



Ministry of Education and Science of Ukraine  
Chernihiv National University of Technology (Ukraine)  
Ptukha Institute for Demography and Social Studies of the National Academy of Sciences of Ukraine  
Scientific-Research Centre of Industrial Development Problems of the National Academy of Science of Ukraine  
Ivano-Frankivsk National Technical University of Oil and Gas (Ukraine)  
National University of Life and Environmental Sciences of Ukraine  
NGO «Chernihiv European» (Ukraine)  
Academic Society of Michal Baludansky (Slovak Republic)  
Technical University of Kosice (Slovak Republic)  
University of Central Europe (Slovak Republic)  
Alexander Dubček University of Trenčín (Slovak Republic)  
Matej Bel University in Banská Bystrica (Slovak Republic)  
University of Gdańsk (Poland)  
Tsenov Academy of Economics (Bulgaria)  
Fil. Dr. Jan-U. Sandal Institute (Norway)  
Sokhumi State University (Georgia)  
Batumi Shota Rustaveli State University (Georgia)  
Batumi Navigation Teaching University (Georgia)  
European University (Georgia)  
Baku Slavic University (Azerbaijan)

**UKRAINE – EU.  
INNOVATIONS IN EDUCATION,  
TECHNOLOGY,  
BUSINESS AND LAW**

*APRIL 24–28, 2018*

*SLOVAK REPUBLIC-CZECH REPUBLIC*

**COLLECTION OF INTERNATIONAL SCIENTIFIC  
PAPERS**

Chernihiv 2018

UDK 330(477)+330:061.1CC(08)  
U31

Published by Academic Council Decision of Chernihiv National University of Technology  
(Protocol № 3, February 26, 2018).

U31 **Ukraine – EU. Innovations in Education, Technology, Business and Law** : collection of international scientific papers. – Chernihiv : CNUT, 2018. – 382 p.

ISBN 978-617-7571-12-3

The collection includes papers of the Fourth international scientific and practice conference «Ukraine – EU. Modern Technology, Business and Law».

Leading research and practices on actual issues of collaboration between Ukraine and the European Union in the fields of modern engineering, innovations in education, in social work in the aspects of psychology, philosophy, sociology, as well as the theory and practice of law, interdisciplinary approaches and modern views on the prospects in the spheres of economics, management, community development and environmental protection are highlighted.

The articles are divided into such directions as: Current Issues of Legal Science and Practice; Engineering and Technology; Environmental Protection; Innovations in Education. Issues in the Reformation of the Higher Education System in the aspect of Eurointegration; Management and Public Administration; Modern Priorities of Economics; Societal Challenges. Innovations of Social Work, Philosophy, Psychology and Sociology.

The publication is oriented on scientists, academicians, postgraduates, students and specialists who are interested in the prospective collaboration between Ukraine and the European Union.

The articles are given in the authors` edition. Responsibility for the materials given in the publication is the responsibility of the author.

**UDK 330(477)+330:061.1CC(08)**

***Chief Editor:***

**Andrii Shevtsov**, Doctor of Pedagogical Sciences, Professor

***Deputy Chief Editor:***

**Serhiy Shkarlet**, Doctor of Economics, Professor

***Editorial Board Members:***

**Miroslav Badida**, Doctor of Sciences, Professor

**Dmytro Dzvinchuk**, Doctor of Philosophy, Professor

**Badri Gechbaia**, Doctor of Economics, Associate Professor

**Ketevan Goletiani**, Doctor of Technical Sciences, Professor

**Liliana Horal**, Doctor of Economics, Professor

**Miroslav Kelemen**, Doctor of Sciences, Professor

**Alexander Kuchabsky**, Doctor of Sciences, Professor

**Mykola Kyzym**, Doctor of Economics, Professor

**Ella Libanova**, Doctor of Economics, Professor

**Ivan Marchevski**, Doctor of Economics

**Jozef Mindiash**, Doctor of Sciences, Associate Professor

**Rafiq Novruzov**, Doctor of Philosophy, Professor

**Jan-Urban Sandal**, Doctor of Philosophy, Professor

**Larisa Takalandze**, Doctor of Economics, Professor

**Michal Varchola**, Doctor of Sciences, Professor

ISBN 978-617-7571-12-3

© Chernihiv National University of Technology, 2018

## CONTENTS

### OPENING SPEECH

|                              |   |
|------------------------------|---|
| <b>Andrii Shevtsov</b> ..... | 8 |
| <b>Serhiy Shkarlet</b> ..... | 9 |

### CURRENT ISSUES OF LEGAL SCIENCE AND PRACTICE

|   |    |
|---|----|
| <b>Ablamskyi Serhii.</b> ON THE CLASSIFICATION OF REPRESENTATION IN CRIMINAL PROCEEDINGS.....   | 10 |
| <b>Apanasenko Kateryna, Shpomer Alla.</b> ON THE QUESTION ABOUT LEGAL NATURE OF RELATIONS OF LICENSING OF FOREIGN ECONOMIC ACTIVITY .....   | 13 |
| <b>Berdnik Inna.</b> DELIMITING OF CORPUS DELICTI UNDER ARTICLE 239-2 OF THE CRIMINAL CODE OF UKRAINE FROM THE ADJACENT CORPUS DELICTI.....   | 15 |
| <b>Drozd Valentyna.</b> APPLIED ASPECTS OF THE PARTICIPATION OF THE PROSECUTOR IN THE PRE-TRIAL INVESTIGATION: SEPARATE DISCUSSION QUESTIONS.....   | 18 |
| <b>Fomina Tetiana.</b> ASSESSMENT OF PONDERABILITY OF AVAILABLE EVIDENCE BY AN INVESTIGATING JUDGE, COURT WHILE THE APPLICATION OF PREVENTIVE MEASURES.....                               | 21 |
| <b>Gariga-Grihno Margarita.</b> TO THE QUESTION OF THE ACTUALITY OF THE METHOD OF RECONSTRUCTION OF THE FACE ON THE SKULL IN THE CRIMINALISTIC SCIENCE OF UKRAINE .....                   | 23 |
| <b>Ivzhenko Alona, Starenok Illia.</b> THE PLACE OF THE LEGAL CUSTOM IN THE SYSTEM OF SOURCES OF CIVIL LAW.....   | 27 |
| <b>Kelemen Miroslav.</b> COUNTER RADICALIZATION THROUGH THE RULE OF THE LAW – PROJECT DERAD .....   | 29 |
| <b>Kernoz Nelia, Petrenko Igor.</b> REPRESENTATIVE IN NATIONAL LEGAL PROCEEDINGS: NEW TRENDS.....   | 32 |
| <b>Kolomiets Nataliia.</b> SIX STEPS TO IMPROVE CRIMINAL-EXECUTIVE POLITICS IN UKRAINE .....  | 35 |
| <b>Kozynets Olena, Tolkach Anzhelika, Veremiyenko Svitlana.</b> HISTORICAL DEVELOPMENT OF THE IDEA OF THE LEGITIMACY OF THE STATE POWER IN THE STATE-LEGAL TRADITION .....                | 37 |
| <b>Krajewski Jan.</b> LEGAL REGULATIONS WITHIN EUROPEAN UNION ON PUBLIC-PRIVATE PARTNERSHIP AS THE AN OPPORTUNITY FOR DEVELOPMENT OF THE EAST-CENTRAL EUROPE – THE EXAMPLE OF POLAND..... | 40 |
| <b>Lykhova Sofia.</b> SYSTEMITY AS ONE OF THE PRINCIPLES IN THE CRIMINAL LEGISLATION OF UKRAINE .....   | 42 |
| <b>Lytvynenko Valentyna.</b> SOMETHING ABOUT THE DRAFT LAW OF UKRAINE “ABOUT SOCIAL SERVICES”.....  | 45 |
| <b>Marushchak Nataliia, Marushchak Oleksandr.</b> HUMAN RIGHTS: POLITICAL ASPECT .....  | 48 |
| <b>Osipenko Ivan, Kokosha Diana.</b> METHODS OF COMMITTING SWINDLING IN THE MODERN CONDITIONS .....   | 50 |
| <b>Ostapenko Liudmyla, Lytvyn Svitlana.</b> ACADEMIC RESPONSIBILITY: LEGAL NATURE AND THE STATUTORY .....   | 53 |
| <b>Petryk Olena.</b> THE MAIN THREATS OF THE NATIONAL SECURITY OF UKRAINE IN SCIENTIFIC AND TECHNOLOGICAL SPHERE.....   | 56 |
| <b>Polyakova Olga.</b> THE MAIN TASKS OF THE PUBLIC ADMINISTRATION IMPLEMENTATION IN THE LEGAL EDUCATION OF THE POPULATION IN UKRAINE .....   | 59 |
| <b>Postupna Olena, Stepanko Oleksiy.</b> SCIENTIFIC AND PRACTICAL DISCOURSE ON THE NEW LAW OF UKRAINE “ON EDUCATION” .....  | 61 |
| <b>Puzyrna Nanaliia.</b> ADMINISTRATIVE ACTIVITY OF THE CIVIL SERVICE OF UKRAINE IN THE AFFAIRS OF THE WITNERS OF WITNERS AND THE PARTICIPANTS OF THE ANTI-TERRORIST OPERATION.....       | 64 |
| <b>Seletskyi Oleksii.</b> SOME QUESTIONS ABOUT DURATION OF ANNUAL MAIN LEAVE .....  | 67 |
| <b>Senchenko Nadiia.</b> SPECIAL ISSUES OF THE PROCESSAL STATUS OF THE THIRD PARTY, WHICH ARE MADE OF AN ARREST PROBLEM IN CRIMINAL PROCEEDINGS .....                                     | 70 |
| <b>Sereda Viktor.</b> SOME ASPECTS OF THE DEFINITION “FOREIGN INVESTMENT” IN THE INTERNATIONAL LEGAL PRACTICE OF PROTECTING INVESTORS’ GUARANTEES .....                                   | 73 |
| <b>Shaposhnikov Yuriy.</b> MULTIFACTOR ANALYSIS OF OBJECT OF SOLDIERY CRIMES.....   | 76 |
| <b>Yukhno Oleksandr.</b> PROBLEMATIC ISSUES OF IMPROVING THE INITIAL STAGE OF PRE-TRIAL INVESTIGATION.....  | 79 |
| <b>Zgupanova Elena.</b> INVESTIGATING JUDGE AS A GUARANTOR OF THE RIGHTS, FREEDOMS AND LEGITIMATE INTERESTS OF PARTICIPANTS IN CRIMINAL PROCEEDINGS.....                                  | 82 |

**ENGINEERING AND TECHNOLOGY**

|   |     |
|---|-----|
| <b>Bezruchko Viacheslav.</b> NEW WAY OF IDENTIFICATION PLACES OF SINGLE PHASE-TO-GROUND FAULTS IN POWER NETWORKS WITH ISOLATED NEUTRAL .....  | 85  |
| <b>Bolotov Gennady, Bolotov Maksym, Prybytko Iryna, Derkach Oleh.</b> DETERMINATION OF THE EFFECT OF CONSTRUCTIVE-GEOMETRIC CHARACTERISTICS OF THE HOLLOW CATHODE GLOW DISCHARGE ELECTRODES, ON THE HEAT EFFICIENCY IN PRECISION WELDING..... | 87  |
| <b>Cintina Vita, Pukite Vivita.</b> USE OF SATELLITE IMAGES DATA FOR DETERMINATION OF LAND DEGRADATION .....  | 90  |
| <b>Kaidash Mykhailo.</b> DYNAMIC RESEARCH OF MACHINE ENGINE WITH NONLINEAR MECHANICAL CHARACTERISTIC OF THE OPERATING MACHINE .....   | 93  |
| <b>Kalchenko Volodymyr, Yeroshenko Andrii, Boyko Sergiy.</b> MATHEMATICAL MODELING OF ABRASIVE GRINDING .....   | 95  |
| <b>Kulko Tetiana.</b> EFFICIENCY OF THE ELECTRICAL POWER NETWORK TOPOLOGY.....  | 98  |
| <b>Mkheidze Nino, Gotsiridze Raul, Kontselidze Zurab, Kontselidze Lamzira.</b> CONCENTRATION OF SEA WATER BY ELECTRODIALYSIS FOR PRODUCTION OF DRY SEA SALT .....   | 100 |
| <b>Mkheidze Nino, Gotsiridze Raul, Mkheidze Svetlana.</b> FORMATION OF POLYMERIC ULTRAFILTRATION MEMBRANES AND RESEARCH OF THEIR PROPERTIES .....   | 103 |
| <b>Romanenko Vadym.</b> PROBLEMS OF DETERMINING AND PROVIDING EFFICIENCY OF SPECIAL COMMUNICATION SYSTEMS INCLUDING INTEGRATION TO THE CREATED NATIONAL TELECOMMUNICATION NETWORK .....   | 105 |
| <b>Semjon Jan, Sukop Marek, Mikova Lubica.</b> ROBOTICS WORKPLACE FOR PALLETIZING CONCRETE BRICKS .....   | 107 |
| <b>Semjon Jan, Sukop Marek, Mikova Lubica.</b> VERIFICATION PARAMETERS OF THE ROBOTIC WRIST.....  | 110 |
| <b>Skakalina Elena.</b> INFORMATION TECHNOLOGY FOR FORECASTING ECONOMIC INDICATORS.....   | 113 |
| <b>Sukop Marek, Semjon Jan, Janos Rudolf, Mikova Lubica, Jurus Ondrej.</b> UTILIZATION OF ULTRASONIC SENSORS FOR MOBILE ROBOT DEFINITION .....  | 116 |
| <b>Tsurkan Vadym, Iyoshin Vytaly.</b> COOPERATION OF UKRAINE AND EU COUNTRIES IN CONDITIONS OF DIFFERENT SCIENTIFIC AND TECHNOLOGICAL CULTURES: HISTORY AND MODERN TIME.....  | 120 |
| <b>Vasylenko Vladyslav, Zaytsev Sergey.</b> FORMING A HYBRID REQUEST RE-TRANSMISSION IN CONDITIONS OF UNCERTAINTY .....   | 123 |
| <b>Novomlynets Oleh, Oleksienko Serhii, Yushchenko Svitlana, Nahorna Iryna.</b> THE METHOD OF PRECISION ELETRIC RESISTANCE BUTT WELDING OF ALUMINIUM ALLOYS .....   | 126 |
| <b>Zadorozhnii Artem.</b> AUTOMATED CITY TRANSPORT MANAGEMENT SYSTEM ARCHITECTURE WITH ELEMENTS OF DYNAMICALLY OPTIMAL ROUTE PARAMETERS DETERMINING.....  | 128 |

**ENVIRONMENTAL PROTECTION**

|  |     |
|--|-----|
| <b>Butko Ihor, Makoveichuk Oleksandr, Medvetska Tetiana.</b> USE OF REMOTE SENSING DATA CONTROL OF THE LAND OF RESERVE AND RESERVOIR FUND.....                                   | 131 |
| <b>Diedov Oleksandr, Lytvyniuk Iryna.</b> CURRENT STATUS OF AGROLANDSCAPES AND SOIS.IN VINNYTSIA REGION (UKRAINE).....   | 134 |
| <b>Diedov Oleksandr, Vetsalo Yuliia.</b> TO THE QUESTION OF LAND USING AND CONDITION OF SOILS IN UKRAINE.....  | 136 |
| <b>Yakovlevs Sergeys.</b> METHOD OF CALCULATION OF THE MAXIMUM FLOW OF RAINWATER IN CENTRAL LATVIA .....   | 139 |
| <b>Khrebtan Olena.</b> INVESTIGATION OF INFLUENCE OF SPECIAL TREATMENT EVO PROTECT FSU ON COAT WOOLEN FABRIC PILING.....   | 143 |
| <b>Kvashuk Yuliia, Yasyk Iryna.</b> ECO-DESIGN AS AN ELEMENT OF FORMING ECOLOGICAL CULTURE OF YOUTH....  | 145 |
| <b>Megrelisvili Zurab.</b> THE DETERMINATION OF THE HEIGHT OF THE CALCULATED SINGLE-LAYER DURING REGENERATION OF THE CATION EXCHANGER .....                                      | 147 |
| <b>Tsybulia Serhii, Starchak Valentina, Ivanenko Kostantin, Buyalska Nataliya, Kostenko Igor, Machulskii Grigorii.</b> ENVIRONMENT PROTECTION FROM ENERGETIC CONTAMINATION ..... | 149 |

**INNOVATIONS IN EDUCATION. ISSUES IN THE REFORMATION OF THE HIGHER EDUCATION SYSTEM IN THE ASPECT OF EUROINTEGRATION**

|  |     |
|--|-----|
| <b>Abbasova Seving.</b> INTERACTIVE METHODS IN HIGH SCHOOLS OF AZERBAIJAN AS AN EFFECTIVE INNOVATIVE FORM OF LANGUAGE TRAINING ..... | 154 |
| <b>Aghaia Maia.</b> ON IMPORTANCE OF TEACHING BUSINESS ENGLISH.....  | 156 |

|  |     |
|--|-----|
| <b>Detsiuk Tetiana.</b> FORMATION MODELS OF FUTURE SPECIALISTS' PROFESSIONAL COMPETENCES IN STUDENTS' EXTRACURRICULAR ACTIVITIES: UKRAINIAN REALITIES .....  | 157 |
| <b>Karpenko Yulia.</b> SUBJECT CIRCLE AS A MEANS OF ACTIVATION OF KNOWLEDGE INTEREST OF STUDENTS TO SCIENTIFIC AND RESEARCH ACTIVITIES.....  | 160 |
| <b>Kaznadii Svitlana, Murashkovska Vira.</b> THE USAGE OF MATHEMATICAL PACKAGES IN EDUCATIONAL PROCESS.....  | 163 |
| <b>Kazymova Tarana.</b> NEOLOGISMS IN CONTEMPORARY RUSSIAN LANGUAGE.....   | 166 |
| <b>Kholiavko Nataliya.</b> THEORETICAL AND APPLIED ASPECTS OF COMERCIALIZATION OF RESEARCH RESULTS UNDER THE CONDITIONS OF INFORMATIONAL ECONOMY.....  | 169 |
| <b>Khromchenko Olena.</b> IMPLEMENTATION OF GRAMMAR PRACTICE ACTIVITIES IN THE PROCESS OF FUTURE PHILOLOGISTS' TRAINING .....  | 172 |
| <b>Kichuk Iaroslav.</b> EUROPEAN LEGAL TRADITIONS: ACTUALIZATION OF THE AXIOLOGICAL COMPONENT OF THE LEGAL COMPETENCE OF UKRAINIAN STUDENTS .....  | 174 |
| <b>Kichuk Nadiya.</b> EUROINTEGRATION VECTOR OF INNOVATIONS IN THE NATIONAL POSTGRADUATE EDUCATION AS A PREREQUISITE FOR THE DEVELOPMENT OF PROFESSIONAL IDENTITY .....  | 176 |
| <b>Kulyk Iryna.</b> PEDAGOGICAL CONDITIONS FOR IMPROVING PROFESSIONAL TRAINING OF HISTORICAL TEACHERS IN THE CONTEXT OF DEVELOPMENT OF SOCIETY FOR SUSTAINABLE DEVELOPMENT .....   | 178 |
| <b>Lesina Tetyana.</b> THE ABILITY TO DEVELOP THE EDUCATEE AS A SUBJECT OF SOCIAL ACTION – THE DOMINANT OF TRAINING OF THE PRESCHOOL TEACHER .....   | 180 |
| <b>Mamaladze Irine, Chikviladze Nino, Sekhniashvili Dali.</b> PROSPECTS FOR THE INTERNATIONALIZATION OF HIGHER EDUCATION IN GEORGIA .....  | 182 |
| <b>Nechyporenko Valentyna, Pozdniakova-Kyrbiatiava Ellina.</b> IMAGEING TECHNOLOGIES IN THE ACTIVITIES OF THE REABILITATION PARK.....  | 185 |
| <b>Pozdniakova Olena.</b> PSYCHOLOGICAL SUPPORT OF UPBRINGING STUDENTS IN THE EDUCATIONAL REHABILITATION INSTITUTIONS IN THE CONTEXT OF EURO INTEGRATION OF THE SYSTEM OF SPECIAL EDUCATION OF UKRAINE .....   | 187 |
| <b>Radkina Valentyna.</b> LINGUOCULTURAL FIELD CONTENT IN THE PROCESS OF FORMATION OF THE SECOND LANGUAGE PERSONALITY OF MODERN STUDENT.....   | 190 |
| <b>Rodiuk Nataliia.</b> WAYS OF UKRAINIAN HIGHER EDUCATION REFORMING IN THE CONTEXT OF EUROINTEGRATION.....  | 193 |
| <b>Shcherbakova Nadiia.</b> PROFESSIONAL TRAINING THE TACHER OF ELEMENTARI EDUCATION IN CONDITIONS OF REFORMATION .....  | 195 |
| <b>Shcherbakova Katerina.</b> ANDRAGOGICHNA MODEL OF TRAINING A SPECIALIST IN MAGISTRACY .....   | 198 |
| <b>Shukurova Gullu.</b> FORMULAS IN GRAMMAR.....   | 201 |
| <b>Siliavina Yuliia.</b> EUROPEAN GUIDELINES TO IMPLEMENTATION OF PEDAGOGICAL REHABILITATION OF STUDENTS WITH SPECIAL EDUCATIONAL NEEDS IN THE SYSTEM OF INCLUSIVE EDUCATION .....   | 203 |
| <b>Svetenok Liudmyla.</b> SCRIBING AS A VISUALIZATION TOOL AT ESP LESSONS .....  | 206 |
| <b>Syrova Ganna, Petiunina Valentina, Lukianova Larysa.</b> EXPERIENCE OF APPLICATION OF GENERAL METHODS OF EDUCATION AT THE STUDIES OF CHEMICAL DISCIPLINS AT THE DEPARTMENT OF MEDICAL AND BIORORGANIC CHEMISTRY OF THE KHARKIV NATIONAL MEDICAL UNIVERSITY..... | 208 |
| <b>Tchkonina Natalia, Vakhania Zurab.</b> ACTIVE READINESS METHOD FOR TRAININGS AND SEMINARS.....  | 210 |
| <b>Verbytska Anna.</b> COMPARISON OF THE INTERNATIONAL PRACTICES IN THE STRATEGIC PLANNING AND IMPLEMENTATION OF HIGHER EDUCATION INTERNATIONALIZATION .....   | 213 |
| <b>Yemets Nataliia.</b> OUTPUT PRINCIPLES AND BASIS OF GENDER EQUALITY FORMATION IN THE DOMESTIC EDUCATION SYSTEM.....   | 216 |
| <b>Yusukhno Svitlana.</b> MAIN PROBLEMS OF TEACHING FOREIGN LANGUAGES TO ADULTS AND EFFECTIVE WAYS OF THEIR SOLVING.....   | 218 |

### **MANAGEMENT AND PUBLIC ADMINISTRATION**

|   |     |
|---|-----|
| <b>Dziana Halyna, Dzianyy Rostyslav.</b> THEORETICAL BASIS OF PROVIDING EFFECTIVE COMMUNICATION BETWEEN AUTHORITIES AND PUBLICITY .....   | 221 |
| <b>Dzvinchook Dmytro, Petrenko Victor.</b> TO THE DEFINITION AND USE OF THE COEFFICIENT OF ADEQUACY OF THE PERSON AS A TOOL FOR SELECTING PERSONNEL OF THE MANAGERIAL CORPS OF SOCIO-ECONOMIC SYSTEMS ..... | 223 |
| <b>Grynychuk Nataliia.</b> CITIES AND LOCAL ECONOMIC DEVELOPMENT.....   | 226 |
| <b>Iliencko Rostislava, Borisenko Lyudmila.</b> CORPORATE CULTURE AS A STRATEGIC INSTRUMENT BUSINESS SUCCESS .....  | 229 |

|  |     |
|--|-----|
| <b>Koltun Viktoriia, Koval Oleg.</b> INNOVATIVE TRENDS OF STATUTE NORMABILITY (IN THE EXAMPLE OF KYIV).....  | 232 |
| <b>Kondratenko Oleksii.</b> STATE GUARANTEES OF THE SOCIAL PROTECTION OF THE COMBATANS<br>(BY THE CASE OF UKRAINE, FRANCE, DENMARK AND AUSTRIA) .....                    | 234 |
| <b>Kravchenko Sergei.</b> PUBLIC POLITICIAN, AS A FACTOR OF FORMING OF ECOLOGICAL CONSCIOUSNESS .....  | 237 |
| <b>Kushnir Maryna.</b> THE SYSTEM OF PRINCIPLES OF INSTITUTIONAL AND LEGAL APPROACH TO PROVIDE<br>EFFICIENT REGULATION OF THE RELEVANT SPHERE OF PUBLIC MANAGEMENT ..... | 239 |
| <b>Lyuty Oleg, Panasyuk Ruslan, Petrenko Victor.</b> DIFFERENTIATION OF HUMAN RESOURCES<br>OF SOCIO-ECONOMIC SYSTEMS ACCORDING TO CRITERIA OF MATRIX OF LEADERSHIP.....  | 241 |
| <b>Prylipko Sergii.</b> FOREIGN EXPERIENCE OF COOPERATIVE ORGANIZATIONS' ACTIVITY<br>IN THE SOCIO-ECONOMIC DEVELOPMENT OF RURAL TERRITORIES .....                        | 244 |
| <b>Psiuk Roman.</b> FORMING OF BUSINESS CULTURE IN CONDITIONS OF INTERNATIONAL COOPERATION .....   | 246 |
| <b>Sytnyk Natalia, Dzhuhan Lesya.</b> THE ROLE OF INFORMATION TECHNOLOGIES IN THE DEVELOPMENT<br>OF THE CUSTOMS SYSTEM OF UKRAINE.....                                   | 249 |
| <b>Vakulenko Volodymyr.</b> “GREEN” ECONOMY AS AN INSTRUMENT OF THE STATE REGIONAL POLICY .....  | 252 |
| <b>Verbytska Anna.</b> THE ISSUES OF POLICY-MAKING, STRATEGIC PLANNING, AND MANAGEMENT<br>OF HIGHER EDUCATION .....  | 254 |

### **MODERN PRIORITIES OF ECONOMICS**

|  |     |
|--|-----|
| <b>Akymenko Olena, Petrovska Alina.</b> IMPLEMENTATION OF THE SUSTAINABLE DEVELOPMENT STRATEGY<br>IN THE CONDITIONS OF NEW GLOBALIZATION CHALLENGES .....                                  | 257 |
| <b>Andriienko Mariia.</b> PRINCIPLES OF THE EFFICIENCY OF THE STRATEGIC DEVELOPMENT<br>OF CONTAINER TRANSPORT .....  | 260 |
| <b>Andrushchenko Dmytro.</b> INSURANCE AS AN IMPORTANT LINK IN UKRAINE'S ECONOMY .....   | 263 |
| <b>Arzhevitin Stanislav.</b> MONETARY POLICY AND REALITY OF ECONOMIC DEVELOPMENT OF UKRAINE .....  | 264 |
| <b>Bobryshev Ievgenii.</b> THE INFLUENCE OF CRYPTOCURRENCY ON THE NATIONAL ECONOMY .....   | 267 |
| <b>Cherkas Nataliia.</b> EVALUATION OF REAL EXCHANGE RATE AND COMPETITIVENESS UNDER<br>THE CONDITIONS OF GLOBAL NETWORKING IN TRADE .....  | 271 |
| <b>Gonta Olena, Kholiavko Nataliia.</b> WAVES OF INNOVATIONS TOWARDS INFORMATION ECONOMY .....   | 274 |
| <b>Harchenko Alexandra.</b> THE MODERN STATE AND PROSPECTS FOR DEVELOPMENT OF WIND POWER<br>IN THE EU AND UKRAINE.....   | 276 |
| <b>Horai Liliana, Patyuta Victoria.</b> PRINCIPLES OF REAL CAPITALIZATION AS A PARADIGM OF INDUSTRIAL<br>ENTERPRISE DEVELOPMENT.....   | 279 |
| <b>Hryhorenko Volodymyr.</b> A FREE GIFT MARKETING STRATEGY AS A METHOD OF ATTRACTING CUSTOMERS<br>FOR SMALL AND MEDIUM-SIZED ENTERPRISES .....  | 281 |
| <b>Ilichuk Valerii.</b> DEVELOPMENT OF INTEGRATION PROCESSES IN AN INNOVATIVE AND INVESTMENT<br>SPHERE OF THE NATIONAL ECONOMY.....  | 283 |
| <b>Khubua Marine.</b> ISSUE OF INCOMES ANALYSIS IMPROVEMENT AT THE COMMERCIAL BANKS .....  | 286 |
| <b>Kryvoshlyk Tetiana.</b> THE SIZE OF OBLIGATIONS FOR THE INSURERS OF LIABILITY INSURANCE<br>OF OWNERS OF THE INCREASED RISK SOURCES IN UKRAINE.....                                      | 288 |
| <b>Kyryliuk Yurii, Pshenychna Tetiana.</b> DEADLINE IMPLEMENTATION OF LEGAL ACTS OF THE EUROPEAN UNION<br>IN ACCORDANCE WITH THE AGREEMENT ON THE ASSOCIATION OF UKRAINE WITH THE EU ..... | 290 |
| <b>Nikolaienko Yurii, Lavrov Ruslan, Sadchykova Iryna.</b> DEVELOPMENT PRIORITIES OF THE RATING SYSTEM<br>OF BANK ACTIVITY IN UKRAINE .....  | 293 |
| <b>Pasichnyk Yurii.</b> MODERN TRENDS IN THE GLOBAL ECONOMIC SYSTEM .....  | 296 |
| <b>Peretiatko Yuliya.</b> LEGISLATIVE REGULATION OF ELECTRONIC DOCUMENTATION.....  | 299 |
| <b>Petrenko Olga.</b> PERSPECTIVE PLAN FOR DEVELOPMENT OF GRAIN PRODUCTION AT THE ENTERPRISE.....  | 300 |
| <b>Pilevych Dmytro.</b> MAIN CHARACTERISTICS OF ACCOUNTING INFORMATION SYSTEM.....   | 303 |
| <b>Pohrebniak Liudmyla.</b> DEVELOPMENT OF AGRICULTURAL PRODUCTION OF POLTAVSHCHYN: STATE<br>AND PROSPECTS OF DEVELOPMENT.....   | 306 |
| <b>Rekova Nataliia.</b> TECHNIQUE OF THE ECONOMIC ANALYSIS OF THE REGIONAL POLICY FINANCIAL<br>SUPPORT PERFORMANCE.....  | 309 |
| <b>Marhasova Viktoria, Sakun Oleksandra.</b> INVESTMENT RESOURCE AS INSTRUMENT OF INNOVATIVE<br>DEVELOPMENT OF ECONOMY .....   | 312 |
| <b>Sandal Jan-Urban.</b> CONSEQUENCES OF EXTERNAL ENTREPRENEURSHIP FUNDING .....   | 315 |

|   |     |
|---|-----|
| <b>Savko Oksana.</b> COMPARATIVE ANALYSIS OF THE EFFICIENCY OF ENVIRONMENTAL TAXATION IN THE EU COUNTRIES AND UKRAINE.....              | 318 |
| <b>Shkarlet Serhiy, Dubyna Maksym.</b> FEATURES OF THE INFLUENCE OF INFORMATION TECHNOLOGIES ON THE DEVELOPMENT OF MODERN SOCIETY ..... | 320 |
| <b>Shpomer Tetiana.</b> INNOVATIVE POLICY OF THE ENTERPRISE IN THE CONDITIONS OF INTENSIFICATION OF MARKET RELATIONS.....               | 323 |
| <b>Stestiuk Tetiana.</b> PENSION FUND OF UKRAINE IN THE SYSTEM OF PUBLIC PENSION PROVISION.....   | 325 |
| <b>Tatarina Tetiana.</b> THE ROLE OF REINSURANCE IN INSURERS' PROTECTION FROM CATASTROPHIC RISKS .....                                  | 327 |
| <b>Terziev Lyubomir.</b> REPORTING OF PUBLIC PROCUREMENT AUDIT RESULTS IN THE REPUBLIC OF BULGARIA.....                                 | 329 |
| <b>Tkalenko Nataliia, Marhasova Viktoriia.</b> INNOVATIVE POTENTIAL OF NATIONAL ECONOMY .....   | 332 |
| <b>Vashakmadze Irina.</b> PROBLEMATIC LOAN MANAGEMENT IN GEORGIAN COMERCIAL BANKS.....  | 334 |
| <b>Vdovenko Nataliia.</b> THE PRACTICE OF STATISTICAL DATA PROCESSING IN UKRAINE WERE OBTAINED FROM NATURAL INDIVIDUALS.....            | 336 |
| <b>Yermak Svitlana.</b> SYSTEM APPROACH TO INNOVATION ACTIVITY MANAGEMENT OF ENTERPRISES .....  | 337 |
| <b>Yushchenko Nadiia.</b> STRENGTHENING OF THE IMPORTANCE OF UKRAINE'S POPULATION IN DIFFICULTY OF DISEASES.....                        | 339 |
| <b>Zavhorodnia Nataliia, Zdorovets Olena, Khalilova Inna.</b> INNOVATIVE MODEL OF HIGHER EDUCATION DEVELOPMENT: MODERN ASPECT .....     | 343 |

**SOCIETAL CHALLENGES. INNOVATIONS OF SOCIAL WORK,  
PHILOSOPHY, PSYCHOLOGY AND SOCIOLOGY**

|   |     |
|---|-----|
| <b>Andrieieva Olha.</b> PARADIGM OF SUSTAINABLE DEVELOPMENT AND URBANIZATION IN GLOBALIZED SOCIETY.....   | 347 |
| <b>Danylenko Heorhii, Avdiievska Olena.</b> CHILDHOOD EDUCATION AND HEALTH AS READINESS TO REDUCE RISKS OF ENVIRONMENT .....  | 349 |
| <b>Kalnytska Kateryna, Mazur Tamara.</b> SOCIAL-PSYCHOLOGICAL ASSISTANCE FOR WOMEN-SURVIVORS OF VIOLENCE IN A FAMILY .....  | 352 |
| <b>Kalnytska Kateryna.</b> IDENTIFICATION OF STUDENTS AS A MECHANISM OF PROFESSIONAL SELF-IDENTIFICATION AND A COMPONENT OF PERSONALITY SELF-CONSCIOUSNESS.....   | 355 |
| <b>Kichuk Antonina.</b> NEW TECHNOLOGIES AND PSYCHOLOGICAL APPROACHES TO DEVELOPMENT OF STUDENT ECOLOGICAL CONSCIOUSNESS .....  | 358 |
| <b>Korniltsyna Svitlana, Mestharm Olena, Yakovenko Tetiana.</b> SLANG AND ITS EMPLOYMENT IN E-MESSAGES .....  | 360 |
| <b>Melnyk Olga, Melnyk Anatolii.</b> ANTIGLOBALIZATION AND GLOBALIZATION: DIALECTIC UNITY .....   | 362 |
| <b>Moskalyova Lyudmyla, Zhytnik Tetiana.</b> NEW ASPECTS OF SOCIAL AND CULTURAL SUPPORT FOR DISABLED CHILDREN (WITHIN THE FRAMEWORK OF THE PUBLIC PROJECT "ACADEMY OF MODERN CHILDREN'S ART").....                      | 365 |
| <b>Palaščák Dávid.</b> CHANGES IN THE RURAL POPULATION IN SELECTED DISTRICTS IN THE SOUTH OF ZEMPLÍN COUNTY IN THE SECOND HALF OF THE NINETEENTH CENTURY.....   | 367 |
| <b>Rudenko Olga.</b> METHODOLOGICAL ROLE OF PHILOSOPHY IN SCIENTIFIC RESEARCH.....  | 370 |
| <b>Shcherbakova Olena, Danylenko Georgiy.</b> SOCIO-PSYCHOLOGICAL SUPPORT ACADEMICALLY CAPABLE STUDENTS IN INNOVATIVE EDUCATIONAL PROJECT "INTELLECT OF UKRAINE" AS A COMPONENT OF SUSTAINABLE DEVELOPMENT PUBLIC ..... | 371 |
| <b>Shevchenko Petro.</b> SOCIAL DIALOGUE AS A MECHANISM FOR REGULATION AND DEVELOPMENT OF SOCIO-LABOR AND SOCIO-ECONOMIC RELATIONS.....   | 374 |
| <b>Shinkareva Zhanna.</b> TOLERANCE IN ATTITUDE TO CHILDREN WITH SPECIAL NEEDS – AS AN INDICATOR OF INFORMATION INCLUSIVE-EDUCATIONAL ENVIRONMENTAL EDUCATION .....   | 376 |
| <b>Tkach Yuliia, Shevtsova Halyna.</b> POSITION OF UKRAINE COMPARING TO COUNTRIES OF EUROPEAN UNION WITH RESPECT TO EMPLOYMENT CONDITION.....   | 378 |

## OPENING SPEECH

### *Welcoming words of the Chairman of the Organizing Committee of the Conference*



**Andrii Shevtsov,**

*Director of the Department of Attestation of Higher Qualification Staff and Licensing, Doctor of Pedagogical Sciences, Professor, Member-Correspondent of the National Academy of Pedagogical Sciences of Ukraine, Honoured Worker of Education*

The modernization of Ukrainian higher education and science opens up new opportunities for increasing the contribution of higher education to the development of national capacity. The main task of educators is the training of highly skilled professionals capable of working within the framework of modern professional and technological standards of the international space. During the implementation of higher education reforms, on the basis of the adaptation of best practices of the EU, it is necessary to revive the national distinctive features and historical advantages of the national educational system. Particular attention should be paid to the integration of higher education and research, the activation of innovative activities, the development of domestic scientific potential and its integration into the world scientific space, strengthening its influence on the development of the national economy and social sphere.

In the modern world, the demands and expectations towards the higher education are steadily increasing. The main task for higher education institutions is to effectively manage resources and ensure the high quality of education and research. Universities that are capable of generating scientific achievements in the priority areas of public life are the actual leaders in the preparation of the most demanded specialists.

One can state that the role and significance of science, which is created at universities, will be growing with each passing year. The scientific value of the activities of higher educational institutions is not in the amount of knowledge produced, but in the results of scientific research. The awareness of the importance of the quality of scientific developments is growing not only from the point of view of their practical effect, but also from the standpoint of their recognition by the international community. That is why the joint scientific events of Ukraine and the EU countries for the exchange of positive experience in promising areas have become relevant.

One can not overestimate the significance of the Fourth International Scientific and Practical Conference “Ukraine-EU: Modern Technology, Business and Law” as a promising form of consolidation of the efforts of the academic community to solve specific scientific issues, as the opportunity to deepen the interaction of teachers, sociologists, lawyers, engineers, environmentalists and specialists of other spheres in solving urgent problems of development and integration of national science in the European area.

I am convinced that the conference will provide added value to the achievement of the set goals and will be a significant contribution to solving social tasks. I wish all participants interesting discussions and new scientific achievements!

*Yours faithfully,  
Andrii Shevtsov*



***Welcoming words of the Rector of Chernihiv National University of Technology  
to the Conference participants***

***Serhiy Shkarlet,***

*Rector of Chernihiv National University of Technology,  
Doctor of Economics, Professor,  
Honoured Worker of Science and Technology of Ukraine*



The process of European integration is gradually covering all spheres of life of Ukrainian society. It is important to realize that the scientific and educational potential of today is intended to unite people around European values, forming a space for sharing ideas, experiences and knowledge for the mutually beneficial cooperation.

In our society, there is already an understanding that further development of the country is impossible without innovative activity and international recognition, based on the high level of education and science development. Today there is no more effective social institute than a university, which has already gone beyond the institution that only provides educational services. A modern university is a powerful driver of national development, the space of accumulation of intellectual and informational resources, designed to solve social issues. Development of innovative and business projects, organization and implementation of educational, scientific, socio-cultural programs and activities, development of accessible continuous and non-formal education, provision of scientific and methodological support and social services, support of public initiatives – the range of opportunities for the development of a modern institution of higher education is unlimited.

Chernihiv National University of Technology works for the result: a complex approach to higher education, when a future specialist after graduation becomes a highly moral, well-developed, qualified specialist, competitive in the labour market. In our understanding, the university community is a cell that unites a team of like-minded people around a common mission, an innovative form of integration of science, education and business.

For the fourth successive year, the International Scientific and Practical Conference “Ukraine-EU: Modern Technology, Business and Law” brings together educators, scientists and practitioners from different sectors and countries that are concerned with the issues of European integration of Ukraine. I would like to thank all the participants and conference partners who have found time and inspiration to share their scientific achievements. On behalf of the Organizing Committee of the Conference and the staff of Chernihiv National University of Technology, I wish all the participants the fruitful work on the educational-scientific space, strengthening of academic authority, expansion of business contacts and professional horizons.

*Sincerely yours and best regards  
Serhiy Shkarlet*

## CURRENT ISSUES OF LEGAL SCIENCE AND PRACTICE

*Сергій Абламський*ДО ПИТАННЯ КЛАСИФІКАЦІЇ ПРЕДСТАВНИЦТВА  
У КРИМІНАЛЬНОМУ ПРОВАДЖЕННІ*Serhii Ablamskyi*ON THE CLASSIFICATION OF REPRESENTATION  
IN CRIMINAL PROCEEDINGS

*Здійснено класифікацію учасників кримінального провадження, уповноважених на здійснення представництва у кримінальному провадженні. Акцентовано увагу, що у сучасній юридичній літературі майже не приділяється увага цьому питанню. Представництво у кримінальному провадженні запропоновано класифікувати за учасниками, уповноваженими на здійснення відповідних повноважень.*

**Ключові слова:** представник; потерпілий; юридична особа; керівник юридичної особи; працівник юридичної особи.

*The classification of the participants in criminal proceedings authorized to carry out representation in the criminal proceedings was carried out. Attention is drawn to the fact that in modern legal literature almost no attention is paid to this issue. Representation in criminal proceedings is proposed to be classified by the parties authorized to exercise the respective powers.*

**Keywords:** representative; victim; legal entity; the head of a legal entity; employee of a legal entity.

Класифікація учасників кримінального процесу, уповноважених на здійснення представництва, постійно змінювалась в залежності від політико-правового життя конкретного періоду перебування територій сучасної України під владою інших держав. Але в умовах концептуального реформування кримінального процесуального законодавства питання щодо чіткого їх розмежування (класифікації за відповідними підставами) набуває особливого значення, оскільки від цього залежить наділення конкретного учасника кримінального провадження, уповноваженого на здійснення представництва, відповідними правами та обов'язками.

Досліджуючи кримінальне процесуальне представництво в контексті радянського законодавства, В. Д. Адаменко надав досить таки ґрунтовну його класифікацію, розподіляючи його за такими критеріями: 1) за способом виникнення: а) представництво за законом, б) представництво за угодою, в) представництво, що впливає зі членства в громадській організації або колективі трудящих; 2) за учасникам процесу: а) представництво обвинуваченого, б) представництво потерпілого, в) представництво громадянського позивача, г) представництво громадянського відповідача, д) представництво громадської організації і колективу трудящих у випадках здійснення громадського обвинувачення і громадського захисту; 3) за стадіями процесу: а) під час відкриття кримінальної справи; б) під час здійснення попереднього розслідування; в) на стадії передання справи до суду; г) під час судовому розгляді; д) під час оскарженні судового вироку; ж) при виконанні вироку; з) під час виконання покарання; є) під час перегляду справи за нововиявленими обставинами [1, с. 30–32]. І навіть не зважаючи на той факт, що дане дослідження було проведене у період застосування радянського кримінального процесуального права, його значення полягає у здійсненні наукового підґрунтя щодо напрацювання концепції представництва, визначення обсягу та змісту представництва, а також визначення його форми застосування у відповідності до сучасних потреб у регулюванні кримінальних процесуальних відносин.

Ґрунтуючись на зазначеному вище науковому дослідженні, В. Г. Пожар усучаснює класифікацію представництва за суб'єктами процесу, формулюючи представництво обвинуваченого, потерпілого, цивільного позивача, цивільного відповідача, особи, яка заявила про злочин, особи, відносно якої ведеться провадження про застосування до нього примусових заходів медичного характеру; представництво особи, яка не досягла віку кримінальної відповідальності, але досягла 11-річного віку, відносно якої ведеться

провадження про застосування до нього примусових заходів виховного характеру; представництво неповнолітнього свідка при його допиті; представництво колективу підприємства, установи, організації, якому особа передається на поруки [2, с. 230].

Не зважаючи на той факт, що основою для написання праць двома вище зазначеними науковцями слугувало законодавство, що на сьогодні втратило чинність, відповідні напрацювання дозволяють нам запропонувати своє бачення відповідного питання для конструктивного вирішення актуальних проблематики у відповідному напрямку кримінального процесуального регулювання. Зокрема, звертаючись до зазначених класифікацій, слід зауважити, що на сучасному розвитку кримінальної науки необхідно чітко відмежувати представника від захисника.

У першу чергу, не можемо погодитися із застосуванням терміну представництво підозрюваного та обвинуваченого, оскільки чинний КПК України чітко розмежував ці категорії, що зумовлює необхідність перегляду як концепції представництва у кримінальному провадженні, так і самої ролі та значення представника. Таким чином, у загальному розумінні представник як учасник кримінальної процесуальної діяльності вчиняє дії, спрямовані на забезпечення прав і законних інтересів особи, яку він представляє. Тобто в даному разі мова йде про вчинення дій, спрямованих на відстоювання прав і законних інтересів особи при прийнятті процесуальних рішень та виконанні процесуальних дій. Наприклад, арешту майна потерпілого у випадку наявності на відповідних предметах слідів вчинення кримінального правопорушення, виникнення спірних питань між потерпілим та слідчим стосовно визначення суми заподіяної злочинної шкоди та ін. Поряд із тим поняття представника в кримінальному процесі є родовим для таких процесуальних категорій, як представник потерпілого, законний представник потерпілого, законний представник підозрюваного обвинуваченого, законний представник цивільного позивача, представник цивільного позивача та відповідача, представник юридичної особи щодо якої здійснюється провадження. Тож, можна ствердити, що вищезазначені терміни хоча і містять в своєму словосполученні поняття «представник», однак за своєю смисловою суттю та значенням мають певні відмінності. Однак дослідження в цьому напрямі ускладнюється тим, що їх вивченню у вітчизняній науці кримінального процесу майже не приділяється увага.

Комплексний аналіз чинного КПК України свідчить про те, що питання стосовно учасників кримінального провадження, уповноважених на здійснення представництва, має досить складну розгалужену структуру з нестійкими відмінностями у їх процесуальному статусі. Основна відмінність у цьому питанні впливає з наділення таких учасників відповідними права та обов'язками, реалізація яких надана виключно певному із них. На цій основі учасників, уповноважених на здійснення представництва у кримінальному провадженні, можна класифікувати за відповідних повноважень, а саме: 1) особа, яка у кримінальному провадженні має право бути захисником потерпілого, цивільний позивач та цивільний відповідач, юридичної особи, щодо якої здійснюється провадження, третьої особи, щодо майна якої вирішується питання про арешт майна; 2) батьки (усиновлювачі), а в разі їх відсутності – опікуни чи піклувальники особи, інші повнолітні близькі родичі чи члени сім'ї, а також представники органів опіки і піклування, установ і організацій, під опікою чи піклуванням яких перебуває неповнолітній, недієздатний чи обмежено дієздатний у випадку наявності у них процесуальних прав та обов'язків; 3) керівник чи інша особа, уповноважена законом або установчими документами – у випадку, якщо цивільним позивачем, цивільним відповідачем є юридична особа або юридична особа, щодо якої здійснюється провадження, а також третя особи, щодо майна якої вирішується питання про арешт майна; 4) працівник юридичної особи – у випадках, якщо кримінальне провадження здійснюється щодо юридичної особи.

Зважаючи на новелізацію запровадження до чинного КПК України юридичної особи як учасника кримінального провадження досить актуальним питанням є класифікація його представництва. З огляду на це погодимося з О. В. Якимчук приводу того, що представництво юридичних осіб у кримінальному провадженні є одним із видів представництва у кримінальному провадженні. Представництво юридичних осіб у кримінальному провадженні також заслуговує на класифікацію, оскільки має свої підвиди за різними критеріями та ознаками для поділу. Класифікація представництва дозволить розкрити сутність цього правового явища, визначити спільні та відмінні властивості певних видів представництва юридичних осіб у кримінальному провадженні, систематизувати правові норми, які їх регулюють та знайти шляхи для вдосконалення правового регулювання представництва юридичних осіб у кримінальному провадженні. Автор здійснив спробу класифікувати таке представництво за такими критеріями: 1) характером обов'язковості: обов'язкове та добровільне; 2) способом або підставою виникнення: законне (статутне) та договірне; 3) обсягом повноважень: необмежене та обмежене; 4) процесуальним статусом юридичної особи: представництво потерпілого; представництво цивільного позивача; представництво цивільного відповідача; представництво заявника; представництво юридичної особи, щодо якої здійснюється провадження; представництво третьої особи, щодо майна якої вирішується питання про арешт; 5) видом юридичної особи представництво юридичних осіб публічного та приватного права; 6) рівнем професійності представника: професійне та непрофесійне; 7) стадії кримінального провадження; 8) правовим статусом особи представника [3].

Таким чином, проаналізувавши положенням КПК України в частині участі осіб, які можуть бути представниками у кримінальному провадженні, слід зазначити, що: по-перше, фізичних осіб можуть представляти виключно особи, які мають право бути захисником у кримінальному провадженні (адвокати), а у випадку участі в процесі неповнолітньої особи – законний представник; по-друге, представником юридичної особи може бути її керівник, інша особа, уповноважена законом або установчими документами або працівник юридичної особи за довіреністю.

### Список використаних джерел

1. Адаменко В. Д. Советское уголовно-процессуальное представительство / В. Д. Адаменко. - Томск: Издательство Томского университета, 1978. - 194 с.
2. Пожар В. Г. Класифікація представництва у кримінальному судочинстві / В. Г. Пожар // Актуальні проблеми держави і права. - 2009. - Вип. 47. - С. 228-232.
3. Якимчук О. В. Проблеми класифікації представництва юридичних осіб у кримінальному провадженні / О. В. Якимчук // Часопис Національного університету «Острозька академія». Серія «Право». – 2017. – № 2 (16) : [Електронний ресурс]. – Режим доступу : <http://lj.oa.edu.ua/articles/2017/n2/17yovukp.pdf>.

**Абламський Сергій Євгенович** – кандидат юридичних наук, доцент кафедри кримінального процесу та організації досудового слідства факультету №1, Харківський національний університет внутрішніх справ.  
**Ablamskyi Serhii** – Candidate of Sciences (Law), Associate Professor of the Department of Criminal Procedure and Pre-trial Investigations of Faculty №1, Kharkiv National University of Internal Affairs.  
**E-mail:** ablamu4@gmail.com

Катерина Апанасенко, Алла Шпомер

## ДО ПИТАННЯ ПРО ПРАВОВУ ПРИРОДУ ВІДНОСИН З ЛІЦЕНЗУВАННЯ ЗОВНІШНЬОЕКОНОМІЧНОЇ ДІЯЛЬНОСТІ

Kateryna Apanasenko, Alla Shpomer

### ON THE QUESTION ABOUT LEGAL NATURE OF RELATIONS OF LICENSING OF FOREIGN ECONOMIC ACTIVITY

У публікації розглядається питання про правову природу відносин у сфері ліцензування зовнішньоекономічної діяльності, наводяться наявні у науковій літературі позиції з цього питання. Проведений аналіз дозволив зробити висновок, що відносини, які виникають з приводу ліцензування зовнішньоекономічної діяльності, є дозвільними відносинами у сфері господарювання. У результаті реалізації цих відносин суб'єкти зовнішньоекономічної діяльності набувають господарську компетенцію з переміщення товарів через митний кордон України.

**Ключові слова:** зовнішньоекономічна діяльність; ліцензування; ліцензія; дозвільні відносини; експортно-імпортні операції.

*A question about legal nature of relations in a sphere of licensing of foreign economic activity is reviewed in the publication, appropriate positions from the legal scientific literature are quoted. Made analysis contributed conclusion that relations in a sphere of licensing of foreign economic activity are permissive relations in a sphere of economic activity. Subjects of foreign economic activity receive an economic power to relocate goods through customs border of Ukraine after realization of such relations.*

**Keywords:** foreign economic activity; licensing; license; permissive relations; export and import operations.

Ліцензування зовнішньоекономічної діяльності є одним із засобів державного регулювання господарської діяльності, який застосовується з метою позитивного впливу на експортно-імпортний баланс на окремих товарних ринках. Податковий кодекс України (п. 14.1.61 ст. 14), Закон України “Про зовнішньоекономічну діяльність” відносять ліцензування зовнішньоекономічних операцій до числа заходів нетарифного регулювання зовнішньоекономічної діяльності.

Правова природа відносин з ліцензування зовнішньоекономічної діяльності практично не досліджена у науковій літературі, наявні лише поодинокі спроби провести правову кваліфікацію таких відносин. Тому важливим вважаємо проаналізувати юридичну специфіку цих відносин і з'ясувати, до якої групи господарських відносин можна їх віднести, що і є основними завданнями нашого дослідження.

Закон України “Про зовнішньоекономічну діяльність” (ст. 16) визначає ліцензування зовнішньоекономічних операцій як комплекс адміністративних дій органу виконавчої влади з питань економічної політики з надання дозволу на здійснення суб'єктом зовнішньоекономічної діяльності експорту (імпорту) товарів.

Ліцензування експорту (імпорту) товарів здійснюється у формі автоматичного або неавтоматичного ліцензування. Автоматичне ліцензування передбачає надання суб'єкту зовнішньоекономічної діяльності дозволу на здійснення протягом визначеного періоду експорту (імпорту) товарів, щодо яких не встановлюються квоти (кількісні або інші обмеження), а неавтоматичне ліцензування - надання такого дозволу відносно товарів, щодо яких встановлюються певні квоти. Законом “Про зовнішньоекономічну діяльність” передбачено декілька видів ліцензій: відкрита (індивідуальна), генеральна, експортна (імпортна), разова (індивідуальна). Вони відрізняються кількістю (обсягом) експортно-імпортних операцій, що можуть здійснюватись за такими ліцензіями, періодом здійснення операцій.

Заходи з ліцензування експортно-імпортних операцій є тимчасовими. Ліцензування експорту товарів запроваджується в Україні в разі: значного порушення рівноваги щодо певних товарів на внутрішньому ринку, що мають вагомe значення для життєдіяльності в Україні (особливо сільськогосподарської продукції, продуктів рибальства, продукції харчової промисловості тощо - до моменту відновлення рівноваги щодо певних товарів на внутрішньому ринку); необхідності забезпечення захисту життя, здоров'я людини, тварин або рослин, навколишнього природного середовища, громадської моралі, національного багатства художнього, історичного чи археологічного значення або

захисту прав інтелектуальної власності, а також відповідно до вимог державної безпеки; в інших випадках, передбачених Законом.

Відносини з видачі ліцензій на здійснення експортно-імпортних операцій регулюються Законом України “Про зовнішньоекономічну діяльність (ст. 16)”, постановою Кабінету Міністрів України від 18.05.2005 № 362 “Про встановлення розміру збору за видачу експортних (імпортних) ліцензій”, наказами Міністерства економіки України “Про порядок ліцензування експорту товарів” від 09.09.2009 № 991, “Про затвердження нормативно-правових актів щодо ліцензування імпорту товарів та внесення змін до Порядку розгляду заявок на видачу ліцензій у сфері нетарифного регулювання зовнішньоекономічної діяльності в Міністерстві економічного розвитку і торгівлі України” від 14.09.2007 № 302, “Про затвердження Порядку розгляду заявок на видачу ліцензій у сфері нетарифного регулювання зовнішньоекономічної діяльності” від 01.04.2004 № 122.

Науковці характеризують відносини у сфері ліцензування зовнішньоекономічної діяльності наступним чином.

Джафарова О.В. розглядає ліцензування зовнішньоекономічної діяльності як дозвільну діяльність уповноважених державних органів, дозвільні повноваження цих органів, які реалізуються з метою захисту життя, здоров'я та майна громадян і навколишнього природного середовища та забезпечення економічної безпеки держави [1, с. 62].

Гуд А.М. вказує на нетарифне регулювання як один із чинників дозвільної системи, складне митно-правове явище, особливий вид державного управління зовнішньоекономічної діяльності. Він визначає його як сукупність правовідносин, що виникають з метою забезпечення економічних інтересів держави між державними органами, уповноваженими видавати дозволи з однієї сторони, а також юридичними та фізичними особами з іншої, щодо можливості здійснення останніми дій, спрямованих на придбання в особливому порядку певних прав або повноважень заявником з приводу товарів, що перетинають митний кордон у процесі митних операцій [2, с. 24 — 26].

Як бачимо, Гуд А.М. кваліфікує широке коло відносин, що складаються у сфері нетарифного регулювання в зовнішньоекономічній діяльності, як відносини дозвільного характеру. Відповідно, як дозволи на здійснення зовнішньоекономічних операцій трактуються: ліцензії на здійснення цих операцій, сертифікати, дозволи в антимонопольно-конкурентній сфері, відповідні довідки, посвідчення тощо [2, с. 27].

На нашу думку, правовідносини з отримання ліцензій на здійснення зовнішньоекономічних операцій можна трактувати як дозвільні правовідносини у сфері господарської діяльності, хоч вони й не регулюються Законом України “Про дозвільну систему у сфері господарської діяльності”. У таких відносинах ліцензія, що видається Міністерством економічного розвитку і торгівлі України, виступає як дозвіл, використання якого є інструментом охорони інтересів суспільства і держави, навколишнього природного середовища від потенційно негативного впливу окремих економічних операцій.

Аналізована група дозвільних правовідносин має суттєву специфіку. Ліцензування експортно-імпортних операцій не є постійно діючою процедурою, вона запроваджується Урядом України за наявності обставин, що свідчать про різного роду загрози економіці України або навколишньому природному середовищу (ч. 9 ст. 16 Закону “Про зовнішньоекономічну діяльність”). Тому й відносини з ліцензування зовнішньоекономічних операцій можуть виникати лише у певних часових проміжках, відносно дуже обмеженого кола експортно-імпортних операцій, за наявності відповідного рішення Уряду України.

Зважаючи на перелік документів, які подаються для отримання ліцензії, підстави відмови у її видачі, можна зробити висновок, що у процесі ліцензування експортно-імпортних операцій контролюється:

- здійснення операції у межах кількісних квот (якщо така квота встановлена);
- законність зовнішньоекономічної операції;

- відповідність умов зовнішньоекономічного договору (контракту) законодавству України та міжнародним правовим нормам;

- недопущення порушення взятих Україною міжнародних зобов'язань та можливості застосування захисних заходів до експорту продукції походженням з України як результату експортно-імпоротної операції.

Отже, ліцензування зовнішньоекономічних операцій має на меті забезпечення економічної безпеки держави та захист економічних інтересів громадян України, захист навколишнього природного середовища, що здійснюється шляхом застосування дозвільних механізмів відносно обмеженого кола експортно-імпорتنих операцій. У результаті реалізації таких правовідносин зацікавлений суб'єкт зовнішньоекономічної діяльності здобуває господарську компетенцію з переміщення через митний кордон України певного товару. Тому правовідносини з отримання ліцензій на здійснення окремих зовнішньоекономічних операцій можна трактувати як дозвільні правовідносини у сфері господарської діяльності. Такі правовідносини мають свої особливості, оскільки ліцензування експортно-імпорتنих операцій не є постійно діючою процедурою, запроваджується Урядом України за наявності певних обставин, а тому предмет цих відносин може різнитись рік від року. Однак це не впливає на правову природу аналізованих відносин.

#### Список використаних джерел

1. Джафарова О. В. Зовнішньоекономічна діяльність держави та роль дозвільної системи в її реалізації / О. В. Джафарова // Право і безпека. - 2013. - № 1 (48). - С. 62 — 66.

2. Гуд А. М. Структура та шляхи модернізації нетарифного регулювання зовнішньоекономічної діяльності підприємств в Україні / А. М. Гуд // Митна справа. - 2015. - №2 (98). - С. 22 — 28.

**Апанасенко Катерина Іванівна** – кандидат юридичних наук, доцент, доцент кафедри цивільного, господарського права та процесу, Чернігівський національний технологічний університет.

**Apanasenko Kateryna** – PhD in Legal Sciences, Associate Professor of Department of civil, economic law and process.

**E-mail:** podsnezhnik2015@ukr.net

**Шпомер Алла Іванівна** – кандидат юридичних наук, доцент, доцент кафедри цивільного, господарського права та процесу, Чернігівський національний технологічний університет.

**Shpomer Alla** – PhD in Legal Sciences, Associate Professor of Department of civil, economic law and process.

**E-mail:** alla3000@ukr.net

*Інна Берднік*

### ВІДМЕЖУВАННЯ СКЛАДУ ЗЛОЧИНУ, ПЕРЕДБАЧЕНОГО СТ. 239-2 КРИМІНАЛЬНОГО КОДЕКСУ УКРАЇНИ, ВІД СУМІЖНИХ СКЛАДІВ ЗЛОЧИНІВ

*Inna Berdnik*

### DELIMITING OF CORPUS DELICTI UNDER ARTICLE 239-2 OF THE CRIMINAL CODE OF UKRAINE FROM THE ADJACENT CORPUS DELICTI

*Стаття присвячена дослідженню особливостей відмежування складу злочину, передбаченого ст. 239-1 КК України та суміжних складів злочинів, зокрема ст. 239-2 КК України). Визначено окремі невідповідності між змістом окремих ознак складів злочину та положеннями чинного земельного законодавства, запропоновано зміни до чинного Кримінального кодексу України та земельного законодавства.*

**Ключові слова:** *грунтовий (поверхневий шар) землі; землі водного фонду; кримінальна відповідальність; ґрунт; довкілля.*

*The article is devoted to the study of the features of the crime's delimitation, provided by Art. 239-1 of the Criminal Code of Ukraine and Art. 239-2 of the Criminal Code of Ukraine. Certain discrepancies between the content of certain features of the syllables of the crime and the provisions of the current land legislation have been identified, changes to the current Criminal Code of Ukraine and land legislation have been proposed.*

**Keywords:** *ground (surface layer) of the earth; the land of the water fund; criminal liability; soil; the environment.*

У зв'язку з набранням чинності Закону України "Про внесення змін до деяких законодавчих актів України щодо відповідальності за правопорушення у сфері довкілля" [1] від 15.11.2009 року, були внесені зміни до Кримінального кодексу (далі - КК) України та кодексу України про адміністративні правопорушення (далі - КУпАП). Даним Законом передбачено доповнення в КК України ст. 239-1 "Незаконне заволодіння ґрунтовим покривом (поверхневим шаром) земель та ст. 239-2 КК України "Незаконне заволодіння землями водного фонду в особливо великих розмірах". При цьому на практиці виникає багато проблем щодо відмежування злочину, передбаченого ст. 239-2 КК України, від злочину, передбаченого ст. 239-1 КК України, а також при кваліфікації цих злочинів, що зумовлено невідповідністю змісту ознак їх складів положенням (термінології) чинного земельного законодавства України та вимогам спеціальних техніко-юридичних правил.

Метою цієї статті є визначення невідповідності змісту ознак складів злочинів, передбачених ст. 239-2 КК України та ст. 239-1 КК України, положенням (термінології) чинного земельного законодавства України та вимогам спеціальних техніко-юридичних правил.

Для того, щоб провести відмежування злочину, передбаченого ст. 239-2 КК України від злочину, передбаченого ст. 239-1 КК України, необхідно визначити окремі невідповідності між змістом окремих ознак складів злочину та положеннями чинного земельного законодавства, оскільки неузгодженості між назвою статті і диспозицією ч.1 ст. 239-2 КК України призводить до виникнення труднощів у встановленні предмета цього злочину, а отже, створює перешкоди для правильної кваліфікації злочинних діянь.

Стаття 239-1 КК України передбачає кримінальну відповідальність за незаконне заволодіння ґрунтовим покривом (поверхневим шаром) земель, якщо це створило небезпеку для життя, здоров'я людей чи для довкілля, а ст. 239-2 КК України - за незаконне заволодіння поверхневим (ґрунтовим) шаром земель водного фонду в особливо великих розмірах.

Слід зазначити, що назва ст.239-2 КК "Незаконне заволодіння землями водного фонду в особливо великих розмірах" не відповідає диспозиції ч.1 - незаконне заволодіння поверхневим (ґрунтовим) шаром земель водного фонду в особливо великих розмірах. Тобто, назва ст. 239-2 КК України за змістом і обсягом значно ширша і охоплює собою більше суспільно-небезпечних діянь, ніж сама диспозиція ч. 1 цієї статті.

У зв'язку з тим, що стаття 239-2 КК України є бланкетною, тому з метою визначення понять «поверхневий (ґрунтовий) шар земель водного фонду», «землі водного фонду» та їх співвідношення доцільно проаналізувати положення чинного земельного законодавства України. Слід погодитися з П. С. Берзіним, що поняття ґрунтового шару є похідним від поняття ґрунту і вказує на певний поверхневий шар ґрунту, що розташовується у просторі земельної ділянки. Тому ґрунт у земельному законодавстві визнається одним із складників земельних ділянок (землі). Аналіз положень дозволяє визначити поверхневий (ґрунтовий) шар як певний простір в межах земельної ділянки, що знаходиться над та під поверхнею ділянки. Визначене у законодавстві поняття ґрунту є видовим щодо родового поняття землі, а складовою частиною земельної ділянки (а, відповідно, і землі) є ґрунт [2, с. 9].

На підставі аналізу поняття ґрунтового покриву у чинному законодавстві (як родючого шару ґрунту земельної ділянки, на зняття та перенесення якого власник земельної ділянки чи землекористувач повинен отримати спеціальний дозвіл) слід зробити висновок, що саме ґрунт має на своїй поверхні родючий шар, який називається ґрунтовим покривом. Розташовується такий родючий шар у такому просторі ґрунту (як складникові земельної ділянки, землі), що визначається, як "зона аерації".

Отже, обов'язковими ознаками ґрунтового покриву є: а) його розташування у межах простору верхнього шару ґрунту земної поверхні – земельної ділянки, землі; б) визначені межі такого простору ґрунту земної поверхні – зона аерації; в) родючість



такого ґрунту; г) необхідність отримання дозволу для зняття та перенесення ґрунтового покриву земельних ділянок.

Ні Земельний, ні Водний кодекси України не визначають зміст понять «поверхневий (ґрунтовий) шар земель водного фонду», «землі водного фонду». Терміни «землі водного фонду» (назва статті ст. 239-2 КК України) і «поверхневий (ґрунтовий) шар земель водного фонду» (диспозиція ч. 1 ст. 239-2 КК України) не є тотожними, перше є ширше за змістом і охоплює його. Неправомірне заволодіння поверхневим (ґрунтовим) шаром земель водного фонду означає встановлення фактичного володіння цим шаром земель особою, яка не має законних прав на користування ним [3, с. 53].

Відповідно до ст. 19 ЗК України землі водного фонду є самостійною складовою земель України [4]. До їх складу згідно зі ст. 58 ЗК України і ст. 4 Водного кодексу належать землі, зайняті: а) морями, річками, озерами, водосховищами, іншими водними об'єктами, болотами, а також островами; б) прибережними захисними смугами вздовж морів, річок та навколо водойм; в) гідротехнічними, іншими водогосподарськими спорудами та каналами, а також землі, виділені під смуги відведення для них; г) береговими смугами водних шляхів. Тобто, Земельний та Водний кодекси дають чіткий перелік земель водного фонду, який є досить широким.

Відмежування ст. 239-2 КК України від ст. 239-1 КК України полягає в тому, що коли розглядають злочини за ст. 239-1 КК України, то мають на увазі заволодіння поверхневим шаром землі у вигляді зняття та перенесення останнього. На думку О.С. Олійник, стосовно дії, яка передбачена ст. 239-1 КК України, суспільно небезпечне діяння складу злочину, передбаченого ч. 1 (ч. 2) ст. 239-1 КК України, повинно бути описане в законі як порушення спеціальних (законодавчо визначених) правил використання ґрунтового покриву (поверхневого шару) землі як невід'ємної складової довкілля шляхом здійснення активних дій, спрямованих на його зняття, що призводить до погіршення якісного стану ґрунтового покриву земель. У свою чергу, за ст. 239-2 КК України відбувається незаконне заволодіння виключно землями водного фонду і немає жодної вказівки стосовно ґрунтового (поверхневого) шару.

На сьогодні більшість вчених схилиються до думки, що фактично під незаконним заволодінням ґрунтовим покривом треба розуміти зняття та перенесення родючого шару ґрунту земельної ділянки, вчинене всупереч встановленому порядку [7, с. 717].

Розглядаючи дії, які передбачені ст. 239-1 КК України, ми виходимо з того, що при вчиненні розглядуваного злочину шкода, насамперед, заподіюється такій складовій екосистеми, як ґрунтовий покрив (поверхневий шар) землі, а за ст. 239-2 КК України шкода заподіюється землям водного фонду [8].

Отже, ґрунтовий шар може знаходитися як на суші, так і під водою (дно), його основною особливістю є родючість – здатність ґрунту задовольнити потреби рослин в елементах живлення, воді, повітрі й теплі в достатніх кількостях для їх нормального розвитку, які в сукупності є основним показником якості ґрунту. А ознака «поверхневий» вказує на те, що предмет злочину, передбаченого ст. 239-2 КК України, перебуваючи в складі земної кори, може знаходитись тільки на межі твердої оболонки Землі з іншими середовищами. З цього випливає, що землі водного фонду за цією ознакою можна поділити на ті, що межують із водою – тобто виступають дном та безпосередньо покриті водою, і на ті, що межують з повітрям, тобто прилеглі до водойм. Такий розподіл земель водного фонду можна розуміти як певне нероздільне співвідношення землі з водним фондом. Землі водного фонду самі по собі (без водного об'єкта) існувати не можуть, вони будуть такими тільки при умові певної причетності до водних об'єктів. А звідси можна стверджувати, що поверхневий (ґрунтовий) шар земель водного фонду

невіддільний від водних об'єктів. Саме за цією ознакою і необхідно відмежовувати склад злочину, передбачений ст. 239-2 від ст. 239-1 КК України.

Отже, з метою недопущення невідповідності між змістом окремих ознак складів злочинів, передбачених ст. 239-1 КК України та ст. 239-2 КК України, та положеннями чинного земельного законодавства, необхідно:

1) у диспозиціях ст. 239-1 КК України та ст. 239-2 КК України поняття «незаконне заволодіння» доцільно замінити поняттям «зняття та перенесення»;

2) привести у відповідність назву ст. 239-2 КК України та диспозицію ч.1 і викласти назву статті в такій редакції «Зняття та перенесення поверхневого (грунтового) шару земель водного фонду в особливо великих розмірах»;

3) доповнити примітку ст. 239-2 КК України, де закріпити визначення поняття «поверхневий (грунтовий) шар земель водного фонду, під яким лід розуміти ґрунтовий покрив (дно) водойми.

### Список використаних джерел

1. Про внесення змін до деяких законодавчих актів України щодо відповідальності за правопорушення у сфері довілля [Електронний ресурс] : Закон України від 05.11.2009р. № 1708-VI / Офіційний сайт Верховної Ради України. - Режим доступу: <http://zakon2.rada.gov.ua/laws/show/1708-17>.

2. Берзін П. С. Проблеми визначення окремих ознак складу незаконного заволодіння ґрунтовим покривом (поверхневим шаром) землі ст. 239-1 КК України. - Вісник Київського національного університету ім. Т. Шевченка. Юрид. науки. - Вип. 89. - К., 2011. - С. 9–13.

3. Митрофанов І.І., Притула А.М. Злочини проти довілля : навчальний посібник. Суми : Університетська книга, 2010. - 205 с.

4. Земельний кодекс України [Електронний ресурс]: Закон України від 25 жовтня 2001 року № 2768-III / Відомості Верховної Ради України. - 2013. - №41. - Ст.551.

5. Про охорону земель [Електронний ресурс]: Закон України від 19.06.2003р. № 962-IV / Офіційний сайт Верховної Ради України. - Режим доступу: <http://zakon2.rada.gov.ua/laws/show/962-15>.

6. Порядок видачі та анулювання спеціальних дозволів на зняття та перенесення ґрунтового покриву (родючого шару ґрунту) земельних ділянок [Електронний ресурс]: наказ Державного комітету України по земельних ресурсах від 04.01.2005 р. № 1 / Офіційний сайт Верховної Ради України. - Режим доступу: <http://zakon2.rada.gov.ua/laws/show/z0070-05> (дата звернення: 23.02.2018).

7. Науково-практичний коментар до Кримінального кодексу України / за заг. ред. М.І. Мельника, М.І. Хавронюка. 9-те вид., перероб. і доп. К. : Юридична думка, 2012. -1316 с.

8. Кримінальний кодекс України [Електронний ресурс] : Закон України від 5 квітня 2001 р. / Офіційний сайт Верховної Ради України. - Режим доступу: <http://zakon1.rada.gov.ua>.

**Берднік Інна Володимирівна** – кандидат юридичних наук, доцент, професор кафедри кримінального права та правосуддя, Чернігівський національний технологічний університет.

**Berdnik Inna** – PhD in Law Science, Associate Professor, Professor of the Department of Criminal Law and Justice, Chernihiv National University of Technology.

**E-mail:** [inna\\_berdnik1983@ukr.net](mailto:inna_berdnik1983@ukr.net)

*Валентина Дрозд*

## ПРИКЛАДНІ АСПЕКТИ УЧАСТІ ПРОКУРОРА У ДОСУДОВОМУ РОЗСЛІДУВАННІ: ОКРЕМІ ДИСКУСІЙНІ ПИТАННЯ

*Valentyna Drozd*

## APPLIED ASPECTS OF THE PARTICIPATION OF THE PROSECUTOR IN THE PRE-TRIAL INVESTIGATION: SEPARATE DISCUSSION QUESTIONS

*Проаналізовано наукові підходи окремих учених щодо тлумачення поняття прокурорський нагляд і контроль. Підтримано позицію про необхідність чіткого розмежування наведених понять, особливо в контексті функцій прокурора, які він виконує в кримінальному провадженні. Констатовано, що в положеннях нормативно-правових актів законодавець по-різному визначає роль прокуратури під час проведення досудового розслідування.*

**Ключові слова:** досудове розслідування; кримінальне провадження; прокурор; прокурорський нагляд; процесуальний керівництво; функції прокуратури.

*The scientific approaches of separate scientists concerning the interpretation of the notion of prosecutorial supervision and control are analyzed. The position is supported on the need for a clear delimitation of the above concepts, especially in the context of the functions of the prosecutor, which he performs in a criminal proceeding. It is stated that in the provisions of normative legal acts the legislator determines differently the role of the prosecutor's office during the pre-trial investigation.*

**Keywords:** *pre-trial investigation; criminal proceedings; prosecutor; prosecutor's supervision; procedural guidance; functions of the prosecutor's office.*

Як свідчить вивчення юридичної літератури, основна увага правників зосереджена на положенні ч. 2 ст. 36 КПК України. З приводу цієї законодавчої конструкції окремі вчені зазначають, що в сучасних умовах необхідність спеціального виокремлення «процесуального керівництва як форми прокурорського нагляду» зумовлена тим, що в чинному КПК України впроваджується практика «незмінності прокурора», відповідно до якої процес формування обвинувачення під час досудового розслідування і підтримання його в суді. Унаслідок цього суттєво підвищиться персональна відповідальність за якість остаточного результату [1, с. 62–63; 2, с. 56–57]. Якщо взяти до уваги таку точку зору, то виникає питання: яку прокурор буде нести юридичну відповідальність за відмову від підтримання державного обвинувачення в суді. Але відповіді на це питання в чинному законодавстві не має.

Інші дослідники означеної проблематики вважають, що закріплена в КПК України функція прокурора у кримінальному провадженні сформована не зовсім логічно. Зокрема, М. Смирнов зауважує, що вітчизняна юриспруденція щодо співвідношення поняття нагляду і процесуального керівництва надає декілька позицій, зокрема: 1) процесуальне керівництво несумісне з прокурорським наглядом; 2) прокурорський нагляд і процесуальне керівництво – самостійні функції прокурора на досудовому провадженні; 3) прокурорський нагляд – основна функція, а процесуальне керівництво – додаткова функція; 4) процесуальне керівництво виступає формою реалізації прокурорського нагляду; 5) прокурорський нагляд і процесуальне керівництво – тотожні поняття [3, с. 110].

На наш погляд, для висловлення власного бачення на вище приведене законодавче нововведення, по-перше, слід з'ясувати етимологічне значення поняття контролю та нагляду; по-друге, проаналізувати законодавчі положення їх унормування. З філософського погляду, «контроль» – це перевірка, нагляд [4, с. 221]. Етимологічне значення контролю полягає в перевірці, а також постійному спостереженні з метою нагляду чи перевірки [5, с. 292]. В одному з тлумачних словників поняття «нагляд» тлумачиться як спостереження за кимось або чимось з метою контролю, охорони та інше, а «керувати» означає радити, вказувати, наставляти в чомусь; спрямовувати чиюсь діяльність [6].

Зважаючи на певну складність етимологічного тлумачення зазначених понять, вченими висловлюється думка як про необхідність їх чіткого розмежування нагляду та процесуального керівництва досудовим розслідуванням, так і проте, що не має жодного сенсу в цьому. З огляду на це погодимося зі справедливим твердженням О. Красноокого, який вказав, що контроль і нагляд не є тотожними поняттями. Адже контроль – це постійна функція будь-якого управління, умова забезпечення успішності його діяльності, він завжди є професійним, незалежно від того, відомчий він чи державний [7, с. 66]. Натомість М. С. Студенкіна ототожнюють ці поняття і вважає, що нагляд є різновидом контролю, оскільки останній охоплює собою різні сфери управління, не обмежуючись колом питань, пов'язаних з дотриманням законодавчих норм. Тому нагляд включає в себе спостереження за точним виконанням діючих у різних сферах норм [8, с. 18].

В межах піднятої полеміки ми поділяємо думку В. М. Савицького про те, що нагляд використовується для виявлення порушень, а контроль – для усунення їх [9, с. 20]. Тобто, на наше переконання, слід чітко розмежовувати наведені поняття, особливо в контексті функцій прокурора, які він виконує в кримінальному провадженні.

Якщо говорити про поняття нагляду та процесуальне керівництво у кримінальному процесі, то слід зауважити, що правовим підґрунтям закріплення цих категорій є декілька нормативно-правових актів, а саме: положення Концепції реформування кримінальної юстиції України, затвердженої Указом Президента України від 08.04.2008 р., де зазначено, що процесуальне керівництво прокурора – це організація процесу досудового розслідування, визначення напрямів розслідування, координація процесуальних дій, сприяння створенню умов для нормального функціонування слідчих, забезпечення дотримання у процесі розслідування вимог законів України; положення п. 2 ч. 1 ст. 131-1 Конституції України, відповідно до якого прокуратура здійснює організацію і процесуальне керівництво досудовим розслідуванням, вирішення відповідно до закону інших питань під час кримінального провадження, нагляд за негласними та іншими слідчими і розшуковими діями органів правопорядку; положення п. 3 ч. 1 ст. 2 Закону України «Про прокуратури», у якому, серед інших, до функцій прокуратури відносить нагляд за додержанням законів органами, що провадять оперативно-розшукову діяльність, дізнання, досудове слідство; положення ч. 2 ст. 36 КПК України, відповідно до якого прокурор здійснює нагляд за додержанням законів під час проведення досудового розслідування у формі процесуального керівництва досудовим розслідуванням.

Таким чином, проаналізувавши наведені законодавчі положення, можна зробити такі висновки. По-перше, у положеннях Концепції реформування кримінальної юстиції України розмежовано поняття процесуальне керівництво та нагляд як окремі функції органів прокуратури. Підтверджується це тим, що зазначеній Концепції передбачено: «У сфері кримінальної юстиції прокуратура в Україні має стати єдиним органом, на який покладається виконання таких функцій: а) нагляд за додержанням законів органами, які проводять оперативно-розшукову діяльність та досудове розслідування; б) кримінальне переслідування особи, у тому числі висунення обвинувачення, процесуальне керівництво досудовим розслідуванням та складання обвинувального акта. Отже, можна констатувати, що в положеннях наведених нормативно-правових актів законодавець по-різному визначає роль прокуратури під час проведення досудового розслідування. Зокрема, у п. 2 ч. 1 ст. 131-1 Конституції України законодавець розмежує повноваження прокурора на два напрями: перший – організація і процесуальний керівництво, як окрема функція діяльності прокурора під час проведення досудового розслідування; другий – та нагляд за негласними та іншими слідчими і розшуковими діями органів правопорядку. При цьому в ч. 2 ст. 36 КПК України такого розмежування не має, адже лише вказано на те, що функція прокурора у кримінальному провадженні полягає в нагляді у формі процесуального керівництва. В свою чергу, Закон України «Про прокуратуру» таким поняттям як процесуальне керівництво взагалі не оперує.

На наш погляд, не досить коректною вбачається й конструктивна побудова ч. 2 ст. 36 КПК України щодо викладу законодавцем повноважень прокурора, оскільки, за цілком доречним твердженням С. Є. Абламського, аналіз повноважень прокурора, закріплених в КПК України, на нашу думку, свідчить про те, що законодавець не врахував усіх особливостей його наглядових повноважень, якими він наділений на час кримінального провадження, а також не здійснив чіткого їх розмежування. З аналізу вказаного переліку повноважень прокурора, зокрема п. 15 ч. 2 ст. 36 КПК України, прокурор уповноважений підтримувати державне обвинувачення в суді, відмовитися від підтримання державного обвинувачення, змінювати його або висувати додаткове обвинувачення, але остання функція не має ніякого відношення до здійснення нагляду за додержанням законів під час проведення досудового розслідування. У зв'язку з цим, на думку науковця, доцільно п. 15 слід виключити з ч. 2 ст. 36 КПК України і викласти в окремій додатковій частині вказаної статті. Пояснюється це тим, що у цій частині визначені повноваження прокурора із здійснення нагляду за додержанням законів під час

проведення досудового розслідування [10, с. 117, 122]. Ми цілком підтримуємо таку авторську позицію і вважаємо доцільним повноваження прокурора розмежовувати в залежності від стадії кримінального провадження, у зв'язку з чим до КПК України слід внести відповідні зміни до цього питання.

### Список використаних джерел

1. Толочко О. Правова природа процесуального керівництва прокурором досудовим розслідуванням. Вісник Національної академії прокуратури України. 2012. №2. С. 62–63.
2. Говоруха М. Цивільний позов прокурора у кримінальному провадженні: питання теорії та практики. Вісник Національної академії прокуратури України. 2013. № 4. С. 56–60.
3. Смирнов М. Правова природа та особливості нагляду прокурора у формі процесуального керівництва досудовим розслідуванням. Підприємництво, господарство і право. 2016. №4. С. 108-112.
4. Ильичёв Л. Ф., Федосеев П. Н., Ковалёв С. Н., Панов В. Г. Философский энциклопедический словарь. М., 1983. 840 с.
5. Ожегов С. И., Шведова Н. Ю. Толковый словарь русского языка: 80 000 слов и фразеологических выражений. 4-е изд., доп. М.: Азбуковник, 9. 944 с.
6. Ефремова Т. Ф. Новый словарь русского языка. Толково-словообразовательный: в 3 т. Т. 2. / Т. Ф. Ефремова. М.: АСТ, Астрель, Харвест, Lingua, 2005. 1168 с.
7. Красноокий О. Встановлення правопорушень при здійсненні нагляду за додержанням та застосуванням законів з питань прав громадян. Прокуратура. Людина. Держава. 2004. № 11. С. 63–68.
8. Студенкина М. С. Государственный контроль в сфере управления. М., 1974. С. 18.
9. Савицкий В. М. Очерк теории прокурорского надзора в уголовном судопроизводстве. М.: Наука, 1975. 383 с.
10. Абрамський С. Є. Захист прав і законних інтересів потерпілого у кримінальному провадженні: монографія. За загальною редакцією доктора юридичних наук, професора О. О. Юхна. Харків: Панов, 2015. 240 с. (Серія «Бібліотечка слідчого і детектива: учасники кримінального провадження»).

**Дрозд Валентина Георгіївна** - кандидат юридичних наук, доцент, старший науковий співробітник, провідний науковий співробітник 2-го науково-дослідного відділу науково-дослідної лабораторії проблем правового та організаційного забезпечення діяльності Міністерства Державного науково-дослідного інституту МВС України.

**Valentyna Drozd** - Candidate of Sciences (Law), Associate Professor, Senior Researcher, Leading Researcher of the 2nd Research Department of the Research Laboratory for Problems of Legal and Organizational Support of the Ministry of State Research Institute of the Ministry of Internal Affairs of Ukraine.

**E-mail:** ablamu4@gmail.com

*Тетяна Фоміна*

## ОЦІНКА СЛІДЧИМ СУДДЕЮ, СУДОМ ВАГОМОСТІ НАЯВНИХ ДОКАЗІВ ПІД ЧАС ЗАСТОСУВАННЯ ЗАПОБІЖНИХ ЗАХОДІВ

*Tetiana Fomina*

### ASSESSMENT OF PONDERABILITY OF AVAILABLE EVIDENCE BY AN INVESTIGATING JUDGE, COURT WHILE THE APPLICATION OF PREVENTIVE MEASURES

*Розглянуто особливості оцінки вагомості наявних доказів про вчинення підозрюваним, обвинуваченим кримінального правопорушення під час застосування запобіжних заходів. Вказано, що слідчий суддя, суд у разі вирішення даного питання не повинен досліджувати доведеність вини підозрюваного, обвинуваченого у вчиненні кримінального правопорушення, він лише оцінює «вагомість» доказів, або їх достатність, переконливість.*

**Ключові слова:** докази; оцінка доказів; слідчий суддя; суд; запобіжні заходи.

*The peculiarities of assessing the ponderability of available evidence regarding the commission of criminal offense by a suspect, accused during the application of preventive measures have been studied. It has been specified that an investigating judge, court in case of solving this issue should not investigate the proof of guilt of the suspect, accused in committing a criminal offense, they only evaluate the “ponderability” of evidence, or their sufficiency, persuasiveness.*

**Keywords:** evidence; evidence assessment; investigating judge; court; preventive measures.

Під час вирішення питання про застосування запобіжних заходів, слідчий суддя, суд, поряд з підставами, визначеними у ст. 177 КПК України, зобов'язаний врахувати ряд обставин. В першу чергу слідчий суддя, суд повинен оцінити вагомість наявних до-

казів про вчинення підозрюваним, обвинуваченим кримінального правопорушення (п. 1 ч. 1 ст. 178 КПК України).

Оцінка даної обставини пов'язана із вирішенням одного важливого питання, а саме із визначенням ступеню впевненості слідчого судді, суду у винуватості підозрюваного, обвинуваченого. З цього питання у науковому колі зазначається, що закон не вимагає, щоб докази були повними, але вони повинні бути такими, щоб слідчий суддя був впевнений в достатності підстав для підозри чи обвинувачення цієї особи, щодо якої обирається запобіжний захід. Вагомість доказів про вчинення підозрюваним, обвинуваченим кримінального правопорушення може певним чином визначати обрання такого запобіжного заходу як тримання під вартою. І навпаки, відсутність таких доказів може посягати сумніви у доведеності участі підозрюваного у вчиненні цього злочину, та сприяти обранню щодо нього більш м'якого запобіжного заходу [1, с. 93]. З такою позицією можна погодитись лише часткового, оскільки вагомість доказів про вчинення підозрюваним, обвинуваченим кримінального правопорушення повинна враховуватись не лише під час обрання такого заходу як тримання під вартою, а й усіх інших видів запобіжних заходів.

Слід визнати правоту О.Г. Шило, яка зазначила, що предметом судового розгляду клопотання є виключно обставини, які стосуються вирішення питання про застосування запобіжного заходу. Під час цього судового засідання слідчий суддя не вправі розглядати ті питання, які він повинен вирішувати у майбутньому судовому розгляді кримінального провадження (кримінальної справи). Тому обговорення ним питання про винуватість особи, щодо якої надійшло клопотання, є неприпустимим [2, с. 307]. Фундаментальним з цього приводу є твердження В.О. Попелюшко, який вважає, що закон зобов'язує слідчого суддю і суд підходити до вирішення питання про обрання запобіжного заходу не механічно, а оціночно щодо кожної окремої підстави, керуючись у цьому разі принципом презумпції невинуватості й правилами, які з цього принципу випливають, у тому числі правилом про тлумачення всіх сумнівів у доведеності обставин, на яких ґрунтуються обвинувачення та ризики, на користь обвинуваченого [3, с. 6]. Погоджуючись із такою позицією, І.В. Гловюк вказує, що це підтверджує наявність спростовної презумпції не на користь застосування заходів забезпечення кримінального провадження у вигляді запобіжних заходів [4, с. 88].

Підкреслимо, що презумпція невинуватості закріплена у ч. 1 ст. 62 Конституції України, де вказано, що особа вважається невинуватою у вчиненні злочину доки її вину не буде доведено в законному порядку і встановлено обвинувальним вироком суду. Дана презумпція діє на стадії досудового розслідування, судового розгляду і відповідно при вирішенні питання щодо застосування до підозрюваного, обвинуваченого запобіжного заходу також одержує свій прояв. Під час обрання запобіжного заходу презумпція невинуватості проявляється у тому, що у судовому засіданні, так само як і в ухвалі суду про застосування запобіжного заходу не може йтися про доведення вини підозрюваного, обвинуваченого у вчиненні кримінального правопорушення.

Наголосимо, що відповідно до ст. 198 КПК України, висловлені в ухвалі слідчого судді, суду за результатами розгляду клопотання про застосування запобіжного заходу висновки щодо будь-яких обставин, які стосуються суті підозри, обвинувачення, не мають преюдиціального значення для суду під час судового розгляду або для слідчого чи прокурора під час цього або іншого кримінального провадження. Тобто, у положеннях даної статті наголошується на тому, що у разі застосування до підозрюваного, обвинуваченого запобіжного заходу, вина особи не є ще доказаною.

Слід вказати, що відповідно до положень ч. 1 ст. 94 КПК України, слідчий, прокурор, слідчий суддя, суд за своїм внутрішнім переконанням, яке ґрунтується на всебічному, повному й неупередженому дослідженні всіх обставин кримінального провадження, керуючись законом, оцінюють кожний доказ з точки зору належності, допустимості, достовірності, а сукупність зібраних доказів - з точки зору достатності та взаємозв'язку для

прийняття відповідного процесуального рішення. Тобто слідчий суддя, суд, під час здійснення кримінального провадження, й зокрема під час вирішення питання про застосування запобіжного заходу, оцінюють докази з точки зору належності, допустимості, достовірності, та достатності, проте ніяк не «вагомості». Отже, задля виключення неоднозначного тлумачення наведених положень закону слід внести відповідні зміни до п. 1 ч. 1 ст. 178 КПК України, вказавши, що однією з обставин, що враховується під час застосування запобіжних заходів, є достатність (а не вагомість) наявних доказів про вчинення підозрюваним, обвинуваченим кримінального правопорушення.

Отже, повноваження слідчого судді, суду з приводу оцінки вагомості або достатності наявних доказів під час застосування запобіжних заходів полягають у тому, щоб він не повинен досліджувати питання доведеності вини підозрюваного, обвинуваченого у вчиненні кримінального правопорушення. Крім того, слідчий суддя, суд в ухвалі про застосування запобіжного заходу не повинен обґрунтовувати вину особи, оскільки, на вимогу п. 1 ч. 1 ст. 178 КПК України, він лише оцінює «вагомість» доказів, або їх достатність, переконливість. У такому випадку слід казати, що слідчий суддя, суд, вирішуючи питання про обрання запобіжного заходу, встановлює, достатньо чи недостатньо доказів, наданих стороною обвинувачення, щоб вважати, що особа вчинила кримінальне правопорушення. Досліджувати сутність доказів, викладених у клопотанні про застосування запобіжних заходів, слідчий суддя, суд не повинен. Фактично, слідчий суддя суд, перевіряє кількісну складову доказів, а не якісну.

#### Список використаних джерел

1. Мироненко О. Вплив спеціальних умов застосування та обставин, які при цьому враховуються, на обрання запобіжного заходу. Публічне право. 2014. № 2. С. 89-97.
2. Кримінальний процес: підручник / Ю. М. Грошевий, В. Я. Тацій, А. Р. Туманянц та ін.; за ред. В. Я. Тація, Ю. М. Грошевого, О. В. Капліної, О. Г. Шило. Х. : Право, 2013. 824 с.
3. Попелюшко В. О. Запобіжні заходи в новому КПК України: поняття, мета, підстави, порядок та суб'єкти застосування. Адвокат. 2012. № 9 (144). С. 4-6.
4. Гловюк І.В. Презумпції й тягар доказування у розгляді слідчим суддею клопотань про застосування заходів забезпечення кримінального провадження. Юридичний часопис національної академії внутрішніх справ. 2013. № 2. С. 84-89.

**Фоміна Тетяна Григорівна** – кандидат юридичних наук, доцент кафедри кримінального процесу та організації досудового слідства факультету № 1, Харківський національний університет внутрішніх справ.

**Fomina Tetiana** – Candidate of Sciences (Law), Associate Professor of the Department of Criminal Procedure and Pre-Trial Investigations of Faculty №1, Kharkiv National University of Internal Affairs.

**E-mail:** fomushka@i.ua

*Маргарита Гариґа-Гриґно*

### К ВОПРОСУ АКТУАЛЬНОСТИ РЕАЛИЗАЦИИ МЕТОДИКИ РЕКОНСТРУКЦИИ ЛИЦА ПО ЧЕРЕПУ В КРИМИНАЛИСТИЧЕСКОЙ НАУКЕ УКРАИНЫ

*Margarita Gariga-Grihno*

### TO THE QUESTION OF THE ACTUALITY OF THE METHOD OF RECONSTRUCTION OF THE FACE ON THE SKULL IN THE CRIMINALISTIC SCIENCE OF UKRAINE

*В статтє дан историкографический анализ научных работ по методике реконструкции лица по черепу. Сделана попытка оценить степень изученности и актуальности этого направления в практике отечественной и мировой криминалистики.*

**Ключевые слова:** реконструкция; М.М. Герасимов; криминалистика; остеология; череп; краниология.

*The article represents a historiographical analysis of scientific works by the method of facial reconstruction on the skull. The attempts to state the degree of studies and the importance of this direction in the practice of global criminology were made.*

**Keywords:** reconstruction; M.M.Gerasimov; osteology; krymynalistyka; skull.

Когда находят труп человека, идентифицировать его, как правило, удается почти сразу. Его узнают по внешним признакам, найденными документами, одежде или отпечаткам пальцев. Но довольно часто случается, что ни одним из перечисленных методов идентифицировать личность умершего не удается. Такое может быть в случае, если труп находится на стадии разложения, скелетизации или тело в ряде обстоятельств было искажено до неузнаваемости. Часто, когда удается установить личность предоставленного на исследование скелета, это помогает ускорить раскрытие дела. Именно поэтому весьма актуальной, но мало разработанной темой в современной украинской криминалистике, является идентификация скелетизировавшихся трупов.

Наука антропология напрямую занимается разработкой методик исследования в изучении вышеупомянутых вопросов. Краниология и остеология являются одними из важнейших вспомогательных разделов как анатомии, так и антропологии. В середине XIX в, когда антропология выделилась в самостоятельную отрасль знания и представила собой «переход от морфологии и физиологии человека к расовому и историческому обобщению», краниологические исследования составили основное содержание новой науки. Ещё в середине XVI в. некоторые анатомы предлагали сопровождать изучение черепа измерениями. Это предложение не нашло поддержки как из-за отсутствия соответствующего инструментария, так и вследствие негативного отношения к точным измерениям большинства морфологов и врачей XVII-XVIII вв., которые в основном довольствовались описанием индивидуальных признаков. Даже известный геттингенский анатом И. Блюменбах, работавший во второй половине XVIII-первой четверти XIX в. (Автор расовой классификации и учение о различиях черепов у представителей разных рас), считал лучше пользоваться описательными характеристиками [7, с. 340]. С другой стороны, те предлагавшиеся приемы измерения черепов основывались на выборе случайных соотношений, не были связаны в какую-либо систему и поэтому не получили широкого распространения.

Дальнейшее развитие краниометрической методики связано с деятельностью основателя Парижского антропологического общества П. Брока. В его исследованиях содержится система измерений черепа, включая удачные приемы, введенные его предшественниками, но в основном разработанная самим П. Броком, предложив почти все краниометрические точки, которые используют в настоящее время, и точно определив измерения черепа. Огромную роль в этом аспекте сыграли и его «Антропологические инструкции», напечатанные в 1864 г. Впоследствии Р. Мартин и его ученики снова начинают подходить к антропологическому материалу с морфологических позиций. Посвятив всю свою жизнь разработке методических вопросов, Мартин создал единственное в своем роде издание по морфологии человека, которое вышло в 1914 г. [6, с. 7]. Большое внимание в нем было уделено проблемам краниологии и краниометрии. Составленная Мартином программа измерений черепа с точной дефиницией точек и способов измерения - наиболее полная из всех, которые были когда-либо опубликованы. Цифровая символика обозначения отдельных размеров, предложенная Мартином, широко распространена в современной краниометрии.

Работы вышеупомянутых анатомов создали основу для теоретического понятия, что форма и пропорции черепа позволяют скульптурно реконструировать мускулатуру и мягкие ткани, которые в конечном итоге воссоздают лицо индивида (Wilkinson, 2004). Дальнейшее фундаментальное исследование в этом направлении было произведено в XX веке и продолжает быть лидирующим в области реконструкции лица по измерительным точностям (Стефан и Henneberg 2001; Stephan 2008; Cicolini 2008; Парки Этал 2013)[10, с. 347].

**Русская школа.** На основе накопленных знаний краниометрии и остеологии в 40-х годах XX в. в России выделяется существенно новое направление антропологической науки – методика реконструкции внешности человека по черепу. Этот метод является при-



кладным методом антропологии, позволяет по внешним данным черепа, по его рельефам и структуре реконструировать облик человека, которому этот череп принадлежал.

Проведенные научные исследования позволили сделать вывод, что многообразие форм черепа предопределяет возможность четкой дифференциации общих, групповых и индивидуализирующих признаков (генетически трансформированных в устойчивые комплексы), характеризующие различные антропологические типы людей и определяют понятие «индивидуальность». Учитывать всегда имеющиеся индивидуальные черты черепа, выявить элементы физиономического сходства позволяет метод реконструкции, предложенный М.М. Герасимовым (1940-х гг.). Учитывая асимметрию черепа и, соответственно, неравномерность строения мягких покровов, можно достичь характерной гаммы асимметрии лица и головы [3, с. 7]. Данный метод дает возможность воспроизводить с достаточной достоверностью даже такие тонкие детали, как форма и высота крыльев носа, размер и контур губ и т.д., а объективность построения обеспечивает определенную документальность реконструкции. Воспроизведен на краниологической основе действительный вид когда-то живого человека.

Со времен М.М. Герасимова методы реконструкции по черепу практически не изменились. Сначала антропологом обрабатывается сам череп – при необходимости ликвидируются его физические повреждения. Затем он обводится, подробно измеряется и описывается, если череп раритетный, с него снимают слепок. Затем определяются пол и возраст объекта реконструкции.

Знание о возрасте и половой принадлежности необходимы, чтобы применить соответствующее значение из шкалы толщин, разработанной на основе изучения толщины мягких тканей лица. Согласно этим значениям определяется и специальными маячками отмечается общий профиль лица. После этого реставратор начинает лепить из жесткого пластилина жевательные и височные мышцы, которые определяют абрис лица, то есть его форму и пропорции. Ориентиром при этом служит рельеф черепа в местах начала и прикрепления мышц. Следующим шагом является нанесение на поверхность черепа сетки гребней, которые показывают толщину тканей на каждом участке лица в соответствии с уже упомянутой шкалой толщин. Промежутки между гребнями заполняются и, таким образом, формируют поверхность лица.

После этого надо смоделировать рот и нос. Проблемой восстановления носа очень много занималась Г.В. Лебединская, ученица М.М. Герасимова. С помощью рентгенограмм ей удалось выяснить, что строение носа определяется краями грушевидных отверстий черепа, расположенными рядом с ним костями. Рот представляет собой одна большая мышца, контур рта можно определить по месту прикрепления мышцы к черепу, ширину – по особенностям строения зубов и челюстей, а высоту части губ – по высоте эмали резцов [6, с. 35].

Применением графической и пластической реконструкции лица по черепу в России ежегодно исследуется от 63 до 84 случаев по статистике на одну область, из которых около половины выполняется за рамками экспертиз. Это создает определенные трудности, связанные с необходимостью выполнения большого объема работы для глубокого исследования черепа за довольно короткое время, что связано с задачами следствия и вступает в противоречие с задачами экспертного учреждения. Следует отметить, что в ЭКЦ УВД Московской области не проводятся исследования черепов для установления личности погибшего, и вся эта работа возложена на специалистов Бюро СМЭ. Для отработки метода, реконструкция внешности выполняется во всех случаях, когда это возможно, включая поврежденные черепа с утратами частей лицевого скелета и те случаи, когда следствие уже имело кандидатов для идентификации. В таких случаях конверты с фотографиями пропавших вскрываются комиссионно после выполнения реконструкций

[1, с. 93]. В зависимости от обстоятельств и имеющегося материала выполняются полные или частичные пластические реконструкции или графические реконструкции.

**Американская школа.** Технология и методика американской школы опирается на строго полученные черепные измерения, глубины мягких тканей, а не на миметическую анатомическую презентацию. Через базы данных мягких тканей, созданные в XX веке, эту методологию реконструкции использовали для определения расы, возраста, пола и для реконструкции скелетных материалов.

Макгрегор (1926), был первым человеком в США, который начал практиковать реконструкцию лица на доисторическом костном материале, размещавшемся в Национальном историческом музее Нью-Йорка с 1915 г. Вскоре, спектр использования методики быстро расширился в целях идентификации лица индивида в юридических целях. В 1916 году первая попытка судебной реконструкции в Соединенных Штатах была по делу убийства La Rosa. После реконструкции лицо было опознано родственниками погибшего [12, с. 358].

Первые серьезные реконструкции в Америке были произведены антропологом У. Крогманом в 1946 году в сотрудничестве со скульпторами Мс. Сие. Его методика заключалась в следующем: выбрав труп, чье лицо он фотографировал перед процессом реконструкции, У. Крогман затем отдавал череп человека скульпторам, которые, с использованием базы данных мягких тканей, восстанавливали внешность погибшего. В результате скульптурная реконструкция имела поразительное сходство с фотографией.

В это время американская школа была не полностью интегрирована в европейский комбинированный метод (также известный как метод Манчестер), в котором использовались анатомические маркеры мягких тканей, которые играют важную роль в точности методологии.

Лишь в 2004 доктором департамента антропологии Университета Западного Онтарио, Эндрю Нельсоном, и канадским художником Кристианом Корбет была создана первая судебная реконструкция лица на основе КТ и лазерного сканирования.

Кроме того, многие полицейские департаменты, государственные и частные учреждения США (Федеральное бюро расследований, Национальный центр по делам пропавших и эксплуатируемых детей) используют и вносят свой вклад в дискурс и развитие методики реконструкции лица в судебной практике (Крогман и ISCAN 1986; Gatliff 1984; Taylor 2001).

Проанализировав вышеупомянутое, можно сделать вывод, что в настоящее время антропологическая реконструкция чрезвычайно популярна во всем мире. Последователи всех направлений активно работают как в сотрудничестве с историками и археологами, так и с криминалистами и судебно-медицинскими экспертами. Проводятся конференции, представляются новые интересные работы, публикуются новые статьи и монографии, открываются школы, лаборатории. Вместе с тем, несмотря на многочисленные успехи в идентификации, метод, к сожалению, не получил желаемой поддержки в отечественной науке. Именно поэтому в Украине он является новым и перспективным направлением работы ученых-антропологов. Оценивая эффективность использования метода реконструкции лица по черепу, следует отметить, что она во многом зависит от ряда обстоятельств, лежащих за рамками экспертной работы, и связана как с особенностями жизни пропавших людей, так и с эффективностью работы правоохранительных органов, обеспечивающих учет и поиск пропавших. Однако, необходимо констатировать тот факт, что сейчас использование реконструкции позволяет ограничить количество опознаваемых в большинстве случаев одним или двумя, а результаты реконструкции лица по черепу используются не только на этапе отбора кандидатов, но и в ходе идентификации личности в рамках экспертизы.

## Список литературы

1. Балуева Т.С., Веселовская Е.В. Прогнозирование элементов внешности в антропологической реконструкции // Наука о человеке и общество: итоги, проблемы, перспективы. Сборник статей. Сост. и отв. Ред. Г.А. Аксянова. М., 2003. – С. 91-97.
2. Герасимов М.М. Восстановление лица по черепу (современный и ископаемый человек). – М., 1955. – 585 с.
3. Герасимов М.М. Основы восстановления лица по черепу. – М., 1949. – 465 с.
4. Зинин А.М. Внешность человека в криминалистике (субъективные изображения). – М., 1995. – 240 с.
5. Клевно В.А., Колкутин В.В., Абрамов С.С., Ляненко В.А. // Суд.-мед. эксперт., 2008. – №2. – С. 17-19.
6. Лебединская Г.В. Реконструкция лица по черепу (методическое руководство). – М., 1998. – 125 с.
7. Федосюткин Б.А. Медицинская криминалистика. – Ростов-на-Дону, 2006. – С. 337-353.
8. Федосюткин Б.А., Коровянский О.П., Усачева Л.Л. и др. Комбинированный графический метод восстановления лица по черепу. – М.: ВКНЦ МВД СССР, 1991. – 48 с.
9. Brown R.E.B.et al. A survey of the techniques of three-dimensional facial approximation . Tech. Rep. 2005 GRC407, GE Global Research, 1 Research Circle, Niskayuna, NY, 2005.
10. Rathbun, Ted. "Personal Identification: Facial Reproductions." Human Identification. Case Studies in Forensic Anthropology. Ed. Ted A. Rathbun and Jane E. Buikstra. Springfield, IL: Charles C Thomas Publisher, LTD, 1998. 347-355.
11. Reichs, Kathleen and Emily Craig. "Facial Approximation: Procedures and Pitfalls." Forensic Osteology: Advances in the Identification of Human Remains 2nd Edition. Ed. Kathleen J. Reichs. Springfield, IL: Charles C Thomas Publisher, LTD, 1998. 491-511.
12. Rhine, Stanley. "Facial Reproductions In Court." Human Identification. Case Studies in Forensic Anthropology. Ed. Ted A. Rathbun and Jane E. Buikstra. Springfield, IL: Charles C Thomas Publisher, LTD, 1998. 357-361.
13. Steadman, Dawnie Wolfe. Hard Evidence: Case Studies in Forensic Anthropology. New Jersey: Prentice Hall, 2003.
14. Subsol G., Quatrehomme Automatic 3D facial reconstruction by feature-based registration of a reference head. In J.G., Marks M.K. Computer - Graphic facial reconstruction, Clement 2005, P. 79-93.

**Гарига-Грихно Маргарита Михайлівна** – провідний фахівець з організації наукової роботи відділу забезпечення діяльності центру Чернігівського науково-дослідного експертно-криміналістичного центру МВС України.  
**Gariga-Grihno Margarita** – Specialist in Scientific Work, Chernihiv Research and Development Forensic Center, Ministry of Internal Affairs of Ukraine.  
**E-mail:** margarita.gariga.g@gmail.com

*Альона Івженко, Ілля Старенок*

### МІСЦЕ ПРАВОВОГО ЗВИЧАЮ В СИСТЕМІ ДЖЕРЕЛ ЦИВІЛЬНОГО ПРАВА

*Alona Ivzhenko, Illia Starenok*

### THE PLACE OF THE LEGAL CUSTOM IN THE SYSTEM OF SOURCES OF CIVIL LAW

*З'ясовано роль звичаю серед джерел цивільного права враховуючи сучасні умови правового регулювання договірних відносин. Акцентовано увагу на особливостях місця звичаю ділового обороту в регулюванні цивільних правовідносин.*

**Ключові слова:** джерела права; джерела цивільного права; правовий звичай; звичаєве право; звичай ділового обороту.

*The role of custom among sources of civil law have been clarified considering modern conditions of legal regulation of contractual relations. Focuses on the peculiarities of the place of the custom of business turnover in the regulation of civil legal relations.*

**Keywords:** sources of law; sources of civil law; legal custom; customary law; the custom of business turnover.

В сучасних умовах з розвитком суспільства і держави правовий звичай зокрема, а разом з ним і звичаєве право в цілому, поступово витіснялись законами та іншими джерелами й інститутами цивільного права, тому почали визнаватися другорядними джерелами цивільного права. Нині у поглядах деяких вчених прослідковується позиція виз-

начення ролі звичаю як архаїчної форми права, у той час як представники соціологічної школи права наголошують на значенні звичаїв і традицій у соціальному регулюванні, в тому числі і в цивільно-правових відносинах.

Метою даного дослідження є з'ясування місця правового звичаю в системі джерел цивільного права.

Правовий звичай як один з перших та найдавніших джерел правового регулювання на сучасному етапі розвитку правової думки привертає до себе значну увагу дослідників. Не є винятком із правила і інтерес до звичаю як до джерела правового регулювання договірних відносин [1, с. 99].

Науковець Є.О. Харитонов залежно від характеру правового звичаю виокремив кілька його видів: міжнародні звичаї; звичаї внутрішньо-державні; звичаї, що ґрунтуються на звичаєвому праві; судовий звичай; звичай ділового обігу (обороту) та загальні принципи права [2, с. 13]. При цьому, особливу увагу вчений звертає на звичаї ділового обороту.

Правовим звичаєм як одним із джерел цивільного права України чинне законодавство, а саме абз. 2. ч. 1. статті 7 Цивільного кодексу України (ЦК України), визнає правило поведінки, яке не встановлене актами цивільного законодавства, але є ustalеним у певній сфері цивільних відносин [3].

З вищезазначеного положення ЦК України випливає, що звичай ділового обороту визнається субсидіарним джерелом права і має «меншу» юридичну силу порівняно із законодавством та договором сторін [4]. Тобто в цивільному праві на щабель вище від звичаю поставлений договір. Так, за ч. 3 статті 7 ЦК України, звичай, що суперечить договору або актам цивільного законодавства, у цивільних відносинах не може бути застосований.

Частина 2 ст. 7 ЦК України безпосередньо визначає місце звичаїв у системі норм цивільного права, передбачаючи, що звичай, який суперечить актам цивільного законодавства або договору, не застосовується [3]. Але це положення слід тлумачити обширно, оскільки не може також застосовуватися і звичай, який суперечить моральним засадам суспільства, публічному інтересу тощо. Тому аналіз ч. 2 ст. 7 ЦК України, наводить на думку, що, правові звичаї за юридичною силою поступаються і договорам, і актам законодавства, й іншим видам норм цивільного права.

На думку Є.О. Харитонова, такий підхід повністю відповідає концепції права у країнах, чії правові системи належать до центральноєвропейської, східноєвропейської (до якої належить Україна) та романської родин приватного права. Тут, як правило (виняток становить Італія), значення правового звичаю істотно обмежене і зводиться фактично до того, що правовий звичай виконує другорядну роль як джерело права, оскільки історично багато звичаїв вже закріплені у актах законодавства і внаслідок цього можуть бути лише доповненням до них [5, с. 43].

Зважаючи на вищезазначене, слушно зауважує Р.Б. Прилуцький, що звичай відіграє фактично лише мінімальну роль у всебічно кодифікованому праві, що ототожнюється з волею законодавця [6].

Отже, звичай не є тим основним і первинним елементом права, а лише одним з елементів, що дозволяють знайти справедливе рішення. І в сучасному суспільстві цей елемент далеко не завжди має першорядне значення стосовно законодавства [7, с. 94-95].

Проте, в сучасних умовах розвитку ринкової економіки не слід применшувати роль звичаїв як позаюридичних джерел правового регулювання у цивільно-правових відносинах, однак і не слід перебільшувати їх роль у правовому регулюванні [8, с. 19], зважаючи на законодавчий дозвіл щодо можливості застосування звичаю у договірних відносинах. Разом з тим, необхідно зауважити, що в сучасних умовах, коли більшість держав мають розвинене законодавство, звичай як джерело права зберігається. При цьому, необхідно зазначити, що в окремих випадках нормативні документи містять правила щодо його переважного застосування. Так, відповідно до ст. 668 ЦК України ризик випадкового знищення або пошкодження товару, проданого під час його транс-

портування, переходить від продавця до покупця з моменту укладення договору, якщо інше не встановлено договором або звичаями ділового обороту [3].

Загалом нинішня ситуація щодо місця звичаю як джерела цивільного права не суперечить давній сентенції римського права: «Авторитет звичаю є значним, однак він не переважає приписи закону», які в умовах сьогодення можна було б доповнити ще й «приписами договору». Так, у зв'язку з цим доречно зазначити, що в Принципах міжнародних комерційних договорів (принципи УНІДРУА) співвідношення звичаю та договору визначається на користь останнього [9, с.100].

Таким чином, попри те, що в Україні правовий звичай не займає рівноправне місце серед інших джерел цивільного права, поступаючись за юридичною силою договорам та актам цивільного законодавства, про що чітко зазначено в ч. 2 ст. 7 ЦК України, правовий звичай є самостійним джерелом цивільного права, який відіграє важливу роль у договірних відносинах, особливу роль відводячи звичаям ділового обороту.

### Список використаних джерел

1. Гриняк А. Б. Звичай як джерело правового регулювання договірних відносин / А.Б. Гриняк, В.В. Проценко // Приватне право і підприємництво. - 2015. - Вип. 14. - С. 98-102.
2. Цивільний кодекс України: наук.-практ. комент / Харитонов Є.О. [та ін.] ; за заг. ред. д-ра юрид. наук, проф. Харитонova Є.О. [та ін.]. – К. : Правова єдність, 2010. – 749 с.
3. Цивільний кодекс України від 16.01.2003 № 435-IV // Відомості Верховної Ради України (ВВР), 2003, №№ 40-44, ст.356.
4. Толкачова Н. Є. Правовий звичай, узвичаєність, звичай ділового обороту – форми права сучасної України: проблеми застосування / Н.Є. Толкачова // Соціологія права. – 2011. – № 2. [Електронний ресурс] – Режим доступу : [http://www.nbuv.gov.ua/old\\_jrn/soc\\_gum/socpr/2011\\_2/Tolkachova.pdf](http://www.nbuv.gov.ua/old_jrn/soc_gum/socpr/2011_2/Tolkachova.pdf)].
5. Харитонов Є. О. Цивільне право України / Є.О. Харитонов, О.І. Харитонova, О.В. Старцев. – Вид. 3-тє, переробл. і допов. – К. : Істина, 2011. – 808 с.
6. Прилуцький Р. Б. Договір та звичай як джерела господарського та цивільного права України / Р.Б. Прилуцький // Часопис Академії адвокатури України : електрон. наук. фах. вид. / Акад. адвокатури України, № 17 (4'2012). [Електронний ресурс] – Режим доступу: <http://e-pub.aau.edu.ua/index.php/chasopys/article/viewFile/231/252>
7. Давид Р. Основные правовые системы современности [пер. с фр. В.А. Туманова] / Р. Давид, К. Жоффре-Спинози. – М. : Междунар. отношения. – 1996. – 400 с.
8. Цивільний кодекс України: постатейний коментар у двох частинах: Ч. 1 / Кер. авт. кол. Та відповід. ред. проф. А.С. Довгерт, проф. Н.С. Кузнецова. – К.: Юстиніан, 2005. – 1008 с.
9. Принципи міжнародних комерційних договорів (принципи УНІДРУА (UNIDROIT)). [Електронний ресурс] – Режим доступу: [http://zakon3.rada.gov.ua/laws/show/995\\_920](http://zakon3.rada.gov.ua/laws/show/995_920).

**Івженко Альона Анатоліївна** – асистент кафедри цивільного, господарського права та процесу, Чернігівський національний технологічний університет

**Ivzhenko Alona** – Assistant at the Department of Civil, Commercial Law and Procedure, Chernihiv National University of Technology.

**E-mail:** alyonaivzhenko@gmail.com

**Старенок Ілля Павлович** – студент юридичного факультету, Чернігівський національний технологічний університет.

**Starenok Illia** – Student of the Faculty of Law, Chernihiv National University of Technology.

**E-mail:** illya.starenok@gmail.com

*Miroslav Kelemen*

## COUNTER RADICALIZATION THROUGH THE RULE OF THE LAW – PROJECT DERAD

*Radicalization of a part of our society is perceived as an important criminological factor requiring the professional exploration and implementation of active preventive measures aimed at the effective, individual anti-radicalization of individuals, primarily through the application of legal standards. In addition to the civil public, the subjects of actions must be the persons in a specific environment in the prisons, which create "appropriate" conditions for the radicalization and recruitment of new persons. The radicalization is not a criminal offense.*

**Keywords:** criminal law; radicalization; prisoner; anti-radicalization.

Following a call by the Italian Ministry of Justice in November 2017 for the 26 EU Member States, staff of the Department of Criminal Law, Criminology, Forensic Science and Forensic Sciences at the Faculty of Law at the Matej Bel University in Banská Bystrica, Slovakia (MBU) signed up for the major European projects. Acceptance, personal and institutional invitations to participate in international projects "DERAD" and "TRAINING AID" in the conditions of the Slovak Republic allow us to be in activities aimed at prevention of radicalization in our society and in the custodies within the EU.

The projects are funded by the European Commission through DG Justice and DG Home, under the auspices of the Italian Ministry of Justice, as Project Coordinator. [1] As part of the project activities, an educational program was set up in the form of 6 training modules and the HERMES e-platform to share experience and good practice in the subject. Just attending the education program and participating in the validation of training, adjusting and adapting their contents to national conditions will allow the professional preparation of 50 experts from 26 EU Member States.

According to the project description and main goals we can say that the prisoners and probationers uprooted from their context and isolated may be exposed to recruitment or self-radicalization in their search for the protection and social meaning, while the community tries to help the re-socialization processes. Within this framework the Third priority of the EU security Agenda (2015) focuses on the need to ensure better application and implementation of existing EU legal instruments while respecting Human Rights (Article 52(1) of the Charter of Fundamental Rights; judgment of the European Court of Justice of 8 April 2014). Therefore the adoption and implementation of the 3 FDs can be considered at the same time as part of the security PREVENT pillar based upon the role of community resilience as de-radicalization factor and parallel as part of the 2015 Justice Program. In this sense our project implements the 4<sup>th</sup> priority of the 2015 EU security Agenda ("Given the increasing nexus between different types of security threats, policy and action on the ground must be fully coordinated among all relevant EU agencies, in the area of Justice and Home Affairs and beyond.") [2].

Nevertheless according to the information received by the General Secretariat, so far the adoption implementation of the 3 FDs is very slow. As a matter of fact some countries which have a deep experience in countering terrorism are late in the adoption of the FDs (Slovenia is an example) or opted for a partial adoption (Italy adopted only the FD 909) while other countries, where the phenomenon of terrorism has a lower profile, adopted and implemented the 3 FDs in 2013 (Romania can be considered a best practice).

Coordination between Prison and Probation staff, surveillance judges, prosecutors, translators and social services staff working within the prisons and defendant's lawyers at EU level, as well as LEAs and agency involved in CVE intelligence, is an essential component to grant the effective application of the measures foreseen by the 3 FDs and this is the central priority area of the judicial cooperation instruments. There is a clear need to design new strategies that involve public-private partnerships (priority 5.1 of COM (2011) 551 final) in addition to a reinforced judiciary-security cooperation because the application of the 3 FDs implies a strong cooperation with the private sector at EU level for the implementation of alternative and probation measures, as stated by the EU Agenda on Security (COM(2015) 185 final).

The specific project objectives are:

a) to exchange information and best practices on countering radicalisation and terrorism through the rule of the law. b) explore the opportunities offered from FD 909/829/947 to deescalate tensions and de-potentiate grievances leading to recruitment and terrorism among prisoners and probationers

b) harmonize MS policies and coordination between judiciary and prison staff in the area of rehabilitation and re-socialisation through transfers of prisoners and probationers to their

country of residence thus strengthening community ties and reinforcing social policies through public-private partnerships.

c) Favour cooperation between CEPOL and the E-Justice Portal as part of a better coordinated effort between LEAs and Judiciary in CVE., Integrate the training activities of the partners countries with the e-Justice Portal as reference tool in the context of judicial training, in line with the provision 2.3 of the EU Security Agenda 2015. [3]

d) last but not least help MSs who didn't adopt the FDs to test their implementation and advantages with a grassroots approach through practical examples and peer groups.

The radicalization is not a criminal offense, but it is the important criminological factor requiring the international multidisciplinary professional research and implementation of the active preventive measures aimed at the effective, individual anti-radicalization of individuals, primarily through the application of legal standards.

Provided we want to protect a subject (or a certain interest) in an effective way, we have to study and research the subject, its surroundings and the relationships among them. With this, we can also contribute to the fulfilment of one of the functions of the state, which is undoubtedly also the provision of the security of the state as well as the security of citizens. The security and law research usually points out the "fight" against anti-social phenomena which is complicated, long, demanding, but also socially necessary for a healthy, satisfied and sustainable development of a democratic society: the security of the country and the security of the citizens, the protection of essential human rights and freedoms and the provision of other protected interests [4].

During the years 2018-2019, approximately 2000 experts will be prepared: members of the Prison and Judicial Guards Corps, police corps, court staff, prison psychologists, intelligence officers, social workers, probation officers and mediators; NGO practitioners who, in their expertise, have a realistic ability to apply the information obtained in practice.

From February 20, 2018, we are the part of the European Community, which is building further real-world activities to increase the protection of EU society and citizens, supporting security-legal awareness, thus the fulfilling MBU's long-term goals in developing foreign cooperation and strengthening the international acceptance of our work. The MBU, through this form of project participation, makes Slovakia and Banská Bystrica more visible in the European agenda of the creating an area of freedom, security and justice.

The development of the scientific school and the education of the security and law community for the professional fulfilment of challenging tasks according to the needs of the society and citizens is therefore our mission. The priority of the scientific investigation is the protection of the most precious thing – of human life and health when performing human activities and the protection of the rights and freedoms of people, the protection of the interests of the society and individuals in all security sectors.

### References

1. JUST 2015 Action Grants: Calls of European Commission.
2. DERAD: Counter radicalisation through the Rule of the Law. Ministry of Justice.
3. Department of Penitentiary Administration - Office for Veneto, Trentino Alto Adige and Friuli Venezia Giulia.
4. Description of DERAD project\_final version.
5. KELEMEN, M. (2017). *Problems of protected interests in the security sectors: Professional and criminal law aspects of the protection of interests*. 2nd. suppl. ed. Banská Bystrica: Belianum. Matej Bel University Press, 2017. 112 p. ISBN 978-80-557-1261-1.

**Miroslav Kelemen** – Doctor of Law Sciences, Professor, Director of Research Center, Matej Bel University in Banská Bystrica, Slovak Republic.  
**E-mail:** miroslav.kelemen@umb.sk

*Неля Керноз, Ігор Петренко*

## ПРЕДСТАВНИК В НАЦІОНАЛЬНОМУ СУДОЧИНСТВІ: НОВІ ТЕНДЕНЦІЇ

*Nelia Kernoz, Igor Petrenko*

## REPRESENTATIVE IN NATIONAL LEGAL PROCEEDINGS: NEW TRENDS

*Визначено уніфікацію (однаковість) як національну тенденцію законодавчого закріплення представника в цивільному, адміністративному та господарському судочинстві України. Досліджено коло осіб, які можуть бути представниками в суді, а саме: адвокатів, законних представників, інших осіб. Також досліджені категорії справ по яким представниками в суді можуть бути інші особи.*

**Ключові слова:** *представники; адвокати; законні представники; інші особи; непрофесійні представники.*

*The unification (uniformity) as a national tendency of legislative consolidation of a representative in civil, administrative and commercial legal proceedings of Ukraine is determined. Investigated the circle of persons who may be representatives in court, namely: advocates(barristers), legal representatives, other persons. Also examined categories of cases by which representatives in court may be other persons.*

**Keywords:** *representatives; advocates (barristers); legal representatives; other persons; lay representatives.*

Україна переживає стрімкий період судової реформи, такі зміни перш за все впливають на правосуддя. Більшість нормативно-правових актів змінюється і удосконалюється з метою побудови уніфікованої, юридично грамотної законодавчої бази, що сприятиме захисту прав, свобод та законних інтересів особи. Найсуттєвіші зміни стосуються правосуддя, судоустрою, статусу суддів, виконавчого провадження, всіх процесуальних кодексів: Господарського процесуального кодексу України (далі – ГПК), Цивільного процесуального кодексу України (далі – ЦПК) та Кодексу адміністративного судочинства України (далі – КАС).

З появою ст. 131-2 в Основному законі держави оновленому Законом України «Про внесення змін до Конституції України (щодо правосуддя)» від 02.06.2016 № 1401-VIII закріплюється новела: «виключно адвокат здійснює представництво іншої особи в суді...». Але при цьому зазначається, що «законом можуть бути визначені винятки щодо представництва в суді у трудових спорах, спорах щодо захисту соціальних прав, щодо виборів та референдумів, у малозначних спорах, а також стосовно представництва малолітніх чи неповнолітніх осіб та осіб, які визнані судом недієздатними чи дієздатність яких обмежена»[1]. Виключне представництво адвокатами вже запроваджене у Верховному Суді та судах касаційної інстанції - з 1 січня 2017 року, у судах апеляційної інстанції - з 1 січня 2018 року; а у судах першої інстанції буде з 1 січня 2019 року; щодо представництва органів державної влади та органів місцевого самоврядування в судах - з 1 січня 2020 року. Враховуючи вищевикладене, можна констатувати, що на конституційному рівні нововведена «адвокатська монополія» на представництво в будь-якому судочинстві, але за певними конституційними винятками, котрі потребують тлумачення.

На виконання конституційних новел щодо правосуддя був прийнятий Закон України «Про внесення змін до Господарського процесуального кодексу України, Цивільного процесуального кодексу України, Кодексу адміністративного судочинства України та інших законодавчих актів» від 03.10.2017 № 2147-VIII[3], яким зазначені процесуальні кодекси отримали нову редакцію, в тому числі щодо законодавчого закріплення статусу представників у національному судочинстві, а саме, у ЦПК, КАС та ГПК в Розділі I було сформовано Главу IV під назвою «Учасники судового процесу» та § 2 «Представники», статті яких майже однакові за нумерацією, ідентичні за назвами, вміщують в собі по шість статей, за виключенням ЦПК, який в новій редакції має на одну статтю більше.

Відповідно до ст. 60 ЦПК, ст. 58 ГПК, ст. 57 КАС представниками у суді можуть бути: адвокати, законні представники (батьки, усиновлювачі, опікуни, піклувальники чи інші особи, у випадках та за певних умов визначених законом [2]).



Актуальною є проблема участі іншої особи як представника в оновленому національному судочинстві, яких в Англії та Уельсі називають «непрофесійними представниками» («lay representatives»). Відповідно до ч. 2 ст. 60 ЦПК, інша особа може бути представником в цивільному судочинстві лише «під час розгляду спорів, що виникають з трудових відносин, а також справ у малозначних спорах (малозначні справи)» при наявності одночасно трьох умов (досягнення вісімнадцяти років, наявності цивільної процесуальної дієздатності та неналежності до кола осіб, які не можуть бути представниками, які визначені у статті 61 ЦПК [2]). Відповідно до ч. 2 ст. 58 ГПК інша особа може бути представником в господарському судочинстві за тих самих умов, але «при розгляді справ у малозначних спорах (малозначні справи)» [2]. Отже, можна констатувати уніфікованість вимог до іншої особи як представника за ЦПК та ГПК України.

Відповідно до ч.2 ст. 57 КАС інша особа може бути представником в адміністративному судочинстві за умови наявності в неї адміністративної процесуальної дієздатності, яка визначена ч. 2 ст.43 КАС, а саме за двох умов: досягнення повноліття та невізнання її судом недієздатною «у справах незначної складності та в інших випадках, визначених КАС» з винятком для фізичних осіб, яким ще не досягнули 18 років «у справах з приводу публічно-правових відносин, у яких вони відповідно до законодавства можуть самостійно брати участь» [2]. Термінологічного обороту «за винятком осіб, які не можуть бути представниками, які визначені ст.58 КАС України» немає?

Визначивши інших осіб як представників у національному судочинстві, потрібно зосередити увагу на справах, у яких вони мають право брати участь, а саме: 1) щодо цивільного судочинства: малозначні справи; що виникають з трудових відносин; інші справи (ст. 274 ЦПК); 2) щодо господарського судочинства: малозначні справи (ст. 58 ГПК); 3) щодо адміністративного судочинства: адміністративні справи незначної складності (малозначні справи) - справи, у яких характер спірних правовідносин, предмет доказування та склад учасників тощо не вимагають проведення підготовчого провадження та (або) судового засідання для повного та всебічного встановлення обставин (п.20 ч.1 ст. 4 ст. КАС) та в інших випадках, визначених законом (ст. 57 КАС).

Законодавець закріпив уніфіковане визначення малозначних справ в ч.6 ст. 19 ЦПК та ч.5 ст.12 ГПК, а саме: «1) справи, у яких ціна позову не перевищує ста розмірів прожиткового мінімуму для працездатних осіб; 2) справи незначної складності, визнані судом малозначними, крім справ, які підлягають розгляду лише за правилами загального позовного провадження, та справ, ціна позову в яких перевищує п'ятсот розмірів прожиткового мінімуму для працездатних осіб» [2].

Справами незначної складності відповідно до ч.6 ст.12 КАС України є справи щодо: прийняття громадян на публічну службу, її проходження, звільнення з публічної служби, окрім справ, в яких позивачами є службові особи, які у значенні Закону України «Про запобігання корупції» займають відповідальне та особливо відповідальне становище; оскарження бездіяльності суб'єкта владних повноважень (далі - СВП) або розпорядника інформації щодо розгляду звернення або запиту на інформацію; оскарження фізичними особами рішень, дій чи бездіяльності СВП щодо обчислення, призначення, перерахунку, здійснення, надання, одержання пенсійних виплат, соціальних виплат непрацездатним громадянам, виплат за загальнообов'язковим державним соціальним страхуванням, виплат та пільг дітям війни, інших соціальних виплат, доплат, соціальних послуг, допомоги, захисту, пільг; припинення за зверненням СВП юридичних осіб чи підприємницької діяльності фізичних осіб - підприємців у випадках, визначених законом, чи відміни державної реєстрації припинення юридичних осіб або підприємницької діяльності фізичних осіб - підприємців; оскарження фізичними особами рішень, дій чи бездіяльності СВП щодо в'їзду (виїзду) на тимчасово окуповану територію; оскарження рішення СВП, на

підставі якого ним може бути заявлено вимогу про стягнення грошових коштів у сумі, що не перевищує ста розмірів прожиткового мінімуму для працездатних осіб; стягнення грошових сум, що ґрунтуються на рішеннях СВП, щодо яких завершився встановлений КАС строк оскарження; типові справи; оскарження нормативно-правових актів, які відтворюють зміст або прийняті на виконання нормативно-правового акта, визнаного судом протиправним і нечинним повністю або в окремій його частині; інші справи, у яких суд дійде висновку про їх незначну складність, за винятком справ, які не можуть бути розглянуті за правилами спрощеного позовного провадження; перебування іноземців або осіб без громадянства на території України [2].

Процедура вирішення спорів, що виникають з трудових відносин регулюється ЦПК, КАС та ст.231 - ст. 241-1 Кодексу законів про працю України. Особа на свій вибір має право звернутися до суду з вимогами, визначеними у ч.1 ст.161 ЦПК в наказному або в спрощеному позовному провадженні, в т.ч. якщо «заявлено вимогу про стягнення нарахованої, але не виплаченої працівникові суми заробітної плати та середнього заробітку за час затримки розрахунку» [2], а це вимога, що виникає з трудових відносин. В КАС регламентовано порядок вирішення спорів стосовно «прийняття громадян на публічну службу, її проходження, звільнення з публічної служби», яка визначена в п.17 ч.1 ст. 4 КАС як «діяльність на державних політичних посадах, у державних колегіальних органах, професійна діяльність суддів, прокурорів, військова служба, альтернативна (невійськова) служба, інша державна служба, патронатна служба в державних органах, служба в органах влади Автономної Республіки» [2].

Отже, дослідження змінених процесуальних кодексів України Законом України «Про внесення змін до Господарського процесуального кодексу України, Цивільного процесуального кодексу України, Кодексу адміністративного судочинства України та інших законодавчих актів» від 03.10.2017 № 2147-VIII щодо участі представника, приводить до висновку, що законодавець уніфіковано змінив їх зміст через норми § 2 Представники Глави 4 Розділу I [2]. Такі нововведення мають позитивно позначитись на зручності користування кодексами та швидкому пошуку необхідної інформації щодо участі представника в суді, яка є необхідною для використання громадянами, які не мають юридичної освіти.

#### Список використаних джерел

1. Конституція України від 28.06.1996 № 254к/96-ВР:Закон України // Відомості Верховної Ради України. - 1996.- № 30.- ст. 141 - [Електронний ресурс] / Офіційний сайт Верховної ради України. - Режим доступу: <http://zakon2.rada.gov.ua/laws/show/254k/96-vr/page> в редакції Закону України «Про внесення змін до Конституції України (щодо правосуддя)» від 02.06.2016 № 1401-VIII // Відомості Верховної Ради (ВВР). - 2016. - № 28. - ст.532 - [Електронний ресурс] / Офіційний сайт Верховної ради України. - Режим доступу: <http://zakon3.rada.gov.ua/laws/show/1401-19/?info=1>.

2. Про внесення змін до Господарського процесуального кодексу України, Цивільного процесуального кодексу України, Кодексу адміністративного судочинства України та інших законодавчих актів: Закон України від 03.10.2017 № 2147-VIII // Відомості Верховної Ради (ВВР).- 2017.- № 48.- ст.436 - [Електронний ресурс] / Офіційний сайт Верховної ради України. - Режим доступу: <http://zakon3.rada.gov.ua/laws/show/2147-19>.

**Керноз Неля Євгенівна** – старший викладач кафедри цивільного, господарського права та процесу, Чернігівський національний технологічний університет.

**Kernoz Nelia** – Senior Lecturer of the Department of Civil, Commercial Law and Procedure, Chernihiv National University of Technology.

E-mail: kernoz1966@ukr.net

**Петренко Ігор Володимирович** – студент юридичного факультету, групи ПР-141, Чернігівський національний технологічний університет.

**Petrenko Igor** – Student of Law Faculty, group PR-141, Chernihiv National University of Technology.

E-mail: go.petrenko97@gmail.com

Наталія Коломієць

## ШІСТЬ КРОКІВ ВДОСКОНАЛЕННЯ КРИМІНАЛЬНО-ВИКОНАВЧОЇ ПОЛІТИКИ В УКРАЇНІ

Nataliia Kolomiets

### SIX STEPS TO IMPROVE CRIMINAL-EXECUTIVE POLITICS IN UKRAINE

На сучасному етапі Україна взяла курс на євроінтеграцію і тому гостро постає питання про реформування кримінально-виконавчої політики держави, а саме законодавства з метою його подальшої відповідності міжнародним і європейським актам та стандартам. З урахуванням вказаного опрацьовано проблеми правового регулювання виконання та відбування кримінальних покарань; розглянуто основні напрямки реформування кримінально-виконавчої політики; вказано на основні кроки, які допоможуть Україні сформувати сучасну систему виконання покарань.

**Ключові слова:** законодавство; правове регулювання; проблеми; кримінально-виконавча політика.

*At the present stage, Ukraine has taken a course on European integration and therefore the question is urgently raised about reforming the state's criminal-executive politics, in particular legislation in order to further its compliance with international and European acts and standards. Taking into account the above the problems of legal regulation of execution of criminal sentences were worked out, the main directions of reforming of criminal-executive politics are considered; the main steps are taken to help Ukraine formulate a modern system of punishment.*

**Keywords:** legislation; legal regulation; problems; criminal-executive politics.

Набрання чинності 1 січня 2004 р. чинності КВК визначило інтенсивний розвиток в державі кримінально-виконавчої політики, зумовило появу відповідних нормативно-правових актів у сфері призначення, виконання та звільнення від виконання покарань. На сучасному етапі Україна взяла курс на євроінтеграцію і тому гостро постає питання про реформування кримінально-виконавчої політики держави, а саме законодавства з метою його подальшої відповідності міжнародним і європейським актам та стандартам. Основним напрямом реформування кримінально-виконавчої політики має бути саме її адаптація до європейських стандартів.

Так, першочерговими та основними пріоритетними напрямками державної політики у цій сфері має бути вирішення таких проблем:

- приведення умов тримання ув'язнених у слідчих ізоляторах та осіб, які перебувають у місцях позбавлення волі до європейських стандартів;
- переповнення місць тримання ув'язнених та засуджених;
- зростання захворюваності на туберкульоз, ВІЛ-інфекцію та інші епідемічні хвороби серед ув'язнених та засуджених;
- недостатнє матеріально-технічне забезпечення органів та установ виконання покарань;
- попередження вчинення нових злочинів особами, взятими під варту, та які відбувають покарання, а також запобігання катуванням та нелюдському або такому, що принижує гідність, поводженню з особами, які тримаються в установах виконання покарань;
- поліпшення роботи з кадрами кримінально-виконавчої служби, вдосконалення їхньої професійної підготовки.

Вважаємо за доцільне вказати на основні кроки, які допоможуть Україні сформувати сучасну систему виконання покарань.

Перший крок - поліпшення умов тримання засуджених та осіб, узятих під варту. Воно пов'язується насамперед із практичною реалізацією вимог статті 115 КВК України, згідно з якою норма жилої площі на одного засудженого не може бути менш як чотири квадратні метри. Але зазвичай засуджені проживають, як правило, у гуртожитках з блочним (камерним) розміщенням. Більш того сьогодні це є складним завданням з огляду на те, що переважна більшість виправних колоній на території України будувалися у післявоєнні роки та передбачали групове проживання засуджених.

Отже, необхідно визначити єдиний підхід або модель організаційної побудови пенітенціарного закладу, до якого варто максимально наближати існуючі установи виконання покарань. Зосередити увагу на сучасні технологічні підходи, які мають стати заходами з модернізації системи інженерно-технічних засобів охорони і нагляду з метою

створення багаторівневої системи централізованої охорони і відеомоніторингу, створення автоматизованих інформаційних та телекомунікаційних систем Державної кримінально-виконавчої служби України.

Другий крок – удосконалення системи охорони здоров'я засуджених та осіб, узятих під варту, підвищення якості медичної допомоги. Його реалізація полягає у забезпеченні установ виконання покарань та слідчих ізоляторів сучасним медичним обладнанням, спеціальними санітарними автомобілями для транспортування хворих на туберкульоз або інші захворювання.

Третій крок – підвищення рівня організації соціально-виховної та психологічної роботи із засудженими. Для його досягнення має бути передбачено розроблення і впровадження науково обґрунтованих методик та програм психолого-педагогічного вивчення особистості засудженого і засобів корекції його поведінки, а також спеціалізованих методик та рекомендацій щодо форм і методів впливу на засуджених за допомогою програм диференційованого виховного впливу.

Важливе значення має вдосконалення системи стимулювання засуджених до законслухняної поведінки та ресоціалізації шляхом запровадження поетапної зміни умов їх тримання, розроблення та впровадження системи критеріїв оцінки ступеня виправлення засуджених, запровадження широкого спектру заохочень до ресоціалізації, налагодження дієвої взаємодії органів та установ виконання покарань із суб'єктами соціального патронажу осіб, звільнених із місць позбавлення волі.

Четвертий крок – модернізація підприємств установ виконання покарань, а також удосконалення системи професійної підготовки засуджених. Викликає занепокоєність критичний стан сфери виробничої діяльності підприємств установ виконання покарань, відсутність ефективної системи мотивації трудової діяльності засуджених, що не сприяє закріпленню у них трудових навичок як невід'ємної складової процесу ресоціалізації, а також відшкодуванню збитків, заподіяних злочинами (загальна сума за виконавчими листами – понад 500 млн. грн.).

Важливе значення для вирішення цих проблем має вдосконалення принципів діяльності підприємств установ виконання покарань, створення умов для залучення інвестицій у підприємства установ виконання покарань та забезпечення їх стабільного розвитку, вирішення питань заборгованості зі сплати податків, зборів та інших обов'язкових платежів. Участь засуджених у суспільно корисній праці як складова процесу їх ресоціалізації передбачає запровадження дієвого механізму їх заохочення до трудової діяльності та оптимізації системи оплати праці. Це, насамперед, вирішення на законодавчому рівні питань про надання працюючим засудженим так званих «трудова відпусток», призначення пенсій у період відбування покарання тощо.

П'ятий крок – підвищення ефективності діяльності персоналу органів та установ виконання покарань. Його важливість бачиться, зокрема, у тому, що успіх будь-яких реформ залежить від рівня їх сприйняття людьми, на яких покладається їх реалізація. Успішна реалізація зазначеного напрямку потребує зміни професійної психології та подолання стереотипів у взаємовідносинах персоналу установ виконання покарань та засуджених. Це є неможливим без докорінної зміни системи підготовки і навчання пенітенціарного персоналу, а також підвищення рівня його мотивації з огляду на характер та обсяг роботи з урахуванням рекомендацій Європейських пенітенціарних правил. Приведення рівня заробітної плати персоналу УВП до середнього у промисловості.

Шостий крок – підвищення ефективності виконання покарань, не пов'язаних з позбавленням волі. Саме цей напрям відображає соціальну переорієнтацію кримінально-виконавчої політики держави з наданням переваги покаранням, не пов'язаним з позбавленням волі.

Однак реалізація названих вище пріоритетів кримінально-виконавчої політики України вимагає створення необхідної правової бази. До її складу має входити відповідний закон про кримінально-виконавчу політику України, в якому повинні бути визначені головні пріоритети і орієнтири кримінально-виконавчої політики України.

Підводячи підсумок можна стверджувати, що система виконання покарань в Україні на сучасному етапі розвивається в багатьох напрямках, та проходить стадію реформування. Будемо сподіватися, що незабаром відбудеться становлення сучасної пенітенціарної системи в Україні.

#### Список використаних джерел

1. Кримінально-виконавчий кодекс України від 11 липня 2003 року // Відомості Верховної Ради України. – 2017. - № 1129-IV. – ст. 21.
2. Про Державну кримінально-виконавчу службу України: Закон України від 23 черв. 2005 р. // Офіційний вісник України. –2005. – № 30. – С. 4-10.

**Коломієць Наталія Володимирівна** – кандидат юридичних наук, доцент, доцент кафедри кримінального права та правосуддя, Чернігівський національний технологічний університет.  
**Kolomiets Nataliia** – Candidate of Sciences (Law), Associate Professor of the Department of Criminal Law and Justice, Chernihiv National University of Technology.  
**E-mail:** kolomiyetsn@ukr.net

*Олена Козинець, Анжеліка Толкач, Світлана Веремієнко*

### ІСТОРИЧНИЙ РОЗВИТОК ІДЕЇ ЛЕГІТИМНОСТІ ДЕРЖАВНОЇ ВЛАДИ У ДЕРЖАВНО-ПРАВОВІЙ ТРАДИЦІЇ

*Olena Kozynets, Anzhelika Tolkach, Svitlana Veremiyenko*

### HISTORICAL DEVELOPMENT OF THE IDEA OF THE LEGITIMACY OF THE STATE POWER IN THE STATE-LEGAL TRADITION

*Досліджено історію виникнення та розвитку ідеї легітимності державної влади у політико-правовій думці. На основі аналізу державно-правових вчень представників різних епох встановлено, що питання легітимності (законності, справедливості) державної влади виникло в античні часи, коли було визначено ряд характерних ознак публічної влади, які притаманні сучасному поняттю легітимності. У подальшому ідея легітимності була розвинута у працях мислителів Середньовіччя і Нового часу.*

**Ключові слова:** легітимність; закон; влада; держава; політико-правові вчення.

*The history of the emergence and development of the idea of the legitimacy of state power in political and legal thought is researched. On the basis of the analysis of state-legal doctrines of representatives of different epochs, it was established that the question of legitimacy (legality, justice) of state power arose in ancient times, when a number of signs of public power, which are inherent in the modern notion of legitimacy, were identified. Subsequently, the idea of legitimacy was developed in the works of thinkers of the Middle Ages and the New Age.*

**Keywords:** legitimacy; law; power; state; political and legal doctrines.

Питання легітимності державної влади є одним із важливих як в історії, так і в сучасності. Але перш ніж досліджувати виникнення та розвиток цього поняття у політико-правовій думці, потрібно з'ясувати етимологію самого поняття.

Так, легітимність (лат. *legitimus* – законний, правомірний) – політико-правове поняття, що означає позитивне відношення жителів країни, громадської думки (в тому числі і зарубіжної) до інститутів влади, що діють у конкретній державі, визнання їх правомірності [1, с. 11].

Історія появи ідей легітимності влади бере свій початок із найдавніших часів людської історії. Починаючи з доби античності, в обіг було введено такі поняття, як: «справедливість», «справедливий закон», «загальне благо», «законна влада», які пізніше будуть тлумачитись як невід'ємні складові поняття легітимності влади.

Так, античні мислителі (Геракліт, Протагор, Демокрит, Сократ, Платон, Аристотель та інші) зверталися до проблем побудови «ідеальної держави», тому акцентували увагу на взаємовідносинах влади та підлеглих. Вказували на те, що громадянами влада по-

винна сприйматися як справедливість, що практично досягає рівня ідеального, божественного начала. В той же час, прослідковуються погляди, які не втратили значення і для сьогодення. Підлеглі повинні виконувати накази не через страх покарання, а через свідому довіру до владного суб'єкта та повагу до нього [2, с. 205].

Питання легітимного панування у державі одним із перших в історії політичної та правової думки розглядав Сократ, яєий прагнув обґрунтувати раціональну, розумну природу моральних, політичних і правових явищ, вважаючи розумне, справедливе і законне тотожним. Більш детально про легітимність писав Платон у своїх політичних трактатах «Держава» та «Закони». Він відводив особливе місце закону у своїй концепції ідеальної держави. Його ідеальна держава – це справедливе, засноване на законах, правління кращих. «Я бачу близьку загибель тієї держави, – говорив Платон, – де закон не має сили і перебуває під чієюсь владою» [3, с. 188].

Велику увагу розмежуванню законних (правильних) і незаконних (неправильних) форм правління приділяв Аристотель. Він, зокрема, зазначав, що там, де відсутня влада закону, немає і державного ладу. Закон має панувати над усім.

Термін «легітимний» зустрічається й у Стародавньому Римі в юридичному та політичному дискурсах. Зокрема, у трактатах Цицерона поняття «легітимний» використовується для позначення відповідності встановленої влади закону в таких виразах, як «*potestas legitima*», «*legitimum imperium*» [4, с. 29].

У Середні віки складається розуміння легітимності як згоди зі звичаями, традиціями і встановленою поведінкою. Легітимність переважно трактувалася як право верховних посадових осіб діяти відповідно звичаям, але вже із середини XIV ст. починає вживатися як правомочність виборної влади.

В епоху Середньовіччя ідея верховенства права як регулятора суспільних відносин обґрунтовувалася тезою про божественне походження норм закону. Ідеї необхідності підпорядкування державної влади божественним законам обстоювали, зокрема, Аврелій Августин і Фома Аквінський. Справедливим вони вважали закон, що існує в силу волі Божої. Перед законом усі мають бути рівними як «раби Божі» [5, с. 38].

Свій внесок у розвиток теорії легітимності зробили представники Відродження – Н. Макіавеллі та Ж. Боден. Представник італійського Відродження Н. Макіавеллі пропонував звільнити політику від моралі. Він пов'язував її з реалізацією владних інтересів політичних суб'єктів, ототожнюючи її з технологією захоплення та утримання влади. Француз Ж. Боден, вважав, що легітимне правління – це правління, яке функціонує на основі законів, які в свою чергу, є вольовими актами суверена, а суверенна держава – це законницька держава [6, с. 55].

Новий етап у розвитку ідеї легітимності державної влади започаткували мислителі Нового часу – Г.Гроцій, Б.Спіноза, Т.Гоббс, Дж.Локк, Ш.-Л.Монтеск'є, які були виразниками інтересів буржуазії. Так, родоначальник школи природного права Г.Гроцій визначав державу як «досконалий союз вільних людей, укладений заради дотримання права і загальної користі». Ознакою держави є верховна влада, сутність якої складається, за Г.Гроцієм, у тім, що це – «влада, дії якої не підлеглі іншій владі і не можуть бути скасовані чужою владою за її розсудом». Під верховною владою він мав на увазі суверенну владу. Загальним носієм верховної влади (тобто суверенітету) є держава в цілому як «досконалий союз», носієм же влади зокрема може бути одна чи кілька осіб, «відповідно законам і вдачам того чи іншого народу» [7, с. 117].

Важливим відкриттям доби Нового часу, яке безпосередньо стосується ідеї легітимності, була теза Т.Гоббса про те, що джерелом суверенної влади є народ. Незважаючи на те, що Т.Гоббс був прихильником абсолютної монархії, на його думку, легітимною може вважатися не будь-яка влада, що реалізується на основі сили, а лише та, джерелом

якої є справедливо призначена інстанція. Тобто легітимність – це результат суспільного договору. Одного разу отримавши владні повноваження, монарх автоматично набуває легітимності та зберігає її протягом усього періоду правління. Отже, для англійського філософа легітимність важливою є лише на етапі набуття правителем владних повноважень, але не в процесі їх здійснення [8, с. 53].

Вчення Дж. Локка, Ш. Монтеск'є та Ж.-Ж. Руссо безпосередньо пов'язані з питанням легітимності державної влади, оскільки ключовою тезою їхньої доктрини стала ідея про те, що державний суверенітет не може бути абсолютним і тому потребує як внутрішнього, так і зовнішнього обмеження.

Дж. Локк, зокрема, вбачав у законі першу державотворчу ознаку. Його основне твердження, що державне правління повинно не лише ґрунтуватися на законі, а й обмежуватись ним, закон є обов'язковим для всіх. і що законом є не будь-який припис держави, а лише той її акт, який визнається громадянами, тобто є легітимним.

Таким чином, давньогрецька та давньоримська політико-правова думка визначила цілий ряд характерних ознак публічної влади, які у своїй сукупності характеризують нині поняття легітимності, однак мислителі Стародавнього світу та Середньовіччя не порушували питання про якість законів, їх відповідність вимогам гуманізму і справедливості. Значний внесок у розвиток ідей легітимності влади зробили мислителі Нового часу. Їх ідеї були сформульовані як принципи обмеження абсолютної влади, а в подальшому вони стали конституційно-правовими принципами легітимності.

#### Список використаних джерел

1. Пархоменко-Куцевіл О. Принцип легітимності в системі управління персоналом державної служби України / О. Пархоменко-Куцевіл // Публічне управління: теорія та практика. – 2014. – Вип. 3. – С. 10-14.
2. Юськів Н. В. Легітимність державної влади: етимологічні та семантичні виміри / Н. В. Юськів // Наукові записки Львівського університету бізнесу та права. – 2012. – Випуск 8. – С. 204-207.
3. Платон. Закони // Сочинения: В 3-х т. – М., 1972. – Т. 3. – С. 188-189.
4. Цокур Є. Г. Джерела легітимності політичної влади в контексті взаємодії держави та громадянського суспільства : дис. ... д-ра політ. наук : 23.00.02 / Є. Г. Цокур; Нац. пед. ун-т ім. М. П. Драгоманова. – К., 2012. – 389 с.
5. Ковальчук В. Б. Вчення Томи Аквінського про владу та закон/ В.Б. Ковальчук // Держава і право. Юридичні і політичні науки. Вип.28. – К.: Ін-т держави і права НАН України / голова редкол. Ю. С. Шемшученко, 2005. – С. 33-41.
6. Ковальчук В. Б. До питання про державний суверенітет та легітимність державної влади в політико-правовій концепції Ніколло Макіавеллі та Жана Бодена / В. Б. Ковальчук // Держава і право: збірник наукових праць. – Вип. 35. – К.: Інститут держави і права ім. В. М. Корецького НАН України, 2007. – С. 49-56.
7. Демиденко Г. Г. Історія вчень про право і державу. Навчальний посібник / Г. Г. Демиденко. – Харків: Консум, 2004. – 432 с.
8. Ковальчук В. Б. Легітимність державної влади: теоретико-правові аспекти : дис ... д-ра юрид. наук: 12.00.01 / В. Б. Ковальчук. – Харків : Б. в., 2011. – 447 с.

**Козинець Олена Гаврилівна** – кандидат історичних наук, доцент, завідувач кафедри теорії та історії держави і права, конституційного права, Чернігівський національний технологічний університет.

**Kozynets Olena** – Candidate of Historical Science, Associate Professor, Head of the Department of Theory and History of State and Law, and Constitutional Law, Chernihiv National University of Technology.

**E-mail:** elena\_8067@ukr.net

**Толкач Анжеліка Миколаївна** – старший викладач кафедри теорії та історії держави і права, конституційного права, Чернігівський національний технологічний університет.

**Tolkach Anzhelika** – Senior Lecturer of the Department of Theory and History of State and Law, and Constitutional Law, Chernihiv National University of Technology.

**E-mail:** angelam0044@gmail.com

**Веремієнко Світлана Вікторівна** – старший викладач кафедри теорії та історії держави і права, конституційного права, Чернігівський національний технологічний університет.

**Veremiyenko Svitlana** – Senior Lecturer of the Department of Theory and History of State and Law, and Constitutional Law, Chernihiv National University of Technology.

**E-mail:** svetlanavsv8537@gmail.com

Jan Krajewski

**REGULACJE PRAWNE WEWNĄTRZ UNII EUROPEJSKIEJ W ZAKRESIE  
PUBLIC-PRIVATE PARTNERSHIP NA PRZYKŁADZIE POLSKIM, JAKO SZANSA  
ROZWOJU OBSZARÓW ŚRODKOWOSCHODNICH**

Jan Krajewski

**LEGAL REGULATIONS WITHIN EUROPEAN UNION ON PUBLIC-PRIVATE  
PARTNERSHIP AS THE AN OPPORTUNITY FOR DEVELOPMENT  
OF THE EAST-CENTRAL EUROPE – THE EXAMPLE OF POLAND**

*Początkowo artykuł skupi się na porównaniu konstrukcji partnerstwa publiczno-prywatnego spotykanych w ustrojach zachodnich i europejskich poglądach teoretycznoprawnych. Dookreślenie w zakresie konkretnego krajowego systemu legalnego ewoluującego jeszcze pojęcia zdaje się niezbędne do formułowania postulatów de lege ferenda. Na przykładach rozwiązań polskiego modelu administracji publicznej, należy wyodrębnić zalety i zagrożenia formuł PPP dla społeczeństw i regulacji prawnych państw postsocjalistycznych. Postępująca prywatyzacja zadań publicznych w Unii Europejskiej może być szansą dla wspólnego rozwoju.*

**Słowa kluczowe:** partnerstwo publiczno-prywatne; Unia Europejska; Europa Wschodnia; integracja; prawo publiczne; prawo administracyjne.

*Initially, the article will focus on analysis of the legal structure of public-private partnerships found in the Western European jurisprudence systems. The still evolving definition seems to be obligatorily defined in the field of a specific national legal system for the de lege ferenda postulates. The advantages and threats of PPP formulas for the societies and legal regulations of post-socialist countries should be distinguished on the examples of solutions of the Polish public administration model. Progressive privatization of public tasks in the European Union may be a chance for common development.*

**Keywords:** public-private partnership; European Union; Eastern Europe; integration; public law; administrative law.

Na przestrzeni ostatnich podmioty administracji publicznej przechodzą swoistą metamorfozę w zakresie form działania podyktowaną ujednocnieniem europejskich struktur prawnych i globalnymi przemianami społeczno-gospodarczymi. Nietypowe dla przywiązanej do tradycyjnych rozwiązań systemu kontynentalnego i niewątpliwie postsocjalistycznej struktury administracyjnej schematy wymagają na tym etapie należytego omówienia w kontekście ich efektywności i wpływu na ustawodawstwo, a w związku z tym, sugestii kierunku rozwoju form dogodnych dla rozwoju współczesnych instytucji. Zarówno konstrukcja PPP na gruncie o właściwości publicznej na gruncie systemu prawa polskiego są rozwiązaniami stosunkowo młodymi i wdrażanymi równoległe do innych promowanych w tej części Europy metod aktywizacji sektora prywatnego. Również w nauce prawa zestawia się oba w próbie egzemplifikacji przemian strukturalnych administracji. Tym samym próba porównawczego spojrzenia na ich implementację przy wykorzystaniu definicji ukształtowanych przez rodzime prawodawstwo i doktrynę zdaje się zagadnieniem złożonym i zasługującym na pogłębione studium.

W krajach Europy Zachodniej takich, jak Francja czy Belgia jest ono stosunkowo rozpowszechnioną formą nawiązywania relacji w ramach realizacji programów rozwojowych podejmowanych przez państwo, jako strukturę działającą na bazie nowych metod zarządzania. Ów czysto gospodarczy aspekt, który może być kojarzony ściśle z gwarancjami korzyści finansowych wobec podmiotów wykonawczych, przyćmiewa z kolei publicznoprawny kontekst, który intuicyjnie zdaje się być stałym elementem definicji porozumień publiczno-prywatnych w krajach niemieckiej kultury prawnej, na której bazują rozwiązania postulowane na forum rynku wewnętrznego chociażby w ramowym dokumencie Komisji Europejskiej, która „zauważyła doniosłość porozumień publiczno-prywatnych i potrzebę efektywnych ram prawnych dla zapewnienia zastosowania reguł i zasad traktatowych”<sup>1</sup>. W tym przypadku jednostki realizujące funkcje administracji publicznej na bazie zadań zleconych, przedmiot swojej działalności umiejscawiają w sferze gałęzi prawa stojącej na straży interesu publicznego. Co za tym idzie, wymagalny staje się dodatkowo warunek praworządności i bezwzględnego związania przepisami kompetencyjnymi. Jednakże i tutaj przejawia się specyficzna natura porozumienia publiczno-prywatnego, które raczej dochodzi do skutku na gruncie swobody podejmowanego współdziałania, braku władczości, równości stron oraz wyraźnej woli zmierzającej ku stosunkowi zobowiązania. Te elementy



nasuwają skojarzenia dotyczące prawa prywatnego. Dowodzi to faktu, że już z pobieżnego spojrzenia na kwestię prawnego charakteru omawianej instytucji wynika potrzeba szerokiej definicji pojęcia na gruncie polskich regulacji, jako będących próbą pewnego łącznika pomiędzy konstrukcjami tworzonego w czasach socjalizmu i intensywnie nowelizowanego Kodeksu Cywilnego a implementowanych do systemu współczesnych norm nowych form działania administracji. Tym samym polska staje się teatrem doświadczalnym dla najkorzystniejszych dla rozwoju regionów Europy Wschodniej ścieżek rozwoju prywatnoprawnych i mieszanych sposobów realizacji przez państwo o rodowodzie mocno scentralizowanym zadań własnych i zaspokajania potrzeb publicznych. Partnerstwo publiczno-prywatne jest znakomitym przykładem zdiagnozowanej przez doktrynę „prywatyzacji zadań publicznych”. Na gruncie administracyjnym podejmuje inny rozkład ciężaru, którym dla administracji z istoty jest realizacja własnych obowiązków publicznych. Artykuł postara się w sposób usystematyzowany skupić na porównaniu rozwiązań dla PPP rodzimych (szczególnie *common law*) i tych, w zakresie których funkcjonuje efektywnie. Forma oparta na wielopoziomowej hybrydzie prawa prywatnego oraz sfery publicznej wymaga określenia pojęcia obu tych płaszczyzn i ich relacji poprzez równoległe zestawienie instytucji należnych systemom francuskiemu, czy brytyjskiemu. Transpozycja wyraźnie obwarowana instytucjonalnie i nakierowana na potrzeby lokalnego rozwoju gospodarczego w Polsce, zostanie poddana w tym świetle analizie, również w kontekście niewątpliwych problemów z jej wdrożeniem na pożądaną skalę. Zaistnienie zarówno partnerstwa publiczno-prywatnego obok równocześnie promowanego porozumienia administracyjnego na znaczą skalę w systemie prawa europejskiego oraz w specyficznej formule na gruncie polskim pozwala na porównanie ich licznych podobieństw jako instytucji, których sprawne równoległe regulowanie jest obecnie wymagalne przez wzgląd na kierunek rozwoju światowego obrotu gospodarczego, czy prawnego. Konstrukcyjne różnice w spojrzeniu na i postaci działań z zakresu międzynarodowego partnerstwa administracyjnego. Następnie artykuł podejmie próbę diagnozy właściwości i problemów bieżącego funkcjonowania administracji państwa w sferze przekazywania zadań własnych w ramach PPP i porozumień publicznoprawnych w Polsce. Istnieje bowiem paląca potrzeba odpowiedniego zestawienia rodzimych rozwiązań nakierunkowanych na realizację potrzeb społecznych i optymalizację inwestycji infrastrukturalnych. Fundusze Europejskie przeznaczone na wsparcie regionów słabszych w zakresie infrastruktury drogowej, czy podwyższenia poziomu społecznych kwalifikacji zawodowych często realizowane są nie tylko z poziomu instytucjonalnego w sposób reglamentacyjny, ale i, uwzględniając założenia *multi-level governance*, horyzontalnej subsydiarności. Wydaje się, że jest to dobry punkt wyjścia do ustabilizowania w wielopoziomowej sieci regulacji prawa wewnętrznego i wspólnotowego modelu PPP, chociażby celu dokładniejszej analizy jego efektywności. Wówczas można podejmować ryzyko, podejmowanej w ramach dalekosiężnej polityki integracyjnej formułowania postulatów względem państw ciągle poza kręgiem wpływów prywatyzacji zadań publicznych zostają (np. Ukraina). Jednolita diagnoza przyczyni się do lepszego rozbudowania współpracy wewnętrznej, regionalnej, sektorowej i ogólnoeuropejskiej.

### References

1. European Commission, Guidelines for successful Public-Private Partnerships, 2003.
2. Robin de la Motte, David Hall, The European Commission's Guide to Successful Public-Private Partnerships - a critique, Public Services International Research Unit, Greenwich 2003.
3. A. Błaś, J. Boć, Umowy publicznoprawne [w:] Prawo administracyjne, J. Boć (red.), Wrocław 2007.
4. A. Tyśkiewicz-Mazur, Umowa o partnerstwie publiczno-prywatnym – wybrane zagadnienia, „Samorząd Terytorialny” 2008.
5. S. Biernat, Prywatyzacja zadań publicznych. Problematyka prawna, Warszawa–Kraków 1994.
6. E. R. Yescombe, Partnerstwo publiczno-prywatne, zasady wdrażania i finansowania, Kraków 2008.

7. A. Aust, The theory and practice of informal international instruments, The International and Comparative Law Quarterly, nr 35, Londyn 1986.
8. J. R. Antoniuk, Partnerstwo publiczno-prywatne, [w:] Zakres ustroju samorządu lokalnego i regionalnego, M. Baron-Wiaterek, E. Knosala, L. Zacharko (red.), Wyd. Politechniki Śląskiej, Gliwice 2009.
9. Ronald W. MCQuaid, Walter Scherrer, Public Private Partnership in the European Union: Experiences in the UK, Germany and Austria, International Public Administration Review, Lublana 2008.
10. W. Gonet, Komentarz do ustawy o partnerstwie publiczno-prywatnym. Wzory umów i pism, LexisNexis, Warszawa 2009.
11. H. Izdebski, Współczesne modele administracji publicznej, Warszawa 1993.
12. J. Jeżewski, Administracja pod rządem prawa cywilnego: z badań porównawczych nauki prawa administracyjnego, Wrocław 1974.
13. A. Wiktorowska, Kierunki zmian w teorii prawnych form działania administracji, [w:] Koncepcja systemu prawa administracyjnego: Zjazd Katedr Prawa Administracyjnego i Postępowania Administracyjnego, Zakopane 24-27 września 2006 r., J. Zimmermann (red.), Warszawa 2007.
14. Ivanna Luchakivska, Prawo ukraińskie : teksty, źródła, tłumaczenia : podręcznik naukowo-dydaktyczny dla studentów prawa, administracji i nauk społecznych / Barbara Skoczyńska-Prokopowicz, Wydawnictwo Uniwersytetu Rzeszowskiego, Rzeszów 2015.

Jan Krajewski - student prawa, członek Rady Wydziału Prawa i Administracji, Uniwersytet Warszawski.

Jan Krajewski - Law Student, Member of Faculty Council, Faculty of Law and Administration, University of Warsaw.

E-mail: jankrajewski.biuro@gmail.com

*София Лиховая*

## СИСТЕМНОСТЬ КАК ОДИН ИЗ ПРИНЦИПОВ В УГОЛОВНОМ ЗАКОНОДАТЕЛЬСТВЕ УКРАИНЫ

*Sofia Lykhova*

## SYSTEMITY AS ONE OF THE PRINCIPLES IN THE CRIMINAL LEGISLATION OF UKRAINE

*Уголовное законодательство, как компонент правовой системы Украины, строится на конкретных принципах. Одним из таких принципов является системность в построении отдельных составляющих частей Уголовного кодекса Украины, как основного и единственного источника уголовного права. Системность в формировании нормативного материала означает взаимозависимость и взаимодополняемость, а также внутреннюю структурированность Общей и Особенной частей УК Украины. В то же время, каждая из этих частей общей системы уголовного законодательства имеет внутреннюю системность в изложении нормативного материала. Данная научная статья посвящена анализу принципа системности в Особенной части УК Украины.*

**Ключевые слова:** уголовное право; принципы права; системность; нормативность; внутренняя согласованность; источники уголовного права; Особенная часть УК Украины; структура права.

*Criminal legislation as a component of Ukraine's legal system is built on specific principles. One of such principles is systematic in the construction of separate constituent parts of the Criminal Code of Ukraine, as the main and only source of criminal law. Systematic in the formation of normative material means interdependence and complementarity as well as the internal structuring of the General and Special Parts of the Criminal Code of Ukraine. At the same time each of these parts of the general system of criminal law has an internal systemic nature in the presentation of the normative material. This scientific article is devoted to the analysis of the systemic principle in the Special Part of the Criminal Code of Ukraine.*

**Keywords:** criminal law; principles of law; systematic; normative; internal consistency; sources of criminal law; Special part of the Criminal Code of Ukraine; the structure of law.

В науке уголовного права Украины актуальным остается вопрос разработки завершенной теоретической концепции построения системы его Особенной части. Проблему систематизации нормативного материала необходимо решать, исходя из понимания права как социально функционирующей системы, которая отражает суть общественных отношений. Но право должно не просто соответствовать социально-политическим и экономическим институтам общества, но и отображать их объективные связи.

Внутренняя согласованность отрасли права означает точную группировку норм по единому классификационному критерию. Также очень важным является научно-обоснованное определение места и последовательности расположения уголовно-правовых норм в системе кодифицированного акта.

УК Украины как системный нормативный акт, во-первых, должен соответствовать общепризнанным нормам и стандартам по защите правовых ценностей, во-вторых, нормам Конституции Украины, которая тоже имеет четкую внутреннюю систему. Сегодня в УК Украины законодатель не отказался от принципа защиты, в первую, очередь интересов государства. Об этом свидетельствует тот факт, что на первом месте в Особенной части УК Украины стоит раздел, содержащий нормы о преступлениях против национальной безопасности, а уже потом – преступления против основополагающих прав человека, а именно против жизни и здоровья. Если человек, его жизнь, честь, достоинство, неприкосновенность и безопасность, в соответствии со ст. 3 Конституции Украины являются главными приоритетами государства, то и статьи, в которых установлена ответственность за преступления, посягающие на эти общечеловеческие ценности должны быть расположены на первом месте в системе Особенной части УК Украины.

В общетеоретическом аспекте под системой следует понимать объединение разноплановых явлений в единое целое, элементы которого относительно целого и других частей системы занимают четко определены позиции. В то же время существует еще один метод упорядочения отдельных феноменов – классификация. Ее следует рассматривать как систематическое разделение и упорядочение понятий и предметов. Такое понимание системы относительно уголовного права позволяет говорить, с одной стороны, о группировке уголовно-правовых норм в Общей и Особенной частях, а с другой – внутри них о систематизации норм в пределах самостоятельных разделов. Система уголовного права и основные правила систематизации анализируются сегодня более или менее успешно авторами учебников по Общей и Особенной частям уголовного права Украины. При этом разделы Особенной части рассматриваются как отдельные подсистемы с собственной внутренней структурой. В то же время следует отметить, что вопрос систематизации и классификации в уголовном праве Украины как самостоятельные научные феномены сегодня на должном уровне не исследуются. Отдельно следует указать, что разница между этими двумя явлениями является существенной и этот вопрос имеет как теоретическое, так и практическое значение, особенно когда речь идет об определении места того или иного уголовно-правового института или уголовно-правовой нормы (или группы норм) в системах Общей и Особенной частей УК Украины.

Анализируя Особенную часть УК Украины как внутренне упорядоченную систему уголовно-правовых норм, как конститутивный признак следует назвать такой уголовно-правовой феномен как родовой объект преступления. Все остальные признаки являются производными и их содержание тесно связано с родовым объектом и вытекает из него. При этом не имеет значения то, что отдельные ученые понимают под содержанием родового объекта – общественные отношения, блага, ценности, правовые отношения. Главным при этом является значение родового объекта как системообразующего феномена, а непосредственных объектов, как обязательного элемента в конкретном составе преступления. При этом теряется такое необходимое звено как классификационный признак, который позволяет правильно расположить нормативный материал внутри системы того или иного раздела Общей или Особенной части УК Украины. Более удачной в системном смысле является построение нормативного материала в УК РФ. В этом нормативном акте роль классификационного феномена играет видовой объект преступлений, что значительно упрощает теоретическое понимание системы Особенной части УК РФ. Таким образом, следует констатировать, что четырехчленная система объектов преступления имеет не только положительное теоретическое, но и практическое значение.

Если все разделы Особенной части уголовных кодексов практически всех стран Европы формально систематизированы, то по их внутренней классификации сделать та-

кой вывод не представляется возможным. Что касается, в частности, УК Украины, то, например, во втором разделе УК Украины «Преступления против жизни и здоровья», внутренняя классификация уже проведена законодателем, в этом разделе есть внутренняя согласованность норм между собой и есть возможность проследить классификационные связи. Одним из примеров внутренней согласованности норм в Особенной части УК Украины является нормативный материал раздела VI «Преступления против собственности». Во-первых, нормы в этом разделе расположены согласно конкретной системе: преступления против собственности с признаками хищений (расположенные от менее общественно опасных к более общественно опасным), преступления против собственности без признаков хищений и иные преступления против собственности. Этот раздел является примером соблюдения принципа системности.

Этого нельзя сказать о разделе V УК Украины «Преступления против избирательных, трудовых и других личных прав и свобод человека и гражданина», в котором содержатся преступления, посягающие на различные родовые объекты. Таким образом, в данном случае можно сделать вывод о нарушении принципов классификации. То же самое отмечается в разделе VII «Преступления в сфере хозяйственной деятельности», в котором отсутствует внутренняя классификация уголовно-правовых норм.

Одной из центральных теоретических проблем построения системы Особенной части уголовного права является выработка научно обоснованного критерия систематизации уголовно-правовых норм, который бы служил *fundamentum divisionis* и надежно обеспечивал бы разделение всей массы нормативного материала как на отдельные однородные группы, так и на группировки в пределах отдельной отрасли в целом. Что касается отнесения каждой конкретной уголовно-правовой нормы к той или иной группе и определения ее места внутри раздела УК Украины, то это является самостоятельной и чрезвычайно сложной проблемой, которая требует проведения не только сравнительного, но и, главным образом, системно-структурного исследования всего нормативного материала уголовного права. Соответствующие выводы могут быть сделаны только после серьезной «инвентаризации» каждого отдельного раздела в аспекте его системных и структурных связей с однородными феноменами и всем массивом уголовно-правовых норм.

Сегодня в УК Украины вносятся многочисленные изменения и дополнения. К сожалению, законодатель в законодательном процессе не рассматривает УК Украины как нормативный акт с четкой системной структурой с конкретными классификационными критериями и связями. Трудно объяснить, на каком основании четыре статьи (преступления против журналистов) дополнили раздел XV УК Украины «Преступления против авторитета органов государственной власти, органов местного самоуправления и объединений граждан» (речь идет о ст 345-1, 347-1, 348-1, 349-1 УК Украины) [1, с. 270-274].

В качестве примера нарушения системных связей в Общей части УК Украины можно назвать раздел XIV-1 «Меры уголовно-правового характера в отношении юридических лиц», в котором нарушены и внутренние связи внутри раздела. Этот материал вообще не вписывается в систему институтов Общей части УК Украины. В этом случае такую нормативную коллизию можно объяснить тем, что институт уголовной ответственности юридических лиц противоречит доктрине уголовного права Украины.

Нельзя не согласиться, что выяснение вопроса, подлежат нормы того или иного раздела уголовного закона систематизации или классификации, остается исключительно теоретическим и имеет только философско-гносеологический характер. Но вместе с тем, если мы хотим иметь УК Украины как четко структурированный нормативный акт, а не разбалансированный закон, в который бессистемно вносятся изменения, следует признать, что классификация норм внутри системных компонентов его частей (внутри разделов) приобретает прикладной характер.

## Список использованной литературы

1. Лихова С. Я. Криміналізація суспільно небезпечних діянь проти журналістів як приклад порушення принципу структурності кримінального закону / С. Я. Лихова // Проблеми науки кримінального права та їх вирішення у законотворчій та правозастосовній діяльності: матеріали міжнар. наук. конф., 8-9 жовт. 2015 / редкол. : В.Я. Тацій (голов. ред.), В.І. Борисов (заст. голов. ред.) та ін. - X. : Право, 2015. – С. 270-274

**Лиховая София Яковлевна** – доктор юридических наук, профессор, заведующая кафедрой уголовного права и процесса Учебно-научного Юридического института Национального авиационного университета.

**Lykhova Sofia** – Doctor of Law, Professor, Head of the Department of Criminal Law and Process of the Educational and Research Institute of Law of the National Aviation University.

**E-mail:** k\_kripp@ukr.net

*Валентина Литвиненко*

## ДЕЩО ПРО ПРОЕКТ ЗАКОНУ УКРАЇНИ «ПРО СОЦІАЛЬНІ ПОСЛУГИ»

*Valentyna Lytvynenko*

SOMETHING ABOUT THE DRAFT LAW OF UKRAINE  
“ABOUT SOCIAL SERVICES”

*Проаналізовано проект Закону України «Про соціальні послуги» та здійснено його порівняльна характеристика із чинним однойменним Законом. Визначено основні новели та зміни: термінологічна основа, факт закріплення на законодавчому рівні обов'язків отримувачів соціальних послуг та підстав припинення соціальних послуг, виключення відмови у наданні соціальних послуг у передбачених законодавством випадках.*

**Ключові слова:** проект; соціальні послуги; вразливі групи населення; отримувачі соціальних послуг; складні життєві обставини; надавачі соціальних послуг; уповноважені органи; обов'язкове надання соціальних послуг.

*The analysis of the draft Law of Ukraine “About Social Services” was carried out and its comparative characteristic with the current Law was carried out as well. The main innovations and changes were defined: the terminological basis, the obligations of social service recipients as well as the reasons of the cessation of social services are fixed legislatively. In addition, the rejection of providing social services in cases defined by the legislation is excluded.*

**Keywords:** draft; social services; vulnerable groups; social services recipients; hard living circumstances; social service providers; authorized bodies; obligatory providing of social services.

У наш час постійна зміна законодавства є звичною справою в Україні. Нормативна основа зазнає змін у різних галузях системи права. Втім, особливо нескінченний потік змін відбувається у сфері законодавства про соціальне забезпечення. Ми можемо спостерігати постійну появу нових нормативних актів у сфері надання соціальних допомог або ж зміну існуючих актів у цьому спектрі відносин. Сьогодні набирає обертів запровадження пенсійної реформи, що неможливо без появи нових норм права, які періодично змінюються. Сфера соціальних послуг також не залишається без уваги законодавця. Зокрема, розроблено новий проект Закону «Про соціальні послуги» від 06.05.2016 року № 4607 (далі Проект), який наразі готується до другого читання. Проте вже сьогодні цікаво, що нового в порівнянні з чинним Законом України «Про соціальні послуги» від 19 червня 2003 року № 966-IV (далі Закон) передбачає новий Закон.

Важливою частиною будь-якого законодавчого акта є визначення основних термінів-понять, які використовуються в акті. Формулювання таких термінів має велике значення, оскільки здебільшого впливає безпосередньо на сферу дії закріплених норм щодо тих чи інших життєвих ситуацій. Так, Проект містить нові терміни в порівнянні з чинним актом, а також терміни, які доопрацьовані та змінені з урахуванням реалій сьогодення.

Отже, згідно з Проектом стосовно тих, хто може отримувати соціальні послуги, передбачено два терміни: «вразливі групи населення» та «отримувачі соціальних послуг». Вразливі групи населення – це потенційні отримувачі соціальних послуг, що мають найбільший ризик потрапляння у складні життєві обставини через вплив зовнішніх (соціальних, економічних, природних, політичних, екологічних тощо) та внутрішніх чинників (матеріальний стан, фізичні та розумові вади розвитку, вік, спосіб життя тощо), а

отримувачі соціальних послуг – це громадяни (особи), сім'ї, діти, молодь (далі – особи, сім'ї), яким надаються соціальні послуги [1].

За чинним Законом України «Про соціальні послуги» такі терміни взагалі відсутні, не беручи до уваги ст. 6 цього нормативного акта, яка закріплює право на отримання соціальних послуг за громадянами України, а також іноземцями та особами без громадянства, які проживають в Україні на законних підставах та перебувають у складних життєвих обставинах, у тому числі особами, на яких поширюється дія Закону України «Про біженців та осіб, які потребують додаткового або тимчасового захисту» [2]. Безперечно, що конкретизація і потенційних отримувачів соціальних послуг і тих, хто є такими, у Проекті є доцільним, урахувавши велику кількість осіб, які вже є отримувачами соціальних послуг і які можуть бути ними.

Привертає до себе увагу норма Проекту, яка закріплює поняття складних життєвих обставин, якими визначаються обставини, виявлені за результатами оцінки потреб, унаслідок яких особи, сім'ї не можуть самостійно піклуватися про особисте/сімейне життя та брати участь у суспільному житті. Такими обставинами є: часткова або повна втрата рухової активності; невиліковні хвороби, хвороби, що потребують тривалого лікування або психічний розлад; інвалідність; бездомність; безробіття; бідність; ухилення батьками або особами, які їх замінюють, від виконання своїх обов'язків із виховання дитини; втрата соціальних зв'язків, у тому числі під час перебування в місцях позбавлення волі; дискримінація за ознакою статі; насильство в сім'ї, жорстоке поводження; потрапляння в ситуацію торгівлі людьми; заподіяння шкоди внаслідок пожежі, стихійного лиха, катастрофи, бойових дій, терористичного акту [1].

Натомість Закон складні життєві обставини визначає як обставини, спричинені інвалідністю, віком, станом здоров'я, соціальним становищем, життєвими звичками і способом життя, унаслідок яких особа частково або повністю не має (не набула або втратила) здатності чи можливості самостійно піклуватися про особисте (сімейне) життя та брати участь у суспільному житті [2]. Як бачимо, Проект пішов далі, аніж чинний Закон.

Крім того, відповідно до Проекту договір про надання соціальної послуги – це правочин, який укладається між отримувачем соціальних послуг або його законним представником та надавачем соціальних послуг, в якому зазначаються права та обов'язки кожної зі сторін, обсяг соціальних послуг, цілі, строки та періодичність надання соціальної послуги [1]. У Законі є тільки норма, яка має згадку про такий договір (ст. 7).

Важливим і необхідним є закріплення у Проекті, крім прав отримувачів соціальних послуг, обов'язків, оскільки у Законі переліку обов'язків отримувачів соціальних послуг немає.

Так, згідно ст. 8 Проекту отримувачі соціальних послуг або їх законні представники зобов'язані: надавати повну і достовірну інформацію для визначення права на отримання соціальних послуг, потреби у соціальних послугах та визначення умов договорів про надання соціальних послуг; не перешкоджати наданню соціальних послуг; дотримуватися положень договорів про надання соціальних послуг, правил внутрішнього трудового розпорядку надавачів соціальних послуг; своєчасно інформувати надавачів соціальних послуг про всі обставини, що впливають на надання або припинення надання соціальних послуг; ставитися з повагою до працівників надавача соціальної послуги [1].

Відносно ж другої сторони правовідносин з надання соціальних послуг, тобто надавачів, Проект, крім надавачів соціальних послуг, якими є підприємства, установи, організації та заклади незалежно від форми власності та господарювання, фізичні особи-підприємці, а також фізичні особи, які надають соціальні послуги, відповідно до вимог передбачає ще й уповноважених органів у сфері надання соціальних послуг, якими є центральний орган виконавчої влади, що забезпечує формування державної політики у сфері соціального захисту населення, місцеві державні адміністрації, органи місцевого самоврядування [1]. Чинним Законом передбачені суб'єкти, які надають соціальні послуги.

Стосовно видів соціальних послуг, варто зазначити, що на законодавчому рівні у Проекті закріплені різні підстави класифікацій соціальних послуг і відповідно їх види. Зокрема, соціальні послуги залежно від спрямування та змісту поділяються на: послуги соціальної профілактики; послуги соціальної підтримки; послуги соціального обслуговування. Соціальні послуги залежно від місця надання поділяються на: за місцем проживання (вдома); за місцем знаходження надавача соціальних послуг: стаціонарні; напівстаціонарні; з місцем для прийому або денного перебування осіб протягом визначеного часу доби; у територіальній громаді. Соціальні послуги залежно від способу надання поділяються на: базові; комплексні; спеціалізовані; технічні (матеріальні); екстрені (кризові). Соціальні послуги залежно від строку надання поділяються на: постійні; тимчасові; разові [1]. Натомість чинний нормативний акт містить фактично одну підставу класифікації соціальних послуг (ст. 7). До того ж у порівнянні з чинним Законом Проект не передбачає форм надання соціальних послуг (матеріальна допомога та соціальне обслуговування згідно зі ст. 5 Закону), а замість них вводить такі види соціальних послуг, як технічні (матеріальні) і послуги соціального обслуговування.

На нашу думку, важливою новелою у Проекті є наявність норми, що передбачає обов'язкове надання соціальних послуг. Рішення про обов'язкове надання соціальних послуг може бути прийняте щодо: батьків, які не виконують батьківських обов'язків; осіб, які вчинили насильство в сім'ї. Отримувачу соціальних послуг не може бути відмовлено у наданні соціальних послуг у разі наявної загрози його життю та здоров'ю, насильства в сім'ї або жорстокого поводження з дітьми [1].

Крім того, у порівнянні із чинним Законом Проект містить підстави для припинення надання соціальних послуг, якими, зокрема, є: подолання або мінімізації наслідків складної життєвої ситуації отримувача соціальних послуг; відмова отримувача соціальних послуг або його законного представника від отримання соціальних послуг, якщо це не загрожує життю і здоров'ю отримувача соціальних послуг та інших осіб; закінчення строку дії договору про надання соціальних послуг та індивідуального плану надання соціальних послуг; зміна місця проживання отримувача соціальної послуги; невиконання отримувачем соціальних послуг вимог, визначених індивідуальним планом надання соціальних послуг, договору про надання соціальних послуг, та наявність письмового попередження про можливість відмови у їх наданні; наявність медичних протипоказань для отримання соціальних послуг; подання отримувачем соціальних послуг недостовірної інформації, що стала підставою для надання соціальних послуг; смерть отримувача соціальної послуги; ліквідація (припинення діяльності) надавача соціальних послуг [1].

Аналіз Проекту Закону «Про соціальні послуги» та його порівняльна характеристика із чинним Законом «Про соціальні послуги» дозволяють зробити такі основні висновки: розширено й удосконалено термінологічну основу; закріплено перелік обов'язків отримувачів соціальних послуг; передбачене обов'язкове надання соціальних послуг, яке виключає відмову від надання соціальних послуг; визначено закритий перелік підстав припинення надання соціальних послуг.

### Список використаних джерел

1. Про соціальні послуги [Електронний ресурс] : Проект Закону України від 06.05.2016 № 4607 // Офіційний сайт Верховної Ради України. – Режим доступу : [http://w1.c1.rada.gov.ua/pls/zweb2/webproc4\\_2?pf3516=4607&skl=9](http://w1.c1.rada.gov.ua/pls/zweb2/webproc4_2?pf3516=4607&skl=9).

2. Про соціальні послуги [Електронний ресурс] : Закон України від 19.06.2003 № 966-IV // Офіційний сайт Верховної Ради України. – Режим доступу : <http://zakon3.rada.gov.ua/laws/show/966-15>.

Литвиненко Валентина Миколаївна – кандидат юридичних наук, доцент, доцент кафедри трудового права, адміністративного права та процесу, Чернігівський національний технологічний університет.

Lytvynenko Valentyna – PhD in Law, Associate Professor, Associate Professor of the Department of Labour Law, Administrative Law and Process, Chernihiv National University of Technology.

E-mail: litvinenko.valia@ukr.net

Наталія Марущак, Олександр Марущак

## ПРАВА ЛЮДИНИ: ПОЛІТИЧНИЙ АСПЕКТ

Nataliia Marushchak, Oleksandr Marushchak

## HUMAN RIGHTS: POLITICAL ASPECT

*Права людини як універсальна цінність визначають межі свободи політики, політиків та державної влади. Міжнародно-правові акти про права людини розглядають державу як основний інструмент забезпечення цих прав і закріплюють за нею відповідні зобов'язання. Права людини окреслюють межі діяльності держави, визначають спрямованість державної політики. Тільки взаємна відповідальність держави і особи, взаємна відповідальність співгромадян створюють той політичний і морально-психологічний клімат, при якому забезпечується дійсна гідність кожної особи, її права та інтереси.*

**Ключові слова:** права людини; держава; політика; гідність; права та свободи.

*Human rights as universal values, define the boundaries of freedom of politics, politicians and public authorities. International legal acts on human rights considered the state as the main instrument to ensure these rights, and reinforce her commitments. Human rights delineate the boundaries of state action, which determine the direction of public policy is the mutual responsibility of the state and the individual, mutual responsibility of citizens to create the political and psychological climate in which provided the actual dignity of every person, its rights and interests.*

**Keywords:** human rights; state; policy; dignity; rights and freedoms.

Права людини неможливо забезпечити без держави, яка має за своєю суттю і змістом політичну природу. Міжнародно-правові акти про права людини розглядають державу як основний інструмент забезпечення цих прав і закріплюють за нею відповідні зобов'язання. Виступаючи як організована політична влада, держава володіє величезними потенційними можливостями спрямовувати вплив на всі сфери життя суспільства. У статті 3 Конституції України закріплюється, що «права і свободи людини та їх гарантії визначають зміст і спрямованість діяльності держави. Держава відповідає перед людиною за свою діяльність. Утвердження і забезпечення прав і свобод людини є головним обов'язком держави» [1].

Права людини, як частина природи їх носія – індивіда, розглядалися і розглядаються у нерозривному зв'язку із проблемами влади, демократії, соціальних та політичних інститутів. Так, Ф.М. Рудинський визначив права людини як можливості людини в її самореалізації та розвитку, які виникають (існують) завдячуючи власним здібностям (стану) індивіда та (або) у результаті його підтримки з боку держави та суспільства [2, с. 141]. Білоруські вчені визначають права людини як соціально і морально обґрунтовані і підтримані правом вимоги окремих індивідів або соціальних груп до суспільства і держави на підставі їхньої приналежності до людства з метою забезпечення вільного, всебічного розвитку особистості [3, с. 12]. О.Г. Бережнов вважає, що права людини - це «певний мінімум загальносоціальних (в рамках окремого суспільства), загальнолюдських і загальнодемократичних вимог до правового і соціального становища кожної особистості, реалізація яких повинна і може бути забезпечена в будь-якому суспільстві, незалежно від особливостей його соціально-правової системи» [4, с. 173]. О. Хеффе називає права людини «справедливими претензіями людей по відношенню один до одного, а потім - і по відношенню до держави» [5, с. 248].

Визначення прав людини аргументовані в роботах О.А. Лукашевої. Вони пояснюються як «гарантована законом і забезпечена судовим захистом здатність реалізувати свої домагання в різних сферах життєдіяльності ...» [6, с. 2]. Н.Г. Шукліна пропонує такий варіант дефініції: права людини – це досягнуті у ході історичного розвитку людської цивілізації можливості особи задовольняти свої життєво важливі потреби та інтереси, зафіксовані у міжнародних документах і національних нормативно-правових актах, і в силу цього гарантовані та стимульовані з боку міжнародної спільноти, відповідного суспільства і держави [7, с. 67].

Виходячи з цього, права людини – це можливості особистості задовольняти і розвивати свої потреби і інтереси, насамперед, гарантовані державою. І це дійсно так. Категорія прав людини діє виключно у стосунках між людиною і владою. Права людини –



це межі влади. Вони визначають ту сферу життєдіяльності людини, в яку влада (держава) не може втручатись і ті обов'язки, які має держава щодо людини [8].

Права людини як універсальна цінність визначають межі свободи політики, політиків та державної влади. Права людини окреслюють межі діяльності держави, визначають спрямованість державної політики. Права встановлюють чіткі правила, на яких будуються взаємовідносини між особою і державою, розвиваються принципи автономії або співпраці, взаємної відповідальності. «Проблема співвідношення прав людини і політики – це питання про характер політичного режиму, суть якого визначається тим, визнає чи не визнає він панування у суспільстві правових засад, прав людини» [9, с. 237]. Як зазначила Н.Г. Щукліна, «будучи невід'ємним елементом політичного життя, вони, з одного боку, є засобом протистояння свавілля представників державної влади і в такій ролі є механізмом контролю за адміністрацією, обмежують усевладність держави. З іншого боку, вони (за умов їх дотримання) дозволяють подолати відчуження влади від народу за допомогою широкого залучення населення до формування та участі в діяльності держави й інших політичних структур» [7, с. 61].

Водночас, обмеження влади держави правами людини не повинно вести до приниження її ролі. Держава повинна всіма способами сприяти найбільш повному здійсненню прав людини й у той же час не перевищувати міру розумного, щоб не втручатися в особисте життя людей і не обмежувати їхніх прав і свобод. В правах людини має бути встановлений той баланс, який, з одного боку, відкриває особі можливості безперешкодно розвивати свій творчий хист і проявляти творчий потенціал, а з іншого - визнаватися і поважатися загальнодержавні цілі, то, що об'єднує всіх, оскільки особа і держава - «супідрядні самоцілі» [10, с. 542]. Поль Валері в свій час зауважив, що «якщо держава сильна, вона нас придушує, якщо ж слабка - ми гинемо» [11, с. 6]. Дійсно, слабка законодавча, виконавча і судова влада робить людину беззахисною перед різного роду сваволею і беззаконням. У той же час варто враховувати, що права людини стають все більшою реальністю, оскільки вони «зв'язують» державу, встановлюють для діяльності державних органів дозвільний порядок, визначений Конституцією. Тільки тоді, коли право і права людини стають над державою і нав'язують державі свої настановлення, обумовлені розвитком культури і цивілізації, держава також стає цивілізованою» [3, с. 58-59].

Отже, права людини повинні визнаватися й охоронятися суспільством і державою, і саме це має бути реальним фактором відносин між особою і державою, заснованих на принципі свободи та взаємної відповідальності, на нормах права і моралі. Тільки взаємна відповідальність держави і особи, взаємна відповідальність співгромадян створюють той політичний і морально-психологічний клімат, при якому забезпечується дійсна гідність кожної особи, її права та інтереси. Держава має взяти на себе зобов'язання забезпечити їх охорону і захист через систему законодавчих заходів.

#### Список використаних джерел

1. Конституція України : прийнята на п'ятій сесії Верховної Ради України 28.06.1996 р. [Електронний ресурс]. – Режим доступу: <http://zakon3.rada.gov.ua/laws/show/254%D0%BA/96-%D0%B2%D1%>.
2. Права человека : Энциклопедический словарь / отв. ред. С.С.Алексеев. – М. : Норма, 2009. – 656 с.
3. Права человека: Учеб. пособ / А.Д. Гусев, Я.С. Яскевич, Ю.Ю. Гафарова и др.; Под общ. ред. А.Д. Гусева и Я.С. Яскевич. – Мн.: «ТетраСистемс», 2002. – 304 с.
4. Бережнов А.Г. Политика и права человека // Политология. Курс лекций / Под ред. М.Н.Марченко. – М.: Наука, 1993. – С.172 – 182.
5. Хеффе О. Политика. Право. Справедливость. Основоположения критической философии права и государства / пер. с нем. В. С. Малахова при участии Е. В. Малаховой. М.: Гнозис, 1994. - 328 с.

6. Общая теория прав человека / [руководитель авторского коллектива и отв. ред. д.ю.н. Е. А. Лукашева]. – М. : Норма, 1996. – 520 с.
7. Шукліна Н. Г. Конституційно-правове регулювання прав і свобод людини і громадянина в Україні (проблема теорії та практики): Монографія. – К.: Центр навчальної літератури, 2005. – 424 с.
8. Чепульченко Т. О. Правова держава як гарант дотримання основних демократичних принципів та прав людини у суспільстві // [Електронний ресурс]. - Режим доступу: <http://www.ccf.org.ua/for-social-workers-article>.
9. Права человека. Учебник для вузов. Ответственный редактор – член-корр. РАН, доктор юридических наук Е.А. Лукашева. – М.: Издательская группа НОРМА - ИНФРА•М, 1999. – 573 с.
10. Кистяковский Б. А. Философия и социология права / Сост., примеч., указ. В. В. Сапова. – СПб.: РХГИ, 1999. – 800 с. – (Русская социология XX века).
11. Люшер Ф. Конституционная защита прав и свобод личности / Люшер Ф. – М. : Издательская группа «Прогресс» – «Универс», 1993. – 384 с. (пер. с франц.).

**Марущак Наталія Володимирівна** - кандидат юридичних наук, доцент, доцент кафедри теорії та історії держави і права, конституційного права, Чернігівський національний технологічний університет.

**Marushchak Nataliia** - Candidate of Law Sciences, Associate Professor, Associate Professor of the Department of Theory and History of State and Law, Constitutional Law, Chernihiv National University of Technology.

**E-mail:** natalya\_mrs@ukr.net

**Марущак Олександр Анатолійович** - кандидат юридичних наук, викладач кафедри теорії та історії держави і права, конституційного права, Чернігівський національний технологічний університет.

**Marushchak Oleksandr** - Candidate of Law Sciences, Lecturer of the Department of Theory and History of State and Law, Constitutional Law, Chernihiv National University of Technology.

**E-mail:** alexandr\_mrs@ukr.net

*Іван Осипенко, Діана Кокоша*

## СПОСОБИ ВЧИНЕННЯ ШАХРАЙСТВА В СУЧАСНИХ УМОВАХ

*Ivan Osipenko, Diana Kokosha*

### METHODS OF COMMITTING SWINDLING IN THE MODERN CONDITIONS

*У сучасному світі шахрайство відбувається надзвичайно стрімко, новітні технології створюють дедалі ширші можливості для вчинення такого виду злочину. Шахрайство в сучасних умовах характеризується зміною форм і видів, що зумовлено різними причинами. При цьому для сучасних шахраїв характерне використання як старих прийомів, так і нових, раніше невідомих.*

**Ключові слова:** шахрайство; спосіб; обман; зловживання довірою; страхування.

*In the modern world, swindling happens extremely rapidly, the new latest technologies create more and more opportunities for committing such a crime. Swindling in the modern conditions is characterized by a change of forms and species due to various reasons. At the same time, modern swindlers use both old methods and new ones, previously unknown.*

**Keywords:** swindling; methods; deception; abuse of trust; insurance.

Останнім часом в Україні шахрайство набуло поширення і характеризується зміною форм, видів і способів. Боротьба з цим видом злочинів є актуальною проблемою в діяльності правоохоронних органів. Пояснюється це тим, що шахрайство традиційно має високу латентність – далеко не всі потерпілі звертаються до правоохоронних органів з заявами про вчинення відносно них шахрайських дій. З економічними перетвореннями в країні, розвитком ринкових відносин пов'язано проникнення шахрайства до сфери підприємницької діяльності: інвестиційної, довірчої, страхової, банківської.

Шахрайство – це заволодіння чужим майном або придбання права на майно шляхом обману чи зловживання довірою (ст. 190 Кримінального кодексу України) [1].

Говорячи про способи шахрайства, слід зазначити, що вони характеризуються такою сукупністю засобів і методів, які дозволяють вчинити обман настільки переконливо, що породжують ширшу довіру потерпілого, через яку й відбувається передача майна. Аналіз характеру дій шахраїв дозволяє говорити про наявність типових для більшості шахрайських операцій етапів вчинення злочину, що охоплюють: підготовку до проведення шахрайської операції, у тому числі розробку схеми операції, здійснення необхід-

них організаційних і технічних заходів; безпосереднє вчинення обманних дій; заволодіння майном; ухилення від відповідальності [2, с. 39-40].

Шахраї діють по-різному залежно від того, який спосіб вони використовують. Шахраєві доводиться не тільки мати схожі зовнішні риси тієї особи, за яку він себе видає, йому необхідно ще й бути обдарованим багатою фантазією і вміти майстерно брехати для того, щоб оточуючі піддалися обману, або щонайменше не могли негайно його викрити. Він неодмінно повинен бути хорошим актором, вміти «пускати пил в очі» і володіти чудовою пам'яттю, щоб не впадати в постійні протиріччя з самим собою [3, с. 120-121].

З метою заволодіння індивідуальним майном громадян шахрайство вчиняється різноманітними способами: підміна предметів продажу, обміну і грошових коштів, що підлягають передачі контрагенту (використання шахраями грошових і майнових «ляльок»); продаж виробів нижчої, ніж передбачено домовленістю, якості (продаж прикрас з міді, латуні чи бронзи як золотих); заволодіння предметами угоди без наміру виконати зобов'язання за договором (залишення потерпілого під якимось приводом і зникнення через прохідний двір – «протяг»); обрахування потерпілого при розміні великих купюр грошей або при купівлі; підкидання потерпілому фіктивних цінностей, втягнення його у «розподіл» знахідки і видурювання грошей як частини вартості «знайденого»; обман під час азартних ігор; проведення лотерей, ворожіння чи знахарство як форми обману; позичання грошей без наміру повернути борг; шлюбні афери; збирання «пожертувань»; продаж невідчужуваного майна.

Сучасні способи шахрайств відрізняються також залежно від сфери суспільного життя, у якій вони вчиняються: страхування, інвестування, обігу цінних паперів, банківської діяльності, інтернет-технологій [4, с. 362-363].

Для досягнення злочинної мети шахраї застосовують різні види психологічного впливу, найчастіше – навіювання. Одним із видів глибокого навіювання є гіпноз як тимчасовий стан свідомості особистості, що теж використовується у злочинних цілях гіпноз [5, с. 118-119].

В Україні з'явилися нові види шахрайств. Відтепер з метою виманування коштів у людей шахраї представляються працівниками органів державного контролю, банківських установ, правоохоронних органів. Зазвичай потенційними жертвами стають особи похилого віку, які недостатньо обізнані з дійсними функціями і повноваженнями вказаних органів та установ, тому довіряють шахраям та, щиро очікуючи обіцяних ними матеріальних компенсацій, допомог тощо, легко потрапляють у злочинні тенета [6, с. 34].

Під способом заволодіння грошовими коштами шляхом шахрайства вчиненого в сфері виконання господарсько-договірних зобов'язань доцільно розуміти систему дій, прийомів, операцій, спрямованих на використання можливостей суб'єкту господарювання до вступу в договірні відносини від власного імені з метою схилити обманним шляхом інших учасників цих відносин перерахувати грошові кошти на поточний рахунок вказаного суб'єкту господарювання та в подальшому обернути їх під видом вчинення фінансово-господарських операцій на свою користь [7, с. 19].

Шахрайство набуло значного поширення у сфері надання туристичних послуг (туристичні афери).

Закони нашої країни не створили системи жорсткого контролю за туристичним бізнесом. Турист, купуючи турпакет на фірмі, може навіть не здогадуватися, що видану йому квитанцію про сплату грошей спритний працівник фірми може не зафіксувати у бухгалтерії і ці гроші передати санаторію чи навіть іноземному партнеру готівкою. При цьому прибуток від продажу путівки уникає оподаткування й осідає в кишені бізнесмена.

Як правило, більшість шахрайств у туризмі відбувається напередодні літнього сезону, коли навіть у середнього туроператора накопичуються великі грошові суми, отри-

маних від туристів, але ще не перерахованих закордонним партнерам, готелям й авіакомпаніям [8, с. 296].

Досить поширеним є також шахрайство у сфері обороту житлової нерухомості. Переважно воно вчиняється у двох самостійних формах: заволодіння чужим майном або придбання права на нього. Перший випадок характерний коли умисел злочинців направлений на заволодіння коштами від продажу майна тощо, без посягань на право власності на це майно. Така ситуація спостерігається у випадках коли злочинці обманом спонукають потерпілого продати належне йому майно, під приводом купівлі іншого з доплатою, та заволодівають коштами, або при укладенні договору оренди житла. В другому випадку злочинці навпаки спонукають жертву передати права на майно їм. Це можливо в силу юридичної неосвіченості, а в деяких випадках банальної довірливості потерпілих [9, с. 35].

Що стосується шахрайства у сфері мобільного зв'язку, то особливості даної групи злочинів зумовлені появою принципово нових комунікативних засобів, які використовуються у суспільстві не тільки для передачі інформації, а й як засоби зберігання та переказу грошових коштів. Разом із тим особливістю цих злочинів є те, що вони можуть бути вчинені у різноманітних сферах суспільного життя, зокрема у побуті, функціонуванні окремих суспільних інститутів, підприємницькій діяльності тощо [10, с. 115].

Події останніх років показують, що рівень карткового шахрайства у світі зростає, і зловмисники застосовують технічно складніші прийоми.

По-перше, зловмисники встановлюють на банкомати так звані скімери (накладки) – це пристрої, що зчитують інформацію з магнітних смуг карток. Згодом отримані відомості наносяться на підроблену картку – так званий «білий пластик» і використовують її для розрахунків в торгових мережах. По-друге, все частіше застосовується так званий кеш-траппінг – установка на банкомат спеціальних пристроїв, які не дозволяють клієнту отримати доступ до своїх грошей після проведення успішної операції зняття коштів: клієнт забирає картку і йде, а шахраї знімають пристрій з його грошима. По-третє, кард-траппінг – коли при спробі клієнта скористатися банкоматом зловмисники в результаті отримують замість його грошей саму картку.

При цьому фахівці визнають, що повністю захистити клієнта від сучасних схем шахрайства банки не в змозі [11].

Способи обману змінюються з роками, але завжди застосовуються відповідно до умов часу і дії.

### Список використаних джерел

1. Кримінальний кодекс України від 05.04.2001 р. № 2341-III: чинне законодавство зі змінами та допов. станом на 26 січ. 2015 року: (офіц. текст). – К.: ПАЛИВОДА А.В., 2015. – 212 с. – (Кодекси України).
2. Мусієнко О.Л. Теоретичні засади розслідування шахрайства в сучасних умовах: монографія / О.Л. Мусієнко; за ред. проф. В.Ю. Шепітька. – Х.: Право, 2009. – 168 с.
3. Штибер В., Шнейкерт Г. Практическое руководство для работников уголовного розыска. – М.: Государственное техническое издательство. – 1925. – 192 с.
4. Криміналістика: Підручник / Кол. авт.: В.Ю. Шепітько, В.О. Коновалова, В.А. Журавель та ін. / За ред. проф. В.Ю. Шепітька. – 4-е вид., перероб. і доп. – Х.: Право, 2008. – 464 с.
5. Мігоцький Л., Завада Т. Циганський гіпноз як спосіб вчинення злочину // Вісник України. – 2015. – № 11. – С.117-128.
6. Чапасєв Р. Питання методики розслідування окремих видів шахрайств, учинених у складі стійких злочинних об'єднань // Вісник прокуратури. – 2017. – № 5. – С. 34-35.
7. Дехтярьов Є. Особливості доказування обставин вчинення шахрайства у сфері виконання господарсько-договірних зобов'язань // Підприємництво, господарство і право. – 2011. – № 4. – С. 18-21.

8. Нестерова І.А. Способи шахрайства в сфері туристичного бізнесу України // Часопис Київського університету права. – 2011. – № 1. – С. 295-298.

9. Дикий О.В. Кримінологічна характеристика способів вчинення шахрайств в сфері обороту житлової нерухомості // Часопис Академії адвокатури України: електрон. наук. фах. вид. / Акад. адвокатури України. – К.: 2014. – Том 7. – № 2 (23). – С. 33-40.

10. Крижевський А. Структура та значення криміналістичної характеристики шахрайств у сфері мобільного зв'язку // Підприємництво, господарство і право. – 2011. – № 3. – С. 114-117.

11. Гриньков Д. Шахрайство з платіжними картками та протидія йому в сучасних умовах. [Електронний ресурс]. – Режим доступу: [http://www.ufin.com.ua/analit\\_mat/poradnyk/191.htm](http://www.ufin.com.ua/analit_mat/poradnyk/191.htm).

**Осипенко Іван Петрович** – старший викладач кафедри кримінального права та правосуддя, Чернігівський національний технологічний університет.

**Osipenko Ivan** – Senior Lecturer of the Department of Criminal Law and Justice, Chernihiv National University of Technology.

**E-mail:** kriminal409@ukr.net

**Кокоша Діана Юріївна** – студентка, Чернігівський національний технологічний університет.

**Kokosha Diana** – Student, Chernihiv National University of Technology.

**E-mail:** dianka0209@ukr.net

*Людмила Остапенко, Світлана Литвин*

## АКАДЕМІЧНА ВІДПОВІДАЛЬНІСТЬ: ЮРИДИЧНА ПРИРОДА ТА НОРМАТИВНЕ ЗАКРІПЛЕННЯ

*Liudmyla Ostapenko, Svitlana Lytvyn*

### ACADEMIC RESPONSIBILITY: LEGAL NATURE AND THE STATUTORY

*У статті представлено теоретичний підхід до визначення правової природи концепції "академічної відповідальності" як свого роду юридичної відповідальності, її нормативної консолідації та місця в апараті концептуальної термінології. Обґрунтовано вибір критеріїв та показників, що сприяють чіткому розумінню академічної відповідальності як незалежного інституту галузевого законодавства. Доведено, що академічна відповідальність за змістом і формою повинна відповідати критеріям формальної визначеності, точності, ясності, унікальності та гармонізації системи ефективного правового регулювання.*

**Ключові слова:** академічна доброчесність; академічна відповідальність; юридична відповідальність.

*The article presents a theoretical approach to the definition of the legal nature of the concept of "academic responsibility" as a kind of legal responsibility, its normative consolidation and place in the conceptual terminology apparatus. The choice of criteria and indicators that promote a clear understanding of academic responsibility as an independent institute of sectoral legislation is substantiated. It is proved that academic responsibility in its content and form should meet the criteria of formal certainty, accuracy, clarity, uniqueness and harmonization in the system of the effective legal regulation.*

**Keywords:** academic integrity; academic responsibility; legal liability.

Одвічною проблемою культури є плагіат, однак сьогодні до неї прикута особлива увага у всьому світі із-за зростання кількості академічного плагіату: він зустрічається у студентських курсових роботах, наукових статтях та дослідженнях (дисертаціях), у ньому викривають чиновників та бізнесменів. Більшість атестаційних робіт, які містять плагіат, створюються на гуманітарних та соціальних напрямках. Примірливе ставлення до таких випадків дискредитує науку та підриває авторитет вищої освіти.

Значну роль у проблемі подолання академічного плагіату відводиться процесу реформування вітчизняної системи освіти. У ст. 42 Закону України «Про освіту» (далі – Закон) закріплено поняття академічної доброчесності, визначається коло суб'єктів, на яких розповсюджується ця норма, характер діянь, що свідчать про її дотримання та підстави, які свідчать про порушення академічної доброчесності, а також декларується академічна відповідальність за недотримання (порушення) академічної доброчесності.

Важливою вимогою удосконалення законодавчих та інших нормативно-правових актів України є єдність використання юридичної термінології не лише в межах окремого закону, але й у всій галузі. Відповідно до правил законодавчої техніки під час підготовки нових законів та інших нормативно-правових актів використовується спеціальна

термінологія, яка застосовується у відповідній сфері. При цьому доцільно давати тлумачення або розкривати зміст маловідомих юридичних, технічних та інших спеціальних термінів та понять. Термінологія, яка використовується у галузевому законодавстві, не повинна відрізнятися від термінології, яка є у Конституції України, конституційних та інших законах, оскільки це може призвести до суперечностей у системі законодавства, хибного уявлення первинного задуму законотворця, втрати цільового призначення того чи іншого правила. Отже актуальною є постановка питання про термінологічну визначеність та нормативну узгодженість поняття «академічна відповідальність».

Поняття «академічна відповідальність» є абсолютно новим у понятійно-термінологічному апараті, тому з метою усунення суперечностей, некоректної інтерпретації закону, упередження довільного застосування його норм уточнення змісту поняття у контексті з поняттям «юридична відповідальність» або дефініціювання є необхідним визначити його правову (юридичну) природу.

Проблема визначення правової природи академічної відповідальності є наріжним каменем з точки зору нормативного закріплення, механізму реалізації та правозастосування, оскільки вона є багатоаспектною: як особливий вид соціальної відповідальності; як різновид юридичної відповідальності; як різновид державного примусу. Це свідчить про те, що у галузевій юриспруденції поняття правової природи набуває комплексного характеру. Уявляється, що в залежності від виду юридичної діяльності, об'єктами визначення правової природи можуть бути норми права (юридичні конструкції), галузі права, окремі сфери дії законодавства, нормативно-правові акти, різноманітні правовідносини та суспільні відносини.

Визначення правової природи поняття «академічна відповідальність» є необхідним для розуміння змісту цього правового явища, визначення його місця та значення у системі правового регулювання. Правова природа форм юридичної відповідальності як самостійних явищ об'єктивної дійсності наділені набором суттєвих характеристик, які дозволяють відокремити їх один від одного, не дивлячись на формальну схожість між собою. Іншими словами, за допомогою правової природи можна більш глибоко пізнати змістовно-сутнісні елементи юридичного явища.

Наукові концепції юридичної відповідальності за правопорушення у теорії права – різноманітні, водночас вони доповнюють і розвивають одна одну. Залежно від галузевої структури права розрізняють такі види юридичної відповідальності: конституційну, матеріальну, дисциплінарну, адміністративну, цивільно-правову, кримінальну. Можливість настання конкретного виду юридичної відповідальності обумовлена підставами і принципами, цілями і функціями, наслідками. Підставами, які роблять юридичну відповідальність можливою є: наявність складу правопорушення (фактична підстава) та наявність норми права, що прямо передбачає склад правопорушення (нормативна підстава).

Законом України «Про освіту» регулюються суспільні відносини, які виникають у процесі реалізації конституційного права людини на освіту, прав та обов'язків фізичних і юридичних осіб, які беруть участь у реалізації цього права, а також визначаються компетенції державних органів та органів місцевого самоврядування у сфері освіти. Отже, правовідносини, які регулюються Законом України «Про освіту», за об'єктом відносяться до конституційного права, за групою суспільних відносин – стосуються соціальної сфери. Конституційна відповідальність може наступати за порушення Конституції, водночас не будь-яка відповідальність за її порушення є конституційною. Порушення конституційних норм може потягти кримінальну, дисциплінарну та цивільно-правову відповідальність в залежності від характеру правопорушення, статусу його суб'єкта та процедури застосування.

Ст. 42 Закону, передбачає академічну відповідальність за порушення академічної доброчесності. Підставою настання академічної відповідальності є сукупність наступних обставин: 1. Факт вчинення правопорушення. У ч. 4 ст. 42 Закону закріплено вичерпний перелік діянь, які визнаються порушенням академічної доброчесності (фактична підстава). 2. У залежності від суб'єктів правопорушень ч.ч. 5, 6 ст. 42 Закону визначені санкції (види академічної відповідальності) за порушення академічної доброчесності. 3. Наявність правозастосовного акта – рішення компетентного органу, яким покладається академічна відповідальність, визначаються вид та міра державного впливу (процесуальна підстава). Безумовно, академічна відповідальність, як і всі види юридичної відповідальності, повинна здійснюватись у суворій відповідності до офіційно передбаченої процедури. Водночас, слід звернути увагу на той факт, що коло суб'єктів, які можуть зазнати примусових заходів впливу у разі порушення академічної доброчесності є різним (педагогічні, науково-педагогічні, наукові працівники та здобувачі освіти), отже міри та заходи відповідальності повинні відрізнятися.

Уявляється, що для розуміння правової природи поняття «академічна відповідальність» необхідно звернутися до самого припису норми права – диспозиції. Потреба у визначенні юридичної сутності правової норми з'являється у випадку неточного (неповного, у деяких випадках помилкового або надмірного) опису у законодавстві обставин реального життя, у разі настання якого діє конкретне правило поведінки, іншими словами, коли правотворчий орган достатньо конкретно формулює гіпотезу норми права. Ця проблема лежить у сфері юридичної техніки та (або) лексичного значення слів, які використовуються у гіпотезі норми права. Отже, законодавчі (нормативні) акти за своїм змістом та (або) по формі повинні відповідати критеріям формальної визначеності, точності, ясності, однозначності та узгодженням у системі чинного правового регулювання.

Принцип доброчесності та недопустимості зловживання суб'єктивним правом у рівному ступені може бути застосований до всіх учасників освітнього процесу. Для педагогічних, науково-педагогічних та наукових працівників він може бути прямо закладений у відповідні положення (Положення про організацію освітнього процесу, Положення про поточне та підсумкове оцінювання знань студентів (здобувачів вищої освіти), контракти та посадові інструкції, оскільки ця категорія осіб відноситься до суб'єктів дисциплінарного проступку, тобто є працівниками, які знаходяться у трудових правовідносинах з конкретним роботодавцем. Водночас звертає на себе увагу та обставина, що у Законах України «Про освіту», «Про вищу освіту» хоча і є норми, які передбачають відповідальність здобувачів вищої освіти за порушення академічної доброчесності (ч. 6 ст. 42 Закону України «Про освіту»), однак норм, які б конкретно регулювали відповідальність цієї категорії осіб у зв'язку зі входженням до складу колективу (адміністративного, студентського, наукового) немає. Закон відсилає до локальних нормативних актів вищого навчального закладу або інших спеціальних законів. Так у ч. 9 ст. 42 Закону України «Про освіту» зазначено, що форми та види академічної відповідальності закладів освіти визначаються спеціальними законами, але у жодному законі України відсутнє поняття «академічна відповідальність».

Аналіз чинного законодавства у частині визначення правової природи поняття «академічна відповідальність» свідчить про складність та багатогранність його змістовно-сутнісного елемента у різноманітних видах юридичної діяльності. У правозастосовчій діяльності поняття «академічна відповідальність» повинно використовуватись по відношенню до фактичного та юридичного складу правовідносин; у науковій – правова природа поняття «академічна відповідальність» трактується як категорія, що відображає сутнісні ознаки різних правових явищ, які дозволяють зрозуміти їх місце та значення у юридичній сфері, що у свою чергу дає можливість правильно кваліфікувати

суспільні відносини, що виникають, а у законотворчій – точно, зрозуміло й однозначно формулювати норми права. На наш погляд, законодавство повинно містити додаткові норми забезпечувального характеру, які регулюють як загально галузеві підходи до розуміння значення норм, що формулюються, так і конкретні правила визначення змісту юридичних категорій. Передбачається, що одним з критеріїв, які дозволять встановити правову природу поняття «академічна відповідальність», повинна виступати суспільно значима мета, виражена законодавцем у правовому приписі. Водночас, постає необхідність узгодження чинного законодавства, зокрема, Кодексу законів про працю, Цивільного кодексу, Адміністративного кодексу та деяких інших, у яких чітко регламентовані види та міри державного примусу за порушення відповідних норм.

Отже, з метою покращення дотримання чинного законодавства необхідно детально регламентувати освітні відносини. У цій сфері, у тому числі й у випадках, коли законодавство закріплює принцип автономії вищих закладів освіти, держава в інтересах справжнього захисту учасників освітнього процесу повинна конкретизувати права та обов'язки у законі, як акти найвищої юридичної сили.

**Остапенко Людмила Анатоліївна** – кандидат юридичних наук, доцент, директор навчально-наукового інституту права і соціальних технологій Чернігівського національного технологічного університету.

**Ostapenko Liudmyla** – PhD in Legal Sciences, Associate Professor, Director of Educational-Scientific Institute of Law and Social Technologies, Chernihiv National University of Technology.

**E-mail:** l66ostapenko@gmail.com

**Литвин Світлана Володимирівна** – кандидат педагогічних наук, доцент, завідувач кафедри іноземних мов професійного спрямування, Чернігівський національний технологічний університет.

**Lytvyn Svitlana** – PhD in Pedagogical Sciences, Associate Professor, Head of Foreign Languages for Professional Purposes Department, Chernihiv National University of Technology.

**E-mail:** chdtu.fld@gmail.com

*Олена Петрик*

## ОСНОВНІ ЗАГРОЗИ НАЦІОНАЛЬНІЙ БЕЗПЕЦІ УКРАЇНИ У НАУКОВО-ТЕХНОЛОГІЧНІЙ СФЕРІ

*Olena Petryk*

## THE MAIN THREATS OF THE NATIONAL SECURITY OF UKRAINE IN SCIENTIFIC AND TECHNOLOGICAL SPHERE

*Визначено реальні та можливі загрози безпеці та стабільності в суспільстві у науково-технологічній сфері України, здійснено їх розподіл на зовнішні й внутрішні. Відзначено загальні негативні наслідки представлених загроз для економіки України, а також представлено основні напрями державної політики з питань національної безпеки України у даній сфері.*

**Ключові слова:** національна безпека; державна політика; науково-технологічна сфера; загрози національній безпеці.

*The real and possible threats of the security and stability of the society in the scientific and technological sphere of Ukraine have been defined; their division into external and internal ones has been made. The general negative consequences of presented threats for the Ukrainian economy have been noted, as well as the main directions of the state policy on the national security of Ukraine in this area have been presented.*

**Keywords:** national security; state policy; scientific and technological sphere; threats of the national security.

В умовах стрімкої глобалізації подолання основних загроз національній безпеці України у науково-технологічній сфері набуває статусу одного із головних пріоритетів державної політики, оскільки проблемність даної сфери національної безпеки країни має важливе значення в контексті загального розвитку держави та реалізації її національних інтересів. Надважливого значення воно набуває при аргументації прийняття державно владних рішень щодо забезпечення розвитку системи науки та техніки нашої держави. Основні науково-концептуальні засади національної безпеки у науково-технологічній сфері забезпечують формування необхідно-відповідної політики на рівні держави загалом і основних засад діяльності суб'єктів нижчих організаційних рівнів зокрема.



Система забезпечення національної безпеки України у досліджуваній сфері передбачає здійснення безперервного моніторингу науково-технологічних процесів із точки зору їхнього впливу на національні інтереси українського народу, стан національної безпеки України загалом, їх оцінку з позицій стратегічних програм науково-технічного розвитку, відповідності чинним нормативно-правовим актам, а також аналізу ефективності прийнятих суб'єктами владних повноважень рішень у даній сфері.

Законом України «Про основи національної безпеки України» визначено сфери життєдіяльності, де суб'єкти державного управління національною безпекою мають забезпечити захищеність надважливих об'єктів національної безпеки: інтересів людини і громадянина, їхніх конституційних прав і свобод, суспільства й держави та їх складових відповідно. Так, серед законодавчо визначених є і сфера науково-технічної та інноваційної політики країни.

Вище названим законодавчим актом визначені основні реальні та можливі загрози безпеці України у науково-технологічній сфері й стабільності в суспільстві відповідно, серед яких: наростаюче науково-технологічне відставання України від розвинутих країн; неефективність державної інноваційної політики, механізмів стимулювання інноваційної діяльності; низька конкурентоспроможність української продукції; нерозвиненість внутрішнього ринку високотехнологічної продукції та відсутність його ефективного захисту від іноземної технічної і технологічної експансії; зниження внутрішнього попиту на підготовку науково-технічних кадрів для наукових, конструкторських, технологічних установ та високотехнологічних підприємств, незадовільний рівень оплати науково-технічної праці, падіння її престижу, недосконалість механізмів захисту прав інтелектуальної власності; вплив учених, фахівців, кваліфікованої робочої сили за межі України [1, Ст.7].

Проводячи більш детальний аналіз потенційних загроз у досліджуваній сфері національної безпеки України, їх можна поділити умовно на зовнішні – обумовлені результатами реалізації державної політики інших країн, їх науково-технічним потенціалом і темпами науково-технічного прогресу, а також внутрішні – пов'язані з особливостями функціонування системи забезпечення національної безпеки нашої держави безпосередньо та її недоліками. Звичайно, має місце й існування інших критеріїв класифікації небезпек, що можуть становити загрозу науково-технічному розвитку країн, проте у межах представленого дослідження вважаємо достатнім приділити увагу саме вищезазначеним.

Так, до числа основних зовнішніх загроз національній безпеці України у науково-технологічній сфері слід віднести:

- усталений курс більшості розвинених країн, спрямований на отримання протиправного доступу до науково-технічних ресурсів і розробок інших країн, у тому числі й України, для подальшого використання отриманих результатів у власних інтересах;

- прагнення іноземних країн обмежити або взагалі унеможливити розвиток науково-технічного потенціалу країн-конкурентів (придбання провідних виробничих і науково-технологічних, у тому числі науково-дослідних, підприємств, що розробляють засоби та системи безпеки з подальшим їх перепрофілюванням, запровадження експортно-імпортних обмежень, привласнення результатів їхніх розробок задля підсилення якості власної національної безпеки з наступним ліквідуванням або призупиненням діяльності, перехоплення висококваліфікованих наукових і інженерно-технічних кадрів, які є безпосередніми суб'єктами вироблення передових науково-технічних розробок, тощо);

- активізація та підтримка діяльності організацій в сфері промислового шпіонажу та розвідки, розвідувальних та інших спеціальних служб, що можуть бути як іноземними, так і національними, але такими, що здійснюють свою діяльність із вчиненням злочинних діянь проти основ національної безпеки України.

Серед внутрішніх загроз національній безпеці України в науково-технологічній сфері слід назвати:

- досить складну та несприятливу економічну ситуацію в країні, що має наслідком зниження фінансування багатьох сфер суспільного життя, у тому числі науково-технічної;

- широке використання застарілих виробничих фондів і технологій, що, зазвичай, перебувають в критичному стані та не дають можливості здійснити наукові дослідження на належному технологічному та процедурному рівнях, - що є вкрай характерним саме для установ державної форми власності;

- недосконалість галузі патентного захисту результатів науково-технічної діяльності українських учених;

- невідповідність вимогам часу сфери охорони інтелектуальної власності, її вкрай неспішний розвиток, недостатнє відповідне правове регулювання, що мають наслідком неефективність механізму захисту прав інтелектуальної власності на науково-технічні розробки;

- падіння престижу науково-технологічної діяльності, відсутність державної підтримки та зацікавленості у її розвитку;

- зниження рівня професійної підготовки кваліфікованих наукових та інженерно-технічних кадрів, а також дуже часто невідповідність навчальних планів закладів підготовки молодих фахівців вимогам сьогодення, їх непрактикорієнтованість;

- відтік інтелектуально-наукового кадрового потенціалу за межі України, що пояснюється наявністю більшої кількості гідних пропозицій щодо можливого працевлаштування та перспективного розвитку у даній сфері в інших, більш розвинених країнах;

- надто повільний розвиток інформатизації інноваційної сфери та ефективних форм інноваційної діяльності.

Відомим українським ученим-правознавцем, автором ряду надважливих законопроектів і багатьох науково-практичних розробок у сфері національної безпеки і оборони, інформаційної політики Ліпканом В.А. серед багатьох інших можливих загроз у досліджуваній нами сфері виокремлено також нездатність підприємств недержавної форми власності виробляти на базі новітніх досягнень у сфері мікроелектроніки та передових технологій конкурентоспроможну наукомістку продукцію, яка дозволяє забезпечити достатній рівень технологічної незалежності України від зарубіжних країн, що призводить до вимушеного широкого використання імпортованих аналогів при формуванні інфраструктури системи національної безпеки України [2, с. 346]. Ми погоджуємося із думкою провідного науковця та вважаємо, що використання іноземних аналогів у формуванні технічного забезпечення національної безпеки у науково-технологічній сфері не тільки не забезпечує секретність процесу тих чи інших наукових розробок українських учених, а і тим самим підтримує виробника імпортованої продукції відповідного призначення.

На жаль, у зв'язку з наявністю ряду проблем і неузгодженостей у науково-технологічній та інноваційній сферах нашої держави, маємо можливість продовжувати перелік можливих, як зовнішніх, так і внутрішніх загроз у досліджуваній сфері національної безпеки України, існування яких, своєю чергою, лише підриває якість останньої.

На законодавчому рівні визначено основні напрями державної політики з питань національної безпеки України у науково-технологічній сфері, серед яких: посилення державної підтримки розвитку пріоритетних напрямів науки і техніки як основи створення високих технологій та забезпечення переходу економіки на інноваційну модель розвитку, створення ефективної системи інноваційної діяльності в Україні; поетапне збільшення обсягів бюджетних видатків на розвиток освіти і науки, створення умов для широкого залучення в науково-технічну сферу позабюджетних асигнувань; створення економічних і суспільно-політичних умов для підвищення соціального статусу наукової та технічної інтелігенції; забезпечення необхідних умов для реалізації прав інтелектуальної власності; забезпечення належного рівня безпеки експлуатації промислових, сільськогосподарських і військових об'єктів, споруд та інженерних мереж [1, Ст.8].

Таким чином, у першу чергу слід наголосити на тому, що лише нормативного закріплення основних засад державної політики у даній сфері недостатньо: необхідним є формування такого механізму реалізації даної політики, який забезпечить взаємоузгоджену діяльність відповідно до загальних принципів забезпечення національної безпеки та у межах чинного правового поля вищих посадових осіб держави, органів державного управління, інших державних і недержавних структур, що здійснюватимуть заходи з прогнозування, своєчасного виявлення, запобігання та нейтралізації загроз національній безпеці у науково-технологічній сфері.

Наразі вивчення та аналіз можливих загроз національній безпеці України у науково-технологічній сфері, а також шляхів їх попередження та подолання мають вагому актуальність і можуть бути предметом подальших наукових досліджень.

#### Список використаних джерел

1. Про основи національної безпеки України [Електронний ресурс] : Закон України від 19.06.2003 року № 964-IV // Офіційний сайт Верховної Ради України. – Режим доступу: <http://zakon5.rada.gov.ua/laws/show/964-15>.

2. Ліпкан В.А. Національна безпека України: [навчальний посібник] / В.А. Ліпкан. [2-ге вид.]. — К. : КНТ, 2009. — 576 с.

**Петрик Олена Леонідівна** – кандидат наук з державного управління, доцент кафедри кримінального права та правосуддя, Чернігівський національний технологічний університет.

**Petryk Olena** – PhD in Public Administration, Associate Professor of Criminal Law and Justice Department, Chernihiv National University of Technology.

**E-mail:** elena\_petrik@ukr.net

*Ольга Полякова*

### ОСНОВНІ ЗАВДАННЯ РЕАЛІЗАЦІЇ ПУБЛІЧНОГО УПРАВЛІННЯ ПРАВОВОЮ ОСВІТОЮ НАСЕЛЕННЯ В УКРАЇНІ

*Olga Polyakova*

#### THE MAIN TASKS OF THE PUBLIC ADMINISTRATION IMPLEMENTATION IN THE LEGAL EDUCATION OF THE POPULATION IN UKRAINE

*Висвітлено основні тенденції розвитку правової освіти населення в Україні та визначено основні завдання реалізації публічного управління цією сферою.*

**Ключові слова:** публічне управління; правова освіта; тенденції розвитку; основні завдання управління.

*The main trends in the development of legal education of the population in Ukraine are highlighted and the main tasks of the public administration implementation in this area are defined.*

**Keywords:** public management; legal education; development trends; the main administrative tasks.

Зміни в Україні, що відбулися після проголошення її незалежності, в усіх сферах життєдіяльності суспільства та прагнення українців створити демократичну правову державу змусило представників влади розробити заходи з правового всеобучу, спрямованого на виховання громадян в дусі поваги до закону і прав людини. Так, 29 червня 1990 р. було прийнято постанову Ради Міністрів УРСР № 143 «Про заходи щодо організації юридичного всеобучу в Українській РСР», відповідно до якої Міністерство юстиції України здійснювало координацію діяльності державних органів і взаємодію з громадськими організаціями у правовиховній роботі, забезпечувало методичне керівництво організацією юридичного всеобучу виконкомомі місцевих Рад народних депутатів, міністерствами та відомствами України.

Пізніше, в 1995 р. була затверджена перша в незалежній Україні програма правової освіти населення, в якій визначалося, що вона «передбачає створення необхідних умов для набуття і використання правових знань широким верствам населення, закріплює основні напрями правоосвітньої діяльності і першочергові заходи щодо їх реалізації» [2]. У документі проголошувалося право громадян на набуття необхідного їм мінімуму правових

знань, що забезпечувалося розгалуженою мережею загальних та спеціалізованих навчально-виховних закладів, широким правовим інформуванням населення через засоби масової інформації та культурно-освітні установи. Обов'язковою дисципліною в закладах освіти всіх рівнів і форм власності визначалось правознавство. Зміст цієї дисципліни полягав:

- для загальноосвітніх навчально-виховних закладів – у потребі суспільства в підготовці правосвідомого громадянина;

- для професійних навчально-виховних, вищих навчальних закладів, навчальних закладів підвищення кваліфікації та перепідготовки кадрів – крім підготовки правосвідомого громадянина, ще і високими вимогами до кваліфікації працівників.

Постановою Кабінету Міністрів України, якою затверджувалась програма, було встановлено, що координацію діяльності міністерств, інших центральних органів державної виконавчої влади, підприємств, установ та організацій, а також методичне забезпечення щодо правової освіти населення здійснює Міністерство юстиції України (далі – Міністерство). Навіть, для виконання зазначених у програмі завдань і заходів, в органах юстиції, підпорядкованих Міністерству, було збільшено граничну чисельність працівників на 35 одиниць.

У 2001 р. з метою підвищення рівня правової освіти населення, створення належних умов для набуття громадянами правових знань, а також забезпечення їх конституційного права знати свої права і обов'язки, було затверджено нову Національну програму правової освіти населення (далі – Програма). Зауважимо, що в загальних положеннях Програми, в перших чотирьох абзацах повторюються одні й ті ж самі завдання, які потребують вирішення, а саме: вдосконалення системи правової освіти; розвиток правосвідомості населення; підвищення рівня правової культури населення; подолання правового нігілізму; набуття громадянами необхідного рівня правових знань, навичок у їх застосуванні та формування у них поваги до права; забезпечення доступу громадян до джерел правової інформації [1]. Практично такими ж є завдання й самої Програми. Також слід відмітити, що шляхи реалізації Програми в багатьох її положеннях повторюють тези, що висвітлені в програмі 1995 р., зокрема, в частині поєднання правової освіти із усіма рівнями освіти (дошкільною, загальною середньою, професійно-технічною, вищою); участі юристів у поширенні правових знань; сприянні самоосвіті населення з питань права і держави тощо.

Хотілось би зауважити, що відповідальність за виконання Програми в документі чітко не визначена. Так, у документі зазначено, що розроблення пропозицій щодо координації діяльності органів виконавчої влади, органів місцевого самоврядування, об'єднань громадян, різних інституцій у сфері правової освіти, а також надання методичної допомоги у проведенні цієї діяльності здійснює Всеукраїнська міжвідомча координаційно-методична рада з правової освіти населення. Також визначено, що типові програми вивчення правових дисциплін затверджуються Міністерством освіти і науки України за погодженням з Міністерством юстиції України. Виходячи з цього, відповідальним за виконання завдань, що стоять перед державою в правоосвітньому процесі, як у першій, так і у чинній програмах, є Міністерство юстиції України.

На жаль, не чіткість, розмитість у формулюванні конкретних завдань, шляхів їх здійснення, а також не визначеність у відповідальному виконавці призводить до не виконання програмного документу, що й відбувається в українському суспільстві. Водночас ні в жодному документі не визначено, яким є достатній або належний рівень правових знань для громадянина України.

Пропре викладання в навчальних закладах правових дисциплін, молодь не володіє необхідним для життя обсягом правових знань і не може використати ці знання на практиці, не може захистити свої права.

Водночас, у зв'язку з останніми подіями, що відбуваються в українському суспільстві, – окупація Кримського півострова, збройний конфлікт на Сході України, що приз-

водить до порушення прав людини на цих територіях, зростає рівень злочинності як на непідконтрольних Україні територіях, так і в самій країні. Також під час проведення реформування, що переживає сьогодні українське суспільство, практично не відбувається належного інформування населення про суть реформ. На жаль, найбільш не вистачає інформації про особливості впровадження реформ працівникам виконавчої влади, які до того ж не мають можливості своєчасно отримати відповідні правові знання, що взагалі унеможлиблює, на нашу думку, проведення реформ на місцях.

Вище зазначене свідчить, що чинний програмний документ з правової освіти є неактуальним, його положення й завдання – не чіткими, розмитими, часто декларативними, відповідальність за виконання не визначена, учасники не конкретизовані. На нашу думку, сучасній Україні потрібний новий документ, який би містив вище означені позиції, враховував загально цивілізаційні підходи та реалії українського суспільства.

В цілому можна зазначити, що сучасна людина має бути не тільки ознайомлена із елементарними правовими знаннями, але й мати навички із використання їх у реальному житті, насамперед, з метою захисту своїх прав. Особливо необхідними є правові знання керівникам (управлінцям, державним службовцям) усіх рівнів для прийняття обґрунтованого рішення, від якого залежить функціонування й розвиток будь-якої інституції, адміністративної одиниці та в цілому країні. На наше глибоке переконання, громадянин країни, особливо представник виконавчої влади, який дотримується правових норм, здатен забезпечити поступальний розвиток демократичної, правової держави.

#### Список використаних джерел

1. Про Національну програму правової освіти населення [Електронний ресурс] : постанова Кабінету Міністрів України від 18 жовтня 2001 р. № 992/2001. – Режим доступу : <http://zakon2.rada.gov.ua/laws/show/992/2001>.

2. Про Програму правової освіти населення України [Електронний ресурс] : постанова Кабінету Міністрів України від 29 травня 1995 р. № 366. – Режим доступу : <http://zakon2.rada.gov.ua/laws/show/366-95-%D0%BF/ed1>.

**Полякова Ольга Станіславівна** – кандидат юридичних наук, доцент кафедри військового права, Національний юридичний університет імені Ярослава Мудрого.

**Polyakova Olga** – PhD in Law, Assistant Professor at Military Law Department, Yaroslav Mudryi National Law University.

**E-mail:** polyakovaOS2016@ukr.net

*Олена Поступна, Олексій Степанко*

### НАУКОВО-ПРАКТИЧНИЙ ДИСКУРС ПРО НОВИЙ ЗАКОН УКРАЇНИ «ПРО ОСВІТУ»

*Olena Postupna, Oleksiy Stepanko*

### SCIENTIFIC AND PRACTICAL DISCOURSE ON THE NEW LAW OF UKRAINE “ON EDUCATION”

*Розглянуто деякі положення нового Закону України «Про освіту», висвітлено основні дискусійні моменти та здійснено спробу визначення проблемних питань щодо його реалізації. Доведена прогресивність і значущість деяких положень нового освітнього закону.*

**Ключові слова:** публічне управління; освітня сфера; освітнє законодавство; науково-практичний дискурс.

*The paper considers some of the provisions of the new law of Ukraine On education," highlights the main discussion points and attempt to determine the issues regarding its implementation. Progressive nature and importance of some provisions of the new education law have been proved.*

**Keywords:** public management; educational field; educational legislation; scientific and practical discourse.

Після здобуття незалежності перед Україною постала проблема вироблення ефективної стратегії розвитку освітньої сфери. Найважливішим у цьому процесі є вирішення питання належного правового регулювання цієї сфери, оскільки саме від стану її законодавчого забезпечення залежить ефективність функціонування всієї освітньої системи.

Дослідженню розвитку сучасної освітньої сфери України присвячено велику кількість наукових праць вітчизняних учених, які вказують на існування низки проблем насамперед у національному освітньому законодавстві, що гальмують розвиток системи освіти. Втім, дослідники не мають спільної позиції в своїх висновках, кожен намагається запропонувати свій механізм, своє бачення вирішення цих проблем. Так, деякі вчені пропонують систематизувати українське освітнє законодавство шляхом прийняття Кодексу про освіту, у якому послідовно і системно будуть викладені усталені й підтверджені правові норми; другі – створити нову нормативно-правову базу в освітній сфері; треті – продовжувати вдосконалення освітнього законодавства шляхом внесення змін до чинних законів тощо.

Так, дійсно, не викликає жодних сумнівів, що вітчизняне освітнє законодавство є недосконалим і, навіть, новоприйняті закони не вирішують тих проблем, що довгими роками накопичувалися в освітній практиці. Це стосується й нового Закону України «Про освіту», прийнятого 5 вересня 2017 р., бурна дискусія біля якого точилася як під час обговорення законопроекту, так і після його прийняття. Отже, розглянемо більш детально деякі положення нового освітнього акту та висвітливо дискусійні моменти.

Насамперед слід відмітити інноваційний характер основних положень нового Закону України «Про освіту», що впливає з аналізу його тезарусу, який подається в загальних положеннях акту. Зокрема, до кола основних категорій (усього 30 найменувань), що чітко визначаються і регулюються законом, віднесено й такі: автономія, академічна свобода, електронний підручник (посібник), індивідуальна освітня траєкторія, індивідуальна програма розвитку, інклюзивне навчання, інклюзивне освітнє середовище, особа з особливими освітніми потребами, розумне пристосування, універсальний дизайн у сфері освіти [2]. На відміну від попереднього законодавчого акту 1991 р., який взагалі не містив тезарусу, в новому акті наведені категорії є прогресивними, що підпорядковуються сучасній парадигмі єдиного освітнього простору, їх роз'яснення цілком відповідає європейським тенденціям, що відбуваються в освіті. Новаціями нового законодавства є також визначення видів освіти (ст. 8) – формальної, неформальної та інформальної освіти; форм здобуття освіти (ст. 9) – інституційна, індивідуальна, дуальна; академічної доброчесності (ст. 42); інституційного аудиту (ст. 45); громадської акредитації закладу освіти (ст. 49); інституту освітнього омбудсмена (ст. 73) та ін.

Найбільше дискусій серед українських парламентарів під час обговорення та прийняття Закону України «Про освіту» викликала ст. 7, яка регламентує питання мови в освіті. Головною метою статті був захист державної мови і прав громадян, які без належного знання державної мови фактично обмежуються у правах на здобуття професійної освіти і працевлаштування в країні. Гострою була реакція й урядів деяких сусідніх країн (Угорщини, Болгарії, Румунії, Греції), які закликали ООН провести розслідування щодо ухвалення освітнього закону, аргументував тим, що він порушує право на використання мови національними меншинами. 28 вересня 2017 р. законодавчий акт був направлений на розгляд до Венеціанської комісії. 12 жовтні це питання розглядалося на дебатах у ПАРЄ та в рамках спільного засідання комітетів з прав людини Європейського парламенту і Верховної Ради України. Тоді учасникам дискусії вдалося дійти однієї думки і ухвалити резолюцію з рекомендаціями для України. 8 грудня Венеціанська комісія оприлюднила висновок, згідно з яким рекомендувала українській владі збалансувати положення мовної статті.

Однак, дискусії навколо мовного питання точаться й в самому українському суспільстві. Ці питання гостро обговорюються на наукових комунікативних заходах, що проводяться в Україні. Нам імponує думку тих науковців та освітян-практиків, які наголошують на необхідності врахування прав національних меншин під час складання навчальних програм, при цьому обсяг викладання української мови і українською мо-

вою залишити таким, щоб представники національних меншин вільно володіли нею, і, відповідно, могли інтегруватися в українське суспільство.

Стаття, яка викликала не менш гостру дискусію в українському суспільстві, – це стаття про оплату праці педагогічних і науково-педагогічних працівників (ст. 61). Дискусія точилася між парламентаріями та Міністерством фінансів України в частині встановлення посадового окладу педагогічного працівника найнижчої кваліфікаційної категорії в розмірі чотирьох прожиткових мінімумів (законопроект, підготовлений до другого читання). Як стверджує В. Бахрушин, при голосуванні було повернуто норму про встановлення цього окладу на рівні трьох мінімальних заробітних плат, що складає 9600 грн. (на момент прийняття закону у першому читанні ця величина була вдвічі меншою), і відповідно, суттєве збільшення витрат державного бюджету тільки на фонд заробітної плати. Під час підсумкового голосування, як повідомляє автор, було додано ще декілька норм, які збільшують бюджетні витрати на реалізацію закону [1]. Безсумнівно, інвестування в освіту є дуже важливою складовою, насамперед, для проведення подальшого реформування освітньої сфери і це визнають представники всіх державних інституцій. Саме від належного фінансування освіти сьогодні, її якості й конкурентоспроможності залежатиме побудова й розвиток високотехнологічної економіки в країні.

Значні зміни передбачені в новому освітньому законі в частині управління та контролю. Зокрема, центральний орган виконавчої влади у сфері освіти і науки за дорученням і в межах, встановлених Кабінетом Міністрів України, здійснює повноваження засновника щодо державних закладів освіти (ст. 64). Це стосується здебільшого державних закладів вищої освіти. Втім, за новим законом Міністерство освіти і науки України не має жодних повноважень з управління комунальними закладами освіти.

В законі також не передбачено існування в складі місцевих органів виконавчої влади органів управління освітою, які функціонують на сьогоднішній момент, і їх доля поки що не відома. Певні повноваження з управління закладами освіти за новим законом (ст. 25) мають лише відповідні ради (обласні, районні, міські, сільські, селищні ради, ради об'єднаних територіальних громад), утім, ні як органи місцевого самоврядування, а як засновники закладів освіти.

Новий Закон України «Про освіту» виключив атестацію закладів загальної середньої освіти з переліку повноважень місцевих органів влади та з форм державного нагляду (контролю). Відповідно до ст. 69.2 державний нагляд (контроль) у сфері освіти здійснюється центральним органом виконавчої влади із забезпечення якості освіти та його територіальними органами. До того ж вводиться громадський нагляд (контроль) у сфері освіти, що здійснюється громадськими об'єднаннями та іншими інститутами громадянського суспільства, установчими документами яких передбачена діяльність у сфері освіти (ст. 71).

На сьогодні ще багато положень, визначених у новому законі про освіту, залишаються для українського суспільства не зрозумілими й потребують роз'яснення. Зокрема, нині функціонує такий тип закладу, як навчально-виховний комплекс, утворений у результаті об'єднання дошкільного навчального закладу і загальноосвітнього навчального закладу. Такий тип закладу освіти відсутній у новому законі. Тому виникає декілька питань: чи можливе таке об'єднання в подальшому; чи має право й далі функціонувати вже утворений такий тип закладу освіти та якщо так, то до якого типу закладу його потрібно відносити? Також немає роз'яснення щодо питань, пов'язаних із кадровим діловодством. Якщо керівнику закладу освіти надаються повноваження призначати та звільняти з посади працівників, то зрозуміло, що має бути посада працівника відділу кадрів. У системі професійної освіти передбачені у структурі й функціонують відділи кадрів. Однак в системі дошкільної, загальної середньої і позашкільної освіти це не було передбачено законом, як і немає пояснення в новому законі. Крім того, не зрозумілими є механізми, процедури тих

положень, які визначені в новому законі (ліцензування освітньої діяльності, сертифікація педагогічних працівників, надання творчої відпустки тощо).

В цілому, можна стверджувати, що новий освітній закон є прогресивним, містить низку інноваційних положень. Цей крок є дуже важливим для країни, для модернізації освітньої сфери. Однак, він не вирішує всіх освітніх проблем, що накопичувалися десятиріччями. Імплементация нового Закону України «Про освіту» потребує внесення суттєвих змін до спеціальних законів у сфері освіти, розробки великої кількості нормативних документів різних рівнів. Також слід зазначити, що перехід до задекларованої в законі оновленої системи управління та системи освіти має бути послідовним, поетапним. Кожний крок необхідно пояснювати українському суспільству, щоб отримати громадську підтримку.

#### Список використаних джерел

1. Бахрушин В. Закон прийнято. Що далі? [Електронний ресурс] / В. Бахрушин // Освітня політика: портал громадських експертів. – 2017. – Режим доступу : <http://education-ua.org/ua/articles/1061-zakon-prijnyato-shcho-dali>.

2. Про освіту [Електронний ресурс] : Закон України від 15 вересня 2017 р. № 2145-VIII. – Режим доступу : <http://zakon2.rada.gov.ua/laws/show/2145-19>.

**Поступна Олена Вікторівна** – кандидат наук з державного управління, доцент, докторант кафедри соціальної і гуманітарної політики, Харківський регіональний інститут державного управління Національної академії державного управління при Президенті України.

**Postupna Olena** – PhD in Public Administration, Associate Professor, Doctoral Candidate of the Department of Social and Humanitarian Policy, Kharkiv Regional Institute of Public Administration of the National Academy of Public Administration attached to the Office of the President of Ukraine.

**E-mail:** [posolv48@gmail.com](mailto:posolv48@gmail.com)

**Степанко Олексій Вікторович** – кандидат наук з державного управління, заступник начальника кафедри управління та організації діяльності у сфері цивільного захисту, Національний університет цивільного захисту України.

**Stepanko Olexiy** – PhD in Public Administration, Deputy Head of the Administration and Performance Management in the Civil Defense Chair, National University of Civil Protection of Ukraine.

*Наталія Пузирна*

### АДМІНІСТРАТИВНА ДІЯЛЬНІСТЬ ДЕРЖАВНОЇ СЛУЖБИ УКРАЇНИ У СПРАВАХ ВЕТЕРАНІВ ВІЙНИ ТА УЧАСНИКІВ АНТИТЕРОРИСТИЧНОЇ ОПЕРАЦІЇ

*Nataliia Puzyrna*

### ADMINISTRATIVE ACTIVITY OF THE CIVIL SERVICE OF UKRAINE IN THE AFFAIRS OF THE WITNERS OF WETTERS AND THE PARTICIPANTS OF THE ANTI-TERRORIST OPERATION

*Досліджено правове регулювання діяльності Державної служби України у справах ветеранів війни та учасників антитерористичної операції. Проаналізовано функції та основні завдання Державної служби України у справах ветеранів війни та учасників антитерористичної операції. Особливу увагу приділено організаційній діяльності цієї служби.*

**Ключові слова:** адміністративна діяльність; функції; учасник антитерористичної операції; соціальний захист.

*The legal regulation of the activity of the State Service of Ukraine for War Veterans and Anti-Terrorist Participants was investigated. The functions and main tasks of the State Service of Ukraine for War Veterans and participants in the antiterrorist operation are analyzed. Particular attention is paid to the organizational activities of this service.*

**Keywords:** administrative activity; functions; participant of antiterrorist operation; social protection.

Події на Сході України у 2014 р. зумовили розширення сфери діяльності державних органів щодо забезпечення соціального захисту учасників антитерористичної операції (далі - АТО).

Соціальний захист учасників антитерористичної операції – це локальна, хоча й дуже важлива проблема системи обороноздатності Української держави [1, с. 37].

Для забезпечення соціального захисту учасників АТО функціонує розгалужена система суб'єктів забезпечення їхнього права на соціальний захист, зокрема: Міністерство



соціальної політики України, Державна служба зайнятості населення, Міністерство оборони України, Міністерство внутрішніх справ України, Національна Гвардія України, Служба безпеки України, медико-соціальні експертні комісії (МСЕК), Уповноважений Президента України з питань реабілітації учасників антитерористичної операції, які одержали поранення, контузію, каліцтво або інше захворювання під час участі в антитерористичній операції тощо [2].

Для формування ефективного механізму забезпечення права на соціальний захист учасників АТО, що відбувається в Україні через збройну агресію Росії проти України, необхідним було створення спеціально уповноваженого державного органу у сфері соціального захисту ветеранів війни та учасників антитерористичної операції, соціальної та професійної адаптації військовослужбовців, які звільняються, осіб, звільнених з військової служби, та учасників антитерористичної операції. Таким органом стала Державна служба України у справах ветеранів війни та учасників антитерористичної операції.

На Державну службу України у справах ветеранів війни та учасників антитерористичної операції покладено чимало завдань та повноважень для соціального захисту учасників АТО. Соціальний захист демобілізованих осіб та учасників АТО став системним завдяки створенню Державної служби України у справах ветеранів війни та учасників антитерористичної операції. Служба ще не запрацювала на повну потужність, але цей крок є доцільним і перспективним [3, с. 336].

Функції Державної служби України у справах ветеранів війни та учасників антитерористичної операції можна класифікувати за кількома ознаками. Залежно від мети, на які вони спрямовані, функції можна поділити на внутрішньо організаційні й зовнішні. Внутрішньоорганізаційні – призначені для забезпечення чіткого і злагодженого функціонування всіх структурних підрозділів, посадових осіб, а також ефективного використання інших сил і засобів. А зовнішні – спрямовані на практичне вирішення завдань, що стоять перед Державною службою України у справах ветеранів війни та учасників антитерористичної операції зовні, що виходять за межі внутрішньоорганізаційної діяльності. Також функції Державної служби України у справах ветеранів війни та учасників антитерористичної операції за характером управлінських завдань можна поділити на загальні, спеціальні та забезпечувальні.

До загальних функцій адміністративної діяльності Державної служби України у справах ветеранів війни та учасників антитерористичної операції відносяться: прогнозування, планування, організація, регулювання, облік, нагляд, контроль.

До забезпечувальних функцій належать: кадрове, фінансове, матеріально-технічне та інше забезпечення адміністративної діяльності.

І, нарешті, спеціальні (основні) функції вказані в Положенні про Державну службу України у справах ветеранів війни та учасників антитерористичної операції [4].

Відповідно до цього Положення основними завданнями Державної служби України у справах ветеранів війни та учасників антитерористичної операції є:

1) реалізація державної політики у сфері:

а) соціального захисту ветеранів війни та учасників антитерористичної операції, зокрема, щодо забезпечення їхньої психологічної реабілітації, санаторно-курортним лікуванням, технічними та іншими засобами реабілітації, житлом, надання освітніх послуг та організації поховання;

б) соціальної та професійної адаптації військовослужбовців, які звільняються, осіб, звільнених з військової служби, а також учасників антитерористичної операції;

в) реалізація в межах своїх повноважень державної політики у сфері волонтерської діяльності щодо надання волонтерської допомоги:

- громадянам, які беруть участь у виконанні чи забезпеченні робіт, пов'язаних з проведінням антитерористичної операції, бойовими діями, збройним конфліктом, у тому

числі в період здійснення догляду за хворими, інвалідами, самотніми, людьми похилого віку та іншими особами, які через свої фізичні, матеріальні чи інші особливості потребують підтримки та допомоги і проживають в районі проведення антитерористичної операції, бойових дій, збройного конфлікту;

- Збройним силам України, іншим військовим формуванням, правоохоронним органам, органам державної влади під час дії особливого періоду, правового режиму надзвичайного чи воєнного стану, проведення антитерористичної операції, бойових дій, збройного конфлікту;

г) соціального захисту деяких категорій осіб, зазначених у пунктах 11-14 частини другої статті 7 Закону України «Про статус ветеранів війни, гарантії їх соціального захисту» та членів сімей осіб, зазначених в абзацах четвертому – восьмому пункту 1 статті 10 цього Закону, в частині призначення їм відповідної одноразової грошової допомоги;

2) внесення на розгляд Міністра соціальної політики України пропозицій щодо забезпечення формування державної політики у сфері:

- соціального захисту ветеранів війни та учасників антитерористичної операції;

- соціальної та професійної адаптації військовослужбовців, які звільняються, осіб, звільнених з військової служби, та учасників антитерористичної операції.

Служба з метою організації своєї діяльності:

1) забезпечує в межах повноважень, передбачених законом, здійснення заходів щодо запобігання корупції і контроль за їх реалізацією в апараті Служби, на підприємствах, в установах і організаціях, що належать до сфери її управління;

2) здійснює добір кадрів в апарат Служби та на керівні посади в її територіальних органах, на підприємства, в установи та організації, що належать до сфери її управління, формує кадровий резерв на відповідні посади, організовує роботу з підготовки, перепідготовки та підвищення кваліфікації державних службовців і працівників апарату Служби та її територіальних органів;

3) організовує планово-фінансову роботу в апараті Служби, її територіальних органах, на підприємствах, в установах та організаціях, що належать до сфери її управління, здійснює контроль за використанням фінансових і матеріальних ресурсів, забезпечує організацію та вдосконалення бухгалтерського обліку в установленому законодавством порядку;

4) здійснює в межах своїх повноважень контроль за використанням державних коштів, передбачених для реалізації проектів, виконання програм, у тому числі міжнародних;

5) організовує ведення діловодства та архівне зберігання документів відповідно до встановлених правил;

б) забезпечує в межах повноважень, передбачених законом, виконання завдань з мобілізаційної підготовки та мобілізаційної готовності держави.

З огляду на вищевикладене доходимо висновку, що адміністративна діяльність Державної служби України у справах ветеранів війни та учасників антитерористичної операції – це виконавчо-розпорядча (управлінська) діяльність з організації роботи служби і практичного здійснення адміністративно-правовими способами й засобами покладених на неї завдань.

Вважаємо, що Державна служба України у справах ветеранів війни та учасників антитерористичної операції повинна стати головним органом державної влади, який буде здійснювати керівництво та координацію соціального захисту цієї категорії осіб.

#### **Список використаних джерел**

1. Кравченко М. В. Основні проблеми соціального захисту учасників АТО / М. В. Кравченко // Аспекти публічного управління. – 2015. – № 11-12 (25-26). – С. 36–43.

2. Чижов Д.А. Система суб'єктів, які забезпечують реалізацію права на соціальний захист учасників АТО / Д. А. Чижов // Науковий вісник публічного та приватного права. – 2016. – № 5. – С. 104–108.

3. Аналітична доповідь до Щорічного Послання Президента України до Верховної Ради України «Про внутрішнє та зовнішнє становище України в 2016 році». – К. : НІСД, 2016. – 688 с.

4. Деякі питання Державної служби України у справах ветеранів війни та учасників антитерористичної операції : Постанова Кабінету Міністрів України від 10 вересня 2014 року № 416 // Офіційний вісник України. – 2014. – № 74. – Ст. 2084.

**Пузірна Наталія Станіславівна** – кандидат юридичних наук, доцент, доцент кафедри трудового права, адміністративного права та процесу, Чернігівський національний технологічний університет.

**Puzurna Nataliia** – PhD in Legal Sciences, Associate Professor, Associate Professor of Labor Law, Administrative Law and Procedure Department, Chernihiv National University of Technology.

**E-mail:** 1981-natasha@ukr.net

*Олексій Селецький*

## ОКРЕМІ ПИТАННЯ ЩОДО ТРИВАЛОСТІ ЩОРІЧНИХ ОСНОВНИХ ВІДПУСТОК

*Oleksii Seletskyi*

### SOME QUESTIONS ABOUT DURATION OF ANNUAL MAIN LEAVE

Здійснено дослідження тривалості щорічних основних відпусток й обґрунтовано, що в Україні при наданні щорічної основної відпустки на законодавчому рівні встановлено диференційований підхід, з урахуванням складності та особливостей виконуваної роботи. Визначено, що щорічна основна відпустка може бути мінімальною або подовженою. Запропоновано класифікацію подовжених щорічних відпусток за такими підставами, як: стан здоров'я та вік працівника, підвищене нервове, емоційне і розумове напруження, а також особливі умови праці.

**Ключові слова:** щорічна відпустка; час відпочинку; право на відпочинок; класифікація щорічних відпусток; гарантії щорічних відпусток.

*The study of the duration of annual basic leave has been carried out and it is substantiated that in Ukraine, when granting annual leave on the legislative level, a differentiated approach is established taking into account the complexity and peculiarities of the work performed. It has been determined that the annual main leave can be minimal or prolonged. The classification of extended annual vacations is proposed for such reasons as: state of health and age of the employee, increased nervous, emotional and mental stress, as well as special working conditions.*

**Keywords:** annual leave; rest time; right to rest; classification of annual leave; guarantees of annual leave.

Одним із фундаментальних прав найманого працівника Конституція України у ст. 45 визнає право на відпочинок. Це право зокрема охоплює й можливість скористатись оплачуваною щорічною відпусткою, яка надається переважно з метою відновлення працездатності і зміцнення здоров'я, втрачених в процесі роботи. Відповідно до п. 1 ч. 1 ст. 4 Закону України «Про відпустки» [1] щорічні відпустки поділяються на основну і додаткові (додаткова відпустка за роботу із шкідливими та важкими умовами праці; додаткова відпустка за особливий характер праці; інші додаткові відпустки, передбачені законодавством).

Беручи в якості об'єкта даного дослідження лише щорічну основну відпустку, необхідно звернути увагу, що її тривалість для різних категорій працівників є також різною. Вказана відпустка може бути як мінімальною, так і подовженою. Мінімальна відпустка означає ту межу тривалості щорічної основної відпустки, нижче якої її надавати не можна. Так, відповідно до ч. 1 ст. 6 Закону України «Про відпустки» щорічна основна відпустка надається працівникам тривалістю не менш як 24 календарних дні за відпрацьований робочий рік, який відлічується з дня укладення трудового договору. Така відпустка необхідна для відпочинку, відновлення працездатності, задоволення життєво важливих потреб та інтересів для працівників підприємств, установ, організацій незалежно від форм власності та галузевої приналежності.

Водночас для деяких категорій працівників встановлюються подовжені щорічні основні відпустки (тобто більше 24-х календарних днів). Їх тривалість залежить від особливих умов праці (напруженості, складності, особливих кліматичних умов тощо), віку працівника або стану здоров'я. Однак, незважаючи на наявність широкого кола таких працівників, вітчизняне трудове законодавство не містило і нині не містить легального визначення «подовжених щорічних основних відпусток», що негативно позначається на

розвитку сучасної нормативно-правової бази. Це не дивує хоча б з тієї причини, що у національному законодавстві немає навіть загального визначення відпустки. Видається, що наявність в Кодексі законів про працю України (далі - КЗпП України) та Законі України «Про відпустки» чіткого визначення подовженої щорічної основної відпустки із зазначенням властивих тільки їй ознак дасть можливість усвідомити її внутрішню природу, дозволить чітко відрізнити її від інших видів відпусток і позитивно вплине на подальше вдосконалення такого важливого інституту трудового права як час відпочинку.

Вбачається, що для формування повноцінного легального визначення подовженої щорічної основної відпустки перш за все необхідно проаналізувати цілі і підстави її встановлення. Фахівці в галузі трудового права сходяться на думці, що метою встановлення подовженої відпустки є гарантування більш тривалого відпочинку з урахуванням стану здоров'я, віку, характеру (особливостей) роботи (трудової діяльності) [2, с. 265; 3, с. 226; 4, с. 283]. Підставами ж встановлення подовженої відпустки є такі фактори, як стан здоров'я працівника, його вік, умови праці, характер та специфіка роботи і трудової діяльності, а також особливі кліматичні умови [5, с. 91; 6, с. 221].

Відомий представник радянської школи трудового права Р.З. Лівшиць згадував про те, що, «подовжені відпустки за тривалістю перевищують чергову, за характером є пільгою, що надається тій чи іншій, зазначеній в законі категорії працівників» [7, с. 68]. Подібної точки зору дотримується й В.Ф. Франціян, але при цьому він вказує, що подовжена відпустка покликана «компенсувати ті чи інші особливості трудової діяльності» [8, с. 55]. Дещо іншу характеристику подовженої відпустки запропонувала Є.І. Хрустова, яка вважала, що «вона надається працівникам, які в силу різних причин потребують більш тривалого відпочинку для відновлення працездатності» [9, с. 100].

В цілому з думками згаданих авторів можна погодитися, адже подовжена відпустка дійсно є пільгою, передбаченою законодавством для певного кола працівників, які потребують більш тривалого відпочинку, ніж інші працівники. При цьому подовжена відпустка є не тільки необхідним заходом для відновлення працездатності цих працівників, а й гарантованою державою компенсацією за певні умови їх трудової діяльності.

О.С. Хохрякова вважає, що подовженими відпустками слід називати всі основні відпустки, тривалість яких вище, ніж мінімальна [10, с. 30]. Схожої точки зору дотримуються й інші автори.

Вбачається, що зазначені визначення повністю не розкривають суті подовженої відпустки, оскільки вони вказують лише на одну її ознаку - збільшену тривалість в порівнянні з мінімальною. Тож видається, що у КЗпП України та Законі України «Про відпустки» має міститися чітке визначення подовженої відпустки, що включатиме в себе цілі, ознаки і підстави її надання. Під подовженою щорічною основною відпусткою, зокрема, слід розуміти вид оплачуваної щорічної відпустки тривалістю більше 24 календарних днів, що надається окремим категоріям працівників для більш тривалого відпочинку та повноцінного відновлення працездатності з урахуванням віку і стану здоров'я працівника, специфіки і характеру роботи, підвищеного нервового, емоційного і розумового напруження і особливих умов праці.

У науковій літературі не зустрічаються класифікації подовжених відпусток. Таким чином, вбачається, що подовжені щорічні відпустки можна класифікувати за такими підставами, як: стан здоров'я та вік працівника, підвищене нервове, емоційне і розумове напруження, а також особливі умови праці.

Так, до першої групи подовжених відпусток можна віднести відпустки, що встановлюються з урахуванням фізіологічних особливостей організму - стану здоров'я і віку працівника. Підставою надання цієї відпустки є наявність інвалідності, неповноліття. Зокрема, особам з інвалідністю I і II груп надається подовжена щорічна основна відпус-

тка тривалістю 30 календарних днів, а особам з інвалідністю III групи - 26 календарних днів (ч. 7 ст. 6 Закону України «Про відпустки»). У науці трудового права панує думка, що встановлення подовженої відпустки особам з інвалідністю обумовлено тим, що вони відчувають підвищену стомлюваність в процесі роботи через фізіологічні особливості організму. Встановлення особам з інвалідністю подовженої відпустки свідчить, перш за все, про певну турботу держави про здоров'я даної категорії працівників і охорону їхньої праці. Безперечним є той факт, що психологічні і фізичні особливості організму осіб з інвалідністю через стан їхнього здоров'я суттєво відрізняються від організму здорової людини. Відповідно, особам з інвалідністю для нормального функціонування організму і повноцінного відновлення сил потрібний більш тривалий відпочинок в порівнянні з працівниками, які не мають інвалідності. Так само подовжені відпустки надаються працівникам, яким не виповнилося 18 років – 31 календарний день (ч. 8 ст. 6 Закону України «Про відпустки») [1]. На думку А.В. Ярхо, встановлення подовженої відпустки неповнолітнім працівникам обумовлено підвищеною увагою до охорони праці молоді та турботою про створення їй умов для нормального фізичного розвитку, праці та відпочинку [5, с. 99]. О.С. Хохрякова підкреслює, що така відпустка встановлюється з метою забезпечення їм більш тривалого відпочинку після трудової діяльності в порівнянні з дорослими працівниками з урахуванням процесу прискореного розвитку організму підлітків, що вимагає більш тривалого відпочинку [10, с. 36]. На ці ж обставини звертає увагу Є.І. Хрушова, яка вказує також, що встановлення подовженої відпустки неповнолітнім обумовлено необхідністю збільшення вільного часу для оптимального поєднання духовного і фізичного їх розвитку [9, с. 105-106].

Цілком очевидно, що саме особливості організму, властиві особам у віці до 18 років, стали головною причиною встановлення їм щорічної оплачуваної відпустки збільшеної тривалості. Організм підлітків повністю не сформований і швидко розвивається, при тому, що психологічні і фізичні його особливості багато в чому відрізняються від специфіки організму дорослої працюючої людини. Цілком природно, що для нормального трудового функціонування осіб у віці до 18 років потрібний більш тривалий відпочинок у порівнянні з дорослими працівниками.

До другої групи належать подовжені відпустки, що встановлюються через особливий характер виконуваної роботи - підвищеного нервового, емоційного та розумового напруження. Видається, що до цієї групи слід віднести відпустки, встановлені суддям (ст. 136 Закону України «Про судоустрій і статус суддів»), прокурорам (ч. 1 ст. 82 Закону України «Про прокуратуру»), педагогічним, науково-педагогічним та науковим працівникам (ч. 6 ст. 6 Закону України «Про відпустки»), поліцейським (ч. 2 ст. 93 Закону України «Про Національну поліцію»), державним службовцям (ст. 57 Закону України «Про державну службу»), посадовим особам місцевого самоврядування (ч. 5 ст. 21 Закону України «Про службу в органах місцевого самоврядування»), народним депутатам (ч. 8 ст. 20 Закону України «Про статус народного депутата України»), журналістам (ч. 3 ст. 13 Закону України «Про державну підтримку засобів масової інформації та соціальний захист журналістів») та ін.

У третю групу подовжених щорічних основних відпусток доцільно включити відпустки, що встановлюються з урахуванням особливих умов праці працівників. Зокрема, це відпустки, що надаються промислово-виробничому персоналу вугільної, сланцевої, металургійної, електроенергетичної промисловості, а також зайнятому на гірничих роботах, на роботах на поверхні шахт, розрізів, кар'єрів і рудників, на будівельно-монтажних роботах у шахтному будівництві, на транспортуванні та збагаченні корисних копалин; особам, які працюють (перебувають у відрядженні) на територіях радіоактивного забруднення; праців-

никам лісової промисловості та лісового господарства, державних заповідників, національних парків; воєнізованому особовому складу гірничорядувальних частин.

Отже, тривалість щорічної основної відпустки диференційована в залежності від категорії працівників, характеру роботи та особливих умов її виконання. Це прослідковується не тільки з положень ст. 6 Закону України «Про відпустки», а й згаданих вище законів. Виходячи з цього, можна стверджувати, що в Україні при наданні щорічної основної відпустки на законодавчому рівні встановлено диференційований підхід, з урахуванням складності та особливостей виконуваної роботи тощо.

#### Список використаних джерел

1. Про відпустки : Закон України від 15.11.1996 р. № 504/96-ВР // Відомості Верховної Ради України. – 1997. – № 2. – Ст. 4.
2. Советское трудовое право : учебник / В.С. Андреев, С.А. Голощапов, А.И. Шебанова и др. / под ред. В.С. Андреева, В.Н. Толкуновой. – 4е изд., исправ. и доп. – М. : Высш. шк., 1987. – 511 с.
3. Бердычевский В.С., Акопов Д.Р., Сулейманова Г.В. Трудовое право : учеб. пособие / отв. ред. В.С. Бердычевский. – Ростов н/Д : Феникс, 2002. – 512 с.
4. Трудовое право России : учебник / под ред. С.Ю. Головиной, М.В. Молодцова. – М. : Норма. 2008. – 704 с.
5. Ярхо А.В. Время отдыха : справочник. – М. : Профиздат, 1987. – 254 с.
6. Советское трудовое право. Учебное пособие для профсоюзных вузов / под общ. ред. О.В. Смирнова. – М. : Профиздат, 1991. – 352 с.
7. Лившиц Р.З. Отпуска рабочих и служащих в СССР: Дисс. ... канд. юрид. наук. – М., 1961. – 279 с.
8. Франциян В.Ф. Проблемы законодательства об отпусках рабочих и служащих в СССР: дисс. ... канд. юрид. наук. – М., 1973. – 199 с.
9. Хруслова Е.И. Правовое регулирование ежегодных отпусков в европейских странах-членах СЭВ: дисс. ... канд. юрид. наук. – М., 1990. – 177 с.
10. Хохрякова О.С. Правовое регулирование отпусков: история, теория, перспективы совершенствования: дисс. ... докт. юрид. наук. – М., 1992. – 356 с.

**Селецький Олексій Вікторович** – кандидат юридичних наук, декан юридичного факультету, ННІ права і соціальних технологій, Чернігівський національний технологічний університет.  
**Oleksii Seletskiyi** – PhD in Legal Sciences, Dean of Law Faculty, Chernihiv National University of Technology.  
 E-mail: seletskiyalex@ukr.net

*Надія Сенченко*

### ОКРЕМІ ПИТАННЯ ПРОЦЕСАЛЬНОГО СТАТУСУ ТРЕТЬОЇ ОСОБИ, ЩОДО МАЙНА ЯКОЇ ВИРІШУЄТЬСЯ ПИТАННЯ ПРО АРЕШТ У КРИМІНАЛЬНОМУ ПРОВАДЖЕННІ

*Nadiia Senchenko*

### SPECIAL ISSUES OF THE PROCESSAL STATUS OF THE THIRD PARTY, WHICH ARE MADE OF AN ARREST PROBLEM IN CRIMINAL PROCEEDINGS

*Дослідження присвячено окремим питанням процесуального статусу третьої особи, щодо майна якої вирішується питання про арешт. Запропоновано зміни і доповнення до норм, які визначають статус цього учасника кримінального провадження.*

**Ключові слова:** арешт майна; третя особа; права; представник.

*The research is devoted to separate issues of the procedural status of a third person, concerning the property of which the issue of arrest is solved. Proposed changes and additions to the norms that determine the status of this participant in criminal proceedings.*

**Keywords:** property seizure; third party; rights; representative.

18 лютого 2016 року на підставі Закону України «Про внесення змін до Кримінального та Кримінального процесуального кодексів України щодо виконання рекомендацій, які містяться у шостій доповіді Європейської комісії про стан виконання Україною

Плану дій щодо лібералізації Європейським Союзом візового режиму для України, стосовно удосконалення процедури арешту майна та інституту спеціальної конфіскації» до Кримінального процесуального кодексу України ( далі- КПК України) внесені зміни та доповнені певні норми в частині передбачення нового учасника кримінального провадження - третя особа, щодо майна якої вирішується питання про арешт [1].

Відповідно до положень ст. 64-2 КПК України третьою особою, щодо майна якої вирішується питання про арешт, може бути як фізична, так і юридична особа. Аналізуючи положення пункту 25 і 26 ч.1 ст.3 КПК України [2], слід наголосити, що законодавцем його віднесено не до сторін, а до інших учасників кримінального провадження й судового провадження. Як зазначає І.В. Гловюк функціональну спрямованість діяльності третьої особи, що майна якої вирішується питання про арешт, можна визначити як допоміжну кримінальну процесуальну функцію, яка характеризується забезпеченням належного здійснення кримінального провадження і має всі ознаки захисної [3].

В положеннях ч. 4 ст. 170 КПК України закріплено, що у випадку, передбаченому п. 2 ч. 2 цієї статті, арешт накладається на майно третьої особи за наявності достатніх підстав вважати, що воно підлягатиме спеціальній конфіскації у випадках, передбачених Кримінальним кодексом (далі - КК України) України. Арешт накладається на майно третьої особи, якщо вона набула його безоплатно або за вищу або нижчу ринкової вартості і знала чи повинна була знати, що таке майно відповідає будь-якій із ознак, зазначених у п. п. 1-4 ч. 1 ст. 96-2 КПК України.

Відповідно до ч. 2 ст. 64-2 КПК України процесуальний статус третьої особи, щодо майна якої вирішується питання про арешт, виникає з моменту звернення прокурора до суду із клопотанням про арешт майна. Отже, відповідна особа набуває прав і обов'язків, передбачених КПК України для підозрюваного, обвинуваченого в частині, що стосується арешту їхнього майна. Такими правами є: 1) бути чітко і своєчасно повідомлена про свої права, передбачені КПК України, а також отримати їх роз'яснення; 2) мати представника; 3) збирати і подавати слідчому, прокурору, слідчому судді докази; 4) брати участь у проведенні процесуальної дії – арешту майна; 5) під час проведення процесуальної дії ставити запитання, подавати свої зауваження та заперечення щодо порядку проведення дій, які заносяться до протоколу; 6) застосовувати з додержанням вимог КПК України технічні засоби при проведенні процесуальних дій, в яких він бере участь. Слідчий, прокурор, слідчий суддя, суд мають право заборонити застосування технічних засобів при проведенні окремої процесуальної дії чи на певній стадії кримінального провадження з метою нерозголошення відомостей, які містять таємницю, що охороняється законом, чи стосуються інтимного життя особи, про що виноситься (постановляється) вмотивована постанова (ухвала); 7) одержувати копії процесуальних документів та письмові повідомлення; 8) оскаржувати рішення, дії та бездіяльність слідчого, прокурора, слідчого судді в порядку, передбаченому КПК України; 9) вимагати відшкодування шкоди, завданої незаконними рішеннями, діями чи бездіяльністю органу, що здійснює оперативно-розшукову діяльність, досудове розслідування, прокуратури або суду, в порядку, визначеному законом, а також відновлення репутації, якщо підозра, обвинувачення не підтвердилися; 10) користуватися рідною мовою, отримувати копії процесуальних документів рідною або іншою мовою, якою він володіє, та в разі необхідності користуватися послугами перекладача за рахунок держави.

Під час судового розгляду третя особа, щодо майна якої вирішується питання про арешт, має право в частині, що стосуються арешту майна: 1) брати участь під час судового розгляду у допиті свідків обвинувачення або вимагати їхнього допиту, а також вимагати виклику і допиту свідків захисту на тих самих умовах, що й свідків обвинувачення; 2) збирати і подавати суду докази; 3) висловлювати в судовому засіданні свою

думку щодо клопотань інших учасників судового провадження; 4) виступати в судових дебатах; 5) ознайомлюватися з журналом судового засідання та технічним записом судового процесу, які йому зобов'язані надати уповноважені працівники суду, і подавати щодо них свої зауваження; 6) оскаржувати в установленому КПК України порядку судові рішення та ініціювати їх перегляд, знати про подані на них апеляційні та касаційні скарги, заяви про їх перегляд, подавати на них заперечення [4, с. 55-56].

Але вже від самого початку застосування зазначених положень виявилась їх юридична недосконалість та неузгодженість.

В редакції закону бездоганність норми щодо наділення третьої особи правами підозрюваного обвинуваченого, навіть виключно в частині накладення арешту на майно, є такою, що підлягає сумніву, оскільки: 1) підозрюваний (обвинувачений) відповідно до засади свободи від самовикриття має право відмовитися від дачі будь-яких показань (ст. 63 Конституції України ст. 18 КПК України); 2) не виключаються і на практиці можливі ситуації, при яких особа, якій відомі або можуть бути відомі обставини, що підлягають встановленню при розслідуванні (таким може бути й свідок) є одночасно і третьою особою, на майно якої накладається арешт; 3) КПК України не врегульовує процесуальний порядок (особливості) допиту такої особи. У разі необхідності допиту її як свідка слід виконати ряд процесуальних дій, пов'язаних із попередженням про кримінальну відповідальність за дачу звідомих неправдивих показань і за відмову від дачі показань (ст.ст.384, 385 КК України). Але слід наголосити, що третя особа в статусі свідка, саме спираючись на частково поширені на неї гарантії підозрюваного, обвинуваченого, має право відмовитися від дачі показань із приводу походження (джерел отримання) майна, відносно якого розглядається клопотання про арешт. Відповідно до п.5 ч.3 ст.42 КПК України, підозрюваний (обвинувачений) має право давати показання з приводу підозри (обвинувачення) чи в будь-який момент відмовитися їх давати. Отже, третя особа, щодо майна якої вирішується питання про арешт, вправі давати показання в частині, що стосується арешту майна. На думку науковців-процесуалістів, у разі погодження допит має відбуватися за правилами допиту підозрюваного (обвинуваченого) [5, с. 225].

У ч. 1 ст. 174 КПК України закріплено, що підозрюваний, який не був присутній при розгляді питання про арешт майна, має право заявити клопотання про скасування арешту майна повністю або частково. Він також може подати таке клопотання, якщо вважає, що у застосуванні цього заходу відпала потреба або арешт накладено необґрунтовано. Слід наголосити, оскільки третя особа під час досудового розслідування має права підозрюваного, то ця особа також вправі заявляти клопотання про скасування арешту майна за відповідних підстав.

Особа в кримінальному процесі не може одночасно бути підозрюваним, свідком, третьою особою чи потерпілим. Неузгодженості стосовно процесуального статусу можуть спричинити відповідні ускладнення в процесі накладення арешту на майно, що в подальшому може бути підставою визнання судом отриманих доказів за участю третіх осіб недопустимими.

Відповідно до положень ч.4 ст.64-2 КПК України третя особа, щодо майна якого вирішується питання про арешт має право мати представника, яким може бути а) особа, яка у кримінальному провадженні має право бути захисником; б) керівник чи інша уповноважена законом або установчими документами, працівник юридичної особи за довіреністю – у випадку, якщо власником майна, щодо якого здійснюється арешт, є юридична особа представник користується процесуальними правами особи, інтереси якої він представляє.

З тим, щоб не виникало непорозумінь з даного питання, вважаємо доцільним навести у ч. 3 ст. 64-2 КПК України перелік прав третьої особи, а у ч. 6 даної статті визначити, якими із цих прав може користуватися її представник.



Крім визначених у положеннях ч.7 ст. 64-2 КПК України обов'язків третьої особи, щодо майна якої вирішується питання про арешт, слід також передбачити в законі і положення про обов'язок цього учасника (в тому числі і представника) кримінального провадження підкорятися законним вимогам та розпорядженням слідчого, прокурора, слідчого судді та суду.

Отже, положення закону, яким введено до кримінального процесу окремого учасника потребує змін в частині визначення прав та обов'язків третьої особи при розгляді питання про накладення арешту на майно, оскільки діюча редакція створює штучні проблеми у правозастосовній практиці.

### Список використаних джерел

1. Про внесення змін до Кримінального та Кримінального процесуального кодексів України щодо виконання рекомендацій, які містяться у шостій доповіді Європейської комісії про стан виконання Україною Плану дій щодо лібералізації Європейським Союзом візового режиму для України, стосовно вдосконалення процедури арешту майна та інституту спеціальної конфіскації: Закон України від 18.02.2016 № 1019-VIII// Відомості Верховної Ради України (ВВР).- 2016. - № 11. - Ст. 127.

2. Кримінальний процесуальний кодекс України від 13 квітня 2012 року № 4651-VI // Відомості Верховної Ради України, 2013, № 9-10, № 11-12, № 13, ст. 88.

3. Гловюк І. В. Третя особа, щодо майна якої вирішується питання про арешт, як учасник кримінального провадження: проблемні питання [Електронний ресурс] / Гловюк І. В. - Режим доступу: <http://dspace.onua.edu.ua/bitstream/handle/11300/6554/Glovyuk%20Tretya.pdf?sequence=&isAllowed=y>.

4. Чернявський С.С. Відшкодування потерпілому шкоди, завданої кримінальним правопорушенням: метод. рек. / С.С.Чернявський, А.А. Вознюк, Д.О.Алексєєва-Процюк та ін. – К. : Нац. акад. внутр. справ, 2015. – 122 с.

5. Корчева Т.В. Деякі питання визначення особливостей процесуального статусу особи, щодо майна якої вирішується питання про арешт, а також її представника в кримінальному провадженні / Т.В. Корчева // Порівняльно-аналітичне право. – 2016. – № 4. – С. 224-227.

**Сенченко Надія Миколаївна** - кандидат юридичних наук, доцент кафедри кримінального права та правосуддя, ННІ права і соціальних технологій, Чернігівський національний технологічний університет.  
**Senchenko Nadiia** - PhD in Legal Sciences, Associate Professor of the Department of Criminal Law and Justice, Chernihiv National University of Technology.  
**E-mail:** kriminal409@ukr.net

*Виктор Середя*

## НЕКОТОРЫЕ АСПЕКТЫ ДЕФИНИЦИИ «ИНОСТРАННЫЕ ИНВЕСТИЦИИ» В МЕЖДУНАРОДНО-ПРАВОВОЙ ПРАКТИКЕ ЗАЩИТЫ ГАРАНТИЙ ИНВЕСТОРОВ

*Viktor Sereda*

## SOME ASPECTS OF THE DEFINITION “FOREIGN INVESTMENT” IN THE INTERNATIONAL LEGAL PRACTICE OF PROTECTING INVESTORS' GUARANTEES

*Изложены некоторые аспекты дефиниции «иностранные инвестиции» и ее актуальности в международной юридической защите гарантий инвесторов в условиях становления информационной экономики. Основываясь на арбитражной практике разрешения международных инвестиционных споров, предложено рассматривать наличие существенного вклада в развитие экономики государства (Salini Test) ключевым аспектом в исследуемой категории для признания проекта зарубежным капиталовложением.*

**Ключевые слова:** *зарубежное капиталовложение; инвестиционный арбитраж; международные инвестиционные отношения; международное инвестиционное право; Salini Test.*

*Some aspects of definition “foreign investments” and her relevance in international legal protection of investors' guarantees in the conditions of becoming of information economy are stated. Being based on arbitration practice of the permission of international investment disputes, it is offered to consider presence of essential contribution to development of the state economy (Salini Test) by the key aspect in under study category for recognition of the project by foreign capital investment.*

**Keywords:** *foreign capital investment; investment arbitration; international investment attitudes; international investment right; Salini Test.*

Результативность развития государственной экономики в значительной степени зависит от объема инвестиций, вложенных в ее приоритетные отрасли. Однако вложение капиталов в иностранную экономику связано не только с рисками неполучения прибыли. Могут иметь место и другие неблагоприятные последствия для инвесторов, исходящие из особенностей национального закона и правопорядка. Поэтому построение оптимальной системы правовой регламентации иностранных инвестиций с учетом международной практики рассмотрения инвестиционных споров выступает одной из главных задач современной инвестиционной политики любого государства. Руководствуясь таким правилом, держава может «усилить приход иностранных инвестиций и нацелить их в нужное русло» [1, с.5]. От правильного толкования дефиниции «иностранная инвестиция» нередко зависит залог успеха капиталовложений. В тоже время, ввиду многообразия форм и видов осуществления иностранных инвестиций, а также их целей, единое ее понимание не выработано.

Само слово «инвестиция» (англ. - investment) означает «капиталовложение». Данная дефиниция детально исследовалась в экономической науке в середине прошлого столетия. Предусловием этого явились наработки М. Марковица, который создал теорию инвестиционного портфеля. Вооружившись его идеями, У. Шарп заложил модель оценки капитальных активов и определил, что в широком понимании «инвестировать» подразумевает «распрощаться с деньгами сегодня, чтобы получить большую их сумму в будущем». [2, с. 129] Наиболее общее понимание инвестиций в экономистов звучит как «долгосрочное вложение частного или государственного капитала в различные отрасли национальной или зарубежной экономики с целью получения прибыли» [3, с. 7]. Очевидно, что единого понимания капиталовложений не сложилось и среди юристов. Осложнена эта задача необходимостью учитывать комплекс проблем, связанных со взаимодействием и взаимным влиянием международно-правовых и национальных норм права. Пальма первенства дефиниции в советской правовой науке принадлежит Н. Н. Вознесенской. По ее мнению иностранные инвестиции есть вкладывание финансовых ресурсов иностранным инвестором в производство, предусматривающее обязательным условием этого процесса экономическую активность субъекта хозяйственной деятельности [4, с. 29]. Однако, названное толкование капиталовложений некоторым образом сегодня уже утратило свою актуальность, поскольку не учитывает таких видов инвестиций как услуги, исключительные права и т.п. Научные разработки данной тематики последнего периода, носят обширный разнообразный характер. Одни исследователи считают возможным в ее конструкцию закладывать две равнозначные по сути составляющие – предмет капиталовложений и инвестиционный титул (инвестиционные права). При этом к предмету относятся те ценности, которые вложены иностранным вкладчиком для реализации возможностей в хозяйственной активности в государстве вклада [5, с. 45]. Другие авторы дефиниции слишком их детализируют, затрудняя тем самым ее практическое использование в инвестировании [6, с. 3-5]. С теоретической точки зрения все вышеизложенные подходы к толкованию иностранных инвестиций имеют полное право на существование. Тем не менее, полагаем, что применительно к целям данной публикации необходима такая трактовка искомой дефиниции, которая в наибольшей степени будет соответствовать общепринятым международным стандартам, чтобы обеспечивать гарантии и максимальную защиту капиталовложений. Особенно актуальным является это положение для практики рассмотрения международных инвестиционных споров. Наиболее практичным в этом плане можно назвать понимание исследуемой дефиниции, которое наблюдаем в работах Лисица В.Н. [7, с. 104-119], Фархутдинова И.З. [8, с. 98-101] и некоторых других авторов. Обобщенно следует отметить, что они правомерно выделяют в определении три основные составляющие: вклад, длительный период

вложений, наличие предпринимательского риска. Однако, о существенности вклада в экономику речь в них не идет, что несколько снижает их функциональность. Легитимное определение инвестиций содержится во внутригосударственном законодательстве. Современные отношения международного инвестирования урегулированы тремя международными конвенциями: Вашингтонской, Сеульской конвенцией и Договором к Энергетической хартии 1994 года. Краткий анализ указанных конвенций позволяет заключить, что не каждый проект с иностранным элементом следует признавать инвестиционным. Вашингтонская Конвенция не давая определения инвестиций, излагает требования(критерии), которым они должны соответствовать. На ее основе проект признается иностранным капиталовложением, если: 1) носит долговременный характер; 2) предполагает внесение существенного капитала и риски; 3) предусматривает постоянный доход; 4) способствует экономическому потенциалу державы-реципиента капитала [9, с. 94]. Указанные критерии с учетом внутригосударственных особенностей закона выступают своеобразным алгоритмом для решения международных инвестиционных споров. В решении по делу N ARB/00/4[10] МЦУИС, акцентировав отсутствие в Конвенции об урегулировании инвестиционных споров единообразного определения дефиниции «investments», выделил и назвал ее основные составляющие(критерии): а) вложение капитала; б) установленный период исполнения контракта; в) рисковый характер сделки; г) вклад в экономику принимающего государства (так называемый Salini Test).

В последующем названные элементы «investments» нашли свое практическое использование в ходе решения других инвестиционных споров в МЦУИС. В частности, в делах: N ARB/05/07)[10]; N ARB/07/12) [10]. В последнем случае, а также в деле NARB/05/22)[10] арбитраж МЦУИС отметил, что тест Salini не имеет законодательной привязки, не предусмотрен в Конвенции об урегулировании инвестиционных споров и не является общеобязательным. В то же время, тест Salini нашел свою конкретизацию и развитие в других решениях МЦУИС. Проект следует квалифицировать как инвестиционный лишь в том случае, если он представляет существенный вклад в развитие государства, в котором осуществляется инвестиционная деятельность [11, 12].

Таким образом, на основе вышеизложенного можно сделать вывод о том, что наличие существенного вклада в экономическое развитие государства следует считать ключевой составляющей(критерием оценки) дефиниции «иностранные инвестиции» в международном праве. Автор не ставил целью данной публикации выведение окончательной дефиниции исследуемой категории. Это является задачей дальнейших научных исследований, которые в условиях информатизации экономики могут успешно проводиться и на коммерческой основе. Выводом же проведенного исследования может стать ряд тезисов, отвечающих на поставленные ранее цели и задачи. В первую очередь следует отметить, что выше упомянутые решения арбитража МЦУИС заложили надежный правовой фундамент под разработку общепринятых критериев(стандартов) оценки инвестиционных отношений на основе дефиниции «иностранные инвестиции». Во-вторых, наличие существенного вклада в экономику государства, по нашему мнению, следует считать ключевым критерием оценки иностранных инвестиционных проектов. В-третьих, дальнейшее совершенствование правового обеспечения иностранных инвестиций должно осуществляться с учетом выше указанных стандартов оценки инвестиционных проектов.

#### Список использованных источников

1. Курбанов Р.А. Правовое регулирование иностранных инвестиций в нефтяной и газовой промышленности. Автореф. дисс. док. юрид. наук. М., 2005. – 76 с.
2. Шарп У., Александер Г., Бэйли Дж. Инвестиции. Пер. с англ. – М.: ИНФА-М, 2003.-XII, 1028 с.
3. Колмыкова Т.С. Инвестиционный анализ: учеб. Пособие. М., 2009. – 297 с.

4. Вознесенская Н.Н. Правовое положение смешанных предприятий и режим иностранных инвестиций: автореф. дисс. ... д-ра юрид. наук. М., 1978. – 67 с.
5. Кибенко Е.Р. Особенности правового регулирования иностранных инвестиций в Украине (международно-частно-правовой аспект): дис. ... канд. юрид. наук: 12.00.03 / Е.Р. Кибенко; Национальная юридическая академия Украины им. Ярослава Мудрого. – Харьков, 1998. – 192 с.
6. Данельян А. А. Международно-правовой режим иностранных инвестиций: автореф. дисс. докт.юрид. наук. – М. 2016. – 58 с.
7. Лисица В.Н. Правовое регулирование инвестиционных отношений: теория, законодательство и практика применения: Монография. Новосибирск. 2011. – 502 с.
8. Фархутдинов И.З. Международное инвестиционное право: теория и практика применения. М.: Волтерс Клувер, 2005. – 425 с.
9. Вознесенская Н.Н. Правовое регулирование и защита иностранных инвестиций в России: монография Авторы: Н. Н. Вознесенская М. 2011. – 294 с.
10. URL: <http://italaw.com>.
11. Bayindir Insaat Ticaret Ve Sanyı AS v Islamic Republic of Pakistan (Решение по вопросу юрисдикции) 14.11.2005.
12. Joy Mining Machinery Ltd v Arab Republic of Egypt (Решение по вопросу юрисдикции) 6.08.2004, 44 ILM 73. – 2005.

**Серета Виктор Александрович** - кандидат юридических наук, и.о. доцента кафедры частноправовых дисциплин, ВУЗ Университет современных знаний, г. Киев, Украина, адвокат, партнер ООО «Аллтакс».  
**Sereda Viktor** - PhD in Legal Sciences, Assistant Professor of Private Law Disciplines, University of Modern Knowledge in Kyiv, Lawyer, Partner „AllTax“ LLC.  
**E-mail:** loreals007@gmail.com

*Юрій Шапошніков*

## МУЛЬТИФАКТОРНИЙ АНАЛІЗ ОБ'ЄКТА ВІЙСЬКОВИХ ЗЛОЧИНІВ

*Yuriy Shaposhnikov*

### MULTIFACTOR ANALYSIS OF OBJECT OF SOLDIERY CRIMES

*У статті розглядається об'єкт військового злочину, який є предметом дискусії науковців-криміналістів. Провівши комплексне дослідження даного питання, запропоновано підхід, згідно з яким об'єктом злочину визнаються суспільні відносини, що охороняються законом про кримінальну відповідальність. Цей підхід достатньою мірою вирішує проблеми об'єкта, дає можливість розкрити його структуру та зміст, здійснити класифікацію об'єктів та виокремити їх види, показує взаємозв'язок з іншими елементами та ознаками складу злочину.*

**Ключові слова:** *військові злочини; непокоря; об'єкт злочину; військовослужбовець (військовозобов'язаний); комплексний аналіз системи військових злочинів*

*The article deals with the object of a war crime, which is the subject of discussion by criminologists. Having conducted a comprehensive study of this issue, an approach has been proposed according to which the social crime protected by the law on criminal liability is recognized as the object of the crime. This approach sufficiently solves the problems of the object, provides an opportunity to reveal its structure and content, to classify the objects and to distinguish their types, shows the relationship with other elements and features of the crime.*

**Keywords:** *soldiery crimes; disobedience; object of crime; serviceman (military); complex analysis of the system of soldiery crimes.*

Вивчення витоків та історії розвитку законодавства, яке передбачає кримінальну відповідальність за вчинення військовослужбовцями (військовозобов'язаними) злочинів свідчить про те, що дане питання є актуальним для країн світу у різні періоди історії. Відповідно до Конституції України, захист Батьківщини – почесний обов'язок громадян країни. Проте злочини проти порядку проходження (несення) військової служб поширені та є актуальним питанням сьогодення. Динаміка збільшення злочинів проти встановленого порядку несення військової служби (військових злочинів), передбачених розділ XIX Особливої частини Кримінального Кодексу (КК) України засвідчила надзвичайну суспільну небезпеку зазначених злочинів. За статистичними даними Генеральної прокуратури України, тільки за 2014 р. кількість вчинених військових злочинів зросла більше ніж в 11 раз (з 369 військових злочинів протягом 2013 р. до 4153 зло-

чинів у 2014 р.). А в 2015 р. їх кількість збільшилась ще майже в 1,5 разу стосовно 2014 р. (із 4153 до 6213 військових злочинів) [1, с. 6].

Вагомий внесок у вивчення військових злочинів в Україні зробили: Г.В. Андрусів, В.М. Білоконєв, П.П. Богуцький, В.П. Бондаєвський, В.К. Гришук, М.І. Карпенко, М.І. Мельник, В.О. Навроцький, М.І. Панов, С.О. Харитонов та інші. Проте питання мультифакторного аналізу об'єкту військових злочинів є недостатньо вивченим та потребує подальшого дослідження.

Одним із головних загальних обов'язків усіх військовослужбовців є обов'язок беззастережно виконувати накази командирів (начальників), крім явно злочинних, що обумовлено характерним для всіх військових формувань принципом єдиноначальності.

Тож основним безпосереднім об'єктом військового злочину можна вважати порядок виконання у військових формуваннях наказів, який забезпечує необхідні в умовах військової служби відносини підлеглості та військової честі. Проте можуть існувати додаткові об'єкти злочину, зокрема це – власність, довкілля тощо. Проаналізувавши попередні дослідження з даного питання, слід підкреслити, що детальна розробка об'єкта військових злочинів, яка базується на мультифакторному аналізі має важливе теоретичне і практичне значення, оскільки насамперед об'єкт злочину значною мірою визначає характер і ступінь суспільної небезпечності діяння [2, с. 46, 352].

За всіма ознаками військового злочину, а отже таким, що потребує особливої уваги є непокора – відкрита відмова виконувати наказ начальника або інше умисне невиконання наказу, який є обов'язковою для виконання вимогою командира (начальника) про вчинення або не вчинення військовослужбовцем будь-якої дії по службі [3, с. 56]. Непокора виражається в усній або письмовій заяві військовослужбовця (військовозобов'язаного) про його небажання виконати одержаний наказ; може проявлятися також у мовчазному демонстративному вчиненні дій, які засвідчують, що наказ не буде виконуватись. Іншою формою умисного невиконання наказу є те, що військовослужбовець відмовляється від його виконання, але відкрито про це не заявляє. Цей злочин є формальний. В Україні відповідальність за дані злочини передбачена ст. 402 КК України, а настання тяжких наслідків в результаті їх вчинення є кваліфікуючою ознакою ч. 2 ст. 402 КК України, що підвищує ступінь суспільної небезпечності цього злочину.

Натомість злочин, передбачений ст. 403 КК України за ознаками об'єктивної сторони є матеріальним, оскільки полягає у невиконання наказу начальника вчиненого за відсутності ознак, зазначених у ч. 1 ст. 402 КК України, та за умов, якщо таке невиконання спричинило тяжкі наслідки. Це означає, що тільки з настанням тяжких наслідків цей злочин вважається закінченим. При цьому, тяжкість наслідків визначається органами слідства та судом з урахуванням усіх обставин справи [2, с. 426]. Такими наслідками, наприклад, можуть бути зрив певних заходів щодо забезпечення бойової готовності частини, зрив бойового завдання, настання нещасних випадків із людьми, знищення або пошкодження бойової техніки, заподіяння великої майнової шкоди, тощо.

Отже, об'єктивна сторона цього злочину характеризується тільки бездіяльністю і полягає у невиконанні, неточному або неповному виконанні законного наказу без відкритого демонстрування такої відмови та лише за наявності настання тяжких наслідків.

Відмінністю суб'єктивної сторони розглядуваних злочинів є те, що суспільно небезпечне діяння, передбачене ст. 402 КК України вчиняється лише з прямим умислом, тоді, як злочин, передбачений ст. 403 КК України – з необережною формою вини, тобто в цьому складі злочину потрібно встановити відношення винного до настання тяжких наслідків, яке має бути необережним, тобто у вигляді злочинної недбалості або злочинної самовпевненості.

У контексті розмежування вище згадуваних злочинів слід звернути увагу на подібність суспільно небезпечного діяння, передбаченого ст. 402 КК України із злочином передбаченим ч. 2 ст. 409 КК України – відмова від несення обов'язків військової служби [3, с. 254].

Як непокора так і відмова від несення обов'язків військової служби є найбільш зухвалими формами поведінки військовослужбовця під час проходження служби. При цьому військовослужбовець не має наміру відмовляється від подальшого проходження військової служби. А при відмові від несення обов'язків військової служби військовослужбовець відкрито та демонстративно заявляє про своє небажання нести військову службу взагалі, а не від виконання конкретного наказу. Як відмову від несення обов'язків військової служби слід кваліфікувати, наприклад демонстративне (явне) ігнорування встановленого порядку проходження військової служби.

Для того щоб проаналізувати об'єкт військових злочинів, потрібно чітко визначення та розуміння самого поняття об'єкта злочину. З метою вичерпного висвітлення всіх вчень та всіх підходів кримінально-правової науки щодо об'єкта злочину та провівши мультифакторний аналіз об'єкта військового злочину, вважаємо за можливе об'єднати їх у шість самостійних груп, а саме: 1) об'єкт злочину – це суспільні відносини; 2) об'єкт злочину – це соціальні цінності; 3) об'єкт злочину – це правові блага (інтереси); 4) об'єкт злочину – це суб'єктивні права; 5) об'єкт злочину – це норми права; 6) об'єкт злочину – це людина [4, с. 249].

Військові злочини доцільно поділити на такі групи: злочини проти порядку підлеглості та військової честі (статті 402-406); злочини проти порядку перебування на військовій службі (статті 407-409); злочини проти порядку збереження та користування військовим майном (статті 410-413); злочини проти порядку експлуатації озброєння та військової техніки (статті 414-417); злочини проти порядку несення спеціальних служб (статті 418-421); злочини проти порядку охорони державної таємниці (ст. 422); злочини проти порядку здійснення своїх повноважень військовими службовими особами (військові службові злочини) (статті 425-426); злочини проти порядку виконання військового обов'язку в бою та інших особливих умовах (статті 427-432); злочини проти порядку дотримання звичаїв та правил війни (статті 433-435) [4, с. 250].

Запропонована система військових злочинів базується на єдиному системоутворюючому критерії – об'єкті злочину, який комплексно відображає особливості суспільної небезпеки, зовнішніх та внутрішніх взаємозв'язків системи, фактичних та юридичних ознак злочинів, що утворюють саму систему.

### Список використаних джерел

1. Карпенко М. І. Злочини проти встановленого порядку несення військової служби (військові злочини) : наук.-метод. посіб. / М. І. Карпенко ; за заг. ред. В. К. Матвійчука. – Х. : Право, 2016. – 316 с.
2. Науково-практичний коментар Кримінального кодексу України від 5 квітня 2001 року / За ред. М. І. Мельника, М. І. Хавронюка. – К. : Каннон, А. С. К., 2001. – 1104 с.
3. Військові злочини: [комент. законодавства] / [М. і. Хавронюк, С. і. Дячук, М. і. Мельник] ; відп. ред. М. Д. Дрига, В. І. Кравченко. – К. : А. С. К., 2003. – 272 с.
4. Харитонов С. О. Об'єкт і система військових злочинів / С.О. Харитонов // Вісник Національної академії правових наук України. – 2016. – № 3 (86). – 2016. – С. 244-253.

Шapoшніков Юрій Вадимович – аспірант кафедри кримінального права № 2 Національного юридичного університету ім. Ярослава Мудрого.

Shaposhnikov Yuriy – PhD Student of the Department of Criminal Law № 2 of Yaroslav Mudryi National Law University.

E-mail: shapaenergy@gmail.com

Олександр Юхно

## ПРОБЛЕМНІ ПИТАННЯ УДОСКОНАЛЕННЯ ПОЧАТКОВОГО ЕТАПУ ДОСУДОВОГО РОЗСЛІДУВАННЯ

Oleksandr Yukhno

### PROBLEMATIC ISSUES OF IMPROVING THE INITIAL STAGE OF PRE-TRIAL INVESTIGATION

*Здійснено порівняльний аналіз попереднього і чинного КПК України стосовно процесуального інституту початку досудового розслідування, в ході чого встановлено певні неузгодженості в чинному КПК України, що викликає нарікання від учасників кримінального провадження, а також дискусію серед учених з цих питань. Надано пропозиції щодо удосконалення законодавства по піднятим проблемам.*

**Ключові слова:** початок досудового розслідування; кримінальне провадження; повідомлення; слідчий; прокурор.

*The author of the article made a comparative analysis of the previous and existing criminal procedural legislation of Ukraine regarding the legal institution for initiating criminal proceedings. Certain gaps and inconsistencies have been identified in the current Criminal Procedure Code of Ukraine, which raises criticism from participants of criminal proceedings and a discussion among scientists on these issues. Proposals on improvement of the current legislation on the raised problems were submitted.*

**Keywords:** beginning of pre-trial investigation; criminal proceedings; notice; investigator; prosecutor.

За дослідженням встановлено, що початок досудового розслідування недостатньо законодавчо врегульовано у чинному КПК України, на відміну від КПК України 1960 року. Вказане слід пояснити сталими та дискусійними підходами у науці, що така діяльність є, як процесуальною, так і непроцесуальною. У чинному КПК України скасовано процедуру проведення тривалої перевірки заяв і повідомлень про злочини та необхідність ухвалення рішення про порушення або відмову в порушенні кримінального провадження і яка на сьогодні розпочинається згідно п. 5 ч. 1 ст. 214 КПК України з моменту реєстрації заяв і повідомлень про кримінальне правопорушення в ЄРДР, без оформлення слідчим, прокурором будь-якого процесуального чи непроцесуального документа. Ця новела КПК України не сприймається вченими і практиками беззаперечно. Такий процесуальний механізм вказаного етапу досудового розслідування після 2012 року викликав дискусію з боку вчених, практиків та зауваження учасників кримінального провадження, як зі сторони обвинувачення, так й зі сторони захисту. Відсутність постанови про порушення кримінального провадження на сьогодні сприймається як суттєвий недолік і викликає доречні нарікання, аргументуючи що саме це призводить до порушення прав, свобод і законних інтересів його. Така прогалина призводить з одного боку до несвоєчасного інформування учасників кримінального провадження про першопочаткові дії у ньому, а з іншого не дає їм можливості реалізувати своє право на своєчасне надання певних доказів, додаткової та уточнюючої інформації та на оскарження. Залишається дискусійним питання про приводи та підстави що могли б слугувати початком досудового розслідування. У зв'язку з вищезазначеним внесено значну кількість пропозицій з метою удосконалення положень КПК України згідно піднятих питань, які можна згрупувати на: 1) запровадження положень у КПК України щодо здійснення дослідчої (попередньої) перевірки заяв та повідомлень про злочини перед реєстрацією у ЄРДР; 2) законодавче закріплення «кримінальних проступків», що регламентовано чинним КПК України; 3) удосконалення кримінального процесуального законодавства щодо встановлення приводів і підстав для початку кримінального провадження. Слід підтримати вчених у частині передбачення початку кримінального провадження - у винесенні постанови про його початок. Така пропозиція обґрунтовується положенням ч. 3 ст. 110 КПК України про процесуальні рішення, що приймаються слідчим, прокурором у формі постанови, яка виноситься у випадках регламентованих КПК України, а також коли це визнається необхідним вказаними посадовими особами.

Досліджуючи міжнародний досвід більшості країн пострадянського простору, встановлено, що ст. 210 КПК Азербайджанської Республіки, ст. 175 Республіки Білорусь,

ст. 175 КПК Вірменії, ст. 321 Республіки Узбекистан, ст. 156 Республіки Киргизстан, ст. 146 КПК Російської Федерації, закріпили стадію порушення кримінальної справи. Крім того, у КПК цих держав регламентовано досліджу перевірку за заявами та повідомленнями. В той же час, досудове розслідування згідно КПК в Грузії, Казахстані та Україні розпочинається з моменту внесення відомостей до ЄРДР. В англосаксонській системі права (США, Велика Британія) не існує кодексів. У США кримінальне провадження вважається розпочатим з моменту реєстрації заяви чи повідомлення про злочин, яких щорічно реєструється від 10 до 13 млн. У Великій Британії уповноваженими особами офіційно не оформлюється процесуальний акт про початок провадження у справі, хоча його може ініціювати кожен із посадовців поліції, на тих же підставах, що й потерпілий, і в цій країні не відомі такі форми досудового розслідування, як дізнання та слідство. У свою чергу країни романо-германської правової сім'ї (Німеччина, Франція) характеризуються переважно правовими нормами, які закріплені в кодифікованих нормативних актах, зокрема що регулюють досудове і судове провадження. В Німеччині не існує стадії порушення кримінального провадження. Приводами для його початку виступає службовий розсуд поліції і прокуратури, заяви приватних осіб та скарги потерпілих у справах приватного обвинувачення, представників громадської влади, судових органів. Після початку провадження прокурором, розслідування проводить поліція, (окрім складних і важливих справ), у формі «вільного доказування». У Франції також відсутня стадія початку кримінального провадження, а існує декілька різновидів попереднього дізнання. За результатами дізнання прокурор ініціює кримінальний позов (спеціальну вимогу, кримінальну справу) про застосування покарань щодо підозрюваних або за фактом злочину який направляється судовому слідчому для проведення досудового слідства. На основі порівняльного аналізу питання початку кримінального провадження в західноєвропейських країнах та США, можна зазначити наступне : початок кримінального провадження не пов'язується із складанням процесуального документа; дії пов'язані з початком кримінального провадження чітко не виокремлюються в окрему стадію. При всьому позитиві зарубіжного досвіду, за визначенням О. А. Вакулика і Ю.І. Азарова, їх процесуальне законодавство характеризується багатьма дискусійними положеннями, наявністю певних проблем у правозастосуванні і важливо упередити це «перенесення» у національне законодавство. Так, у цих країнах повноваженнями щодо прийняття заяв чи повідомлень про злочини наділена лише поліція, що звужує реалізацію прав і законних інтересів громадян. У той же час, згідно ч. 4 ст. 214 КПК України такий обов'язок в Україні покладено на прокурора, слідчого, уповноважену на прийняття та реєстрацію заяв особу. Наявність такої норми дозволяє нашим громадянам і особам, що перебувають на її території, можливість звернутись до будь-якого правоохоронного органу та повідомити про вчинений злочин, а не «шукати» поліцейського. В цьому є перевага нашого національного законодавства. Слід навести позицію В. Нора і Н. Бобечка, що не слід здійснювати сліпе запозичення елементів моделей кримінального процесу зарубіжних держав без урахування особливостей правової системи України, історичних традицій державотворення, рівня професіоналізму та правосвідомості правозастосувачів, менталітету населення та інших чинників. Законодавцві не варто бездумно копіювати зарубіжний досвід, а перед введенням відповідних новел слід зрозуміти, чому в кримінально-процесуальному законодавстві інших держав діє той чи інший інститут. Лише за такого підходу, ґрунтуючись на власному досвіді, нововведення легше інтегрувати до вітчизняної моделі кримінального судочинства, узгодити їх із наявними процесуальними інститутами, обґрунтувати доцільність змін кримінального процесуального законодавства. Окремої уваги і підтримки заслуговує наукова позиція В.І Фрича, О.Б. Комарницької, Г.І. Гло-



бенка та інших вчених про те, що у положеннях глави 41 КПК України, не в повній мірі враховані особливості процесуальної діяльності окремих службових осіб щодо початку досудового розслідування, зокрема на морському чи річковому судні, що перебуває за межами України, досудове розслідування розпочинається негайно; відомості про нього вносяться до ЄРДР при першій можливості (ч. 3 ст. 214 КПК України). Крім цього, законодавець не передбачив механізму початку досудового розслідування у разі виявлення ознак злочину на повітряному транспорті, а також на території дипломатичних представництв чи консульських установ України, що знаходяться за її межами. Керівник дипломатичного представництва чи консульської установи України також не визначений як процесуальна особа, що уповноважена розпочати досудове розслідування. Вказана прогалина підлягає усуненню в законодавчому порядку, що ми підтримуємо.

Автор наполягаючи на пропозиції щодо запровадження винесення постанови про порушення кримінального провадження при реєстрації заяви до ЄРДР, або відмові в цьому, зазначає, що у науці залишаються дискусійними питання щодо визначення приводів і підстав для цього. Привід є інформація про злочин з точки зору її форми, а підстава з точки зору її змісту, але на жаль, ці визначення законодавець оминув, зокрема у ч.1 ст. 214 чинного КПК України. Вказане призводить до неоднозначності при правозастосуванні та є суттєвою проблемою доступу громадян до правосуддя й умовами можливих зловживань, хоча й ч. 2 ст. 94 КПК України 1960 р. була «розмітою» і неконкретною у визначенні «достатності даних, які вказують на ознаки злочину». Тому, як теоретично, так і практично ці питання можуть бути вирішені з точки зору встановлення ознак складу злочину чи кримінального проступку (злочини невеликої тяжкості) по кожній конкретній заяві, за внутрішнім переконанням слідчого, прокурора. Але при цьому, на думку Н.В. Жогіна і Ф.Н. Фаткулінна з цих питань не можна надати надійний рецепт, не скочуючись до теорії формальних доказів. Слід підтримати наукові позиції вчених, що підставою для винесення постанови про порушення кримінального провадження може бути наявність ознак (мінімальну вірогідність вчинення) суспільно небезпечного діяння. Приводом до цього може слугувати : інформація про вчинений злочин чи кримінальний проступок у тому обсязі, який є необхідним та достатнім для орієнтовного висновку про можливість вчинення вказаного і його кримінально-правову кваліфікацію; відповідність вимозі ідентифікувати особу негайно, або в близькому наступному яка повідомляє про вчинене, при цьому повинна бути дотримана вимога, що така заява не повинна бути анонімною. За визначенням Аленіна в ст. 214 КПК України є суттєва прогалина щодо закріплення підстави щодо забезпечення заходів безпеки особи заявника, або членів його сім'ї та близьких родичів, якщо шляхом погроз або інших протиправних дій щодо них здійснюються спроби вплинути на заявника, на відміну від ст.ст. 521-532 КПК України 1960 р. У разі відсутності приводів і підстав слід підтримати пропозицію науковців про законодавче закріплення у ст. 214-1 КПК відмови слідчим, прокурором в реєстрації заяви чи повідомлення до ЄРДР. Враховуючи досвід прибалтійських країн, слід прийняти закон України про «Кримінальні проступки», без запровадження проведення дослідчої (попередньої) перевірки заяв, повідомлень про кримінальний проступок та привести у відповідність до КПК України відомчі нормативно-правові акти правоохоронних органів.

**Юхно Олександр Олександрович** – доктор юридичних наук, професор, завідувач кафедри кримінального процесу та організації досудового слідства факультету № 1, Харківський національний університет внутрішніх справ.  
**Yukhno Oleksandr** – Doctor of Law, Professor, Head of the Department of Criminal Procedure and the Organization of Pre-Judicial Investigation of the Kharkiv National University of Internal Affairs.  
**E-mail:** u-kafedra@ukr.net

*Елена Жупанова*

**СЛЕДСТВЕННЫЙ СУДЬЯ КАК ГАРАНТ ОБЕСПЕЧЕНИЯ ПРАВ,  
СВОБОД И ЗАКОННЫХ ИНТЕРЕСОВ УЧАСТНИКОВ  
УГОЛОВНОГО ПРОИЗВОДСТВА**

*Elena Zguranova*

**INVESTIGATING JUDGE AS A GUARANTOR OF THE RIGHTS,  
FREEDOMS AND LEGITIMATE INTERESTS OF PARTICIPANTS  
IN CRIMINAL PROCEEDINGS**

*Рассмотрены процессуальные особенности обеспечения защиты прав личности в уголовном производстве следственным судьей, по существующим проблемам внесены предложения по их законодательному разрешению.*

**Ключевые слова:** *гарантии; защита прав; правовая помощь; уголовное производство; полномочия; следователь; прокурор; следственный судья.*

*The author of the article considered the procedural features of ensuring the protection of individual rights in criminal proceedings by the investigating judge. Also the author made some proposals on their legislative resolution on the existing problems.*

**Keywords:** *guarantees; protection of rights; legal aid; criminal proceedings; Criminal Procedure Code; powers; investigator; prosecutor; investigative judge.*

Конституция Украины 1996 года провозгласила наше общество суверенным, независимым, демократичным, социальным и правовым государством. В ней одним из основных прав личности закреплено конституционную норму которая гарантирует обеспечение прав, свобод и законных интересов личности, в том числе, что касается и непосредственно сферы уголовно процессуальных отношений. Дальнейшее развитие данного законодательства на современном этапе направлено на надлежащую реализацию конституционных норм и имплементацию в национальное законодательство общепризнанных международных правовых стандартов и решений Европейского суда по правам человека, в частности по вопросам обеспечения прав личности в уголовном и судебном производстве. На сегодня одним из наиболее эффективных способов обеспечения конституционных гарантий и прав участников уголовного производства при проведении досудебного расследования служит также и судебный контроль. Введение в действующий УПК Украины новеллы в виде такого субъекта, как следственный судья, есть прогрессивным и более современным решением одной из форм судебного контроля на стадии уголовного производства, что концептуально и в полном объеме ранее не исследовалось. Понятие следственного судьи определено в положениях пункта 18 ст. 3 УПК Украины, которое гласит, что следственный судья - это судья суда первой инстанции в полномочия которого входит осуществление в порядке, предусмотренном указанным кодексом, судебного контроля по соблюдению прав, свобод и интересов лиц в уголовном производстве, а в порядке предусмотренном ст. 247 УПК (вопросы проведения негласных следственных (розыскных) действий)-председатель или по его назначению другой судья Апелляционного суда ... Следственный судья избирается собранием судей состава судей этого суда. Таким образом, в ходе реализации указанной новеллы УПК Украины, следственный судья на стадии досудебного расследования становится ключевой фигурой в уголовном процессе, поскольку много вопросов теперь решает неподвластное лицо, то есть следственный судья, который осуществляет свои полномочия в присутствии сторон процесса, а также обеспечивает в определенных случаях право на обжалование принятого решения. УПК Украины содержит дополнительные гарантии по обеспечению прав подозреваемого или обвиняемого во время досудебного расследования. Статьей 204 УПК Украины предусмотрен запрет задержания лица без разрешения следственного судьи, суда в случаях, если оно подозревается или обвиняется в этом же уголовном правонарушении. Кроме этого, к компетенции следственного судьи относится принятие решений о даче разрешения на применение всех без исключения мер пресечения, закрепленных в УПК Украины, поскольку они в той или иной степени временно ограничивают консти-

туционные права и свободы лица. При этом ему принадлежит право на отмену или замену избранного вида меры процессуального принуждения, а также на дачу согласия на краткосрочное принудительное медицинское лечение (принудительное кормление) лица, которое содержится под стражей. В соответствии с положениями действующего УПК Украины, полномочия следственного судьи в уголовном производстве следует распределить на три основные группы: 1) полномочия по обеспечению мер процессуального принуждения при досудебном расследовании; 2) при рассмотрении жалоб на действия и решения лица, которое осуществляет дознание, следователя или прокурора; 3) при проведении следственных действий, которые ограничивают конституционные права человека и гражданина. Таким образом, существующая практика применения следственным судьей контрольных полномочий свидетельствует, что судебный контроль за обеспечением и соблюдением прав и свобод личности в уголовном производстве в действительности, а не формально становится эффективным способом обеспечения прав на защиту и, не смотря на скептические высказывания и неуверенность отдельных ученых и практиков о возможном его неэффективности, формальном характере, и даже, негативное влияние на уголовное производство, все же это опровергает и подтверждает о его целесообразности и необходимости. С введением новел в УПК Украины 2012 г. начали применяться новые судебные процедуры по проведению мер обеспечения уголовного производства, например, проведение следственных (розыскных) действий и негласных следственных (розыскных) действий, направленных на вмешательство в личное общение и частную жизнь определенных участников уголовного производства. Научное исследование установления процессуального порядка осуществления судебного контроля, за соответствующими процессуальными действиями должностных лиц очень важно для понимания действительного предназначения сути таких полномочий следственного судьи в современном уголовном судопроизводстве и построения на этой основе единой научно обоснованной концепции дальнейшего развития уголовного процесса, повышения его эффективности. Судебный контроль со стороны следственного судьи по соблюдению и обеспечению прав участников уголовного производства предусматривает проверку законности, обоснованности действий и решений, прежде всего со стороны обвинения, которая наделена государственно-властными полномочиями (прокурора, органа досудебного расследования, руководителя органа досудебного расследования, оперативных подразделений), и поэтому роль следственного судьи, при осуществлении им судебного контроля в сфере защиты личности, общества, государства от уголовных правонарушений при обеспечении этих функций приобретает особенное значение. Судебный контроль в уголовном производстве, имея цель защиты прав личности от незаконного ограничения конституционных прав и вторжение в личную жизнь, в тоже время может быть осуществлен по инициативе любой из сторон уголовного производства. Таким образом, в ст. 258 УПК Украины закреплено положение о том, что никто не может временно осуществлять вмешательство в частную жизнь без вынесения решения следственного судьи. Кроме этого, в соответствии со ст. 206 УПК Украины следственный судья имеет право по собственной инициативе осуществлять соответствующий контроль по вопросам защиты прав человека. В этом как раз и заключается особенность судебного контроля, который осуществляется следственным судьей. В тоже время, по нашему мнению, следственный судья должен быть штатным судьей, особенно при рассмотрении вопросов о проведении негласных следственных (розыскных) действий, учитывая загруженность и сложность деятельности этих судебных инстанций. Кроме этого, учитывая сложность, длительность и существенные ошибки, а также просчеты в реформировании административно-территориального устройства Украины, следовало бы часть полномочий по последним категориям действий отдать и в местные (окружные) суды. Целесообразность

этого исходит из того, что судебная реформа и изменения в УПК Украины, которые ожидаются ввести 18.03.2018 г. определяет обращение в тот суд с ходатайствами к следственному судье, в юрисдикцию которого входит территория обслуживания, например, Главного управления полиции определенной области. Таким образом, следственные судьи таких судов будут обременены большим количеством ходатайств, направляемых от всех правоохранительных органов, что может приводить к ошибкам. Как засвидетельствовали Г.В. Гребеньков и Д.П. Фиолевский, в нормах Конституции Украины подтверждено намерение государства и общества следовать путем гуманизации и демократизации правовых институтов в соответствии с международными правовыми стандартами. Однако, по их мнению, как бы прекрасно не звучали все декларации, их еще недостаточно. Необходимо наступательно их закреплять в рабочих документах, создавая реальные условия для воплощения законодательных положений в практику и осуществления судебного контроля за деятельностью следователей, поскольку неединичными к сожалению, наблюдаются тенденции следственно-оперативных сотрудников по превышению своих полномочий. Исследуя эти вопросы, С.И. Минченко и О.Е. Омельченко аргументировали, что государственное юридическое обеспечение и защита основных прав и свобод человека в Украине сегодня еще нельзя назвать удовлетворительным и даже принятые законы по разным причинам не всегда реализуются в полной мере. Однако, направление выбранное Украиной, дает основание надеяться на улучшение ситуации, что по нашему мнению есть актуальным и в наши дни.

На основании изложенного следует сделать выводы о том, что гарантии обеспечения прав личности, направленные на защиту прав, свобод и законных интересов, получение правовой помощи, закрепленные в Конституции, в УПК и другом законодательстве Украины, свидетельствует об имплементации общепринятых норм и принципов международных правовых актов, а также о главенствующем значении их и роли в правоприменительной деятельности органов досудебного расследования, других правоохранительных органов и судов Украины. Задачи обеспечения прав, свобод и интересов личности следственного судьи в уголовном производстве прямо закреплены в УПК Украины, однако такая проблема концептуально не исследовалась. Установлены определенные проблемные и дискуссионные вопросы в этом направлении, которые необходимо разрешать в законодательном и прикладном порядке: предложения по уточнению статуса следственного судьи; расширение и соотношение полномочий следственного судьи местного (окружного) суда и апелляционного суда при даче согласия на проведение негласных следственных (розыскных) действий; уточнение и расширение полномочий следственного судьи в уголовном производстве при обращении к нему лиц за защитой прав, свобод и интересов и др. В тоже время поднятые вопросы не являются исчерпывающими и подлежат отдельному исследованию или научному изучению.

**Жупанова Елена Александровна** – аспирант отдела организации образовательно-научной подготовки, Харьковский национальный университет внутренних дел.

**Zgupanova Elena** – PhD Candidate, Kharkiv National University of Internal Affairs.

**E-mail:** zhuravellena07@mail.com

## ENGINEERING AND TECHNOLOGY

*Viacheslav Bezruchko*

### NEW WAY OF IDENTIFICATION PLACES OF SINGLE PHASE-TO-GROUND FAULTS IN POWER NETWORKS WITH ISOLATED NEUTRAL

*New way of identification single phase-to-ground faults through pin isolation in networks with isolated neutral is proposed. The device must be installed on each tower of power line. All devices will be powered by the single phase-to-ground faults current. When the current flows through the grounding step-down of the tower, the device sends a signal through a GSM network to the control center. Calculated the minimum required capacity of the energy accumulator for reliable transmission of the signal through the GSM network.*

**Keywords:** *single phase-to-ground fault; electrical power network; energy accumulator; super capacitor.*

In Ukraine electric lines of 6-35 kV are built with isolated neutral. The main type of faults in such networks are single phase-to-ground faults. The current fault is very small so power networks continue to operate. However, with such fault, the voltage in undamaged phases increases to a linear value. This increases the probability of phase-to-phase faults through ground, which leads to the disconnection of consumers during the search and elimination of damage. The search for the exact location of the fault is carried out by the operational brigade.

Today's most popular search methods are based on the analysis of the electromagnetic field along the line. If the line is longer, then looking for a fault place takes a long time.

Today, such devices are known for finding place of single-phase-to-ground fault:

- traditional devices «Poisk», «Spektr», «Zond», «Volna», «Kvant» and others;
- short-circuit indicator [1] – such a device is installed on each branch of the line. It allows you to determine the line branch of the line at which the fault occurred. But for this it is necessary to connect the intact phase to the ground through the resistance;
- kit Lodestar CL0.5 [2]. This device consists of three short-circuit indicators that are located on the wires of the power line. It allows you to determine the line branch of the line at which the fault had happened. This only reduces the search area for the brigade.

These devices only narrow the search zone to the detected branch from the line. After that the place of fault should be found in the traditional way.

The authors suggest to use a phase-to-ground fault current to feeding the message transmission device. The device must be installed on each tower of power line. This will allow you quickly determine the place.

For remote monitoring of single phase-to-ground faults, the authors developed a device which is connected to the GSM network of a mobile operator. The device reacts to the capacitive triggering current, measures it and informs the personnel of power networks about the localization of single phase-to-ground faults. The device reacts to the capacitive current at the fault place, measures it and informs the personnel who serves power networks about the localization of a single phase-to-ground fault. Namely – the number of tower in power line with the fault. For this, the device must be mounted on the grounding conductor of the cross-arm by each tower on the power line. The device will be feeding from the second winding of current transformer which is connected to the grounding conductor. If the current flows in the grounding conductor and the transformer primary winding then a voltage appears on the secondary winding. The power module of the device will accumulate energy from the current transformer for some time to be able to transmit the signal. When energy will be enough, information about the malfunction and its location will be sent through the GSM network.

The proposed structural diagram of the device is shown in the figure 1. It consists of a current transformer (CT), block controller charge (BCC), capacitive energy accumulator (CEA), power key (K), power supply (PS), microcontroller (MC) and GSM-module.

We have obtained a power dependence which is consumed from the network, on the voltage on the capacitor for the experimental measuring current transformer (type AS1020). It is shown in the figure 2. The graph shows 3 dependencies for different single phase-to-ground faults currents (3A, 5A and 10A).

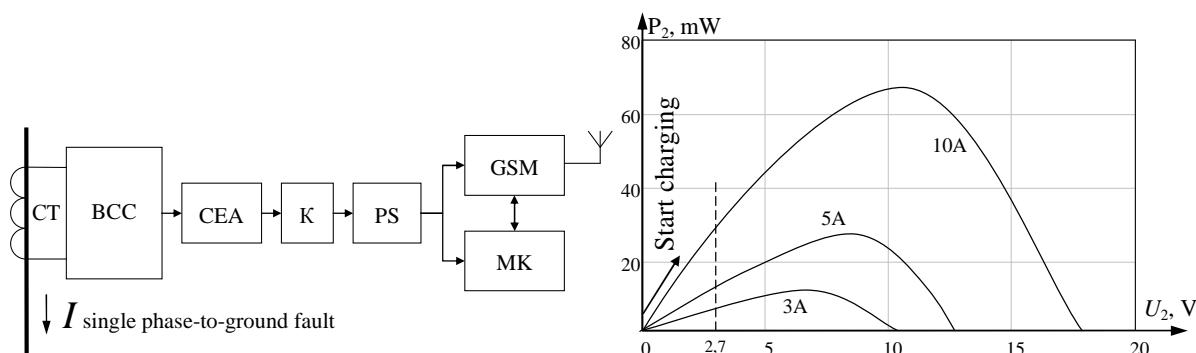

Fig. 1

Fig. 2

It can be seen from the graph that the transformer provides enough high voltage to charge the capacitor to the supply voltage of the electronics. Even with a small single-phase-to-ground fault current of 3 Amperes, the transformer gives more than 5 Volts. However, at low currents, the transformer gives a low power. Therefore, the capacitive energy storage will be charged for a very long time.

We have determined how much power is needed to send a message through the GSM network. This is necessary for selecting the capacitance of the energy accumulator capacitor. In the experiment we used a GSM-module with low power consumption (M590).

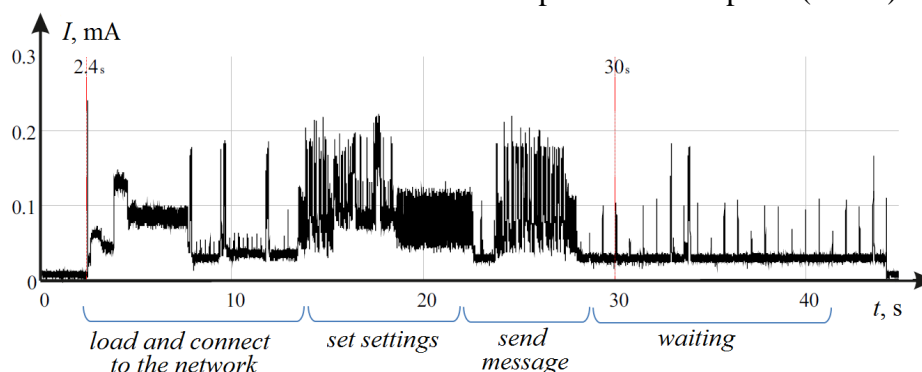

Fig. 3

The figure 3 shows the oscillogram of the current that the module consumes when sending the message at different levels. The oscillogram is measured by the digital oscilloscope SDS1022DL. The value of the energy which is required to send the message and the capacity of the super capacitor which is used as a power accumulator was calculated by the formulas:

$$W_{GSM} = \sum_{i=1}^N (U_i \cdot I_i) \cdot \Delta T, \quad C = \frac{2 \cdot (W_{GSM} + W_{MK})}{U_{\max}^2 - U_{\min}^2},$$

where  $U_i$  – power supply voltage;  $I_i$  – current;  $\Delta T$  – sample period;  $U_{\max}, U_{\min}$  – maximum and minimum capacitor voltage, at which the up converter is able to work (for a typical super capacitor it is 2.7V and 0.7V). The formula calculates the value of 6 Joules. Then the super capacitor capacity should be more than 3 Farad.

The proposed device was implemented and tested in experimental conditions.

### References

1. Пат. № 64352 А України, МКИ 7 0011131/08, Фіксатор короткого замикання. М.М. Черемісін, В.М. Зубко, В.О. Коробка, Г.А. Сідоров, А.А. Пироженко, №2003054513; Заявлено 20.05.2003; Опубл. 16.02.2004, Бюл. № 2.
2. Kit Lodestar CL0.5. [Electronic resource]: Description of technical characteristics Lodestar CL0.5 // Official site company A3 Group. Access point: <http://www.a3.energy/products-bottom/ohl-fault-locator/lodestar-cl0-5-detail>.

**Безручко Вячеслав Михайлович** – кандидат технічних наук, доцент кафедри електричних систем і мереж, Чернігівський технологічний університет.

**Bezruchko Viacheslav** – PhD in Engineering, Associate Professor of Electrical Systems and Networks Department, Chernihiv National University of Technology.

**E-mail:** slavajm@meta.ua

*Геннадій Болотов, Максим Болотов, Ірина Прибисько, Олег Деркач*

## ВИЗНАЧЕННЯ ВПЛИВУ КОНСТРУКТИВНО-ГЕОМЕТРИЧНИХ ХАРАКТЕРИСТИК ЕЛЕКТРОДІВ ТЛЮЧОГО РОЗРЯДУ, ІНІЦІЙОВАНОГО В ПОРОЖНИСТОМУ КАТОДІ НА ЕФЕКТИВНІСТЬ НАГРІВУ В УМОВАХ ПРЕЦИЗІЙНОГО ЗВАРЮВАННЯ

*Gennady Bolotov, Maksym Bolotov, Iryna Prybytko, Oleh Derkach*

### DETERMINATION OF THE EFFECT OF CONSTRUCTIVE-GEOMETRIC CHARACTERISTICS OF THE HOLLOW CATHODE GLOW DISCHARGE ELECTRODES, ON THE HEAT EFFICIENCY IN PRECISION WELDING

*Встановлено визначальний вплив на ефективний ККД нагріву металевих деталей в плазмі тліючого розряду, що горить в порожнистому катоді, двох основних механізмів, а саме: відтоку емітованих поверхнею катоду електронів через відкритий торець катодної порожнини внаслідок викривлення траєкторії їх руху в сильному електричному полі, та втратою енергії електронів за рахунок збільшення числа їх зіткнень з атомами і іонами газу при збільшенні відстані катод-деталь.*

**Ключові слова:** тліючий розряд; порожнистий катод; енергетична ефективність; плазма; прецизійне зварювання.

*The decisive influence on the effective efficiency of the heating of metal parts in the hollow cathode glow discharge plasma burning has been determined to have two main mechanisms, namely: the outflow of the emitted electron through the open end of the cathode cavity as a result of distorting the trajectory of their motion in a strong electric field and the loss of energy electrons by increasing the number of their collisions with atoms and gas ions while increasing the cathode-specimens distance.*

**Keywords:** glow discharge; hollow cathode; energy efficiency; plasma; precision welding.

До теперішнього часу тліючий розряд з порожнистим катодом активно використовується в різних фізичних експериментах, спектроскопії, в процесах хіміко – термічної обробки металів, газорозрядних електронно – променевих гарматах, електровакуумних приладах і т.д. Дослідження, проведені в роботах [1, 2] показали можливість застосування тліючого розряду з порожнистим катодом і в умовах зварювання тиском. Результати досліджень, виконані в роботі [3], показують, що величина ефективного ККД нагріву в тліючому розряді, ініційованого в порожнистому катоді, визначається, в основному, умовою виходу електронів з катодної порожнини в результаті викривлення траєкторії їх руху, внаслідок дії двох електричних полів.

Для оцінки впливу такого механізму втрат на величину ефективного К.К.Д. у даній роботі були проведені досліди з конструктивною зміною схеми нагріву. Здійснювався нагрів сталевого стрижня діаметром 0,008 м і довжиною 0,04 м який знаходився у вільно підвішеному стані усередині катода діаметром 0,04 м, висотою 0,04 м. Струм розряду підтримувався постійним на рівні 0,075 А. Температурний стан контролювали ХА- термопарою.

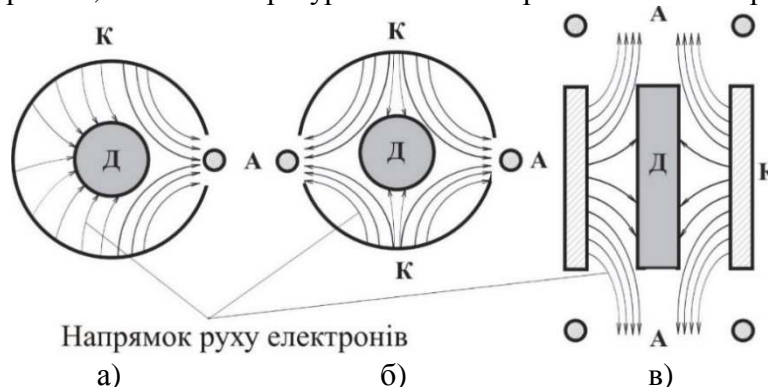

*Рис. 1. Схема нагріву тліючим розрядом в порожнистому катоді: а) схема з одним каналом виходу електронів; б, в) схеми з двома каналами виходу електронів; А – анод; К – катод; Д – деталь.*

В першому випадку використовували порожнистий катод з прорізом уздовж утворюючої і розташуванням анода уздовж прорізу (рис. 1 а). В цьому випадку, утворювався один канал виходу електронів, з викривленням траєкторії електронів у бік анода, перпендикулярно поверхні катода і деталі. Величина ефективного ККД для цієї схеми нагріву складала  $\eta_0 = 0,35 \dots 0,37$ . У подальших дослідках використовували схеми нагріву з двома каналами виходу електронів. У одному з варіантів використовували порожнистий катод, що складається з двох неповних кільцевих сегментів (рис. 1 б), які знаходяться під одним і тим же потенціалом. У іншому варіанті використовували класичну схему, але з розташуванням додаткового анода поблизу другого відкритого торця катода (рис. 1 в). Результати експериментів показали, що величина ефективного ККД у обох останніх варіантах складала  $\eta_0 = 0,32 \dots 0,33$ , що на 3...4 % нижче, ніж за наявності одного каналу втрат електронів.

Також визначали вплив діаметру катодної порожнини величина якої, в наших дослідках, змінювалася в межах від 0,02 м до 0,05 м. Висота катода, при цьому залишалася незмінною і складала 0,04 м. Здійснювався нагрів сталевго стрижня діаметром 0,008 м і довжиною 0,04 м.

Результати досліджень показують, що збільшення діаметру катодної порожнини від 0,02 м до 0,05 м, при постійному діаметрі деталі, призводило до зниження величини ефективного ККД. нагріву з 0,49 до 0,3 відповідно. В даному випадку поряд із підвищенням відтоку електронів через відкритий торець порожнини може бути присутня і інша складова втрат, пов'язана з втратою енергії електронів за рахунок збільшення числа їх зіткнень з атомами і іонами газу при збільшенні відстані катод-деталь при більшому діаметрі катода (рис. 2).



Рис. 2. Електричне поле тліючого розряду з порожнистим катодом:  
 $e$  – напрямок руху електронів;  $+$  – напрямок руху іонів; ТКП – темний катодний простір;  $L_{к-д}$  – відстань катод – деталь; А – анод; К – катод; Д- деталь.

Згідно до кінетичної теорії газів довжина вільного пробігу електронів в газі складає:

$$\lambda_e = 4\sqrt{2}\lambda_a \quad (1)$$

де  $\lambda_a$  - довжина вільного пробігу атома, яка, згідно тієї ж теорії складає:

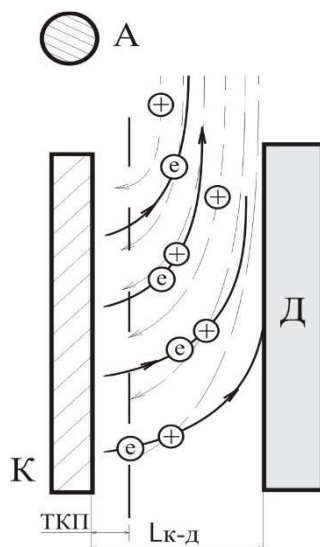
$$\lambda_a = \frac{1}{\sqrt{2}\pi d^2 n} \quad (2)$$



де, в свою чергу,  $\sqrt{2\pi d^2 n} = Q$  – газокінетичний переріз атомів (молекул), який для аргону складає  $Q = 59 \cdot 10^{-20} \text{ м}^2$ , для азоту  $Q = 62 \cdot 10^{-20} \text{ м}^2$ ;  $n$  – щільність атомів (молекул) газу,  $\text{м}^{-3}$ .

Вважаючи, що  $n = P/\kappa T$ , де  $P$  – тиск газу, Па;  $\kappa$  – постійна Больцмана ( $\kappa = 1,38 \cdot 10^{-23}$ );  $T$  – температура газу, яка в нашому випадку складає  $T \approx 573 \dots 873 \text{ К}$ , можна перетворити вираз (1) до вигляду:

$$\lambda_e \approx 4\sqrt{2} \frac{kT}{PQ} \quad (3)$$

Розрахунки, виконані згідно (3) для аргону, показали, що довжина вільного пробігу електронів при тиску газу 26...53 Па складає  $\lambda_e = 0,004 \dots 0,002 \text{ м}$ . Тобто при збільшенні діаметру катода від 0,02 м до 0,05 м кількість зіткнень електронів зростає в 3...4 рази, що безумовно повинно відбитися на їх кінцевій швидкості і, відповідно, енергії зіткнення з поверхнею деталі.

Також в роботі проводилися дослідження з циліндричним порожнистим катодом виконаним із сталевий сітки діаметром 0,02 м, заввишки 0,04 м і розміром вічка 0,25 мм. Зовнішня поверхня сітки впритул прилягала до керамічної ізоляційної трубки, що перешкоджало осциляції заряджених часток в отвори сітки. Струм розряду підтримувався на рівні 0,075А. Отримані результати показали, що ефективність нагріву з використанням сітчастого катода на 4...6 % нижче, ніж при нагріві в суцільному порожнистому катоді. Так величина ефективного ККД нагріву з використанням такого катода коливається в межах  $\eta_0 = 0,29 \dots 0,33$ . Це може бути пов'язано із зменшенням площі емітуючої поверхні порожнистого катода, і, відповідно, кількості електронів, що беруть участь в процесі нагріву.

Отже, встановлено визначальний вплив на ефективний ККД нагріву металевих деталей в плазмі тліючого розряду, що горить в порожнистому катоді, двох основних механізмів, а саме: відтоку емітованих поверхнею катода електронів через відкритий торець катодної порожнини внаслідок викривлення траєкторії їх руху в сильному електричному полі, та втратою енергії електронів за рахунок збільшення числа їх зіткнень з атомами і іонами газу при збільшенні відстані катод-деталь.

### Список використаних джерел

1. G.P. Bolotov, M.G. Bolotov, M.M. Rudenko. Modification of Materials Surface Layers by Low-Energy Ion Irradiation in Glow Discharge / G.P. Bolotov // IEEE 36th International Conference "Electronics and Nanotechnology ELNANO'2016", pp.135-140, April 2016.
2. G. P. Bolotov, M. G. Bolotov, I. O. Prybytko, G. K. Kharchenko. Diagnosis of Plasma Glow Discharge Energy Parameters in the Processes of Treatment Small Diameter Long Tubes / G. P. Bolotov // II International Young Scientists Forum on Applied Physics and Engineering (YSF), 10-14 Oct. 2016.
3. G.P. Bolotov, M.G. Bolotov. Determination of External Stabilizing Resistor Value in the Glow Discharge Power Supply While Welding/ G.P. Bolotov // 37th International Conference on Electronics and Nanotechnology Elnano`2017, pp. 365-369 April 18-20, 2017 Kyiv.

**Болотов Геннадій Павлович** – доктор технічних наук, професор, професор кафедри зварювального виробництва та автоматизованого проектування будівельних конструкцій, Чернігівський національний технологічний університет.

**Bolotov Gennady** – Doctor in Technical Sciences, Professor, Professor of the Department of Welding Technology and CAD/CAM/CAE Systems of Building Structures, Chernihiv National University of Technology.

E-mail: bolotovgp@mail.ua

**Болотов Максим Геннадійович** – кандидат технічних наук, доцент, доцент кафедри зварювального виробництва та автоматизованого проектування будівельних конструкцій, Чернігівський національний технологічний університет.

**Bolotov Maksym** – PhD in Technical Sciences, Associate Professor, Associate Professor of the Department of Welding technology and CAD/CAM/CAE Systems of Building Structures, Chernihiv National University of Technology.

E-mail: pilgrim.83@mail.ua

**Прибитько Ірина Олександрівна** – кандидат технічних наук, доцент, доцент кафедри зварювального виробництва та автоматизованого проектування будівельних конструкцій, Чернігівський національний технологічний університет.

**Prybytko Iryna** – PhD in Technical Sciences, Associate Professor, Associate Professor of Department of welding technology and CAD/CAM/CAE systems of building structures, Chernihiv National University of Technology.

**E-mail:** prybytko\_ira@ukr.net

**Деркач Олег Леонідович** – асистент кафедри зварювального виробництва та автоматизованого проектування будівельних конструкцій, Чернігівський національний технологічний університет.

**Derkach Oleh** – Assistant of the Department of Welding Technology and CAD/CAM/CAE Systems of Building Structures, Chernihiv National University of Technology.

**E-mail:** derkach.oleh@gmail.com

*Vita Cintina, Vivita Pukite*

## USE OF SATELLITE IMAGES DATA FOR DETERMINATION OF LAND DEGRADATION

*In this paper is explored the application possibilities of remote sensing data – satellite images in determination of land degradation in Latvia. The objective of this paper is to explore the application possibilities of remote sensing data for determination of land degradation process. To achieve the objective, following tasks were set – get acquainted with the researches on remote sensing data application possibilities for defining the degradation processes, analyse data of satellite images and use the obtained results for determination of land degradation.*

**Keywords:** land degradation; monitoring; remote sensing; map; satellite images.

The basic idea of this paper is to promote the creation of new knowledge and technological recognition of remote sensing technology applications in one of the most important social and economic problems – identifying and evaluating the land degradation in Latvia, based on world experience. Within this paper with remote sensing is understood the reliable technology for obtaining information about the Earth, its environment, physical objects and processes, making data acquisition with a non-contact image-forming and other sensor systems, its measurement analysis and representation, as well as, determination of qualitative and quantitative characteristics of objects, using satellite images.

On the other hand with land degradation are understood land and its related resources (soil, forests, minerals, water) values and productivity decries, as well as water coastal erosion, landscape degradation, loss of biodiversity, pollution and construction negative consequences. Basing on the "Land Management Law", formation of bushes in agricultural land, coastal erosion, poor drainage system maintenance and land swamping, the land, including the built-up area abandonment, pollution, landslides and soil degradation, can cause the land degradation.

Therefore, the objective of this paper is to explore the application possibilities of remote sensing data for determination of land degradation process. To achieve the objective, following tasks were set – get acquainted with the researches on remote sensing data application possibilities for defining the degradation processes, analyse data of satellite images and use the obtained results for determination of land degradation.

Not only in the world, but also in Latvia is taking place the land degradation processes – water and wind erosion, coastal erosion, bogging of ameliorate areas, agricultural land overgrown with bushes and landscape depletion (Baumane et.al., 2014).

In the literature many methods have been developed for assessing land degradation. They range from field measurements, laboratory measurements of samples taken from the field, remote sensing applications and specifically the use of Normalized Difference Vegetation Index signals, expert assessment, and observations on changes in land productivity.

The process of remote sensing involves an interaction between incident radiation and the targets of interest (Haboudane et.al., 2002).

For studies of land surface were used Landsat, SPOT, Rapid-Eye, IKONOS satellite data. For processing of remote sensing data are available both commercial and non-commercial software. Of commercial software the most widely used are ERDAS IMAGINE and ENVI.

The factors affecting land degradation often vary depending on the characteristics of specific study areas because different regions may have significantly different causes inducing land degradation.

According to the State Land Service (Latvia) data, 19.2 % of agricultural land, including ameliorate lands, in Latvia currently is not used and they are gradually overgrown with weeds and bushes, therefore there is already begun the process of land degradation.

Development of land bogging and wetland areas, including the ameliorated agricultural lands, in recent years is caused by the high precipitation. Drainage systems are no longer able to drain excess moisture, because they are not regularly inspected and maintained (Lauksaimniecības zemes ..., 2012).

In order to promote sustainable use of land, should prevent the causes and consequences of land degradation. For analyses were used multi-scale, multi-sensor, multi-spectral approaches for mapping degraded areas, with a combination of visual interpretation and advanced image processing techniques. The use of more expensive hyperspectral and/or very high spatial resolution sensors like AVIRIS, Hyperion, SPOT-5, and IKONOS tends to be limited to small surface areas. The key issue of indicators that can directly or indirectly help recognize land degradation features in the visible, infrared, and microwave regions of the electromagnetic spectrum are discussed. Factors considered when selecting indicators for establishing land degradation baselines include, among others, the mapping scale, the spectral characteristics of the sensors, and the time of image acquisition. The validation methods used to assess the accuracy of maps produced with satellite data are discussed as well.

Land degradation assessment is a complex process. This is because multiple perspectives are needed to understand ecosystem processes and variability of ecological variables at different spatial scales.

To define chosen surface objects: forests, water bodies, agricultural land, swamps, peat and mainly to identify degraded land – formation of bushes on agricultural land and land bogging up process, should carry out field works. During the field work is necessary to find a plot, which is overgrown with bushes.

For creation of accurate classification must choose at least five plots with as similar features to each other as possible. The sampling area cannot be less than 200x200m, because satellite images resolution is 30m. The sampling areas are required for the similar characteristic area finding in satellite images.

If it is not possible to go to the site, it is recommended to use the reference data, which shall be an amount not less than 10 reference data, in order to accurately reflect the information. In both cases, the quality control should be carried out. After data processing should go to the site and see whether the obtained results coincide with the situation on site.

For the processing of satellite images were used ERDAS Imagine software. The software fully provides the required functionality for the research, software carry out Landsat satellite images spectral band combination, as downloading satellite images each spectral band is in its own file, and also it is possible to transform the data to the Latvia Geodetic Coordinate System LKS-92, creating classification and other features. In the picture 1 is depicted the example of agriculture land, which is overgrown with bushes.

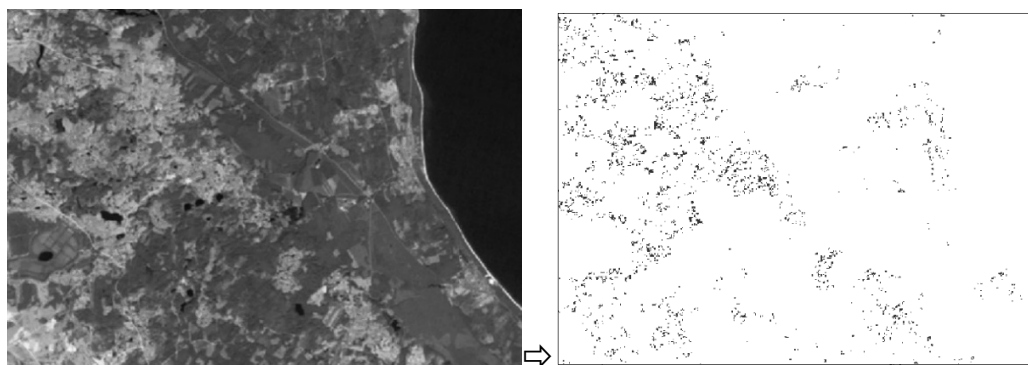

■ - agricultural land, which is overgrown with bushes

*Pic.1 Satellite image with displayed bush areas in ERDAS Imagine software*

For more accurately display of overgrown territories with bushes, disconnecting satellite image layer is obtained only created display layer.

After the field work is carried out, the essential of ERDAS Imagine software is based on the images visual analysis replacement with numerical techniques.

If previously the sampling area is created, than looking at the satellite image specific spectral reflectance range, it can be used to find the object in another place. It is possible to do the classification without going to the field, however, it should be noted that the objects in question should be similar. After sampling area creation, in the satellite image automatically the same colour pixels are marked. Therefore, new display layer is created, where it is possible to see agricultural lands, which are overgrown with bushes.

To carry out the analysis of another land degradation types can be used the same method.

In the world for processing of remote sensing data are used similar methods, which can be applied for assessment of some land degradation characteristics. In Latvia it is necessary to develop a methodology for determination of land degradation; therefore it is necessary to conduct research and organize the monitoring of land degradation using the potential of remote sensing.

### References

1. Baumane V., Cintina V., Tabybaeva L. (2014) World experience in use of remote sensing data for determination of land degradation for conditions of Latvia. Proceedings of international scientific - methodical conference "Baltic Surveying' 14", Jelgava, Latvia, 7-9 of May, 2014. Aleksandras Stulginskis University. Estonian University of Life Sciences. Latvia University of Agriculture. - Jelgava, 2014. - Vol. 2014, p. 37-41. ISSN 2243-5999, ISSN 2243-6944 (online).
2. Haboudane D., Bonn F., Royer A., Sommer S., Mehl W. (2002). Land degradation and erosion risk mapping by fusion of spectrally-based information and digital geomorphometric attributes. International Journal of Remote Sensing 23: 3795–3820 pp.
3. Lauksaimniecības zemes izmantošanas efektivitātes un iespēju novērtējums (Evaluation of efficiency and options of agricultural land use) (2012). Latvijas Valsts augškopības institūts. Available: [http://www.lvm.lv/images/lvm/Atskaite\\_zemesefekt\\_LVM\\_2012\\_1.pdf](http://www.lvm.lv/images/lvm/Atskaite_zemesefekt_LVM_2012_1.pdf) (in Latvian).

**Cintina Vita** – Master of Civil Engineering, Doctoral Student, Lecturer of the Department of Land Management and Geodesy, Latvia University of Agriculture, Latvia.

**E-mail:** vita.cintina@llu.lv

**Pukite Vivita** – Doctor of Economics, Associate Professor of the Department of Land Management and Geodesy, Latvia University of Agriculture, Latvia.

**E-mail:** vivita.pukite@llu.lv

*Михайло Кайдаш***ДОСЛІДЖЕННЯ ДИНАМІКИ МАШИННОГО АГРЕГАТУ З НЕЛІНІЙНОЮ МЕХАНІЧНОЮ ХАРАКТЕРИСТИКОЮ РОБОЧОЇ МАШИНИ***Mykhailo Kaidash***DYNAMIC RESEARCH OF MACHINE ENGINE WITH NONLINEAR MECHANICAL CHARACTERISTIC OF THE OPERATING MACHINE**

*Досліджено процес розбігу машинного агрегату з нелінійною механічною характеристикою робочої машини. Встановлено функціональні залежності для визначення зміни кутової швидкості ротора двигуна та моменту в передавальному механізмі. Задачу розв'язано в аналітичному вигляді без застосування методів лінеаризації. Отримані результати мають певну практичну спрямованість, оскільки дозволяють встановлювати відповідність характеру руху вимогам технологічного процесу, а також визначати параметри виконавчого механізму в процесі його динамічного проектування.*

**Ключові слова:** машинний агрегат; процес розбігу; нелінійна характеристика; кутова швидкість; момент в передавальному механізмі.

*The process of runoff of a machine aggregate with a nonlinear mechanical characteristic of an operating machine is investigated. Functional dependencies are established for determining the change of angular speed of the engine rotor and moment in the transfer mechanism. The problem is solved in an analytical form without application of linearization methods. The obtained results have a certain practical orientation, since they allow to establish conformity of the motion nature with the requirements of the technological process and to determine the parameters of the operating mechanism in the process of its dynamic design either.*

**Keywords:** machine aggregate; run-off process; nonlinear characteristic; angular velocity; moment in the transmission mechanism.

Одним із завдань дослідження динаміки машинного агрегату є визначення й аналіз законів руху та динамічних навантажень, що відповідають найбільш характерним режимам роботи, як усталений рух та перехідні процеси.

Найчастіше для визначення закону руху використовують наближені лінійні механічні характеристики. В цьому випадку розв'язок диференціальних рівнянь руху можна отримати в аналітичній формі. Задача дещо ускладнюється, якщо хоча б одна з механічних характеристик (рушійних сил або сил опору) є нелінійною і в більшій мірі – коли нелійними є обидві механічні характеристики.

Вивченню динаміки машинних агрегатів присвячено досить велику кількість досліджень. До основоположних з них можна віднести роботи [1] – [3], де розглянуто різні аспекти динаміки машин з електроприводом та двигунами внутрішнього згорання, а також запропоновано аналітичні методи динамічних розрахунків приводів машинних агрегатів.

Широке коло питань стосовно визначення законів руху для усталеного режиму машинного агрегату та перехідних процесів – розбігу і гальмування розглянуто в роботі [4]. Разом із загальними методами динамічного аналізу і синтезу тут викладено методику вибору динамічних моделей окремих частин машин, показано способи визначення динамічних навантажень в передавальних механізмах.

З метою спрощення обчислювальних процедур нелінійні характеристики робочої машини, як правило, замінюють їх лінеаризованими наближеннями [5], [6], що в певній мірі ускладнює практичне застосування отриманих результатів.

В даній роботі досліджено процес розбігу машинного агрегату, що складається з двигуна, передавального механізму та робочої машини, що має нелінійну характеристику у вигляді квадратичної функції. Розв'язок задачі отримано в аналітичному вигляді без традиційного застосування методів лінеаризації.

При аналізі динаміки машинного агрегату прийнято припущення:

- передаточне відношення та коефіцієнт корисної дії передавального механізму є незмінними;
- під час розбігу середня кутова швидкість ротора електродвигуна за кожен його повний оберт змінюється незначно;
- на вхід двигуна подається постійний управляючий параметр, тобто розбіг є некеруваним;
- для дослідження процесу розбігу використовується статична характеристика двигуна;

- зведений до валу двигуна момент сил опору залежить тільки від швидкості і несуттєво змінюється відносно середнього за повний оберт ротора значення;

- в процесі розбігу кутова швидкість ротора двигуна змінюється від нуля до значення, що є середнім для усталеного руху.

З урахуванням вищезазначеного, для розв'язання задачі використано рівняння [1]:

$$J \cdot \frac{d\omega}{dt} = M_D(\omega) + M_{оп}(\omega), \quad (1)$$

де  $t$  – час;

$\omega$  – кутова швидкість ротора двигуна;

$J$  – зведений до валу ротора двигуна момент інерції всього машинного агрегату;

$M_D(\omega)$  – момент на валу ротора двигуна;  $M_{оп}(\omega)$  – зведений до валу ротора момент сил опору.

Закон руху  $\omega(t)$  визначався для режиму розбігу машинного агрегату з двигуном, що має лінійну статичну характеристику  $M_D(\omega)$ , та робочою машиною з нелінійною характеристикою  $M_{оп}(\omega)$  у вигляді квадратичної функції:

$$M_D(\omega) = B_D(\omega - \omega_0) + M_0, \quad (2)$$

$$M_{оп}(\omega) = A_M(\omega^2 - \omega_0^2) + B_M(\omega - \omega_0) - M_0, \quad (3)$$

де  $B_D, A_M, B_M$  – параметри характеристик двигуна і робочої машини відповідно;

$B_D \neq 0, A_M \neq 0$ ;

$\omega_0, M_0$  – швидкість і момент двигуна в режимі усталеного руху, для якого  $M_0 = M_D(\omega_0) = -M_{оп}(\omega_0)$ ;  $M_0 > 0$ .

В результаті інтегрування (1) для вибраних (2) і (3) з урахуванням початкової умови:  $t = 0, \omega = 0$ , отримано:

$$t(\omega) = \frac{J}{2A\omega_0 + B} \cdot \ln \left| \frac{A(\omega - \omega_0)(A\omega_0 + B)}{(A(\omega + \omega_0) + B)A\omega_0} \right|, \quad (4)$$

де  $A = A_M$ ;  $B = B_D + B_M$ .

Залежність  $\omega(t)$ , визначено, як функцію, що є взаємно оберненою до (4):

$$\omega(t) = \frac{1}{A} \cdot \left[ \frac{2A\omega_0 + B}{Cz + 1} - A\omega_0 - B \right], \quad (5)$$

де  $z = \exp[t \cdot (2A\omega_0 + B) / J]$ ,  $C = A\omega_0 / (A\omega_0 + B)$ .

Аналіз формули (5) показує, що асимптотичне наближення кутової швидкості  $\omega$  до величини  $\omega_0$  відбувається при  $2A\omega_0 + B < 0$ , що відповідає умові стійкої роботи привода [4]:  $\partial M_D / \partial \omega + \partial M_{оп} / \partial \omega < 0$ .

Визначення функції  $\omega(t)$  дає можливість відшукати момент  $M_{п}$ , що виникає в передавальному механізмі під час розбігу. Відповідно до прийнятої схеми машинного агрегату умову рівноваги вала ротора двигуна з моментом інерції  $I_D$  представлено рівнянням:

$$J_D \frac{d\omega}{dt} = M_D(\omega) - M_{п}(\omega). \quad (6)$$

Розв'язок рівняння (6), з урахуванням співвідношень (2) і (5), отримано у вигляді:

$$M_{п}(\omega) = M_0 + \frac{1}{A} \cdot C\alpha \cdot \frac{\eta\alpha - B_D [C \exp(t\alpha / J) + 1]}{[C \exp(t\alpha / J) + 1]^2} \cdot \exp(t\alpha / J), \quad (7)$$

де  $\alpha = 2A\omega_0 + B$ ;  $\eta = J_D / J$ .

В межах прийнятих допущень формула (7) враховує практично всі основні параметри процесу розбігу машинного агрегату. В залежності від співвідношення між величинами  $\eta\alpha$  і  $B_d(C \exp(t\alpha/J) + 1)$  момент  $M_{II}$  може змінюватися в часі, як в бік збільшення, так і зменшення, відносно величини  $M_0$ . Виконання умови  $\eta\alpha = B_d(C \exp(t\alpha/J) + 1)$  призводить до окремого випадку, коли  $M_{II}(\omega) = M_0$ .

При завданих механічних характеристиках двигуна і робочої машини головним фактором для регулювання величини  $M_{II}$  є безрозмірний параметр  $\eta$ , що змінюється в межах  $0 < \eta < 1$ .

Отримані результати аналітичного дослідження можуть бути використані для визначення оптимальних параметрів машинних агрегатів з нелінійною характеристикою виконавчого механізму на стадії їх динамічного проектування.

#### Список використаних джерел

1. Зиновьев В.А. Основы динамики машинных агрегатов / В.А. Зиновьев, А.П. Бессонов. – М.: Машиностроение, 1964. – 240 с.
2. Вейц В.Л. Динамика машинных агрегатов / В.Л. Вейц. – Л.: Машиностроение, 1969. – 368 с.
3. Кожевников С.Н. Динамика нестационарных процессов в машинах / С.Н. Кожевников. – Киев: Наукова думка, 1986. – 288 с.
4. Коловский М.З. Динамика машин / М.З. Коловский – Л.: Машиностроение. Ленингр. отд-е, 1989. – 263 с.
5. Степанов А.Г. Динамика машин / А.Г. Степанов. – Екатеринбург: УрО РАН, 1999. – 304 с.
6. Бъчваров С.Н. Динамика машинного агрегата с упругим валом и линейной характеристикой исполнительного механизма / С.Н. Бъчваров, В.Д. Златанов, С.Г. Делчева-7. Атанасова, И.Г. Янчев // Теория механизмов и машин. Санкт-Петербургский государственный политехнический университет. – 2004. – Т.2, № 3. – С. 62–74.

**Кайдаш Михайло Дмитрович** – кандидат технічних наук, доцент кафедри зварювального виробництва та автоматизованого проектування будівельних конструкцій, Чернігівський національний технологічний університет.

**Kaidash Mykhailo** – PhD in Technical Sciences, Associate Professor of the Department of Welding and Automated Engineering Design of Building Constructions, Chernihiv National University of Technology.

E-mail: 0203kmdcn@gmail.com

*Volodymyr Kalchenko, Andrii Yeroshenko, Sergiy Boyko*

#### MATHEMATICAL MODELING OF ABRASIVE GRINDING

*Mathematical modeling of the finite element method of working processes of abrasive grinding of structural steel on steel 45. In the example electro-corundum wheel with ceramic binder used as an abrasive tool. Contact problem of tool interaction of grain and the workpiece has been solved. The problem of modeling the cutting process in a chip formation and, consequently, the formation of new surfaces has been solved. Distribution of plastic strain, temperature, shear, strain, strain rate, internal pressure, cutting forces charts and kinetic energy was defined.*

**Keywords:** mathematical modeling; finite element method; abrasive grinding; structural steel; abrasives; corundum; ceramic bond.

To optimization of products and production processes in recent years in the industry paid much attention. Therefore, considerable progress has been the technology of virtual modeling that allow in the short term and cost to perform optimization using a full-scale experiment as verified. Thanks to this already at the design stage technology can get detail with the optimal size, properties and cost. And only small clarifying remain in the implementation phase of the process.

In the present paper described the methodology of implementing virtual grinding treatment using numerical methods, including finite element method. The need for numerical methods is due to the impossibility of the analytical solution of differential equations of plasticity theory in partial derivatives in general form for any geometrically complex areas.

According to sources [1, 2, 4] currently known several methods of numerical modeling of deformation processes and thermal conductivity, finite difference method (FDM), finite element

method (FEM), boundary element method (BEM). They include digitization of space by imposing the mesh. Due to problems with distortion mesh for large deformations in these methods have been developed and are beginning to apply mesh-free methods (MFM), smoothed particle hydrodynamics method (SPH), element free Galerkin method (EFG) and others.

These numerical methods combining single principle: the discretization area (division into separate parts previously known forms), which carried out the problem solving, analytical solution of differential equations in each of these areas, combining the solutions considering boundary conditions in the system of equations, that contain unknown displacement and temperature in the region characteristic points (nodes), solving the system of equations.

To achieve this purpose it is necessary to explore the system "tie-grain-workpiece" (at a different location of grains) as mathematical modeling, using the following software:

- SolidWorks 2013 - for simulation of 3D-model of "tie-grain-workpiece";
- ANSYS WorkBench 14.0 - to create a finite-element mesh;
- LS-PREPOST - to enter the data and analyze the results.

- LS-DYNA - to directly calculation of the three-dimensional non-linear thermo-mechanical problems.

Simulation of abrasive processing is performed in the following order [1]:

1. Creation of 3D-models of individual elements of the system "tie-grain-workpiece".
2. Compiling created elements in a single system.
3. Create finite-element mesh.
4. Import 3D-model in prepostprotsesor LS-PREPOST.
5. Data input - parameters of contact interaction between the elements, properties of materials, cutting conditions etc.
6. Modeling of abrasive processing in the established system. Analysis of the results.

Creation of 3D-models for grinding are performed in SolidWorks 2013. First, create the individual elements (workpiece, tie, grain), after which they make to the overall system and then imported into ANSYS WorkBench 14.0 - to create a finite element mesh.

According to [1] for workpiece most suitable finite-element mesh with eight nodes (elements-bars), because at one and the same precision calculations provide a smaller number of units as a result less calculating. Unit sizes 0.005 mm - an optimum size for the power used by a computer.

As for tie and grains, in this case chosen tetrahedral mesh, because by means of elements-bars is very difficult to perform discretization geometric model of abrasive tools. Since in this paper most focuses on workpiece, then for reduce the time calculations advisable to increase the size of the grid for ties and grains - 0,03mm.

When you enter the initial data for the calculation model, one of the most important steps is to choose the mathematical models of materials for elements system and select the type of contact interaction.

Because the cutting tool has a hardness in 2-3 times greater than the material being processed, it is advisable to describe as completely elastic body [3]; it is advisable to choose a more simple mathematical model, such as \* MAT\_ELASTIC. For workpiece should choose a more complex model - \* MAT\_JOHNSON\_COOK. This model considers influence of plastic deformation and temperature at the liquid limit can apply for the simulation processing at cutting speeds when conditions are realized adiabatic warming and reducing the strength of the material.

After the calculation, the user can browse the received data in LS-PREPOST. This prepostprotsesor provides a lot of diagrams and charts, including: distribution of plastic deformation, temperature, strain displacement, velocity, strain, internal tensions, graphic of cutting forces, kinetic energy and so on. Some examples of the results are shown in figure 1.



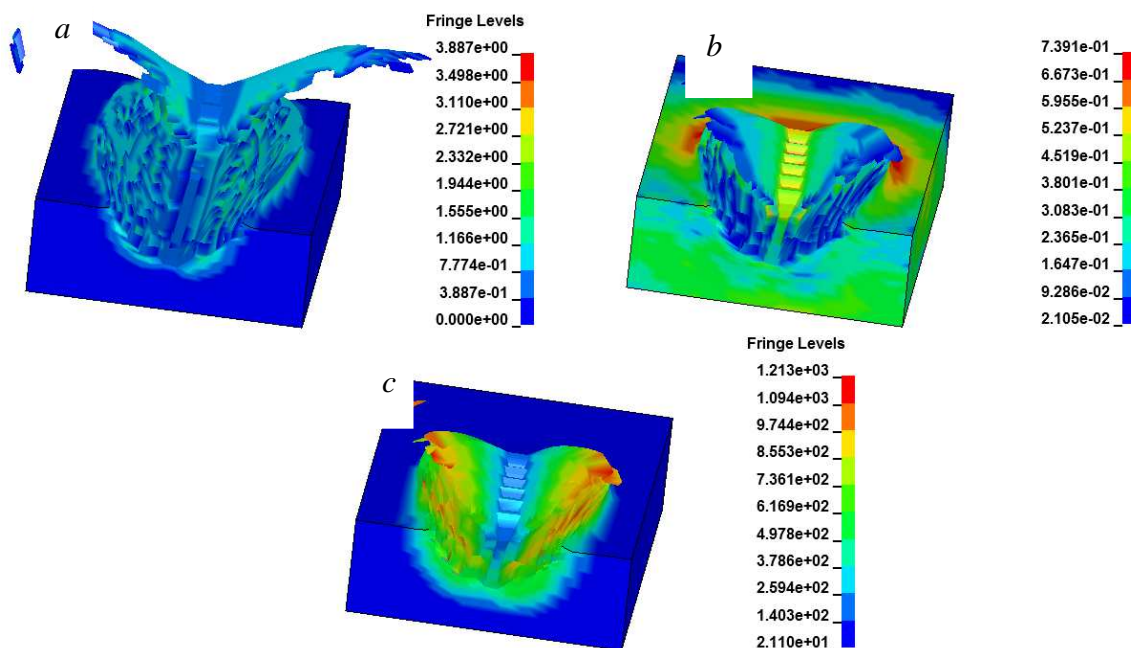

Fig. 1. Diagrams of the results for the workpiece in the processing by a single grain  
 a - plastic deformation; b - shear strain; c - temperature

Besides diagrams, the results of the calculation program LS-PREPOST displays graphs of dependence of resultant cutting force and the total energy from the time. Such diagram for cutting by individual single grain of the grinding wheel are shown in Fig. 2.

The graph shows that the cutting force on the grain sharply increases to 11 N during the metal cutting by the grain, and then gradually decreases and through 0.004 sec stabilized at 1 H, this is due to the beginning of a sustainable process of cutting with removing the micro-chip.

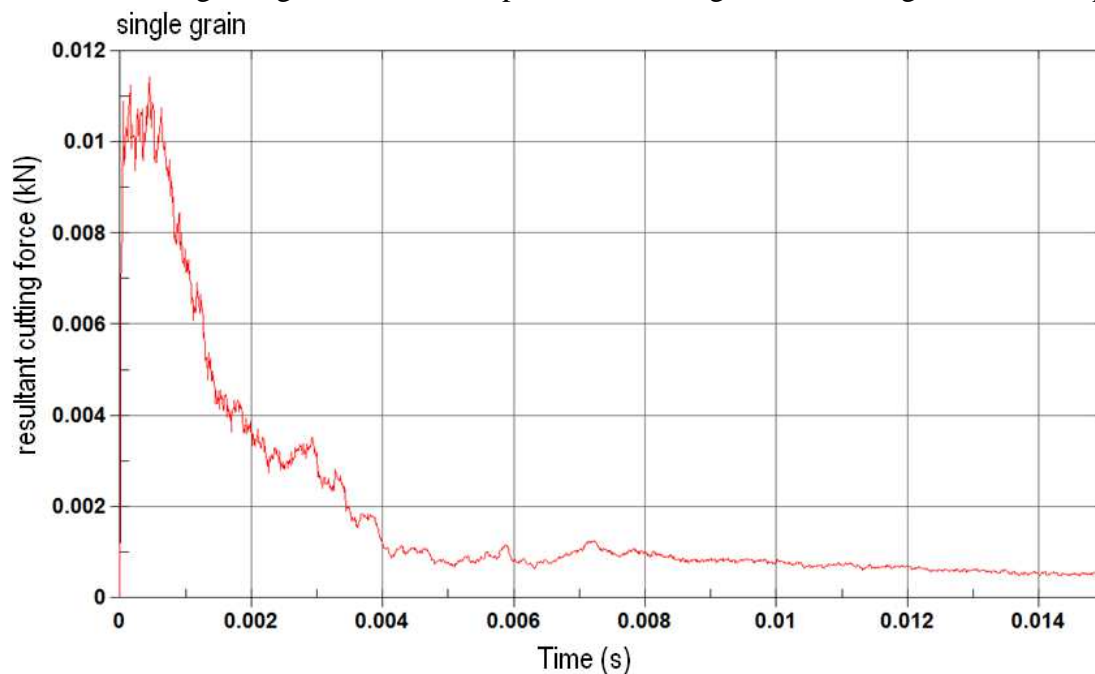

Fig. 2. The resultant cutting force by single grain

### References

1. Kryvoruchko D.V. Basics of 3D-modeling of machining processes by finite element method / D.V. Krivoruchko, V.A. Zaloga, V.G. Korbach // manual. - Sumy, type-in the SSU, 2010. - 209 p.

2. Grabchenko A.I. Grinding with crossed axes of tool and workpiece / A.I. Grabchenko, V.I. Kalchenko // Monograph. Edition 2, supplemented. - Chernigiv: CHNTU, 2016. - 505 p.
3. Yenikyeyev O.F. Mathematical modeling of the process of diamond grinding parts from hard metal / A.F. Yenikyeyev, G.V. Sokolovskaya, T.L. Shcherbakov // Modelling and Information Technology: Collection. Science. works. - K. : IPME. G.E. Pukhov the NAS of Ukraine, 2011. - Vol. 60. - P. 55-61.
4. Jan Jaworski, Tomasz Trzepieciński (2016), Surface Layer Properties of Low-Alloy High-Speed Steel After Grinding, Acta Mechanica et Automatica, 10(4), 275–279.

**Кальченко Володимир Віталійович** – доктор технічних наук, професор, проректор з науково-педагогічної роботи, Чернігівський національний технологічний університет.

**Kalchenko Volodymyr** – Doctor of Technical Sciences, Professor, Vice-Rector for Scientific-Pedagogical Work, Chernihiv National University of Technology.

**E-mail:** vvkalchenko74@gmail.com

**Єрошенко Андрій Михайлович** – кандидат технічних наук, доцент, доцент кафедри технологій машинобудування та деревообробки, Чернігівський національний технологічний університет.

**Yeroshenko Andrii** – PhD in Technical Sciences, Associate Professor, Associate Professor of Mechanical Engineering and Wood Technology Department, Chernihiv National University of Technology.

**E-mail:** yeroshenkoam@gmail.com

**Бойко Сергій Васильович** – кандидат технічних наук, доцент, доцент кафедри технологій машинобудування та деревообробки, Чернігівський національний технологічний університет.

**Boyko Sergiy** – PhD in Technical Sciences, Associate Professor, Associate Professor of Mechanical Engineering and Wood Technology Department, Chernihiv National University of Technology.

**E-mail:** svboyko.cstu@gmail.com

*Tetiana Kulko*

## EFFICIENCY OF THE ELECTRICAL POWER NETWORK TOPOLOGY

*An assessment of the effectiveness of topological solutions of the electrical power network, received with use of existing methods identification of electric loads center. The topological solutions are not identical. None of the solutions received corresponds to the topological solution with minimal technological losses of the electrical power in the network. In order to find the most effective topological solution of electrical network, it is suggested to use the object-oriented modeling of the electrical network.*

**Keywords:** topology; electrical power network; energy saving; optimization; criterial function; simulation.

The electrical power network has a rather complex hierarchical structure. The formation is the result of iterating several stages: choosing of the hierarchical levels quantity, choosing of the nodes quantity within each level and formatting of electrical connections between nodes of all levels. The decision of the last stage is functionally associated with the placement of nodes on the electrical network plan, which allows to interpret them as the objects of network topology. Since the placement of nodes in the network plan generally allows variation, in essence it is a procedure for the purposeful formation of the topology of the electrical network.

In this paper, the results of assessment of the effectiveness of topological solutions of the electrical network, received with use of existing methods of identification of electrical loads center (ELC), the analysis of which is given in [1]. For this purpose, electrical networks with the corresponding topology were modeled and their effectiveness was estimated according to technological expenses of electric energy for transportation [2].

The object of the simulation was the electrical network 10 kV power supply system of the industrial enterprise. The electrical network is executed by cable lines with aluminum veins with a switching substation modeled by location. The electrical network has a two-level structure with four (2, 3, 4, 5) nodes of the distribution and one (1) node of the supply level. The set value of the current of a three-phase short circuit on the 10 kV buses of the unit 1 is 5 kA. Figure illustrates the location of nodes on the XOY plane. The electric loads of the electrical network nodes with active and reactive power are also given there. The electrical connection between the switching substation and the nodes is radial.

As the topological basis of the simulation is taken the point A1 with coordinates  $x_0 = 533$  m,  $y_0 = 700$  m. It is obtained by calculation in accordance with the formulas used to calculate the co-

ordinates of the center of electric loads by active power [3], without the node 1 being taken into account. The modeling area of the network is given by a circle with center at point A1. The radius of the circle is chosen based on the fact that all the nodes of the network will fall into the simulation area. The total number of sampling points for the electrical network plan is 10000 points.

As can be seen from the figure, all topological solutions obtained without the supply node are mismatched with the topological solution A8, found using the criterion "minimum the cost of electricity losses in electrical installations of the section electrical network", taking into account the supply node (table 1).

From table 1 it is clear that if we take advantage of the topological solutions A1-A6, then losses the electrical energy in electric power network will grow 3-7 times compared to the losses when the point A8 is taken as a solution. Thus, it is unacceptable to formation of the topology of the electrical network with the restriction of its structure to the level of electrical load nodes. Each node of the network performs a dual function: on the one hand it is a power supply for nodes of the lower level, and on the other - one of the nodes electrical load for the level of power in the structure of the electrical network.

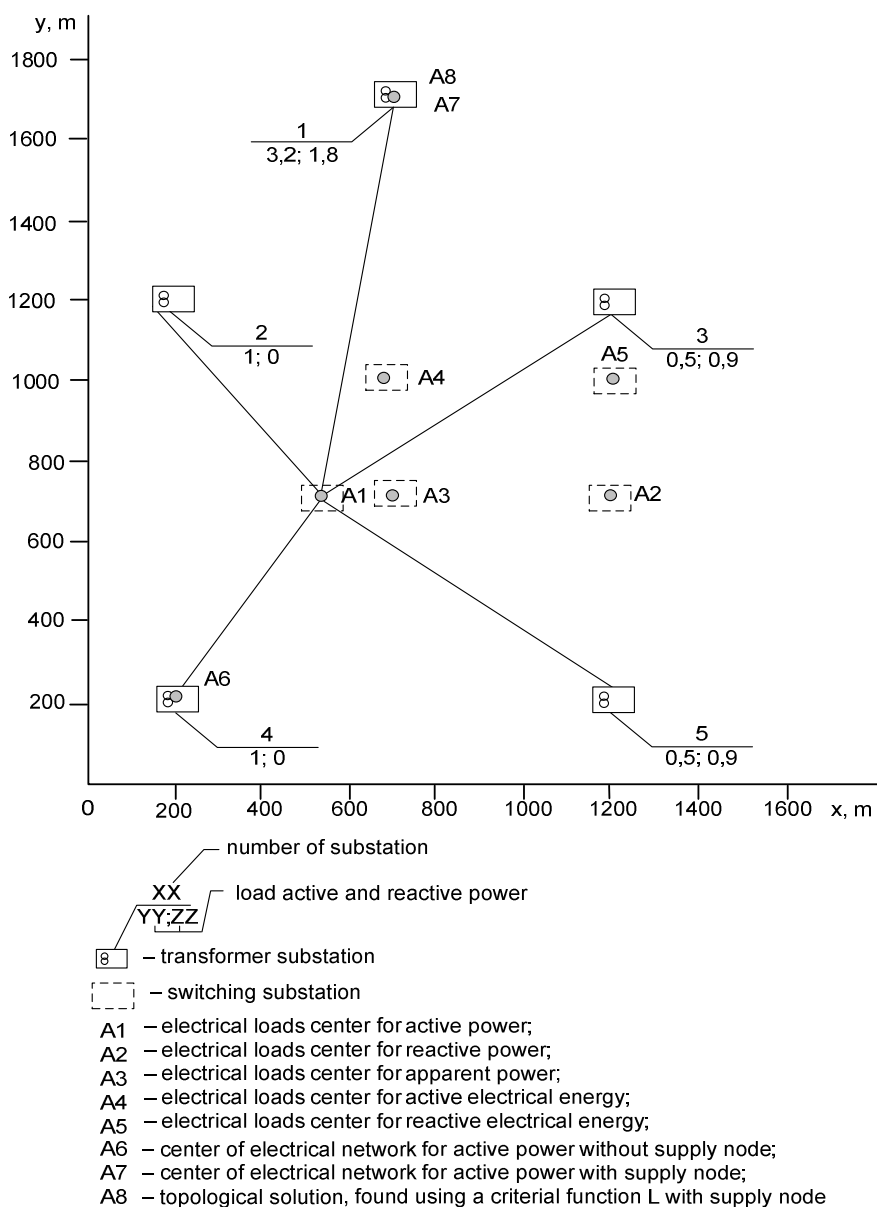

Fig. The topological network solutions

Table 1

*Results of simulation of electrical network with electrical loads centers,  
found using existing identification methods*

| The identification methods of ELC                                  | The topological solutions | Estimation of the topological solution by the criterion function $L$ with respect to its value at the point A8 **, % |
|--|---------------------------|--|
| ELC for active power   | A1                        | 382  |
| ELC for active power   | A2                        | 424  |
| ELC for apparent power   | A3                        | 373  |
| ELC for active electrical energy                                   | A4                        | 291  |
| ELC for reactive electrical energy                                 | A5                        | 330  |
| Center of electrical network*                                      | A6                        | 669  |
| Center of electrical network**                                     | A7                        | 0  |
| * found without the supply node;<br>** found with the supply node. |                           |  |

In the vast majority of existing methods for the identification of electrical load centers, a number of physical and technical conditions are taken into account, namely: the electrical load is represented by forms of power (active, reactive or apparent), the parameters of electrical network - aren't change, etc. This restricts the solution of the task and doesn't allow one to find the most effective topological solution of electrical network.

And besides, the topological network solution is significantly influenced by the parametric features of the object, therefore, the task is an object-oriented problem and makes it impossible to generalize the results of its solution.

### References

1. *Скоробогатова В.І.* Аналіз існуючих методів оцінювання енергетичного центру електричної мережі / В.І. Скоробогатова, Т.В. Кулько (Горбань) // Вісник Чернігівського державного технологічного університету: зб. – Чернігів: ЧДТУ, 2007. – № 30. – С. 122-125.
2. Kulko T. Placement of distributed generation considering topology [Electronic resource] / T. Kulko, V. Bodunov, A. Prystupa, A. Gai // 2017 IEEE International Young Scientists Forum on Applied Physics and Engineering (YSF): Book of papers, Kharkiv: IEEE, 2017. – P. 32-35. – Access mode: <http://ieeexplore.ieee.org/document/8126587/>.
3. *Бутков А.Н.* Определение центра нагрузок при выборе источника питания электроэнергетики / А.Н. Бутков // Электрические станции. – 1957. – № 6. – С. 14-15.

**Kulko Tetiana** – PhD in Engineering, Associate Professor of Electrical Systems and Networks Department, Chernihiv National University of Technology.  
E-mail: gortv83@gmail.com

*Нино Мхеидзе, Раул Гоциридзе, Ламзира Концелидзе, Зураб Концелидзе*  
**КОНЦЕНТРИРОВАНИЕ МОРСКОЙ ВОДЫ ЭЛЕКТРОДИАЛИЗОМ  
С ЦЕЛЮ ПОЛУЧЕНИЯ СУХОЙ МОРСКОЙ СОЛИ**

*Nino Mkhaidze, Raul Gotsiridze, Zurab Kontselidze, Lamzira Kontselidze*  
**CONCENTRATION OF SEA WATER BY ELECTRODIALYSIS  
FOR PRODUCTION OF DRY SEA SALT**

*Известны функциональные свойства сухих остатков морских и океанических вод, нашедших разнообразное потребительское применение. Данная работа была посвящена изучению возможности получения сухого порошка из электродиализного концентрата черноморской воды. Как видно из опытов, компоненты морской воды концентрируются с различными коэффициентами. Выбранные нами параметры процесса электродиализа позволили получить концентрат обогатённый минеральным составом и получить высококачественный порошок морской соли в распылительной сушилке.*

**Ключевые слова:** электродиализ; морская вода; концентрат; распылительная сушилка.

*Functional properties of dry residuals of sea and ocean waters are known as found various consumer applications. This work covers research of possibility of production of dry powder from electrodialysis concentrate of the Black Sea water. As the experiments prove, sea water components are concentrated with the various coefficients. The parameters of electrodialysis process chosen by us allowed production of the concentrate having enriched mineral content and high quality powder of sea salt with use the spray drier.*

**Keywords:** electrodialysis; sea water; concentrate; spray drier.

Целью данной работы являлось усиление эффекта и производительности процесса электродиализа морской воды, получение высококонцентрированного раствора для последующего получения порошка солей в распылительной сушилке.

В связи с этим представлял интерес изучения степени концентрирования различных элементов в процессе диализа находящихся в чёрноморской воде.

В опытах использовали морскую воду, взятую в акватории г. Батуми.

Эксперименты по концентрированию морской воды проводились на модельной электродиализной установке (ЭДУ). Рабочий пакет модели ЭДА был укомплектован мембранами марок МК-40 и МА-40 общей площадью 1,575 м<sup>2</sup> рамками из полипропилена толщиной равной 0,9 мм, сетками прокладками из ПВХ и двумя титанплатинированными электродами.

Схема сборки рабочего пакета параллельно последовательная и состояла из пяти последовательно соединённых секций. 2 нижние секции состояли из 5 пар камер остальные 4- из 4 пар камер.

После каждого цикла концентрирования производилась смена полярности на электродах и изменение направления гидравлических потоков в рабочих камерах. Промывка электродных камер производилась морской водой отдельно от рабочих камер. Скорость промывки составляла 5-6 см/сек. Перетоки между рабочими трактами при максимальных расходах отсутствовали. Электрический режим работы МЭДУ составлял 0,8-1 вольт на ячейку.

На МЭДУ проведено 10 циклов по концентрированию морской воды. Результаты эксперимента показывающие степень концентрирования различных элементов в черноморской воде приведены на графике (Рис.).

Анализ данных показал разную степень концентрирования ( $\beta$ ) по ионам при одном режиме работы ЭДУ: так по ионам  $\beta_{Na^+}=1,9$ ;  $\beta_{Ca^{2+}}=4$ ;  $\beta_{Mg^{2+}}=3,7$ ;  $\beta_{Cl^-}=3$ ;  $\beta_{SO_4^{2-}}=1,8$ ;  $\beta_{NaCl}=3$ . Общая степень концентрирования  $\beta_{общ}=3$ .

В таблице приведены составы исходной морской воды и рабочего раствора - концентрата, полученного электродиализной переработкой.

Таблица

| Состав морской воды | Na <sup>+</sup><br>г/л | Mg <sup>2+</sup><br>г/л | Ca <sup>2+</sup><br>г/л | K <sup>+</sup><br>г/л | Cl <sup>-</sup><br>г/л | SO <sub>4</sub> <sup>2-</sup><br>г/л |
|---------------------|------------------------|-------------------------|-------------------------|-----------------------|------------------------|--------------------------------------|
| Исходная            | 6,8                    | 0,75                    | 0,24                    | 0,23                  | 10,7                   | 1,47                                 |
| Концентрат          | 15,25                  | 0,97                    | 0,40                    | 0,88                  | 34,8                   | 2,8                                  |



Рис. Концентрирование морской воды в процессе электродиализа

Определение содержания ионов калия и натрия в растворах производили с использованием пламенного фотометра модели PFP7 фирмы JENWAY. Определение содержания ионов кальция и магния проводили комплексонометрическим титрованием в аммиачной и сильнощелочной средах с использованием в качестве индикаторов, соответственно, эриохрома черного и мурексида.

Удельная производительность ( $\mu$ ) данной модельной установки МЭДУ в среднем составила 4,9 л/м<sup>2</sup>час по концентрату. Энергозатраты на процесс концентрирования  $W= 5,4$  вт/л без учёта работы перекачивающих насосов.

Процесс сушки полученного нами концентрата проводили на распылительной сушилке LabPlant<sup>TM</sup> SD-BASIC в режиме температуры осушительного потока воздуха равной 150 °С на входе и 90 °С на выходе.

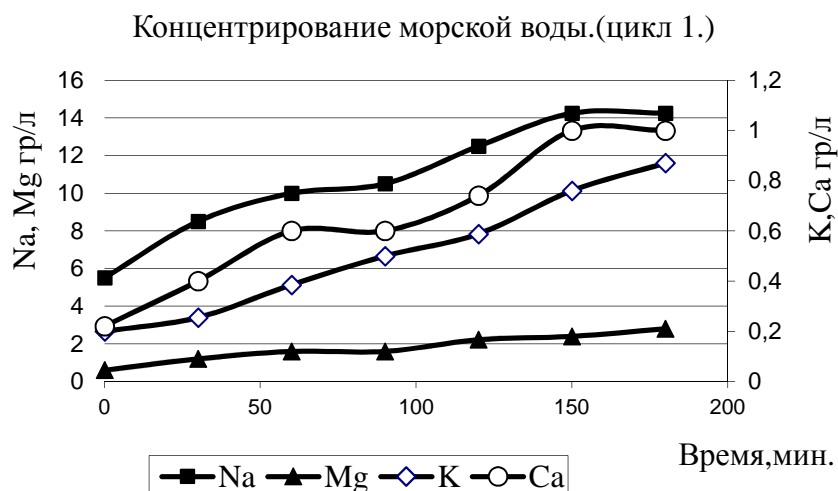
Выход сухого высокодисперсного порошка составил 70 % от исходного содержания минеральных веществ в концентрате. При сушке 1л морской воды с концентрацией  $C=17$  г/л получили 12г порошка, а в результате сушки концентрата  $C=53,5$ г/л выход составил 35 г.

Таким образом, предварительное концентрирование морской воды методом электродиализа позволяет получить концентрат в 3 раза обогащённый минеральным комплексом, входящим в черноморскую воду и значительно сократить расходы на получение целевого продукта-сухого порошка из морской воды.

#### Список использованных источников

1. К.М. Салдадзе, С.Н. Гвоздева. Технологические испытания ионообменных мембран. В книге Ионообменные мембраны в электродиализе. Под редакцией док. хим. наук проф. К.М. Салдадзе. Изд-во «Химия», 1970. – С. 58-64.

2. К.М. Салдадзе, З.В. Климова, Н.А. Титова. Влияние природы противоиона на электропроводность катионитовой мембраны МК-40. Ионообменные мембраны в электродиализе. Изд-во «Химия», 1970. – С. 279-284.

**Гоциридзе Раул** - доктор химических наук, главный научный сотрудник, директор института, научно-исследовательский институт аграрной и мембранной технологии Батумского Государственного Университета им. Шота Руставели, Грузия.

**Gotsiridze Raul** - Doctor of Sciences of Chemistry, Senior Research Fellow, the Director of the Institute of Agrarian and Membrane Technologies Scientific Research Institute under Shota Rustaveli State University, Georgia.  
**E-mail:** niimt@bk.ru

**Мхеидзе Нино** - доктор химических наук, главный научный сотрудник, заведующая отделением мембранной технологии, научно-исследовательский институт аграрной и мембранной технологии Батумского Государственного Университета им. Шота Руставели, Грузия.

**Mkheidze Nino** - Doctor of Sciences of Chemistry, Senior Research Fellow, Head of the Department of Membrane Technology. Agrarian and Membrane Technologies Scientific Research Institute under Shota Rustaveli State University, Georgia.

**E-mail:** ninomxeidze@bk.ru

**Концелидзе Зураб** - доктор технических наук, старший научный сотрудник, научно-исследовательский институт Аграрной и мембранной технологии Батумского Государственного Университета им. Шота Руставели, Грузия.

**Kontselidze Zurab** - Doctor of Technical Sciences, Senior Research Fellow, Agrarian and Membrane Technologies Scientific Research Institute under Shota Rustaveli State University, Georgia.

**E-mail:** Zurab.kon@mail.ru

**Концелидзе Ламзира** - научный сотрудник, научно-исследовательский институт аграрной и мембранной технологии Батумского Государственного Университета им. Шота Руставели, Грузия.

**Kontselidze Lamzira** - Research Fellow, Agrarian and Membrane Technologies, Scientific Research Institute under Shota Rustaveli State University, Georgia.

**E-mail:** Lamziko@bk.ru

*Нино Мхеидзе, Раул Гоциридзе, Светлана Мхеидзе*

## ФОРМОВАНИЕ ПОЛИМЕРНЫХ УЛЬТРАФИЛЬТРАЦИОННЫХ МЕМБРАН И ИЗУЧЕНИЕ ИХ ХАРАКТЕРИСТИК

*Nino Mkheidze, Raul Gotsiridze, Svetlana Mkheidze*

## FORMATION OF POLYMERIC ULTRAFILTRATION MEMBRANES AND RESEARCH OF THEIR PROPERTIES

*В работе описан метод получения ультрафильтрационных мембран из растворов полимеров в N – метилпирролидоне. В лаборатории была создана пилотная мембранная ячейка для определения основных показателей мембран, в частности селективности и проницаемости. Изучены термостойкость и химическая стойкость полученных полимерных ультрафильтрационных мембран. На основе полисульфона и полиоксадиазола были получены полимерные ультрафильтрационные мембраны асимметрической структуры со средним диаметром пор 350-390 Å, проницаемостью 80-100 л/м<sup>2</sup> час, толщиной пленки 100-160 мкм, что соответствует данным, принятым для ультрафильтров. В работе для определения размера пор методом капиллярной порометрии применялся прибор Porolux 500<sup>TM</sup> (Porometer NV, Бельгия).*

**Ключевые слова:** полимерные мембраны; поливочный раствор; формирование мембран; капиллярная порометрия; ультрафильтрация.

*This works covers the method of production of ultrafiltration membranes from solutions of polymers in N-methylpyrrolidone. In the laboratory the pilot membrane cell was produced for determination of the main properties of membranes, namely selectiveness and permeability. Thermo- and chemical stability of the produced polymeric ultrafiltration membranes have been researched. Based on polysulfone and polyoxadiazole we have produced polymeric ultrafiltration membranes of asymmetric structure with the average diameter of pores 350-390 Å, permeability 80-100 l/m<sup>2</sup> h, film thickness 100-160 μm, what corresponds to the standards established for ultrafilters. For measuring of pores dimensions by the method of capillary flow porosimetry we used Porolux 500<sup>TM</sup> (Porometer NV, Belgium).*

**Keywords:** polymeric membranes; casting solution; formation of membrane; capillary flow porosimetry, ultrafiltration.

Среди сепарационных процессов важное место занимают баромембранные процессы, которые протекают под давлением с использованием полимерных или неорганических мембран [1]. Баромембранные процессы - микрофильтрация, ультрафильтрация, нанофильтрация, обратный осмос, различаются величиной пор мембраны, а движущей силой процесса во всех случаях является давление, для каждого процесса свое. Мембрана является барьером, через который одни вещества проходят, а другие задерживаются. В результате ультрафильтрации происходит отделение коллоидных частиц и высокомолекулярных соединений в диапазоне 0,001-0,5 мкм или частиц с мол.весом 5000-50 0000 Да [2].

Целью данной работы было получение полимерных ультрафильтрационных мембран и использование при фильтрации (очистка, фракционирование, концентрирование) различных растворов, содержащих биоактивные вещества.

Для получения ультрафильтрационных мембран асимметрического строения был использован так называемый сухо-мокрый метод. При этом методе в момент контакта раствора полимера с осадителем, полимер осаждается в виде пленки, через которую растворитель диффундирует в осадительную ванну, а осадитель внутрь раствора полимера. Процесс разделения системы на фазы приводит к одновременному возникновению большого числа центров структурообразования, в результате чего образуется пористая пленка - мембрана, построенная из мелких элементов структуры и имеющая малые по размеру поры. Поры в данном случае следует рассматривать как совокупность межструктурных объемов, образующих сложный лабиринт. В качестве осадительной ванны использовали воду [3]. Пористость и средний размер пор зависит от толщины и скорости нанесения поливочного раствора, от температуры и состава осадительной ванны и многих других факторов.

В данной работе для получения полимерной ультрафильтрационной мембраны были выбраны гидрофобный полисульфон и гидрофильный полиоксадиазол. Были изготовлены поливочные растворы в N-метилпирролидоне. Полимер из которого изготавливают мембрану, должен обеспечивать превращение золя в гель. Такими свойствами обладают полимеры, имеющие высокую молекулярную массу, к ним относится и полисульфон и полиоксадиазол молекулярная масса которого составляет 300000-400000. В качестве рас-

творителя применяли N-метилпирролидон, который является диполярным растворителем. К тому же, N-метилпирролидон отвечает всем требованиям, которые предъявляются к растворителям, применяемым для изготовления мембран: неограниченно смешивается с компонентами осадительной ванны, в нашем случае с водой, неограниченно смешивается с полимером, обеспечивая получение однородного раствора.

Нами были приготовлены растворы различных (от 15 % до 20 %) концентраций в N-метилпирролидоне в герметически закрытой посуде. Полимер предварительно высушивали до постоянной массы, растворитель перегоняли. Первой фазой растворения полимера являлось его неограниченное набухание, при этом увеличивался вес и объем полимера и образовывалась система, представляющая собой истинный раствор жидкости в полимере. Набухание связано с ослаблением межмолекулярного взаимодействия между макромолекулами. Вслед за этой стадией начинается медленная диффузия отрывающихся от набухшего полимера макромолекул в растворитель, в результате чего происходит постепенное взаимное смешивание растворителя и макромолекул, приводящее к самопроизвольному образованию истинного раствора полимера [4]. Готовность полимерного раствора определяли визуально по однородности и прозрачности. Растворение полимера до образования истинного раствора длилось 10 суток.

Следующей стадией являлось формование мембраны из полимерного раствора на автоматическом поливочном аппарате Memcast™ (Porometer NV, Бельгия).

Поливочный раствор наносится на подложку, выдерживается на воздухе некоторое время, в течение которого происходит частичное испарение растворителя с поверхности жидкой пленки. Затем жидкая пленка переносится в осадительную баню, где и происходит формование пленки мембраны [5].

Работа по определению селективности и проницаемости проводилась на мембранной ячейке (Рис.) с рабочей поверхностью 0,0032м<sup>2</sup>.



Рис. Мембранная ячейка:

1. Основа ячейки; 2 и 3. Крышка ячейки; 4. Пористая подложка; 5. Мембрана;  
6. Кольцо из резины; 7. Вход исходного раствора; 8. Выход концентрата; 9. Выход фильтра.

Средний размер пор определяли на приборе Porolux 500™ (Porometer NV, Бельгия) в соответствии международному стандарту ASTM F-316-03 [6].

Нужно отметить, что имеется узкий интервал концентраций полимера, обеспечивающий получение высокопроизводительных мембран с необходимыми механическими свойствами. Увеличение концентраций от 16 до 20 % приводит к увеличению селективности мембран и уменьшению проницаемости. Верхний предел концентраций полимера ограничен 18 % и его превышение резко уменьшает проницаемость мембраны. Использование растворов с концентрацией менее 15 % приводит к формированию мембран с неудовлетворительными механическими свойствами.

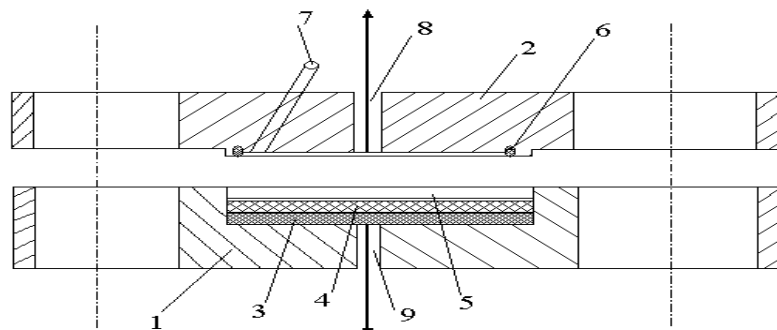
Таким образом, на основе полимеров полисульфона и полиоксадиазола (растворитель N-метилпирролидон) были получены полимерные ультрафильтрационные мембраны асимметрической структуры со средним диаметром пор 350-390 Å, проницаемостью 80-100 л/м<sup>2</sup> час, толщиной пленки 100-160 мкм, что соответствует данным для ультрафильтров.



Были изучены термо-и химстойкость полученных мембран. Из экспериментальных данных можно утверждать, что мембраны показывают высокую стойкость к растворам щелочи (1-10 %), кислот (1-10 %), гипохлорита (1-3 %). После обработки агрессивными растворителями проницаемость мембран не меняются. Мембрана выдерживает  $T=80-95\text{ }^{\circ}\text{C}$ , но при более высокой температуре деформируется.

Работы по исследованию получения новых ультрафильтрационных мембран, применяемых для обработки термолабильных жидкостей, продолжаются.

#### Список использованных источников

1. Дытнерский Ю.И. Баромембранные процессы. М. : Химия, 1986. 271 с.
2. Дубяга В.П., Каталевский Е.Е. Свойства отечественных ультрафильтрационных и обратноосмотических мембран // Ж.ВХО им.Д.И. Менделеева. – 1987. - № 6. С. 30- 31.
3. Виноградов Г.В., Малкин А.Я. Реология полимеров. М. : Химия, 1977. – 440 с.
4. Тагер А.А. Некоторые новые представления в области растворов полимеров // Ж.Высокомолекулярные соединения. - 1981. - № 4. - С. 659-672.
5. Перепечкин Л.П. Методы получения полимерных мембран // Успехи химии. – 1988. – Том 57. - № 6. - С. 959-973.
6. ASTM F-316-03: "Standard Test Methods for Pore Size Characteristics of Membrane Filters by Bubble Point and Mean Flow Pore Test".

**Гоциридзе Раул** – доктор химических наук, главный научный сотрудник, директор института, научно-исследовательский институт аграрной и мембранной технологии Батумского Государственного Университета им. Шота Руставели, Грузия.

**E-mail:** niimt@bk.ru

**Gotsiridze Raul** – Doctor of Sciences of Chemistry, Senior Research Fellow, the Director of the Institute of Agrarian and Membrane Technologies Scientific Research Institute under Shota Rustaveli State University, Georgia.

**E-mail:** niimt@bk.ru

**Мхеидзе Нино** – доктор химических наук, главный научный сотрудник, заведующая отделением мембранной технологии, научно-исследовательский институт аграрной и мембранной технологии Батумского Государственного Университета им. Шота Руставели, Грузия.

**Mkheidze Nino** – Doctor of Sciences of Chemistry, Senior Research Fellow, Head of the Department of Membrane Technology of Agrarian and Membrane Technologies Scientific Research Institute under Shota Rustaveli State University, Georgia.

**E-mail:** ninomxeidze@bk.ru

**Мхеидзе Светлана** – научный сотрудник, научно-исследовательский институт аграрной и мембранной технологии Батумского Государственного Университета им. Шота Руставели, Грузия.

**Mkheidze Svetlana** – Research Fellow, Agrarian and Membrane Technologies Scientific Research Institute under Shota Rustaveli State University, Georgia.

**E-mail:** svetbat@bk.ru

*Вадим Романенко*

### ПРОБЛЕМИ ВИЗНАЧЕННЯ ТА ЗАБЕЗПЕЧЕННЯ ЕФЕКТИВНОСТІ СПЕЦІАЛЬНИХ СИСТЕМ ЗВ'ЯЗКУ У РАМКАХ ІНТЕГРАЦІЇ ЇХ ДО СТВОРЮВАНОЇ НАЦІОНАЛЬНОЇ ТЕЛЕКОМУНІКАЦІЙНОЇ МЕРЕЖІ

*Vadym Romanenko*

### PROBLEMS OF DETERMINING AND PROVIDING EFFICIENCY OF SPECIAL COMMUNICATION SYSTEMS INCLUDING INTEGRATION TO THE CREATED NATIONAL TELECOMMUNICATION NETWORK

У роботі на основі аналізу особливостей організації та вимог до захисту критичної інфраструктури України показано нагальну потребу рішення актуальної проблеми захисту системи спеціального зв'язку від різноманітних загроз з кількісною оцінкою їх якості та ефективності. Для цього пропонується використання кваліметричних моделей і методик, що дозволить не тільки забезпечувати управлінські рішення, але і вирішити проблему забезпечення ефективності спеціальних систем зв'язку в цілому при їх інтеграції в національну телекомунікаційну мережу.

**Ключові слова:** ефективність спеціальних систем зв'язку; критична інфраструктура; захист державних інформаційних ресурсів.

*In the work on the basis of the analysis of the organization's characteristics and requirements for the protection of Ukraine's critical infrastructure is shown necessity to resolve the current problem of protecting the special communication system from vari-*

ous threats with a quantitative assessment of their quality and efficiency. For this purpose it is proposed to use qualimetric models and techniques that will allow not only to provide management solutions, but also to solve the problem of ensuring the effectiveness of special communication systems in general and when they are integrated into the national telecommunications network.

**Keywords:** efficiency of special communication systems; critical infrastructures; protection of state information resources.

Розвиток технологій, особливо в ІТ-сфері, спричинив значні зміни у збільшенні ступеня взаємозв'язку, взаємопроникнення та взаємозалежності мереж і систем, виробничих, фінансових та інших процесів у всіх інфраструктурах держав світу.

В Стратегії національної безпеки України поміж «актуальних загроз національній безпеці» виокремлюються загрози критичній інфраструктурі, одна з яких, вразливість державних інформаційних ресурсів до кібератак.

Захист критичної інфраструктури України – це комплекс заходів, реалізований у нормативно-правових, організаційних, технологічних інструментах, спрямованих на забезпечення безпеки та стійкості критичної інфраструктури. Під стійкістю критичної інфраструктури – спроможність надійно функціонувати в нормальному режимі, адаптуватися до умов, що постійно змінюються, протистояти й швидко відновлюватися після аварій і технічних збоїв, зловмисних дій, природних лих та небезпечних природних явищ. Існують об'єкти для яких встановлюються особливі умови забезпечення їх захисту й функціонування [1].

У національних законодавствах провідних країн світу загрози критичній інфраструктурі розподіляють на три основні категорії, з огляду на характер їх походження. Одна з них *технічні аварії/людські помилки* (відмови систем, аварії та надзвичайні події, недбалість, організаційні помилки тощо). В Україні також виділяють цю категорію як *аварії й технічні збої*.

Загрози критичній інфраструктурі можна розглядати з огляду не лише на характер їх походження, а й на елементи критичної інфраструктури, на які ці загрози спрямовані: *фізичні елементи* – обладнання й ресурси об'єктів критичної інфраструктури; *системи управління та комунікації* – автоматизованих систем управління та систем зв'язку; *персонал об'єктів*, який безпосередньо забезпечує функціонування критичної інфраструктури в реальному часі.

У планах захисту критичної інфраструктури, має бути докладно описано заходи протидії загрозам за такими напрямками захисту, як:

фізичний – спрямований на забезпечення захищеності об'єктів від несанкціонованого доступу, попередження та припинення диверсій, крадіжки або будь-якого іншого незаконного вилучення обладнання, пристроїв і матеріалів;

технічний – підвищення відмовостійкості й живучості систем, функціональне резервування;

персонал – підготовка й перевірка персоналу, контроль його здатності до виконання визначених функцій, захищеність персоналу;

інформаційні технології – захист інформації, систем зв'язку та управління [1].

Вище перераховане є пріоритетними завданнями у сфері національної безпеки щодо захисту державних інформаційних ресурсів, реформування системи технічного та криптографічного захисту інформації, а також створення системи кіберзахисту ІТС об'єктів критичної інфраструктури, які будуть здійснюватись шляхом забезпечення постійного розвитку та вдосконалення мереж та комплексів систем спеціального зв'язку.

Таким чином виникає проблема не тільки враховувати захист систем спеціального зв'язку від різноманітних загроз але кількісно оцінити їх якість, ефективність в порівнянні з іншими системами, як в цілому так і окремих елементів цих систем з врахуванням роботи персоналу, який їх обслуговує.

Рівень якості представляє собою відносну характеристику якості системи зв'язку засновану на порівнянні сукупності її технічних показників з відповідною сукупністю базових показників, тобто наскільки система спроможна виконувати функції та постав-

лені для неї завдання. Відносна характеристика якості системи це сукупність якостей та технічних властивостей складових частин системи з якими контактує персонал, що експлуатує та обслуговує цю систему [2].

Оцінку якості систем доцільно проводити на основі кваліметричних моделей, які в змозі кількісно оцінити будь-які технічні та економічні системи, об'єкти, процеси, явища [3, 4]. Використання кваліметричних методик при оцінці якості дозволить із заданою точністю провести не тільки вимірювання абсолютних параметрів об'єктів, але і порівняти параметри з іншими об'єктами, тобто виявити відносні показники. Також кількісні методи оцінки якості можуть використовуватись для обґрунтування управлінських рішень побудови, введення в експлуатацію нових мереж та комплексів зв'язку, налагодження виробництва надійних засобів зв'язку.

Кінцевою метою досліджень являються вирішення методологічних проблем кількісної оцінки якості систем зв'язку, розробка і удосконалення методології кількісного оцінювання будь-яких систем, зведеної до одного числа, яке буде характеризувати ступінь задоволення потреб, що висуваються до системи, об'єкту, засобу тощо.

### Список використаних джерел

1. Зелена книга з питань захисту критичної інфраструктури в Україні : зб. мат-лів міжнар. експерт. нарад / упоряд. Д. С. Бірюков, С.І. Кондратов; за заг. ред. О. М. Суходолі. – К. : НІСД, 2015. – 176 с.
2. Кононенко В.Н. Надежность и живучесть систем связи и оповещения / В.Н. Кононенко // Технологии гражданской безопасности. – М.: ВНИИ проблем ГО и ЧС. – 2012. – С. 81–96.
3. Чекмарев А.Н. Квалиметрия и управление качеством. Ч. 1. Квалиметрия : учеб. пособ. / А.Н. Чекмарев. – Самара.: Изд-во Самар. гос. эарокозм. ун-та, 2010. – 172 с.
4. Пасько Т.В. Оценка качества технических систем : курс лекций / Т.В. Пасько, В.П. Таров. – Таганрог.: ТГТУ, 2014. – 130 с.

**Романенко Вадим Петрович** – кандидат технічних наук, Інститут спеціального зв'язку та захисту інформації Національного технічного університету України “Київський політехнічний інститут імені Ігоря Сікорського”.  
**Romanenko Vadym** – PhD in Technical Sciences, Institute of Special Communication and Information Protection National Technical University of Ukraine.  
**E-mail:** roma\_38@ukr.net

*Ján Semjon, Marek Sukop, Lubica Miková*

## ROBOTIZOVANÉ PRACOVISKO PRE PALETIZÁCIU BETONOVÝCH TVARNÍC

*Jan Semjon, Marek Sukop, Lubica Mikova*

### ROBOTICS WORKPLACE FOR PALLETIZING CONCRETE BRICKS

*Článok sa zaoberá problematikou návrhu paletizačného pracoviska vybaveného robotom Kuka KR200. Úlohou pracoviska je paletizovať výrobky na palety o rozmere 1000x100 mm a europalety o rozmere 1200x800 mm. Paletizácia je riešená pre celkovo 8 typov výrobkov, ktoré sa líšia vonkajšími rozmermi a počtom kusov. Hlavným dôvodom návrhu robotizovaného pracoviska je automatizovať proces paletizácie a zvýšiť produktivitu práce.*

**Ключові слова:** robot; manipulácia; euro palety; výrobky.

*The article deals with the design of a palletizing workroom equipped with the KR200 robot. The task of the workplace is to palletizing the products on pallets of dimensions 1000x100 mm and europallets with dimensions of 1200x800 mm. Palletizing is designed for a total of 8 product types that vary in external dimensions and number of pieces. The main reason for designing a robotic workplace is to automate the process of palletizing and increase productivity.*

**Keywords:** robot; handling; euro pallets; products.

Manipulácia s materiálom je jednou z hlavných oblastí priemyselnej robotiky. Koncoví používatelia nasadzujú roboty na zlepšenie výkonnosti, kvality, flexibility a konzistencie, pričom znižujú ergonomické nebezpečenstvá pre pracovníkov, nepodarky a potrebu dodatočných dopravných systémov vo výrobných a skladových distribučných centrách. Roboty sú čoraz viac nasadzované tak, aby manipulovali s materiálom od krvných vzoriek po celé vozidlá počas výrobného procesu. Spotrebitelia sú ohľadupľnejší a kvalitnejší. Požiadavky trhu sa menia denne a je nevyhnutné prispôbiť sa zmenám v produktoch a balení. Výrobcovia

potrebujú prispôsobivosť pre prispôbenie sa hmotnosti, takže investujú do robotiky, aby sa stali efektívnejšími. Robotika pomáha pri rýchlom prechode z jedného produktu do druhého, dokáže zvládnuť vysokú zmes produktov a prispôbiť sa rôznym požiadavkám, [1, 2, 3].

Pracovisko výroby a manipulácie z betónovými tvárniciami tvorí hala o pôdorysnom rozmere 12x40 m. Halu tvorí betónový skelet o výške 1,5 m od zeme a následne kovová konštrukcia vysoká 5,5m opláštená vlnitým plechom. V jednej tretine haly sa nachádzajú dve linky na výrobu betónových výrobkov a väčšia časť haly slúži na sušenie betónových výrobkov. Pre manipulačné účely je vytvorená plocha o rozmere 5x10 m na konci haly, kde sú dve vstupne brány pre prísun a odsun euro paliet. V súčasnosti je prekladanie betónových výrobkov z technologických paliet na euro palety riešene pomocou jednocelového pojazdového zariadenia. Zariadenie sa pohybuje po kovových koľajach pričom ho musia obsluhovať dvaja pracovníci. Nakladanie euro paliet je ručne a na pracovisku je vysoký hluk a prašnosť. Výrobnosť zariadenia je nízka a dosahuje hodnotu 100 ks výrobkov za 10 až 18 minút, čo je závislé na druhu výrobku. Rozmery vyrábaných výrobkov určených pre manipuláciu s robotom sú v rozmedzí od 200x100x60 mm po rozmer 500x500x50 mm. Počet výrobkov na jednej technologickej palety je v rozsahu od 2 po 24 ks. Pri ukladaní výrobkov na europaletu je počet obrobkov v jednej vrstve od 4 do 48 ks. To znamená, že na naplnenie jednej vrstvy výstupnej palety o rozmere (1000x1000 mm) a jednej vrstvy europalety (800x1200 mm) je potrebné preložiť obrobky z dvoch technologických paliet.

Navrhovaný pôdorys pracoviska je znázornený na obr. 1. Dopravník 1 slúži na prísun stohu europalet z vonkajšej skladovej plochy. Počet europalet v stohu ma hodnotu 6 ks. Dopravník 2 slúži na odsun plných europalet z robotizovaného pracoviska. Na dopravník 3 sú pomocou vysokozdvížneho vozíka uložené dva stohy technologických paliet naplnené betónovými výrobkami. Stoh obsahuje maximálne 11 technologických paliet. Dopravník 4 slúži na stohovanie prázdnych technologických paliet a ich následný odsun z priestoru pracoviska. Hydrogenerátor (HG) sa nachádza v zadnej časti robota a napája hydraulické chápadlo. Chápadlo pracuje z dvomi úrovňami tlaku. Nižšia úroveň tlaku slúži na manipuláciu z europaletami a technologickými paletami. Vyššia hladina tlaku je použitá pri manipulácii z betónovými obrobkami.

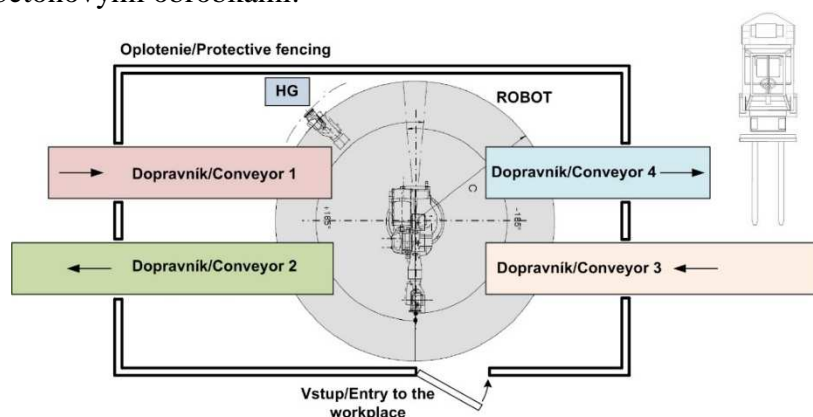

Obr. 1 Pôdorys pracoviska/ Ground plan of the workplace

Robot nasadený na robotizovanom pracovisku ma za úlohu prekladať europalety, betónové výrobky šiestich veľkosti a technologické palety (700x1200x40 mm). Ako koncový efektor bolo vybrané hydraulické dvojčelústvé chápadlo z max. rozsahom pohybu 1000 mm. Robot nasadený na pracovisku bol predtým využívaný v inej prevádzke firmy, ktorá bola zrušená. Ide o priemyselný robot Kuka KR 200/2, bežiaci na systéme KR C1. Na obr. 2 je čiastočný pohľad na navrhnuté pracovisko bez dokončeného ochranného oplotenia.



Obr. 2 Pohľad na pracovisko od dopravníka č.2/View of workplace from conveyor no.2

Celkovo bolo vytvorených osem samostatných programov, ktoré obsahujú sedem rôznych podprogramov. Niektoré podprogramy slúžia na ovládanie otvárania a zatvárania hydraulického chápadla. Ine na určovanie výšky robota nad europaletami, technologickými paletami a betónovými výrobkami. Rýchlosti robota boli pri prekladaní výrobkov obmedzené na hodnotu 15% z maximálnej rýchlosti. Dôvodom bolo zabezpečenie bezpečnej prepravy bez posunutia výrobkov pri ich zovretí chápadlom, [4,5]. Samotný proces odoberania výrobkov z technologickej palety je rozdelený do troch krokov, obr. 5. V prvom kroku je potrebné pomocou chápadla stlačiť polovicu výrobkov k sebe. V druhom kroku je realizované stlačenie druhej polovice výrobkov. Až v treťom kroku dochádza k samotnému odobratiu všetkých výrobkov z technologickej palety.

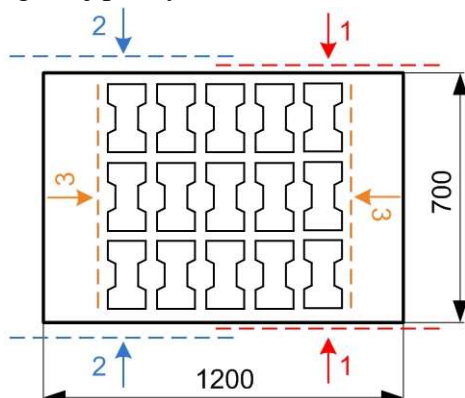

Obr. 5 Proces odoberania obrobkov/Process of withdrawal of workpieces

Výrobnosť robotizovaného pracoviska bola zvýšená celkovo o 30 % (presná hodnota 30,3 %). To znamená, že výrobnosť má hodnotu 100 ks výrobkov za 7 až 12,6 minút. Vyššiu výrobnosť nebolo možné dosiahnuť z dôvodu bezpečného prenášania výrobkov z technologickej palety na europaletu.

Realizovaním robotizovaného pracoviska bolo dosiahnuté zníženie záťaže na pracovníkov prevádzky. Znížila sa hlučnosť a prašnosť vo výrobnej hale, pričom najväčšiu zásluhu na tom mal presun manipulácie z obrobkami zo stredu haly na jej okraj. Teoretická výrobnosť prevádzky sa zvýšila o 30% čo dovoľuje vo väčšej miere využívať výrobu aj na druhom vibrolise. Pred nasadením robotizovaného pracoviska bol v prevádzke iba jeden vibrolis a na druhom sa v tom čase menili formy pre iný typ výrobku. Súčasná prevádzka oboch vibrolisov nebola možná lebo ich spoločná výroba bola rýchlejšia ako následná manipulácia z hotovými výrobkami. Na ovládanie robotizovaného pracoviska bol vyčlenený pracovník, ktorý pomocou vysokozdvížneho vozíka dopĺňa robotizované pracovisko stohmi technologických palet a odoberá europalety naplnené hotovými výrobkami. Na základe poskytnutých

podkladov zákazníka bolo po 3 mesačnej testovacej prevádzke potvrdené zvýšenie výrobnosti celej prevádzky o priemernú hodnotu 28,4 %.

*This publication is the result of the project implementation: VEGA1/0872/16 Research of synthetic and biological inspired locomotion of mechatronic systems in rugged terrain.*

### Referencie

1. Vagaš, M., et al. (2016). Methodological process for creation of palletizing – assembly workplace, In: Technical sciences and technologies: Scientific journal. Vol. 6, no. 4, p. 189-193. - ISSN 2411-5363.
2. <https://www.robotics.org>.
3. Hajduk, M., a kol. (2015). Robotika - Robotická technika, 1. vyd. - Košice : TU, 188 p., ISBN 978-80-553-2500-2.
4. KR C... Programování pro experta (KUKA System Software KSS), release 4.1, progHBExperte R4.1 08.01.03 cs, Verze: 03.
5. KR C... Error messages / troubleshooting (KUKA System Software KSS), Fehlermeldungen 09.02.01 en, Version: 01.

**Semjon Ján** - docent na Katedre robotiky, Technická univerzita v Košiciach, Slovenská republika.

**Semjon Jan** - Associate Professor at the Department of Robotics, Technical University of Kosice, Slovakia.

**E-mail:** jan.semjon@tuke.sk

**Supok Marek** - docent na Katedre robotiky, Technická univerzita v Košiciach, Slovenská republika.

**Sukop Marek** - Associate Professor at the Department of Robotics, Technical University of Kosice, Slovakia.

**E-mail:** marek.sukop@tuke.sk

**Miková Lubica** - odborný asistent na Katedre robotiky, Technická univerzita v Košiciach, Slovenská republika.

**Mikova Lubica** - Assistant Professor at the Department of Mechatronics, Technical University of Kosice, Slovakia.

**E-mail:** lubica.mikova@tuke.sk

*Ján Semjon, Marek Sukop, Lubica Miková*

## OVEROVANIE PARAMETROV ROBOTICKÉHO ZÁPÄSTIA NA BÁZE PRESNÝCH MODULOV

*Jan Semjon, Marek Sukop, Lubica Mikova*

## VERIFICATION PARAMETERS OF THE ROBOTIC WRIST

*Po vývoji robotických modulov výrobcovia overujú dosiahnuté parametre, pričom pre získanie spätnej väzby využívajú aj možnosti overovania na nezávislých pracoviskách. Na základe takto získaných údajov môžu výrobcovia optimalizovať svoje riešenia a dodať na trh produkty spĺňajúce nielen ich predstavu, ale hlavne potreby zákazníkov. Článok popisuje spôsob overenia vlastností modulov použitých pri stavbe robotického zápästia. Zameriava sa predovšetkým zistenie výslednej presnosti a opakovateľnosti polohy zápästia na výstupnej prírubke koncového modulu. Výsledkom je porovnanie deklarovaných hodnôt z hodnotami nameranými počas overovania.*

**KLúčové slova:** robot; modul; overenie; presnosť.

*Following the development of robot modules, manufacturers verify the achieved parameters and use the verification capabilities at independent workplaces to obtain feedback. Based on these data, manufacturers can optimize their solutions and deliver products that meet not only their imagination but also their customers' needs. This article describes how to verify the properties of the modules used in the construction of a robotic wrist. In particular, it is aimed at finding the resulting precision and repeatability of the wrist position on the output flange of the end module. The result is a comparison of the declared values with the values measured during the verification.*

**Keywords:** robot; module; verification; precision.

Polohovací aktuátor je koncepčne postavený ako elektrický servomechanizmus pre riadenie polohy akčného mechanizmu strojového systému, [1]. Je zostavený z presnej prevodovky s uloženým výstupom v presnom valivom ložisku a servomotora v jednom konštrukčnom a funkčnom celku postavenom na osovej dispozične a rozmerovo korektnej zástavbe, [2,3]. Na overovanom robotickom zápästí boli použité dve veľkostné rady modulov DSM 70 and DSM 50 od firmy Spinea Prešov, pričom ich vybrané výstupne parametre sú nasledovne, [4]: Menovitý výstupný moment 18 a 50 Nm; Akceleračný a brzdný moment 36 a 100 Nm; Maximálna axiálna sila 1,9 a 4,1 kN; Radiálna sila 1,44 a 2,8 kN; Maximálny klopný moment 44 a 142 Nm; Presnosť polohy 0,02 mm; Opakovateľná presnosť polohy 0,025 mm.

Konfigurácia overovaného zápästia okrem modulov DSM 70 a 50 obsahuje aj dve prepájacie príruby. Na obr. 1. je zobrazený pohľad na súčasti zápästia a jeho umiestnenie v meracom stende.

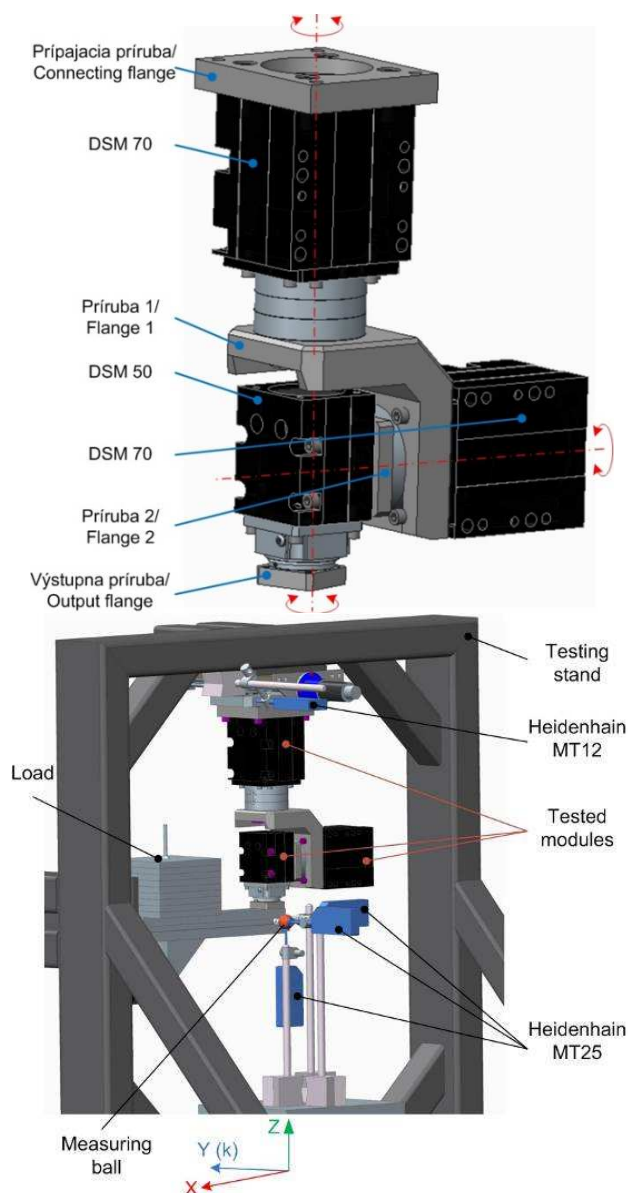

Obr. 1 Zostava zápästia v stende / Wrist assembly in stand

Vybrane meracie skúšky vychádzajú z normy ISO 9283 zameranej na Manipulačné priemyselné roboty - Pracovné charakteristiky a zodpovedajúce skúšobné metódy, [5]. Prehľad vybraných skúšok pracovných charakteristík je zobrazený v tab. 1. K navrhovanej zostave meraní a skúšok boli vypracované metodické listy, z ktorých je po doplnení nameraných hodnôt možné jednoduchým spôsobom vygenerovať zostavu čiastkových meracích protokolov ako súčasť meracieho protokolu zápästia.

Tabuľka 1.

Vybrane meracie skúšky/ Selected measurement exams

| Charakteristiky/<br>Characteristic (ISO 9283)                  | Zaťaženie /<br>Load (Nm) | Rýchlosť / Speed<br>(ot.min <sup>-1</sup> ) | Cykly / Cycles<br>(hod.) |
|--|--------------------------|---|--------------------------|
| Jednosmerná presnosť polohovania/<br>Pose accuracy (AP)        | 18                       | 15  | 30/-                     |
| Jednosmerná opakovateľnosť polohy /<br>Pose repeatability (RP) | 18                       | 15  | 30/-                     |

Jednosmerná presnosť polohy (AP) - je rozdiel medzi polohou, ktorú sme naprogramovali a priemerom polôh, ktoré koncový člen robota (zápästia) skutočne dosiahol. Do naprogramovanej polohy koncový člen robota (zápästia) musí nabiehať vždy z rovnakého smeru. Meracia sústava pozostáva z troch snímačov Heidenhain MT25 a jedného snímača MT12 Fig. 3. Umiestnenie troch snímačov MT25 je realizované v troch na seba kolmých osiach (X, Y, Z).

Jednosmerná opakovateľnosť polohy (RP) - vyjadruje stupeň zhody medzi umiestneniami dosiahnutých polôh po n-opakovaniach pohybu do rovnakej naprogramovanej polohy v rovnakom smere.

Jednosmerná presnosť polohy (AP) - Grafické znázornenie nameraných údajov jednosmernej presnosti polohovania v smere osi (X), (Y) je zobrazené v grafe na obr. 2.

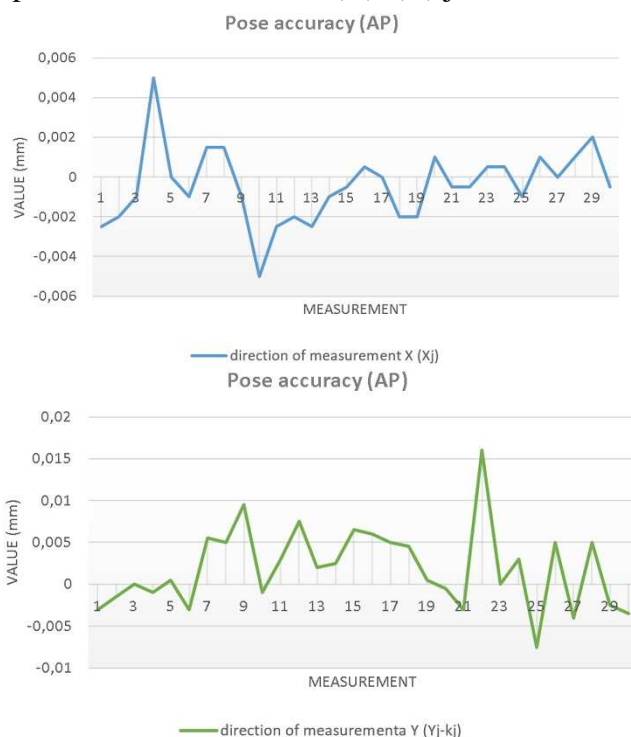

Obr. 2 Jednosmerná presnosť polohovania v osi X,Y / Pose accuracy in axis X,Y

Po realizovaní 30 meraní pri plnom zaťažení zápästia sme dospeli k nasledujúcim priemerným hodnotám jednosmernej presnosti polohovania:  $AP_X = 0,00043$ ,  $AP_Y = 0,001883$ ,  $AP_Z = 0,000816$  mm. Vypočítaná jednosmerná presnosť polohy ma hodnotu:  $AP = 0,00209677$  mm.

Jednosmerná opakovateľnosť polohy (RP) - Grafické znázornenie nameraných údajov jednosmernej opakovateľnosti polohovania v smere osi (X), (Y) je zobrazené v grafe na obr. 3.

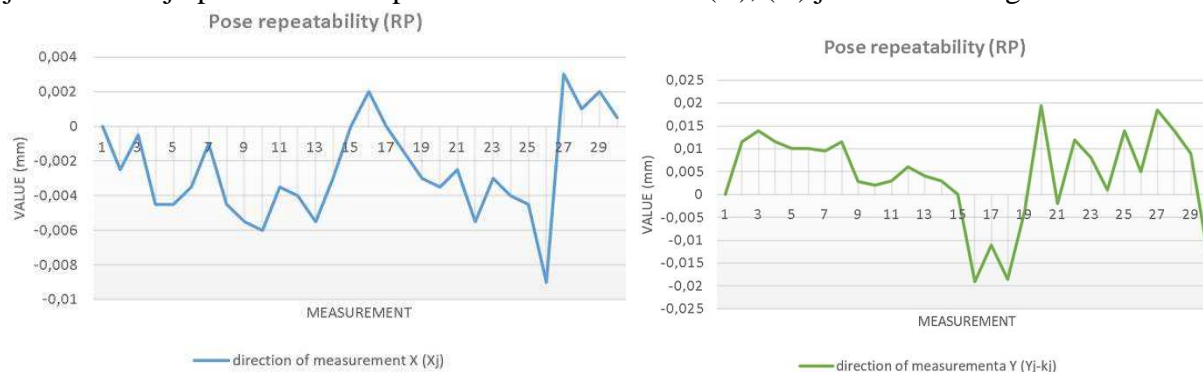

Obr. 3 Jednosmerná opakovateľnosť polohovania v osi X,Y / Pose repeatability in axis X,Y



Po realizovaní 30 meraní pri plnom zaťažení zápästia sme dospeli k nasledujúcim priemerným hodnotám jednosmernej opakovateľnosti polohovania:  $RP_x = 0,00255$ ,  $RP_y = 0,004446$ ,  $RP_z = 0,006598$  mm. Vypočítaná jednosmerná opakovateľnosť polohovania ma hodnotu:  $RP = 0,000653$  mm.

Na základe realizovaného merania parametrov modulov zostavených do zápästia s troma stupňami voľnosti sme dospeli k nasledujúcim záverom: Predpokladaná priemerná jednosmerná presnosť polohovania nesmela prekročiť hodnotu 0,005 mm ( $0,005 > 0,0018$ ). Maximálna hodnota nesmela prekročiť hodnotu 0,02 mm ( $0,02 > 0,016$ ). Predpokladaná priemerná jednosmerná opakovateľnosť polohovania nesmela prekročiť hodnotu 0,0075 mm ( $0,0075 > 0,0066$ ). Maximálna hodnota nesmela prekročiť hodnotu 0,025 mm ( $0,025 > 0,0245$ ). Na základe realizovaných meraní môžeme konštatovať, že jednosmerná presnosť polohovania, ako aj opakovateľná presnosť polohovania použitých modulov je v požadovanom rozsahu.

*This publication is the result of the project implementation: VEGA1/0872/16 Research of synthetic and biological inspired locomotion of mechatronic systems in rugged terrain.*

### Referencie

1. Shetty, D., & Kolk, R.A. (2011). *Mechatronics system design*, SI Version, 2nd Edition, Global Engineering, Stanford.
2. Yang, G., & Chen, I.M. (2000). Task-based optimization of modular robot configurations: minimized degree-of-freedom approach, *Mechanism and Machine Theory*, vol. 35, no. 4, p. 517-540, DOI:10.1016/S0094-114X(99)00021-X.
3. Čop, V., Smrček, J., & Šoltýs, V. (2002). Modules for Higher Precision of Rotary Units Positioning. : *Proceedings 33rd Int. Symp. "ISR 2002 – International Symposium on Robotics"*, IFR – International Federation of Robotics, Stockholm (Sweden) 2002, Ref. No. 007.
4. Spinea Technologies. *Catalogue of Actuators 2015*, from <http://spinea-technologies.com>, accessed on 2016-04-13.
5. ISO 9283:1998. *Manipulating industrial robots - Performance criteria and related test methods*. International Organization for Standardization. Geneva.

**Semjon Ján** - docent na Katedre robotiky, Technická univerzita v Košiciach, Slovenská republika.

**Semjon Jan** - Associate Professor at the Department of Robotics, Technical University of Kosice, Slovakia.

**E-mail:** jan.semjon@tuke.sk

**Supok Marek** - docent na Katedre robotiky, Technická univerzita v Košiciach, Slovenská republika.

**Sukop Marek** - Associate Professor at the Department of Robotics, Technical University of Kosice, Slovakia.

**E-mail:** marek.sukop@tuke.sk

**Miková Ľubica** - odborný asistent na Katedre robotiky, Technická univerzita v Košiciach, Slovenská republika.

**Mikova Lubica** - Assistant Professor at the Department of Mechatronics, Technical University of Kosice, Slovakia.

**E-mail:** lubica.mikova@tuke.sk

*Олена Скакаліна*

## ІНФОРМАЦІЙНА ТЕХНОЛОГІЯ ПРОГНОЗУВАННЯ ЕКОНОМІЧНИХ ПОКАЗНИКІВ

*Elena Skakalina*

## INFORMATION TECHNOLOGY FOR FORECASTING ECONOMIC INDICATORS

*В роботі досліджено створення інформаційної технології побудови прогнозних моделей прибутку при реалізації агрокультур та фінансових збитків при зберіганні продукції. В якості базового методу прогнозування обрана нейро-мережева модифікація методу групового урахування аргументів. Проведена верифікація запропонованої інформаційної технології на вхідних даних. Отримані результати довели адекватність та доцільність її застосування в різних предметних областях.*

**Ключові слова:** інформаційні технології; прогнозування; метод групового урахування аргументів; економічні показники.

*The information technology of constructing forecast profit models for the sale of agricultural crops and financial losses in storage of products is proposed. As the basic method of forecasting, the neuro-network modification group method of data*

handling is chosen. The verification of the proposed information technology on the input data is carried out. The obtained results have proved the adequacy and expediency of its application in various subject areas.

**Keywords:** information technologies; forecasting; group method of data handling; economic indicators.

Прогнозуючі системи широко застосовуються в автоматизованих та автоматичних системах керування, експертних системах, системах підтримки рішень. В процесі проектування і експлуатації подібних систем все частіше використовуються інтелектуальні методи та інформаційні технології, котрі представляють собою процедури аналізу даних. Напрямок, пов'язаний з дослідженням даних, що представлені часовими рядами (ЧР) і методів їх аналізу, називають інтелектуальним аналізом ЧС або Times-Series Data Mining.

Сучасні складні умови розвитку, що характеризуються нестабільністю економічних процесів, нерівномірністю темпів розвитку виробництва окремих національних кластерів, невеликою тривалістю, неповнотою і суперечливістю знань щодо економічних явищ, що відбуваються, вимагають пошук і застосування адекватних інтелектуальних інформаційних технологій прогнозування економічних показників.

Метод групового урахування аргументів (МГУА) дозволяє отримати математичну модель досліджуваної системи [1]. Вибірку вхідних значень параметрів об'єкту необхідно розділити на дві або більше часткових вибірок : навчальну, перевірочну, прогнозу. Це дає можливість досягнути несуперечливої моделі. В МГУА від самого початку закладений принцип несуперечливості прогнозуючої моделі. МГУА-подібні нейронні мережі, також відомі як поліноміальні нейронні мережі, використовують комбінаторний алгоритм для оптимізації нейронного зв'язку. Алгоритм ітераційно створює шари нейронів з двома або більше входами. Алгоритм зберігає тільки обмежений набір оптимально складних нейронів, які позначаються як початкова ширина шару. Кожен новий шар створюється за допомогою двох або більше нейронів, взятих з будь-якого з попередніх шарів. Кожен нейрон у мережі застосовує передавальну функцію (зазвичай з двома змінними), що дозволяє комбінаторному пошуку вибрати передавальну функцію, що прогнозує дані найбільш точно. Передавальна функція зазвичай має квадратичну або лінійну форму.

МГУА-подібні мережі [2] створюють багато шарів, але шари сполучень є настільки рідкісними, що їх число може бути як кілька з'єднань на один шар. Алгоритм повертає тільки обмежену кількість нейронів з кожного шару; так як кожен новий шар можна підключити до попереднього то шару ширина постійно зростає. З урахуванням того, як рідко верхніх шари населення покращують кількість моделей ми ділимо додатковий розмір наступного шару на два і генеруємо тільки половину нейронів, отриманих на попередньому шарі, тобто кількість нейронів  $N$  в шарі  $k \in N_k = 0.5 \cdot N_{k-1}$ . Це робить евристичний алгоритм швидше, в той час як можливість знизити якість моделі низька.

Генерація нових шарів зазвичай припиняється, коли новий шар не може показати кращу точність, ніж попередній шар. Однак, також припиняється створювання нових шарів, якщо помилка тестування була знижена менш ніж на 1%, або якщо число шарів досягло певної визначеної межі. У якості інформації для прогнозування було обрано запити «Прибуток при реалізації» та «Втрати при зберіганні», предметна галузь – агро-виробництво [3]. Результати побудови прогнозуючої моделі « Прибуток при реалізації агрокультури» наведений на рис.1.



Рис. 1. Тренд прогнозуючої моделі «Прибуток при реалізації агрокультури»

Кількісні показники при навчанні нейро-мережи наведені на рис.2.

| Результаты подготовки данных                        | Обучение     |
|---|--------------|
| Число наблюдений                                    | 11           |
| Макс. отрицательное отклонение                      | -0,23227 %   |
| Макс. положительное отклонение                      | 0,362867 %   |
| Средний модуль ошибки в процентах (MAPE)            | 0,118833 %   |
| Среднеквадратическое отклонение в процентах (RMSPE) | 0,157428 %   |
| Сумма отклонений                                    | 0,00611398 % |
| Стандартное отклонение остатков                     | 0,157427 %   |
| Кoeffициент детерминации (R <sup>2</sup> )          | 0,86777      |
| Корреляция  | 0,95844      |

Рис. 2. Показники точності прогнозуючої моделі «Прибуток при реалізації агрокультури»

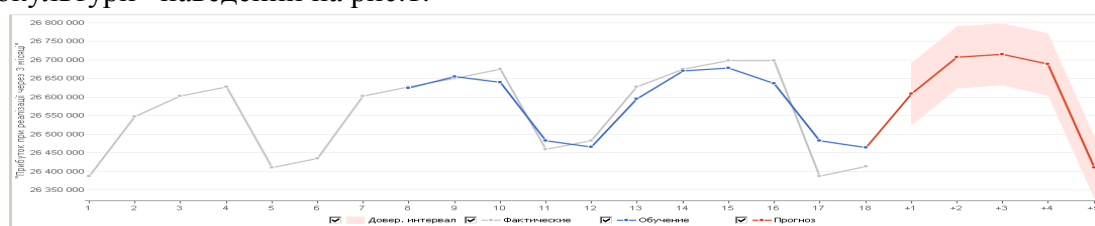
Результати побудови прогнозуючої моделі «Втрати при зберіганні агрокультури» наведений на рис.3.



Рис. 3. Тренд прогнозуючої моделі «Втрати при зберіганні агрокультури»

Кількісні показники при навчанні нейро-мережи наведені на рис.4.

| Результаты подготовки данных                        | Обучение    |
|---|-------------|
| Число наблюдений                                    | 12          |
| Макс. отрицательное отклонение                      | -0,428314 % |
| Макс. положительное отклонение                      | 0,280303 %  |
| Средний модуль ошибки в процентах (MAPE)            | 0,160977 %  |
| Среднеквадратическое отклонение в процентах (RMSPE) | 0,198171 %  |
| Сумма отклонений                                    | -0,318764 % |
| Стандартное отклонение остатков                     | 0,196383 %  |
| Кoeffициент детерминации (R <sup>2</sup> )          | 0,770728    |
| Корреляция  | 0,884849    |

Рис. 4. Показники точності прогнозуючої моделі «Втрати при зберіганні агрокультури»

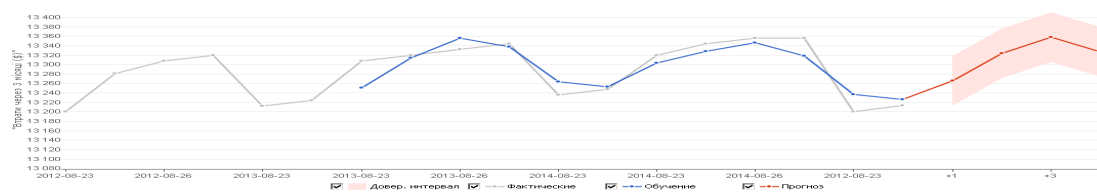
В якості програмного інструментарію було обрано середовище GMDH Shell. Таким чином можна зробити висновок, що МГУА дає можливість отримувати будь-які складні залежності при мінімальному апріорному інформаційному забезпеченні. Сучасні модифікації МГУА реалізують знаходження оптимальної складності моделі, що є адекватною рівню шумових перешкод в вибірці вхідних даних, кількість шарів і нейронів в прихованих шарах, структура моделі та інші оптимальні значення параметрів нейромереж знаходяться автоматично.

#### Список використаних джерел

1. Ивахненко А.Г. Моделирование сложных систем по экспериментальным данным / А.Г. Ивахненко, Ю.П. Юрачковский. – М.: Радио и связь, 1987. – 120 с.
2. Синеглазов В.М., Чумаченко Е.И., Горбатюк В.С. Метод решения задачи прогнозирования на основе комплексирования оценок // Индуктивное моделирование сложных систем. – 2012. – Вип. 4. – С. 214-223.
3. Фінансовий звіт агрокомпанії «Астарта-Київ» [Електронний ресурс] : Агрокомпанія «Астарта-Київ». - Режим доступу: [http://astartakiev.com/modules/pages/upload/file/2017/astarta\\_2017\\_results\\_fin.pdf](http://astartakiev.com/modules/pages/upload/file/2017/astarta_2017_results_fin.pdf) – Заголовок з екрану.

**Скакаліна Олена Вікторівна** – кандидат технічних наук, доцент кафедри комп'ютерних та інформаційних технологій і систем, Полтавський національний технічний університет імені Юрія Кондратюка.  
**Skakalina Elena** – PhD of Engineering, Associate Professor of Computer and Information Technologies and Systems Department, Poltava National Technical Yuri Kondratyuk University.  
**E-mail:** wboss@i.ua

Marek Sukop, Ján Semjon, Rudolf Jánoš, Lubica Miková, Ondrej Juruš  
**VYUŽITIE ULTRAZVUKOVÝCH SNÍMAČOV PRE URČOVANIE  
 POLOHY MOBILNÉHO ROBOTA**

Marek Sukop, Jan Semjon, Rudolf Janos, Lubica Mikova, Ondrej Jurus

**UTILIZATION OF ULTRASONIC SENSORS  
 FOR MOBILE ROBOT DEFINITION**

*Mobilné roboty sú určené na pohyb v pracovnom priestore. Pri sledovaní súťažít mobilných robotov je možné sledovať rozmanitosť možností ako môžu roboty vnímať svoje okolie. Vnímanie je dôležitou funkciou súčasných mobilných robotov. Či už sa zameriame na bežné roboty v domácnosti, typický príklad sú dnes už bežné robotické vysávače. Tieto roboty na vnímanie svojho prostredia využívajú základné princípy odometrie a zároveň fyzický kontakt s prekážkami.*

**Keľúčovú slova:** pohon; reduktor; overenie; presnosť; stend.

*Mobile robots are designed to move around the workspace. While watching mobile robots, it is possible to monitor the variety of possibilities that robots can perceive in their surroundings. Perception is an important feature of current mobile robots. Whether we focus on common household robots, typical robotic vacuum cleaners are typical of today. These robots perceive their environment using the basic principles of odometry and physical contact with obstacles.*

**Keywords:** drive; reducer; verification; precision; stand.

Dosiahnutie kompromisu medzi cenou a technickými možnosťami mobilného robota je úlohou každého, kto si dá za úlohu vytvoriť zariadenie schopné konkurovať existujúcim jednoduchým riešeniam. Pre vývoj ekonomicky výhodného riešenia je vývoj nútený vybrať zo širokej škály technológií práve tú, ktorá mu ponúkne najvýhodnejší pomer medzi cenou a poskytovanými technologickými možnosťami. Pre naše účely sme zvolili ultrazvukové snímače. Výhodou ultrazvukových snímačov je cenová dostupnosť, jednoduché spracovanie meracieho signálu a v porovnaní s optickými senzormi ako sú napríklad kamery netrpí náchylnosťou na nevhodné svetelné podmienky. Ako každá technológia má aj svoje nedostatky. Medzi hlavné nedostatky je možné zaradiť náchylnosť na teplotu a vlhkosť prostredia. Zároveň ku skresleniu signálu môže dôjsť v dôsledku vysokého množstva hrubých častíc nečistôt v prostredí, ktoré môžu spôsobovať odrazy zvukových vln a následné skreslenie a znehodnotenie merania. Avšak ak sa zameriame na bežné miesta, na ktorých sa využívajú mobilné roboty na vykonávanie pomocných prác pre výrobu ako sú skladovacie priestory a obslužné priestory kde pracujú montážny pracovníci a obslužný personál, je zjavné že znečistenie prostredia je minimálny a pomerne zanedbateľný problém. Mobilné roboty zastávajú úlohu rozvozu materiálu po pracoviskách a skladovacích priestoroch zastávajú úlohu organizátorov skladovacích priestorov. Pre jednoduchú prevádzku a orientáciu sa často využívajú indukčné princípy alebo optické, kedy je na podlahe vyznačená dráha robota, ktorá odpovedá trajektórii jeho pohybu. Tieto varianty majú iný nedostatok. Tým je, že roboty, resp. servisné vozíky, sú nútené pohybovať sa jeden za druhým v týchto dráhach čo spôsobuje brzdenie vozíkov, ktoré majú spoločnú cestu (obr. 1). Tento problém a buď nerieši vôbec, alebo ak je to závažné zdržanie je nútený prevádzkovateľ investovať nemalé náklady na riešenia tohto problému.

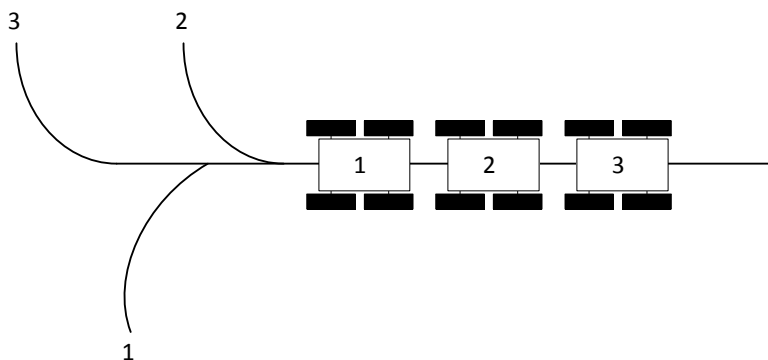

Obr. 1 Spomalenie materiálového toku v dôsledku spoločnej dráhy robotov

Pri využití lokalizácie robota pomocou ultrazvukových vysielačov je možné riadiť viacero robotov zároveň a je možné predchádzať týmto problémom tak, že robot môže zvoliť inú trajektóriu alebo predbehnúť pomalšieho robota. Vďaka spoločnému pozíčnému systému je možné roboty koordinovať a riadiť spoločne a tým umožniť zvýšenie efektivity pohybu robotov.

Pre voľbu vhodného rozmiestnenia vysielačov je nutné zamerať sa na spôsob lokalizácie robota v pracovnom priestore. Sledovať robota pohybujúceho sa priestorom je možné iba vtedy ak majú jednotlivé vysielače jasne stanovené súradnice. Tie sa musia vzťahovať na súradnicový systém miestnosti. Tento systém pokladáme za globálny súradnicový systém miestnosti (GSSM). Robot má vlastný súradnicový systém, ktorý budeme nazývať súradnicový systém robota (SSR). Pre lokalizáciu a riadenie robota budeme voliť z niekoľkých rôznych princípov lokalizácie robota. Pre zistenie aktuálnej polohy robota je možné využiť jednoduchý a overený spôsob ktorým je trilaterácia. Vďaka meraniu vzdialenosti medzi vysielačom a prijímačom, ktorý je definovaný dĺžkou časového intervalu, za ktorý prejde zvukový signál vzdialenosť medzi vysielačom a prijímačom. Základom je teda vzťah (1) medzi dráhou, rýchlosťou a časom. Vďaka úprave dostávame vzťah závislosti dráhy (s) na rýchlosti ultrazvukového signálu (v) a času (t) medzi vyslaním signálu a jeho zachytením prijímačom.

$$dv = \frac{ds}{dt}, \quad (1)$$

Na rýchlosť ultrazvukového signálu vplyva vlhkosť a teplota prostredia. Pri prepočte rýchlosti počítame so štandardnou vlhkosťou prostredia, v uzavretej miestnosti pri teplote 20°C je vlhkosť v priemere 55%. Rýchlosť zvuku (c<sub>0</sub>) vo vákuu je definovaná hodnotou 331,4 ms<sup>-1</sup>. Závislosť rýchlosti zvuku od teploty (T) je vyjadrená vzťahom:

$$dv = c_0 + 0,61dT. \quad (2)$$

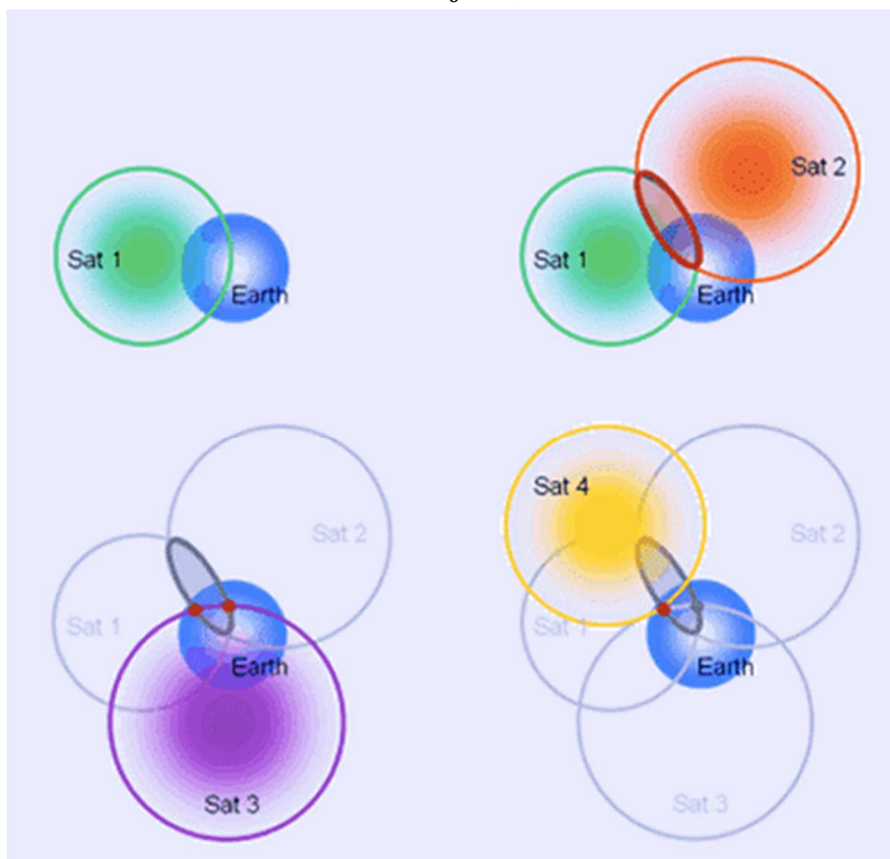

Obr. 2 Základný princíp trilaterácie použité na GPS [1]

Vďaka znalosti vzdialenosti medzi vysielačom a prijímačom môžeme využiť základný princíp trilaterácie (obr.2). Všeobecnú polohu robota odvodíme pomocou vzťahov medzi súradnicovým systémom robota a globálnym systémom miestnosti. Pre výpočet polohy robota musíme poznať polohu vysielačov voči počiatku GSSM (obr.3). Vzdialenosti voči počiatku GSSM je vyjadrená pomocou vektorov  $l_1(g)$ ,  $l_2(g)$  a  $l_3(g)$ . Ak poznáme vzdialenosti medzi vysielačmi od počiatku GSSM a odmeriame vzdialenosť robota od jednotlivých vysielačov, ktoré sú definované pomocou vektorov  $l_1(r)$ ,  $l_2(r)$  a  $l_3(r)$ , sme schopný odvodiť vzdialenosť robota od počiatku GSSM. Pre konkrétny prepočet sme nútený poznať niekoľko ďalších parametrov. Jedným z hlavných parametrov je rozstup vysielačov medzi sebou a tvar rozmiestnenia vysielačov. Zároveň je nutné ošetriť chyby merania. Jedným z možných spôsobov ako odstrániť chybné merania je zdefinovanie minimálnej vzdialenosti, ktorú je možné dosiahnuť. To zamedzí odstráneniu bludných signálov prípadne odrazov. Tieto signály by mohli spôsobiť vážne znehodnotenie merania a následne aj stratu skutočnej pozície robota. Základná predstava rozmiestnenia vysielačov je založená na rozmiestnení vysielačov v pravidelnej mriežke na strop miestnosti. Pravidelné rozmiestnenie v štvorcovej mriežke, kde majú vysielače od seba pravidelné rozstupy umožní jednoduchšie prepočty polohy robota. minimálnou požiadavkou na zistenie polohy robota sú tri vysielače. Pre presnejšie meranie bola zvolená štvorcová mriežka, ktorá umožňuje pokryť súčasne väčšinu priestoru štyrmi vysielačmi.

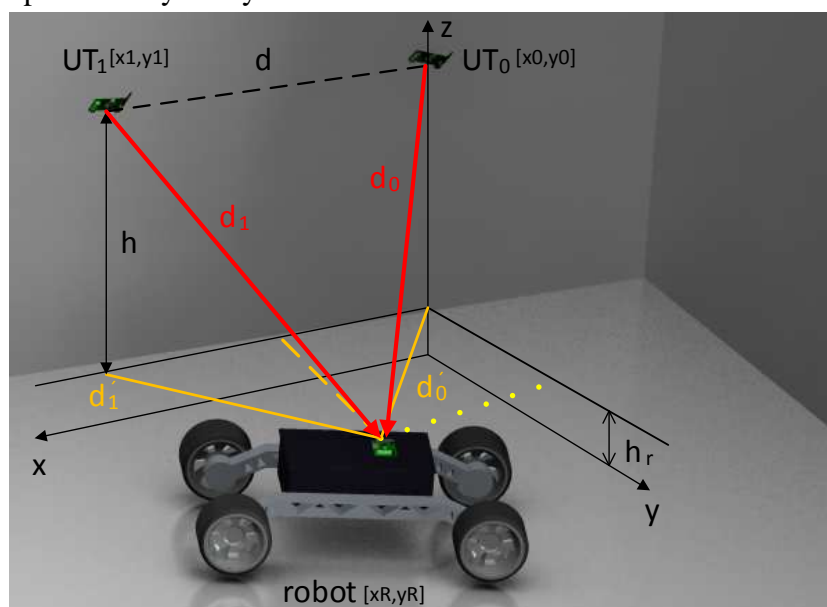

Obr. 3 Vzťah súradníc robota so súradnicami systému

V snahe dosiahnuť vysokú presnosť lokalizácie sme boli nútený získať vlastnosti meracieho systému a skalibrovať systém tak aby sme minimalizovali odchýlky vznikajúce pri meraní vplyvom prostredia, odrazov alebo iných príčin. Pre naše potreby boli navrhnuté a zhotovené dosky plošných spojov (obr.4), ktoré boli vyrobené priamo na katedre. Základným meraním bolo overenie presnosti prijímaného signálu. Meranie sme uskutočnili na jednoduchom meracom ráme, kde sme ustavili voči sebe vysielač a prijímač. Pre kontrolný prepočet sme využili rovnicu priamky:

$$y = k \cdot x + q. \quad (3)$$

Meranie prebiehalo pomocou softvéru „read\_measure“. Tento program je vyvinutý a určený na meranie taktov procesora a je schopný na základe vzťahu (3) vypočítať vzdialenosť medzi vysielačom a prijímačom.

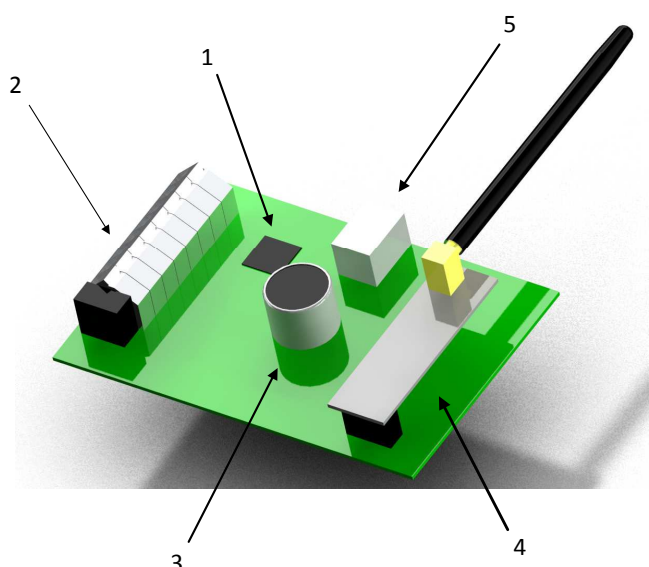

Obr. 4 Navrhnutý modul vysielača/prijímača, 1-mikrokontrolér, 2-pripojovacie svorky, 3-prijímač/vysielač, 4-anténa, 5-USB B konektor

Pri spomínanom kontrolnom meraní bola teplota miestnosti 18°C. Vlhkosť prostredia bola 57%. Nastavená vzdialenosť medzi vysielačom a snímačom bola 1778 mm. Pri stanovených daných parametroch nám vychádzala rýchlosť šírenia zvuku v danom prostredí za použitia vzorca (2) rovná 349,65 ms<sup>-1</sup>. Uskutočnili sme 150 meraní pri daných podmienkach. Výsledky získané pri použití výsledkov z programu sú v tabuľke (Tab.1). Programovo nastavené hodnoty k a q boli nastavené meraním a ich hodnoty boli k= 0,1543 a q= 99,314.

Robot je možné pri stene skontrolovať pomocou dvoch snímačov. Keďže vieme ich súradnice a zároveň vieme, že robot sa môže nachádzať len v jednej polovici snímaného prostredia. Ak sa však robot pohybuje v otvorenom priestore je nutné využiť omnoho viac snímačov ako len 2. Preto bude rozvoj tohto systému do širšieho systému. Využije sa meracia mriežka. Prvé kroky sa budú snažiť kopírovať existujúce systémy. Avšak cieľom je vyvynúť vlastný autonómny systém polohovania. Následným rozšírením bude pridanie možnosti zistenia orientácie robota.

*Tento článok je výsledkom riešenia projektu: Výskum syntetických a biologicky inšpirovaných lokomócií mechatronických sústav v členitom teréne (VEGA 1/0872/16).*

### Referencie

1. Gao, W., et al. (2015). Measurement technologies for precision positioning. CIRP Annals - Manufacturing Technology, vol. 64, no. 2, p.773-796, DOI:10.1016/j.cirp.2015.05.009.
2. Kelemen, M., et al. (2016). Amplifying system for actuator displacement. International Journal of Applied Engineering Research, vol. 11, Issue 15, p. 8402-8407.
3. Semjon, J., et al. (2016). Testing of parameters of proposed robotic wrist based on the precision modules. International Journal of Advanced Robotic Systems, Vol. 13, no. 5, p.1-7, DOI: 10.1177/1729881416662772.
4. Yang, G., Chen, I.M. (2000). Task-based optimization of modular robot configurations: minimized degree-of-freedom approach, Mechanism and Machine Theory, vol. 35, no. 4, p. 517-540, DOI: 10.1016/S0094-114X(99)00021-X.
5. Borisov, A.V., Karavaev, Y.L., Mamaev, I.S., Erdakova, N.N., Ivanova, T.B., Tarasov, V.V. (2015). Experimental investigation of the motion of a body with an axisymmetric base sliding on a rough plane. Regular and Chaotic Dynamics Volume 20, Issue 5, 1 September 2015, p. 518-541.
6. Semjon, J. et al. (2011). Benchmarking analysis of the application of small bearing reducers and actuators in service robotics. Fascicle of Management and Technological Engineering: 26 st - 28 st may 2011, Oradea, 2011, Vol. 10, ISSN 1583-069, pp. 5.303-5.306.
7. Grioli, G., et al. (2015). Variable stiffness actuators: The user's point of view, International Journal of Robotics, vol. 34, no. 6, p. 727-743, DOI: 10.1177/0278364914566515.

8. Barnfather, J.D., Goodfellow, M.J., Abram, T. (2016). A performance evaluation methodology for robotic machine tools used in large volume manufacturing. Robotics and Computer-Integrated Manufacturing. Vol.37, p. 49-56, DOI:10.1016/j.rcim.2015.06.002.

9. Koniar, D., Hargas, L., Simonova, A., et al. (2014). Virtual Instrumentation for Visual Inspection in Mechatronic Applications. 6th Conference on Modelling of Mechanical and Mechatronic Systems (MMaMS) Location: Vysoke Tatry, SLOVAKIA Date: NOV 25-27.

**Supok Marek** - docent na Katedre robotiky, Technická univerzita v Košiciach, Slovenská republika).

**Sukop Marek** - Associate Professor at the Department of Robotics, Technical University of Kosice, Slovakia.

**E-mail:** marek.sukop@tuke.sk

**Semjon Ján** - docent na Katedre robotiky, Technická univerzita v Košiciach (Park Komenského 8, 04200 Košice, Slovenská republika).

**Semjon Jan** - Associate Professor at the Department of Robotics, Technical University of Kosice, Slovakia.

**E-mail:** jan.semjon@tuke.sk

**Jánoš Rudolf** - odborný asistent na Katedre robotiky, Technická univerzita v Košiciach, Slovenská republika.

**Jánoš Rudolf** - Assistant Professor at the Department of robotics, Technical University of Kosice, Slovakia.

**E-mail:** rudolf.janos@tuke.sk

**Miková Ľubica** - odborný asistent na Katedre mechatroniky, Technická univerzita v Košiciach, Slovenská republika.

**Mikova Ľubica** - Assistant Professor at the Department of Mechatronics, Technical University of Kosice, Slovakia.

**E-mail:** lubica.mikova@tuke.sk

**Juruš Ondrej** - doktorand na Katedre robotiky, Technická univerzita v Košiciach, Slovenská republika.

**Jurus Ondrej** - PhD Student at the Department of Robotics, Technical University of Kosice, Slovakia.

**E-mail:** ondrej.jurus@tuke.sk

*Цуркан Вадим, Йіошин Віталій*

## КООПЕРАЦІЯ УКРАЇНИ ТА КРАЇН ЄС В УМОВАХ РІЗНИХ НАУКОВО-ТЕХНІЧНИХ КУЛЬТУР: ІСТОРИЯ ТА СУЧАСНІСТЬ

*Tsurkan Vadym, Iyoshin Vytaly*

## COOPERATION OF UKRAINE AND EU COUNTRIES IN CONDITIONS OF DIFFERENT SCIENTIFIC AND TECHNOLOGICAL CULTURES: HISTORY AND MODERN TIME

*Визначено перспективи розвитку та проблемні моменти науково-технічної кооперації підприємств України та країн ЄС. Розглянуто певні промислові зразки науково-технічної інтеграції в умовах різних науково-технічних культур. Визначено проблемні питання науково-технічної співпраці України та країн ЄС на сучасному етапі становлення та розвитку. Запропоновано шляхи вирішення проблемних питань в рамках наукової та науково-технічної співпраці України та країн ЄС.*

**Ключові слова:** науково-технічна культура; науково-технічна кооперація; інновації; уніфікація норм та стандартів; танк Т-34, танк Т-В ("пантера"); програма "Горизонт-2020"; проблеми питання науково-технічної співпраці України та країн ЄС.

*Defined development perspectives and problem points of scientific and technical cooperation of enterprises of Ukraine and EU countries. Considered certain industrial designs of scientific and technical integration in the conditions of various scientific and technical cultures. Defined problem issues of scientific and technical cooperation between Ukraine and the EU countries at the present stage of formation and development are determined. The ways of solving problem issues in the framework of scientific and scientific-technical cooperation of Ukraine and EU countries are offered.*

**Keywords:** scientific and technical culture; scientific and technical cooperation; innovation; unification of norms and standards; tank T-34, tank T-V ("panther"); Horizon 2020 program; problem issues of scientific and technical cooperation between Ukraine and EU countries.

Становлення та розвиток України, як незалежної держави має довгу, складну та підчас карколомну історію.

Злети і падіння, визвольні війни та революції на протязі століть – кожного разу знов і знов відкривали нові «вікна можливостей», як для держави в цілому, так і для окремих громадян, як в суспільно-політичному, так і в економічному аспектах буття.

Шанс відродження і становлення країни, її економіки існує завжди, на будь-якому етапі розвитку.

Сучасні реалії розвинутих провідних світових економік свідчать, що можливості і перспективи становлення та модернового розвитку відкриваються тільки перед економіками тих країн, які є відкритими до інновацій, до інтеграції не тільки в політичній



та економічній сферах, але і в сфері науково-технічної співпраці та кооперації на усіх рівнях виробництва товарів та послуг.

Слід зазначити, що науково-технічна та промислова матеріальна база України більшою частиною формувалась під час радянської політико-економічної системи, яка існувала в рамках так званої “залізної завіси”, окремо від усього іншого світу на протязі 73 років, таким чином, наразі доволі суттєвою вважається проблематика поєднання, взаємодоповнення та уніфікації норм та стандартів під час заходів науково-технічної кооперації підприємств України та країн ЄС.

Аналізуючи дане питання, слід зазначити, що на протязі ХХ століття, зокрема в роки Другої світової війни, проблема уніфікації норм та стандартів зразків промислового виробництва між “Сходом та Заходом” виявилася, як ніколи актуальною та вимагала вирішення на найвищому рівні у протистоянні двох тоталітарних держав.

Найбільш яскравим прикладом спроби розв’язання проблеми уніфікації промислових зразків військового призначення створених в умовах різних науково-технічних культур є танк Т-34, розроблений конструкторським бюро танкового відділу Харківського заводу № 183, під керівництвом конструктора М. І. Кошкіна.

Німці, після початку війни на Східному фронті швидко визначили абсолютну перевагу танка Т-34 в прохідності, маневреності, рухливості, а також інші переваги у порівнянні з аналогічними зразками військової техніки Німеччини.

Перевага Т-34 була сприйнята німцями дуже болісно, як свого роду виклик, як щось, що суперечить уявленням про риси, властиві німецької нації, її культури, в тому числі технічній.

Танком Т-34 зацікавилася вище керівництво фашистської Німеччини на чолі з А. Гітлером, який поставив німецьким конструкторам та промисловцям задачу створити аналог танку Т-34 на промислово-технічній базі підприємств Німеччини.

Проте, намагання відтворити танк Т-34 застосовуючи промислові потужності німецьких підприємств потерпіли фіаско.

Зокрема для німецьких конструкторів виявилася доволі проблемним відтворення дизельного двигуна танка Т-34 з алюмінію, а також суцільнолитий башти танку зі сталі високого рівня загартованості, так як вони не були знайомі зі зварюванням під флюсом, за передовим на той час, методом нашого академіка Є.О. Патона.

На рис. 1 схематично зображено хід конструкторської думки німецьких конструкторів при створенні танка Т-V (“пантера”), який має багато технічних новаторських рішень запозичених у танка Т-34, зокрема німецькі конструктори повністю скопіювали з танка Т-34 компоновку із заднім розташуванням моторно-трансмісійного відділення і ведучих коліс та раціональний нахил бронелістів лобової броні.



Рис. 1. Танк Т-34 зразка 1941р.



Рис. 2. Перший варіант танка Т-V (“пантера”), фірми “Даймлер-Бенц” з підвіскою на листових ресорах

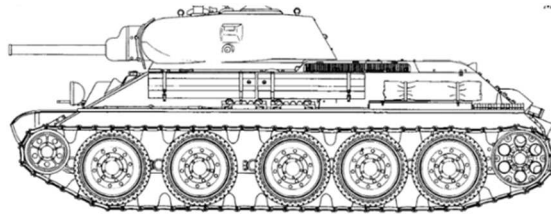

Рис. 3. Кінцевий варіант танка T-V (“пантера”), виконаний фірмою “MAN”

Таким чином, як вже було зазначено вище, проблема уніфікації технічних норм та стандартів, які формувались в рамках різних науково-технічних культур була і є наразі найбільш актуальною в рамках галузевої кооперації підприємств України та країн ЄС.

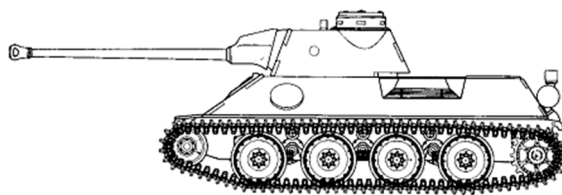
Аналізуючі сучасні виклики та перспективи для інтеграції та уніфікації науково-технологічного простору України та країн ЄС слід відмітити наступне.

Україна володіє власним, самобутнім науково-технічним потенціалом, але відсутність загальнодержавної стратегії його використання та розвитку, вкрай низький рівень державного фінансування вітчизняної науки, відсутність сучасної матеріально-технічної бази для проведення фундаментальних та прикладних наукових досліджень в рамках співпраці України та країн ЄС, як галузевої так і міждержавної призводить до постійного відтоку інтелектуального потенціалу країни за кордон, що в свою чергу унеможливорює подальший поступальний розвиток та модернізацію промислової матеріально-технічної бази.

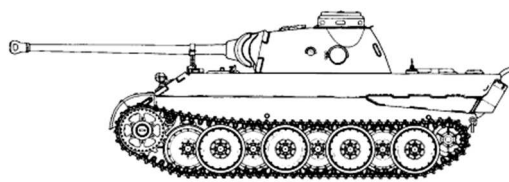
Проте, слід відмітити, що вже зроблено певні кроки в напрямку розвитку наукових та науково-технічних зв'язків України та країн ЄС.

Зокрема в сфері наукової співпраці України та ЄС укладено ряд угод про співробітництво на основі рамкової програми ЄС “Горизонт 2020”, яка об'єднує програми, що передбачають фінансування інноваційної та дослідницької діяльності, наприклад “Горизонт 2020: рамкова програма ЄС з досліджень та інновацій” та інші.

Для вирішення проблемних питань, які наразі є актуальними в рамках наукової та науково-технічної співпраці України та країн ЄС пропонується: створити загальнонаціональну стратегію уніфікації та стандартизації науково-промислової бази України та країн ЄС, суттєво збільшити державне фінансування на наукові дослідження в рамках кооперації між Україною та країнами ЄС, як на міждержавному рівні так і в корпоративному секторі (наприклад: шляхом укладання угод комерційної концесії), розвивати напрям науково-технічного регіонального та транскордонного співробітництва між Україною та країнами ЄС, створити сучасну матеріально-технічну базу для проведення фундаментальних та прикладних наукових досліджень.

Таким чином, для подальшого становлення та розвитку наукової та науково-технічної співпраці України та країн ЄС вже здійснено певні заходи, але існують суттєві проблемні питання, що потребують негайного вирішення.

### Список використаних джерел

1. Дудар Т. Г. Мельниченко В. В. Науково-технічна кооперація в інноваційних процесах [Електронний ресурс] /Т. Г. Дудар, В. В. Мельниченко // Інноваційний менеджмент: Науковий посібник. – Київ, 2009. – Режим доступу: [http://p-for.com/book\\_392\\_glava\\_24\\_4.\\_Naukovo-tekhnichna\\_koopera.html](http://p-for.com/book_392_glava_24_4._Naukovo-tekhnichna_koopera.html).

2. Шестопалова А. Г. Науково-технічне співробітництво України та країн ЄС [Електронний ресурс] / А. Г. Шестопалова // Науково-технічне співробітництво України та країн ЄС. – Режим доступу: [http://ela.kpi.ua/bitstream/123456789/20209/1/MNTS2017\\_93\\_Shestopalova.pdf](http://ela.kpi.ua/bitstream/123456789/20209/1/MNTS2017_93_Shestopalova.pdf).

3. Барятинский М. Тяжелый танк «Пантера». История создания [Електронний ресурс] / М. Барятинский // Тяжелый танк "Пантера". Бронекolleкция. – 1997. – № 2 – Режим доступу: <http://armor.kiev.ua/Tanks/WWII/PzV/txt/PzV.php>.

4. T-34. [Електронний ресурс] / Вікіпедія.

5. Режим доступу: <http://armor.kiev.ua/Tanks/WWII/PzV/txt/PzV.php>.

Цуркан Вадим Борисович – юрист, юридична компанія «ВЗ ГРУП».

Tsurkan Vadym – Lawyer, Law Company "VZ GROUP".

E-mail: tsurkan1983@ukr.net

Йошин Віталій Сергійович – інженер-технолог, ТОВ «Фірма Електросервіс».

Iyoshin Vytaly – Engineer-Technologist, "Firm Electroservice" Ltd.

E-mail: iyoshin1983@gmail.com

*Владислав Василенко, Сергей Зайцев*

## ФОРМИРОВАНИЕ ГИБРИДНОГО ЗАПРОСА ПОВТОРНОЙ ПЕРЕДАЧИ В УСЛОВИЯХ НЕОПРЕДЕЛЕННОСТИ

*Vladyslav Vasylenko, Sergey Zaytsev*

## FORMING A HYBRID REQUEST RE-TRANSMISSION IN CONDITIONS OF UNCERTAINTY

*В работе представлен модифицированный метод формирования гибридного автоматического запроса повторной передачи в условиях неопределенности, возникающих при воздействии мощных помех в канале передачи данных. Метод основан на повторной передаче бит данных, которые определены как ошибочные, с использованием дополнительной информации о логарифмических отношениях функций правдоподобия (ЛОФП) для этих бит при вычислении результирующих функций правдоподобия декодером турбо кода. Применение метода позволит повысить надежность передачи информации в условиях повышенного уровня шума в канале передачи данных.*

**Ключевые слова:** метод; бит данных; функция; декодер; надежность; канал передачи данных.

*In this work describes a modified method for forming a hybrid automatic Repeat reQuest in conditions of uncertainty. The method is based on retransmission of data bits that have been identified as erroneous, using additional information on the logarithm of the likelihood ratio (LLR) relationships for these bits. The application of the method will increase the reliability of information transmission in conditions of an increased noise level in the data transmission channel.*

**Keywords:** method; data bits; function; decoder; reliability; data transmission channel.

Надежность передачи данных является одной из основных проблем в области беспроводной связи. Для повышения надежности передачи данных были введены системы автоматического запроса на повторную передачу (Automatic Repeat reQuest – ARQ). Существует несколько методов ARQ: Stop-and-wait ARQ, Go-Back-N ARQ, ARQ выборочного повтора (выборочного отказа). Данные методы широко применяются в различных протоколах, стандартах систем передачи данных. Однако, применение методов ARQ приводит к снижению пропускной способности системы передачи данных. Для решения проблемы снижения пропускной способности методы ARQ используются совместно с методами прямой коррекции ошибок (FEC – Forward Error Correction) для создания систем гибридного автоматического запроса на повторную передачу (HARQ – Hybrid ARQ) [1-3]. Роль FEC заключается в уменьшении частоты повторных передач пакетов данных путем исправления ошибок в полученных пакетах, что приводит к повышению пропускной способности каналов передачи данных.

В схемах HARQ дополнительное применение помехоустойчивого кода с переменной избыточностью позволяет не только повысить достоверность передачи информации, но и уменьшить количество запросов на повторную передачу и, как итог, уменьшить задержку обработки принятой информации.

Существует три базовых типа схем HARQ:

1. HARQ type-I [4]: В этих системах может одновременно использоваться выявление и коррекция ошибок. Если количество ошибок в принятом пакете находится в пределах корректирующей способности кода, то ошибки исправятся. В случае не исправления ошибок происходит запрос на повторную передачу блока данных. Когда повторно переданный пакет получен, приемник снова пытается исправить ошибки (если они есть). Если ошибки не исправились, то снова происходит запрос на повторную передачу. Этот процесс продолжается до тех пор, пока пакет не будет принят правильно или не будет выполнено максимальное количество запросов на повторную передачу. Посколь-

ку код должен иметь возможность одновременно обнаруживать и исправлять ошибки, для повышения корректирующей способности кода необходимо использовать большее количество проверочных бит. Это увеличивает дополнительные расходы, связанные с снижением пропускной способности каналов передачи данных. Из-за этого, системы HARQ type-I могут иметь более низкую пропускную способность, чем схемы ARQ, если условия канала хорошие. Однако, если отношение сигнал/помеха меньше граничного уровня, а корректирующая способность кода высока, то система HARQ type-I может обеспечить более высокую пропускную способность, чем система ARQ.

2. HARQ type-II [5]: В отличие от HARQ type-I, при каждом последующем запросе повторной передачи избыточность фрейма данных увеличивается. Избыточная информация объединяется в приемнике перед канальным декодированием и используется для повышения надежности принятия решения при декодировании бит данных. Эта схема называется HARQ с возрастающей избыточностью.

3. HARQ type-III [6]: Данная схема объединяет HARQ type-I и HARQ type-II. Каждый кодированный фрейм данных содержит «взвешенную» избыточность, которая определяется в зависимости от текущего отношения сигнал-шум в канале и объединяется в приемнике перед канальным декодированием.

Для повышения надежности передачи данных, системы HARQ включены в современные беспроводные стандарты, такие как LTE, LTE-Advanced и WiMAX.

Недостаток схем гибридного автоматического запроса повторной передачи HARQ состоит в том, что при запросе на повторную передачу передается заново весь блок, тем самым уменьшая скорость передачи информации и увеличивая время передачи информации.

Возникает необходимость в дальнейшей разработке методов формирования запросов на повторную передачу.

Целью работы является разработка модифицированного метода формирования гибридного запроса повторной передачи в условиях неопределенности для уменьшения размера данных, передаваемых при запросе на повторную передачу.

Сущность метода заключается на повторной передаче бит данных, которые определены как ошибочные, с использованием дополнительной информации о ЛОФП для этих бит при вычислении результирующих функций правдоподобия декодером турбо кода. Существующие методы формирования гибридного автоматического запроса на повторную передачу используют при каждой последующей передаче повторно целый блок данных, значительно снижая при этом пропускную способность каналов передачи данных.

Оценка характеристик достоверности передачи информации с использованием предложенного метода формирования гибридного автоматического запроса повторной передачи проводилась с помощью метода имитационного моделирования. Для сравнения предложенных результатов в качестве аналога был выбран стандарт мобильной связи четвертого поколения 4G LTE-Advanced.

На рис. 1 показан график зависимости нормализованного значения  $Q = S / (n * N)$  ( $S$  – количество бит, которые переданы при запросе на повторную передачу,  $n$  – количество блоков,  $N$  – количество бит в блоке) от отношения сигнал/помеха в канале  $E_b / N_f$  без применения и с применением предложенного метода.



Рисунок 1 – Результаты моделирования характеристик передачи дополнительных бит для блока данных размером  $N = 6144$

При моделировании применялся турбокод с двумя компонентными кодерами, полиномиальными генераторами (1,23/21),  $S$ -случайным перемежителем (деперемежителем), количеством бит в переданном блоке  $N = 6144$ , алгоритмом декодирования *Log Map*, скоростью кодирования ТК  $R = 1/3$ , 8 итерациями декодирования. Анализ результатов моделирования показывает, что с использованием модифицированного метода формирования гибридного запроса повторной передачи количество повторно переданных бит данных уменьшилось в 13~16 раз.

1. В работе предложен модифицированный метод формирования гибридного автоматического запроса повторной передачи для повышения надежности передачи информации в условиях повышенного уровня шума в канале передачи данных.

2. Метод основан на повторной передаче бит данных, которые определились как ошибочные, с использованием дополнительной информации о логарифмических отношениях функций правдоподобия для этих бит при вычислении результирующих функций правдоподобия декодером турбо кода. В отличие от известных результатов, в случае необходимости повторного запроса передачи, передается не весь блок данных, а только те биты, которые определились как ошибочные.

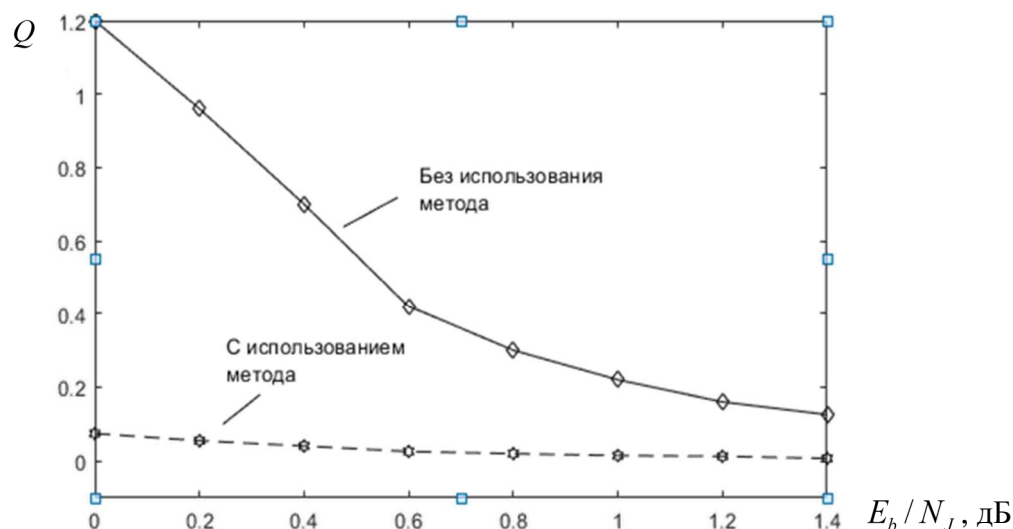
3. Результаты имитационного моделирования системы передачи информации показали, что использование модифицированного метода формирования гибридного автоматического запроса повторной передачи количество повторно переданных бит данных уменьшилось в 13~16 раз.

#### Список использованных источников

1. Cao L. Turbo codes based hybrid ARQ with segment selective repeat / L. Cao, T. Shi // *Electronics Letters*. – 2004. – Vol. 40, No. 18. – P. 1140 – 1141.
2. Holland I. Soft combining for hybrid ARQ / I. Holland, H. Zepernick, M. Caldera // *IET Electronics Letters*. – 2005. – Vol. 41, No. 22. – P. 1230–1231.
3. Mandelbaum D. An Adaptive-Feedback Coding Scheme Using Incremental Redundancy / D. Mandelbaum // *IEEE Transactions on Information Theory*. – 1974. – Vol. 20, No. 3. – P. 388–389.
4. Lin S. Automatic-Repeat-Request Error Control Schemes / S. Lin, D. Costello, M. Miller // *IEEE Communications Magazine*. – 1984. – Vol. 22. – P. 5-17.
5. Cao L. Turbo codes based hybrid ARQ with segment selective repeat / L. Cao, T. Shi // *Electronics Letters*. – 2004. – Vol. 40, No. 18. – P. 1140 – 1141.

6. Chase D. Code Combining – A Maximum-Likelihood Decoding Approach for Combining an Arbitrary Number of Noisy Packets / D. Chase // IEEE Transactions on Communications. 1985. – Vol. 33, No. 5. – P. 385–393.

**Зайцев Сергей Васильевич** - доктор технических наук, доцент, Черниговский национальный технологический университет.

**Zaitsev Sergey** - Doctor of Technical Sciences, Associate Professor, Chernihiv National Technological University.

**E-mail:** serza1979@gmail.com

**Василенко Владислав Михайлович** - аспирант, Институт телекоммуникаций и глобального информационного пространства НАН Украины.

**Vasylenko Vladyslav** - Postgraduate Student, Institute of Telecommunications and the Global Information Space of the National Academy of Sciences of Ukraine.

**E-mail:** vladvasilenko9@gmail.com

*Олег Новомлинець, Сергій Олексієнко, Світлана Ющенко, Ірина Нагорна*  
**СПОСІБ ПРЕЦИЗІЙНОГО ЕЛЕКТРОКОНТАКТНОГО СТИКОВОГО  
 ЗВАРЮВАННЯ АЛЮМІНІЄВИХ СПЛАВІВ**

*Oleh Novomlynets, Serhii Oleksiienko, Svitlana Yushchenko, Iryna Nahorna*

**THE METHOD OF PRECISION ELETRIC RESISTANCE  
 BUTT WELDING OF ALUMINIUM ALLOYS**

*Проведено дослідження прецизійного електроконтактного стикового зварювання опором алюмінієвого сплаву АДЗ1 із використанням проміжних прошарків з алюмінієвої фольги марки АД0. Досліджено вплив кількості шарів фольги у проміжному прошарку на процес тепловиділення у зоні контакту деталей та на рівень залишкової пластичної деформації зварних з'єднань. Встановлено, що виділення більшої кількості теплової енергії та зменшення зони температурного впливу відбувається при використанні 6-ти шарів фольги у проміжному прошарку порівняно з використанням іншої кількості шарів. Запропонована технологія дозволяє одержати зварні з'єднання з високою міцністю та низьким рівнем залишкової деформації.*

**Ключові слова:** алюмінієвий сплав; електроконтактне стикове зварювання; проміжний прошарок; тепловиділення; прецизійне з'єднання; міцність; залишкова деформація.

*The investigation of precision electric resistance butt welding of aluminium alloy 6063 with usage of aluminium 1050 foil interlayers has been carried out. It has been researched the influence of number of foil layers in the interlayer on the process of heat emission in the contact area of the parts and on the level of residual plastic deformation of welded joints. It has been established that the release of larger quantity of heat and the reduction of heat-affected zone occur when 6 layers of foil in the intermediate layer are using in comparison with the other number of layers. The technology offered allows obtaining qualitative welded joints with high strength and low level of residual deformation.*

**Keywords:** aluminium alloy; resistance butt welding; intermediate layer; heat release; precision joint; strength; residual deformation.

Серед способів зварювання тиском необхідної прецизійності виробів у ряді випадків дозволяє досягти електроконтактне зварювання (ЕКЗ). Прецизійне електроконтактне зварювання характеризується величиною залишкової пластичної деформації до 2 % від товщини (або діаметра) деталі [1]. Необхідною умовою, що забезпечує утворення прецизійного з'єднання при ЕКЗ, є зосередження тепловиділення у приконтактній зоні з'єднання та збільшення опору у контакті деталь-деталь. Контактний опір між деталями є ключовим фактором у нагріві деталей при ЕКЗ, оскільки залежить від стану поверхні та зварювального тиску і у 2-3 рази перевищує опір самих деталей [2].

Завдання одержання прецизійного з'єднання алюмінію та його сплавів електроконтактним зварюванням суттєво ускладнюється внаслідок притаманних їм високих термопластичних властивостей, тепло- та електропровідності. Це, у свою чергу, перешкоджає локалізації тепловиділення у вузькій зоні контакту, внаслідок чого вироби мають високий рівень залишкової деформації.

Ефективним засобом концентрації виділення теплової енергії у вузькій приконтактній зоні і, відповідно, зменшення деформації кінцевих виробів, при ЕКЗ алюмінію та сплавів є використання тонких проміжних прошарків з матеріалу, близького за хімічним складом до основного металу, зокрема з алюмінієвої фольги [3, 4]. Розміщення такого прошарку з декількох шарів фольги дозволяє зосередити тепловиділення у зоні з'єднання внаслідок утворення між прошарком та деталями більшої кількості контактних опорів, на яких ло-

калізується виділення теплової енергії значної величини при проходженні електричного струму. Це дозволяє підвищити температуру в контактній частині деталей, зменшити час нагріву та рівень залишкових деформацій за рахунок зниження об'єму розплавленого металу та утворення зв'язків між матеріалом проміжного шару і основним металом.

Дослідження процесу тепловиділення у зоні контакту було проведено на прикладі алюмінієвого сплаву марки АД31, з'єднання якого здійснювали за технологією електроконтактного стикового зварювання опором з використанням алюмінієвої фольги марки АД0 товщиною 11 мкм у якості проміжного прошарку. Для цього було проведено розрахунок кількості теплової енергії, що виділяється на контактному опорі та в об'ємі деталей, для різних випадків застосування шарів фольги у прошарку: від 2-х до 6-ти. Результати розрахунків було використано для скінченно-елементного моделювання процесу нагріву при ЕКЗ, які показали, що збільшення тепловиділення у більш вузькій приконтактній зоні спостерігається при використанні 6-ти шарів фольги порівняно з іншою кількістю шарів [5]. Очевидно, що зростання температури в контактній частині пов'язується зі збільшенням кількості контактних опорів, що виникають між шарами фольги, а зменшення зони температурного впливу пояснюється тим, що з підвищенням температури теплопровідність алюмінію зменшується.

Експерименти зі зварювання алюмінієвого сплаву АД31 через прошарок із алюмінієвої фольги АД0 проводили на машині для стикового зварювання МС-802У за режимом: густина зварювального струму 300 А/мм<sup>2</sup>, питомий тиск 8 МПа, час зварювання 0,5-0,7 с. Кількість шарів фольги у прошарку варіювали від 1-го до 8-ми. Слід відмітити, що при зварюванні на вказаному режимі напряму нероз'ємне з'єднання не утворюється взагалі.

Після проведення серії експериментів було встановлено залежність міцності та прецизійності зварних з'єднань від кількості шарів алюмінієвої фольги у проміжному прошарку. Результати механічних випробувань на розрив показали, що найбільша міцність зварних з'єднань досягається при використанні 6-ти шарів фольги – близько 250 МПа, що складає 95 % від міцності основного металу. При цьому залишкова деформація основного матеріалу не перевищує 2 % [5].

Дослідження мікроструктури одержаних зварних з'єднань показали, що суцільна зона взаємного розплавлення утворюється при використанні 6-ти шарів проміжного прошарку з алюмінієвої фольги, на відміну від зварювання через іншу кількість шарів. За результатами вимірювання мікротвердості зварних з'єднань, отриманих на оптимальному режимі через 6 шарів фольги, встановлено зменшення мікротвердості зони контакту порівняно з мікротвердістю основного металу, що, як відомо, позитивно позначається на працездатності зварних з'єднань.

Таким чином, локалізації теплової енергії у вузькій приконтактній зоні і, як наслідок, зменшення залишкової деформації при електроконтактному стиковому зварюванні алюмінієвих сплавів можна досягти за рахунок використання тонких проміжних прошарків із алюмінієвої фольги. Показано, що регулювати кількість теплоти, яка виділяється у стик, можна шляхом варіювання кількості шарів фольги у прошарку. Встановлено, що запропонована технологія електроконтактного стикового зварювання опором алюмінієвих сплавів через проміжний прошарок із алюмінієвої фольги дозволяє одержати якісні зварні з'єднання з високою міцністю та низьким рівнем залишкової деформації.

#### Список використаних джерел

1. Банов М. Д. Специальные способы сварки и резки : учеб. пособие для студ. учреждений сред. проф. образования / М. Д. Банов, В. В. Масаков, Н. П. Плюснина. – М.: Академия, 2009. – 207 с.
2. Кочергин К. А. Контактная сварка / К. А. Кочергин. – Л.: Машиностроение, 1987. – 240 с.
3. Пат. 89671 UA, МПК51 В23К 11/10. Спосіб електроконтактного точкового зварювання металевих деталей через прошарок / Г. К. Харченко, О. О. Новомлинець, Ю. В. Фальченко, Л. В. Петрушинець; заявник і власник Чернігівський національний технологічний університет. – № u 2013 14308; заявл. 09.12.2013; опубл. 25.04.2014, Бюл. № 8.

4. Прецизійне електроконтактне точкове зварювання металевих матеріалів / О. О. Новомлинець, С. В. Олексієнко, І. В. Завальна, Є. В. Половецький // Вісник Чернігівського державного технологічного університету. – 2014. – № 2. – С. 104-111.

5. Прецизійне зварювання тиском алюмінієвих сплавів / О. Новомлинець, С. Олексієнко, С. Ющенко, Є. Половецький // Технічні науки та технології. – 2017. – № 4 (10), С. 67-76.

**Новомлинець Олег Олександрович** – кандидат технічних наук, доцент, доцент кафедри зварювального виробництва та автоматизованого проектування будівельних конструкцій, Чернігівський національний технологічний університет.

**Novomlynets Oleh** – PhD in Technical Sciences, Associate Professor, Associate Professor of the Department of Welding and Automated Engineering Design of Building Constructions, Chernihiv National University of Technology.

**E-mail:** oon1@ukr.net

**Олексієнко Сергій Владиславович** – кандидат технічних наук, доцент, доцент кафедри зварювального виробництва та автоматизованого проектування будівельних конструкцій, Чернігівський національний технологічний університет.

**Oleksienko Serhii** – PhD in Technical Sciences, Associate Professor, Associate Professor of the Department of Welding and Automated Engineering Design of Building Constructions, Chernihiv National University of Technology.

**E-mail:** sv.oleks@ukr.net

**Ющенко Світлана Михайлівна** – асистент кафедри зварювального виробництва та автоматизованого проектування будівельних конструкцій, Чернігівський національний технологічний університет.

**Yushchenko Svitlana** – Assistant Lecturer of the Department of Welding and Automated Engineering Design of Building Constructions, Chernihiv National University of Technology.

**E-mail:** rasssveta@ukr.net

**Нагорна Ірина В'ячеславівна** – асистент кафедри зварювального виробництва та автоматизованого проектування будівельних конструкцій, Чернігівський національний технологічний університет.

**Nahorna Iryna** – Assistant Lecturer of the Department of Welding and Automated Engineering Design of Building Constructions, Chernihiv National University of Technology.

**E-mail:** zavalnaya89@gmail.com

*Артем Задорожній*

## АРХІТЕКТУРА АВТОМАТИЗОВАНОЇ СИСТЕМА УПРАВЛІННЯ МІСЬКИМ ТРАНСПОРТОМ З ЕЛЕМЕНТАМИ ДИНАМІЧНОГО ВИЗНАЧЕННЯ ОПТИМАЛЬНИХ ПАРАМЕТРІВ МАРШРУТУ

*Artem Zadorozhnyi*

### AUTOMATED CITY TRANSPORT MANAGEMENT SYSTEM ARCHITECTURE WITH ELEMENTS OF DYNAMICALLY OPTIMAL ROUTE PARAMETERS DETERMINING

*Запропоновано архітектуру системи управління міським транспортом, яка дозволяє автоматизувати такі функції громадського транспорту як оплата проїзду, видача графіку руху водіям транспортних засобів, визначення положення транспортного засобу. Запропоновано підходи щодо визначення оптимальних параметрів маршруту, таких як інтервал руху транспортних засобів і розмір транспортних засобів, з застосуванням імітаційних моделей, побудованих на базі агентного підходу.*

**Ключові слова:** міський транспорт; автоматизована система; імітаційна модель; агентний підхід; оптимальні параметри маршруту.

*Architecture of the city management system, which allows automating such functions of the transport system as payment of travel, generation of timetable for drivers of vehicles, vehicle position definition has been proposed. The approaches for determining the optimal route parameters such as the range of vehicles and the size of vehicles with using simulation models based on agent approach have been suggested.*

**Keywords:** public transport; automated system; simulation model; agent approach; optimal route options.

Міський транспорт є важливою складовою частиною інфраструктури будь-якого сучасного міста [1, с. 53]. Рівень розвитку транспорту, зокрема рівень розвитку таких екологічних видів транспорту як тролейбуси та трамваї, впливає на економічну і на екологічну обстановку в місті, а також на туристичну привабливість міста. З часом розгалуженість маршрутів міського транспорту і об'єми пасажирів, які він обслуговує, значно зростає. Управління такою інфраструктурою стає складним завданням, і в такому випадку необхідно застосовувати автоматизовані системи управління. Присутність в



місцевій інфраструктурі автоматизованої системи управління транспортом дозволяє значно підвищити якість обслуговування пасажирів, оптимізувати розклад руху міського транспорту, спростити процес оплати проїзду в транспорті.

Автоматизована система управління (рис. 1) має розподілену архітектуру і складається з таких основних підсистем, як підсистема одиниці міського транспорту (public transport unit subsystem), підсистема користувача міським транспортом (public transport user subsystem) і серверної підсистеми (public transport server subsystem). Підсистема одиниці міського транспорту складається з GPS модуля (GPS tracking module), який визначає поточну позицію одиниці міського транспорту (public transport unit) і передає її на сервер в реальному часі з використанням модуля GPRS (GPRS communication module), а також модуля оплати проїзду з використанням RFID картки (fare payment module). Інформація про оплату проїзду також передається з допомогою модуля GPRS на сервер, але частота передачі даних про оплату може бути меншою, ніж частота передачі поточної позиції. Підсистема користувача міського транспорту складається з мобільного застосунку (public transport tracking application), з допомогою якого користувач (public transport user) може відстежувати поточну позицію одиниці міського транспорту, яка його цікавить, карти оплати проїзду (RFID card), і модуля динамічного відображення часу прибуття одиниць міського транспорту (stop with dynamic time table module). Серверна підсистема складається з модуля відстеження і інтерпретації позиції міського транспорту (transport position and interpretation module), застосунку поповнення балансу картки RFID і перевірки балансу картки (billing module web application), модуля збору статистики оплати проїзду (payment statistics collection module), модуля імітаційного моделювання (simulation module), модуля обробки результатів моделювання (simulation results processing module) і модуля генерації розкладу рух міського транспорту (time table generator). Модуль відстеження і інтерпретації позиції транспорту забезпечує можливість запису позиції одиниці міського транспорту в джерело даних і передачу цих даних на мобільний застосунок відстеження позиції.



Рис. 1. Архітектура автоматизованої системи управління міським транспортом

В функції застосунку поповнення балансу картки RFID і перевірки балансу картки входять: поповнення і перевірка балансу картки, перегляд історії оплати проїзду з прив'язкою до позиції на карті, де була здійснена оплата, блокування картки оплати проїзду. Модуль збору статистики оплати проїзду призначений для збору статистики оплати проїзду з

прив'язкою до зупинки міського транспорту, що дозволяє використовувати статистику для налаштування імітаційних моделей завантаженості міського транспорту. Модуль імітаційного моделювання використовується для проведення імітаційного моделювання завантаженості міського транспорту. Результати моделювання передаються в модуль обробки результатів моделювання, який використовується для визначення оптимальних параметрів маршруту. Модуль генерації розкладу рух міського транспорту використовує інформацію з модуля обробки результатів моделювання для підготовки розкладу одиниці транспорту по маршруту і відправляє розклад руху водію.

Функція визначення оптимальних параметрів маршруту міського транспорту забезпечена такими модулями системи, як модуль збору статистики оплати проїзду, модуль імітаційного моделювання і модуль обробки результатів моделювання. Для того, щоб визначити оптимальні параметри маршруту, для системи управління побудовані імітаційні моделі завантаженості на базі агентного підходу [2, с. 152]. На рис. 2 зображена імітаційна модель завантаженості міського транспорту на маршруті, побудована з використанням агентного підходу.

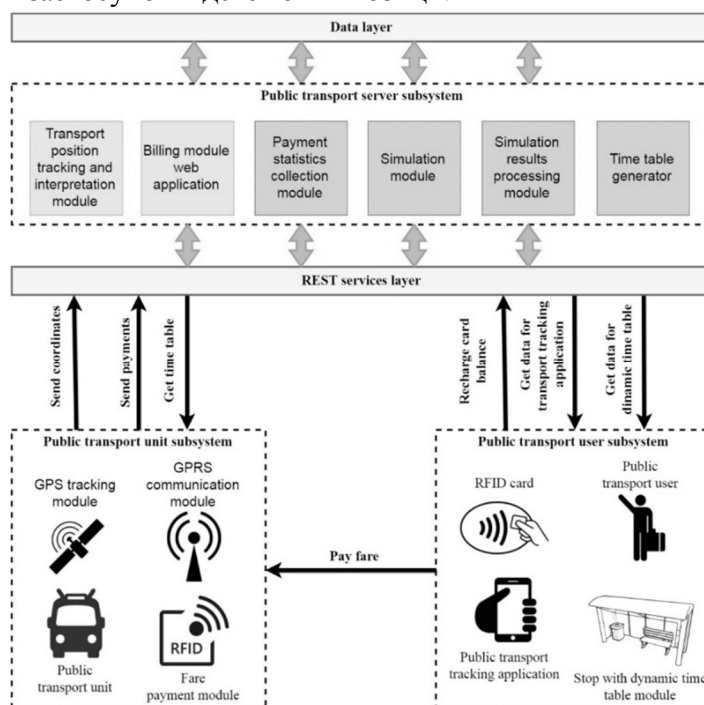
Головними елементами імітаційної моделі завантаженості є агенти-одиниці міського транспорту, агенти-зупинки міського транспорту і агенти-пасажирів міського транспорту. Завданням агентів-одиниць міського транспорту є рух по маршруту, припинення руху при досягненні зупинки, очікування завантаження пасажирів і продовження руху по маршруту. Завданням агентів-зупинок громадського транспорту є генерація пасажирів відповідно до законів розподілення визначених за допомогою статистики зібраної при оплаті проїзду. Завданням агентів-пасажирів громадського транспорту є завантаження в громадський транспорт при його прибутті. Результати імітаційного моделювання використовуються в модулі обробки результатів моделювання для побудови графіків одиниць транспорту.



Рис. 2. Імітаційна модель завантаженості міського транспорту на маршруті

#### Список використаних джерел

1. Осітнянко А. П. Планування розвитку міст / А. П. Осітнянко. – К. : КНУБА, 2005. – 386 с.
2. Карпов Ю. Г. Имитационное моделирование систем. Введение в моделирование с AnyLogic 5 / Ю. Г. Карпов. – СПб. : БХВ-Петербург, 2005. – 400 с.

**Задорожній Артем Олександрович** – кандидат технічних наук, доцент кафедри інформаційних технологій і програмної інженерії, Чернігівський національний технологічний університет.

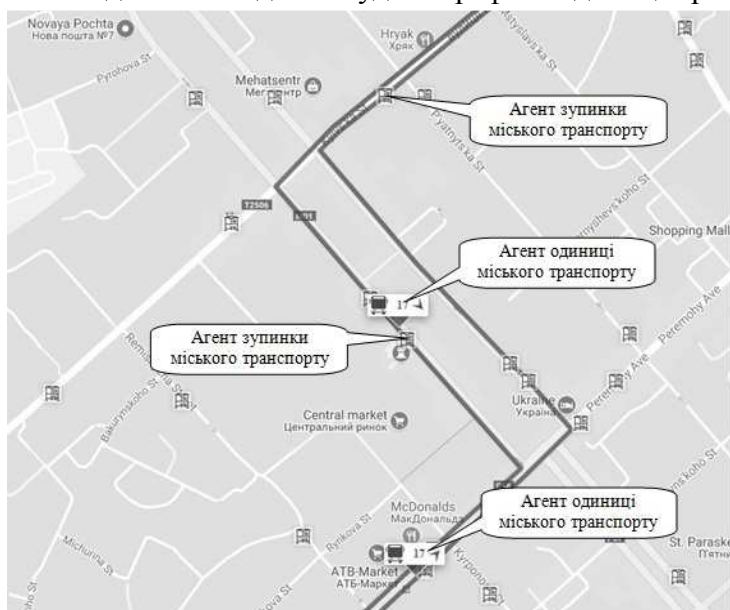
**Artem Zadorozhnyi** – PhD in Information Technologies, Associate Professor at the Department of Information Technologies and Software Engineering, Chernihiv National University of Technology.

**E-mail:** zaotroy@gmail.com

## ENVIRONMENTAL PROTECTION

*Ігор Бутко, Олександр Маковейчук, Тетяна Медвецька*

### ВИКОРИСТАННЯ ДАНИХ ДИСТАНЦІЙНОГО ЗОНДУВАННЯ ДЛЯ КОНТРОЛЮ ЗА СТАНОМ ЗЕМЕЛЬ ЗАПАСУ ТА РЕЗЕРВНОГО ФОНДУ

*Ihor Butko, Oleksandr Makoveichuk, Tetiana Medvetska*

### USE OF REMOTE SENSING DATA CONTROL OF THE LAND OF RESERVE AND RESERVOIR FUND

*Стаття присвячена дослідженню особливостей контролю за станом земель запасу та резервного фонду в Україні. Проаналізовано основні завдання та види державного контролю та необхідність використання даних дистанційного зондування Землі в ході даного контролю.*

**Ключові слова:** *землі запасу; дистанційне зондування Землі; раціональне використання; контроль.*

*The article is devoted to the study of the peculiarities of monitoring the state of the reserve land and reserve fund in Ukraine. The main tasks and types of state control and the necessity of using data of remote sensing of the Earth in the course of this control are analyzed.*

**Keywords:** *reserve land; remote sensing of the Earth; rational use; control.*

Відповідно до ст. 19 Земельного кодексу України (ЗКУ) «землі України за основним цільовим призначенням поділяються на наступні категорії: а) землі сільськогосподарського призначення; б) землі житлової та громадської забудови; в) землі природно-заповідного та іншого природоохоронного призначення; г) землі оздоровчого призначення; ґ) землі рекреаційного призначення; д) землі історико-культурного призначення; е) землі лісгосподарського призначення; є) землі водного фонду; ж) землі промисловості, транспорту, зв'язку, енергетики, оборони та іншого призначення. Земельні ділянки кожної категорії земель, які не надані у власність або користування громадян чи юридичних осіб, можуть перебувати у запасі».

Також ст. 25 ЗКУ визначає, що органи виконавчої влади або органи місцевого самоврядування у процесі приватизації створюють резервний фонд земель за погодженням його місця розташування з особами, зазначеними в частині першій цієї статті у розмірі до 15 відсотків площі усіх сільськогосподарських угідь, які були у постійному користуванні відповідних підприємств, установ та організацій. Резервний фонд земель перебуває у державній або комунальній власності і призначається для подальшого перерозподілу та використання за цільовим призначенням.

Таким чином, крім 9-ти категорій визначеного цільового призначення, існують земельні ділянки зі спеціальним правовим статусом – землі запасу та резервного фонду, ефективність використання яких також має бути предметом контролю.

На сьогодні існує нагальна потреба у визначенні ефективного механізму управління у сфері використання та охорони земель, що перебувають у державній власності, запобігання зловживанням та недопущення соціальної напруги у цій сфері.

Мета статті - обґрунтування сучасних підходів до контролю ефективності використання земель запасу та державного резерву.

Україна має значний земельно-ресурсний потенціал. Станом на 1 січня 2017 р. земельний фонд України становить 60,3 млн. гектарів, або близько 6 відсотків території Європи [1]. Землями запасу визнаються всі землі, не передані у власність або не надані в постійне користування, та землі, правила власності або користування якими припинено відповідно до законодавства України. Структура і склад земельного фонду не є незмінним. Вони змінюються під впливом економічних, екологічних, геополітичних та інших факторів. Зміні підлягає співвідношення земель різних категорій всередині існуючого поділу. В першу чергу це зумовлено розвитком приватизації земель, їх вилученням і на-

данням для здійснення того чи іншого виду діяльності, зміною цільового призначення земель для відновлення стану деградованих, забруднених чи пошкоджених земель.

Рішення про створення земель резервного фонду приймає або місцева громада (у випадку розташування земель у межах населеного пункту), або вповноважені державні органи управління (якщо землі розміщені поза межами населеного пункту). До того ж землі резервного фонду, на відмінну від земель запасу, є тимчасовою категорією, оскільки вона пов'язана із приватизацією державних та комунальних (колективних) сільськогосподарських підприємств. Хоча передача земель резервного фонду у власність і передбачає їх подальше використання за цільовим призначенням, але на практиці часто відбувається протилежне [2].

Державний контроль за використанням і охороною земель в умовах ринкової економіки набуває важливого значення. Земельне законодавство надає власникам і землекористувачам широкі права щодо самостійного господарювання на землі, однак така діяльність повинна певним чином контролюватись. Порядок здійснення державного контролю за використанням і охороною земель передбачений Законом України «Про державний контроль за використанням та охороною земель». Основними завданнями державного контролю за використанням та охороною земель, відповідно до цього Закону є [3]: забезпечення додержання органами державної влади, органами місцевого самоврядування, фізичними та юридичними особами земельного законодавства України; забезпечення реалізації державної політики у сфері охорони та раціонального використання земель; запобігання порушенням законодавства України у сфері використання та охорони земель, своєчасне виявлення таких порушень і вжиття відповідних заходів щодо їх усунення; забезпечення додержання власниками землі та землекористувачами стандартів і нормативів у сфері охорони та використання земель, запобігання забрудненню земель та зниженню родючості ґрунтів, погіршенню стану рослинного і тваринного світу, водних та інших природних ресурсів.

Виконання перелічених завдань державного контролю потребує наявності вірогідної, однозначної, періодичної, неупередженої та своєчасної вхідної інформації. А, враховуючи загальновідомий факт, що біля 90 % інформації людина отримує через органи зору, також можна поставити до вимог вхідної інформації її наочність.

Джерел для отримання такої інформації не так багато як може здаватися на перший погляд. Проте всім цим вимогам відповідає інформація дистанційного зондування Землі (ДЗЗ).

Динамічне збільшення, протягом п'яти останніх років, кількості космічних систем ДЗЗ, що надають на безоплатній основі вільний доступ до інформації (Sentinel, Landsat, Terra, Proba-V та інші), обумовило зростання використання геопросторової та інформації в державному управлінні. Велика конкуренція на ринку даних ДЗЗ (особливо після запуску сузір'я космічних апаратів компанії Planet Lab (розрізненість 4 м) обумовлює також постійний тренд на зниження цін інформації високої розрізненості. Виходячи зі зростаючого обсягу зазначеної інформації та наявності її у вільному доступі, використання геопросторових даних набуває все більшого поширення.

Так, наприклад, для уточнення та актуалізації існуючої схеми полів, інвентаризації земель та аналізу структури землекористування, аналізу динаміки землекористування за матеріалами минулих років та інших задач достатньо не менш двох комплектів актуальних мультиспектральних даних середньої розрізненості (10-20 м), комплект архівних мультиспектральних даних середньої розрізненості та комплект даних високої детальності. Роботи виконуються використовуючи матеріали, що надаються замовником – схеми землеустрою або господарчого планування.



Рис. 1 Динаміка землекористування за даними дистанційного зондування

На основі космічних зображень також наглядно проводиться контроль за цільовим використанням земель, виявляються польові дороги, на яких проводиться сільськогосподарська діяльність, контролюється повнота проведення заходів з контролю сівозмін та вирішуються інші питання.

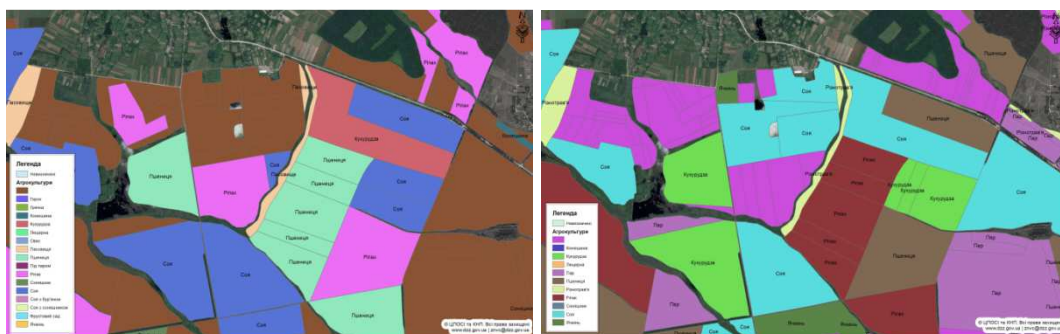

Рис.2 Приклад виявлення нецільового використання земель запасу за даними ДЗЗ

Однак, необхідно враховувати, що глибокий аналіз подій, які відбуваються на сільгоспудіях потребує довготривалих супутникових спостережень. Задачею аналізу часових рядів є виявлення характерних особливостей еволюція (динаміка) часового ряду, яка обов'язково має функціональну залежність від різних факторів впливу на систему.

Серед основних переваг використання даних дистанційного зондування для контролю за станом земель запасу та резервного фонду є неупередженість, актуальність та наочність результатів. Слід також враховувати, що використання такої вхідної інформації доцільне при всіх видах державного контролю – як запобіжного, так і поточного та наступного.

#### Список використаних джерел

1. Стратегія удосконалення механізму управління в сфері використання та охорони земель сільськогосподарського призначення державної власності та розпорядження ним, [Електронний ресурс]. – Режим доступу : <http://zakon2.rada.gov.ua/laws/show/413-2017-%D0%BF>.
2. Будзяк В. Проблеми ефективного використання земель запасу та резервного фонду / В. Будзяк // Економіка природокористування і охорони довкілля. – 2011. – № 2011. – С. 30-35. – Режим доступу: [http://nbuv.gov.ua/UJRN/epod\\_2011\\_2011\\_7](http://nbuv.gov.ua/UJRN/epod_2011_2011_7).
3. Закон України «Про державний контроль за використанням та охороною земель», [Електронний ресурс]. – Режим доступу : <http://zakon0.rada.gov.ua/laws/show/963-15>.
4. Бутко І.М. Мамарев В.М Ожінський В.В Харченко С.П. Інформація дистанційного зондування Землі в системі державного управління: сучасний стан та перспективи / "Космічна наука і технологія". – Київ: 2017. – № 2. – С. 21-30.
5. Бутко І.М. Використання даних геопросторового моніторингу для прийняття управлінських рішень : Ukraine-UA/ Modern Technology, Bussines and Law : collection of international scientific papers: in 2 parts. Part 1. Modern Prioreties of Economics. Societal Challenges. – Chernihiv CNUT, 2017. – P. 87-89.

**Бутко Ігор Миколайович** – кандидат технічних наук, доцент, заступник генерального директора Державного підприємства «Центр державного земельного кадастру».

**Butko Ihor** – PhD, Associate Professor, Deputy General Director of the State Enterprise "Center for State Land Cadastre".

**E-mail:** butko.igor.68@gmail.com

**Маковейчук Олександр Миколайович** – кандидат технічних наук, Національний університет "Львівська політехніка", кафедра інформаційних технологій видавничої справи.

**Makoveichuk Oleksandr** – PhD, Lviv Polytechnic National University.

**E-mail:** omakoveychuk@gmail.com

**Медвецька Тетяна Вікторівна** – директор департаменту регіонального розвитку та виробництва Державного підприємства «Центр державного земельного кадастру».

**Medvetska Tetiana** – Director of the Department for Regional Development and Production of the State Enterprise "Center for State Land Cadastre".

**E-mail:** medvecka@dzk.gov.ua

*Олександр Дедов, Ірина Литвинюк*

## СУЧАСНИЙ СТАН АГРОЛАНДШАФТІВ І ҐРУНТІВ ВІННИЦЬКОЇ ОБЛАСТІ (УКРАЇНА)

*Oleksandr Diedov, Iryna Lytvyniuk*

## CURRENT STATUS OF AGROLANDSCAPES AND SOIS.IN VINNYTSIA REGION (UKRAINE)

*Подано характеристику сучасної структури та екологічного стану сільськогосподарських ландшафтів Вінницької області. Доведено необхідність їх поліпшення шляхом виведення з обробітку малопродуктивних змитих земель з переведенням їх під кормові угіддя та ліси, акцентована увага на складності цього процесу. Розкрито причини деградації ґрунтів, подано динаміку вмісту в них гумусу і елементів живлення рослин. Звернуто увагу на збільшення площ кислих ґрунтів у регіоні, його причини та запропоновано заходи з попередження їх підкислення.*

**Ключові слова:** агроландшафт; ґрунт; гумус; легкогідролізований азот, фосфор; калій, кислотність.

*The characteristic of the modern structure and ecological state of agricultural landscapes of Vinnytsia region is presented. It is proved that their improvement is necessary. by the elimination of the cultivation of unproductive blown lands with the transfer of their forage lands and forests. The paper focuses on the complexity of this process. The causes of degradation of soils are revealed, there is presented dynamics of the content of humus and plant nutrients in them. The paper emphasizes increasing of the area of acid soils in the region, its causes and measures to prevent their acidification.*

**Keywords:** agricultural landscape; soil; humus; lightly hydrogenated nitrogen, phosphorus; potassium, acidity.

Екстенсивне використання земель, яке відбувалося в Україні здавна, всупереч усвідомленню його негативних наслідків, продовжується й дотепер. Безпрецедентне тотальне розорювання території (включаючи заплавні та схиліві землі) при низькій культурі землеробства зумовили активізацію водної, вітрової та агротехнічної ерозії ґрунтів, втрат ними важливих природних і господарських складових та властивостей, здатності до саморегуляції й деградацію. Разом з ними ця участь спіткала й регульовані ними агроландшафти.

Значного розвитку ці негативні процеси набули на теренах Вінниччини, яка за розораністю земель (65,1 % загальної території та 85,7 % площі сільськогосподарських угідь, що, відповідно на 11,2 та 7,3 % більше ніж у середньому по Україні) лідирує також і в Європі [2, 4]. При відомому рівні ведення сільськогосподарського виробництва це негативно вплинуло на стан агроландшафтів і ґрунтів. Сучасна структура сільськогосподарських ландшафтів в області далека від екологічно збалансованої. Площа орних земель у них досягає 1725,5 тис. га, сіножатей та пасовищ 236,3 тис. га, лісів 380,3 тис. га, співвідношення між ними 85,7 : 11,7 : 14,4 % [2] що далеко від розрахованої для екологічно збалансованих агро ландшафтів (відповідно 45-55 : 40-45 : 17-18 %) [1].

Інтегрованим показником, який характеризує рівень родючості ґрунтів є вміст у них гумусу. У останні десятиріччя на теренах адміністративної одиниці зберігається тенденція до зниження гумусованості ґрунтів (табл.).

Площі земель у регіоні з високим вмістом гумусу складають від 89,6 тис. га (всього тільки 7,1 %), підвищеним – відповідно 371,7 (29,4 %), середнім – 510,1 (40,3 % низьким 267,1 (21,1%) дуже низьким 2,1 (0,2 %) від обстеженої.

Таблиця

Динаміка вмісту гумусу в орних ґрунтах Вінницької області за 1986- 2010 рр. За [3]

| Вміст гумусу за турами обстежень % |                   |                    |                     |                   |
|------------------------------------|-------------------|--------------------|---------------------|-------------------|
| V<br>(1986-1990)                   | VI<br>(1991-1995) | VII<br>(1996-2000) | VIII<br>(2001-2005) | IX<br>(2005-2010) |
| 2,79                               | 2,78              | 2,74               | 2,74                | 2,70              |

Велике значення для вирощування сільськогосподарських культур має також вміст у ґрунтах легкогідролізованого азоту. Ґрунти області на нього бідні. Переважна їх частина (84,2 %) характеризується дуже низьким його (<100 мг/кг ґрунту), 15,7 %, низьким (101-150) і тільки 0,1 % середнім (151-200). Порівняно з VIII туром обстеження площа ґрунтів з дуже низьким вмістом азоту зменшилась на 2 %.

Важливим для вирощування сільськогосподарських культур має і забезпеченість ґрунтів рухомими сполуками фосфору, від яких залежить і засвоєність азоту. Ефективність азотних добрив зростає при збільшенні в ґрунті фосфору. За вмістом рухомих форм фосфору ґрунти області розподіляються так: з дуже високим вмістом 0,9 %, з високим 4,5 %, підвищеним 24,1 %, середнім –52,4 %, низьким 16,2 %, з дуже низьким –2,0 %.

На теренах регіону вміст рухомих фосфатів у ґрунтах за останній тур підвищився на 3 мг / 1 кг ґрунту Це відбулося за рахунок збільшення останніми роками норм внесення фосфорних добрив із 40 кг діючої речовини в попередньому турі до 80 кг / га.

Краще забезпечені ґрунти регіону обмінним калієм (за рахунок внесення відповідних добрив). У цілому в них його вміст збільшився на 11 мг/кг ґрунту. На сьогодні ґрунти з низьким вмістом обмінного калію становлять тільки 0,2 %, середнім – 22,5 %, підвищеним – 42,8 %, з високим – 29,1%, дуже високим – 5,3 %.

Вінниччина є також однією з лідерів по закисленню ґрунтів у країні. На сьогодні в ній площа ґрунтів з кислою реакцією (рН 4,5-5,5) складає 635,3 тис. га або 50,2 % від обстежених земель. Згідно з даними IX туру обстеження(2005-2010 рр.) ґрунти області можна розподілити на такі групи: дуже сильнокислі та сильно кислі (рН < 4,5) – 30,3 тис. га (2,4 %), середньокислі (рН 4,6-5,0) – 191,6 тис. га (15,1%), слабокислі (рН 5,1-5,5) – 413,4 тис. га (32,7%), близькі до нейтральних (рН 5,6-6,0) – 310,4 тис. га (24,5 %), нейтральні (рН 6,1-7,0) – 319,8 тис. га (25,3%) [5].

Порівняно з VIII туром обстежень (2001-2005 рр.) площі земель з кислою реакцією в сільськогосподарських угіддях збільшились на 3 %. При цьому на 3% відбулося також скорочення площі ґрунтів з близькою до нейтральної реакції ґрунтового розчину. Підкисленню ґрунтового розчину сприяє внесення мінеральних добрив та незбалансоване їх поєднання з органічними. Адаже для уникнення збільшення кислотності ґрунту на кожен кілограм діючої речовини мінеральних добрив необхідно вносити 1 тону органічних. При збільшенні їх норми до 15 кг/га на фоні 1 т органічних відбувається затухання процесів ґрунтоутворення, а понад 20 кг/га – у ґрунтах розпочинається деструкція гумусу.

У 2016 році в області році на 1 га посівної площі було внесено тільки 0,1 т органічних добрив а фізіологічно кислих мінеральних у діючій речовині 73,4 кг/га (азотних 61,2, калійних – 11,3 кг/га)!? [2].

Крім того, для попередження процесу підкислення ґрунтів (у т. ч. і чорноземів типових) внесення 1 ц аміачної селітри повинно супроводжуватися додатковим застосуванням 0,55 ц вапнякових матеріалів (чим ніхто з аграріїв не переймається).

В області потребують вапнування 864,9 тис. га земель. З цієї кількості їх 626,9 тис. га вимагають невідкладного розкислення, – 238,4 тис. га. підтримуючого. Проте, щорічно в ній у середньому вапнякові матеріали вносять лише на 4 % площі, яка потребує першочергового вапнування. Для розкислення ґрунтів щорічна потреба в меліорантах у перерахунку на вапно становить понад 6,8 млн. т [2].

Отже, для збалансування структури ландшафтів у області необхідно зменшити площі орних земель у них приблизно в 1,6-1,9 разу, збільшити їх під під трав'янистими

фітоценозами у 3,4-3,8 разу, лісовими – 1,2-1,3 разу. Це стане запорукою ведення повноцінного ґрунтовідновного і природоохоронного землеробства, підвищення його продуктивності зі збереженням довкілля. Однак, виведення з обробітку земель, які були розпайовані й приватизовані у якості орних, є великою проблемою, вирішення якої потребує тривалого часу.

Зважаючи на тенденцію до зменшення гумусованості ґрунтів в регіоні необхідно терміново вживати заходів з призупинення цього небажаного процесу. При дефіциті гною варто практикувати використання в якості органічних добрив соломи, гички та інших решток рослин, збільшувати посіви багаторічних трав і сидератів, ширше впроваджувати зберігаючі технології обробітку ґрунтів (що, на жаль, ігнорується тимчасовими орендарями земель, особливо не зовсім обмеженими фінансово великими агрохолдингами).

Для поліпшення агроекологічного стану ґрунтів слід довести площі щорічного вапнування ґрунтів у області до 30-40 тис. га. Крім позитивного екологічного ефекту це вигідно й економічно. Адже на розкислених ґрунтах підвищується ефективність добрив, а разове внесення вапна, завдяки його пролонгованій дії, забезпечує упродовж наступних 8-ми років сумарні прирости врожаю залежно від ступеня кислотності в діапазоні 0,64-2,72 т зернових одиниць з гектара.

#### Список використаних джерел

1. Дмитренко В. Л. Оптимизация структуры агроландшафтов / В. Л. Дмитренко, Ю. А. Махортов // Земледелие. – 1998. – № 3. – С. 18-19.
2. Доповідь про стан навколишнього природного середовища у Вінницькій області (2016 рік) – Вінниця : Департамент екології та природних ресурсів ОДА, 2017. – 259 с.
3. Мазур В. Динамічна оцінка гумусового стану ґрунтів Вінниччини / [В. Мазур, Я. Цицюра, І. Дідур, Л. Пелех] // Вісник Львівського національного аграрного університету. Серія : Агрономія. – 2014. – № 18. – С. 86-92.
4. Національна доповідь про стан навколишнього природного середовища в Україні у 2014 році. – К.: Міністерство екології та природних ресурсів України, ФОП Грінь Д. С. – 2016. – 350 с.
5. Яцук І. П. Агрохімічна паспортизація земель сільськогосподарського призначення Вінницької області / І. П. Яцук, Л. І. Моклячук, І. М. Городиська // Збалансоване природокористування. – 2016. – № 3. – С. 47-50.

**Дедов Олександр Володимирович** – кандидат сільськогосподарських наук, доцент кафедри географії Вінницького державного педагогічного університету імені Михайла Коцюбинського.

**Diedov Oleksandr** – PhD in Agriculture, Associate Professor of Geography Department, Vinnytsia Mykhailo Kotsiubynskiy State Pedagogical University.

**E-mail:** alexdedov1959@gmail.com

**Литвинюк Ірина Ігорівна** – студент другого (магістерського) рівня вищої освіти, спеціальності 014 Середня освіта (Географія) Вінницького державного педагогічного університету імені Михайла Коцюбинського.

**Lytvyniuk Iryna** – Student of the Second (Master's) Degree of Higher Education, Master of Secondary Education (Geography), Vinnytsia Mykhailo Kotsiubynskiy State Pedagogical University.

**E-mail:** Iral310@i.ua

*Олександр Дедов, Юлія Вецало*

## ДО ПИТАННЯ ЗЕМЛЕКОРИСТУВАННЯ І СТАНУ ҐРУНТІВ В УКРАЇНІ

*Oleksandr Diedov, Yuliia Vetsalo*

### TO THE QUESTION OF LAND USING AND CONDITION OF SOILS IN UKRAINE

*Наведено сучасну структуру землекористування в Україні. Проаналізовано динаміку змін і сучасний гумусний та поживний стан ґрунтів країни, їх удобрення. Виявлено тенденції збільшення у структурі сівозмін просапних і ґрунтовиснажливих культур (соняшнику, ріпаку) та зменшення багаторічних трав що негативно впливає на баланс гумусу в ґрунтах. Доведено необхідність припинення цього. Розкрито причини підкислення ґрунтів. Запропоновано безвитратні заходи зі збереження ґрунтів – дотримання сівозмін, відмова від спалювання (забороненого адміністративно) побічної продукції рослинництва тощо.*

**Ключові слова:** сільськогосподарський ландшафт; структура; гумус; добрива; сівозміни; підкислення.



*The present structure of land use in Ukraine is presented. The dynamics of changes and the modern humus and nutrient state of the soil of the country, their fertilization are analyzed. The tendencies of increase in the crop rotation of fertile and soil-hardening crops (sunflower, rape) and reduction of perennial grasses that negatively affects the balance of humus in soils are revealed. The need to terminate this is proved. Causes of acidification of soils are revealed. Non-polluting measures for soil conservation are proposed – compliance with crop rotation, refusal of combustion (administrative prohibited), by products of crop production, etc.*

**Key words:** agricultural landscape; structure; humus; fertilizers; crop rotation; acidification.

Непомірне збільшення площ земель в обробітку, що відбулося за “інтенсифікації” сільськогосподарського виробництва, зумовило розвиток ерозійних процесів, змив ґрунтів, втрат ними гумусу, поживних речовин, важливих фізико-хімічних властивостей, здатності до самовідновного функціонування. Деструктивні процеси в ґрунтах негативно впливають на сільськогосподарські ландшафти. Зниження їхньої здатності регулювати внутрішню рівновагу у цих складних комплексах на фоні значного розбалансування структури, забруднення та інших негативних чинників ставить під питання можливість подальшого продуктивного їх використання.

Україна характеризується невиправдано великими господарським освоєнням території і розораністю земель. При загальній площі її земельного фонду 60354,9 тис. га частка сільськогосподарських земель у ній досягає 42731,5 тис. га (70,8 %), сільськогосподарських угідь – 41511,7 68,8 %. Землі в обробітку в ній займають 32531,1 тис. га 53,9 % від загальної та 78,4 % від площі сільськогосподарських угідь, що значно більше ніж у країнах Європейського Союзу [4, 5].

Однак, незважаючи на доведення багатьма науковцями необхідності оптимізації структури агроєкосистем з доведенням у них відношення площ дестабілізуючих їх екологічний стан орних земель до поліпшуючих його лук і пасовищ, боліт, лісів хоча б приблизно 1 : 1, цей процес протікає надто повільно. При обґрунтованій фахівцями необхідності вилучення в державі з ріллі 8-10 млн. га еродованих земель (від 24 до 33 % усіх орних) за період 1991-2009 рр. їх було виведено всього 0,96 млн. га, що становить 2,9 % від площі ріллі [5].

В результаті цього втрати від ерозії ґрунтів у країні щороку становлять близько однієї третини валового внутрішнього продукту (ВВП) в сільському господарстві, за кожною тонну вирощеного зерна ми розплачуємося десятками тоннами змитого ґрунту [8].

У зв'язку з цим забезпечення відновного використання ґрунтів та сільськогосподарських ландшафтів у сучасних складних екологічних та соціально-економічних умовах при зростанні господарських, рекреаційних, естетичних та інших потреб населення, забезпечення продовольчої безпеки країни є досить серйозною проблемою, злободенність вирішення якої сумніву не підлягає.

Порівняно “високі” врожаї сільськогосподарських культур (вдвічі і більше разів нижчі ніж у країнах Європейського Союзу на менш продуктивних землях) досягаються зараз в країні в основному за рахунок природної родючості й виснаження ґрунтів.

На сьогодні вони продовжують втрачати гумус та інші елементи живлення, на значних площах спостерігається підкислення, ущільнення, заболочування, забруднення їх важкими металами тощо. За останніми повідомленнями провідних вітчизняних фахівців у галузі ґрунтознавства, землевпорядкування та агроєкології середня гумусованість ґрунтів України знизилася із 3,64 % у 1961 р. до 3,16 % у 2015 р., від’ємний баланс у землеробстві за період 2011-2015 рр. становив: азоту (N) 20 кг/га діючої речовини, фосфору (P) 12,3, калію (K) 15,1. Внесення мінеральних добрив скоротилося від 148 кг/га (в період 1986-1990 рр.) до 96 кг/га (у 2016 р.), органічних (від 9,4 т/га в 1985 р. до 0,5 т/га 2016 р.) [3].

Дегуміфікації та виснаженню ґрунтів сприяє також перенасичення сівозмін просапними та ґрунтовиснажливими (соняшником, ріпаком) культурами. Встановлено, що розширення площ посівів у сівозмінах просапних культур на 10 % зумовлює втрати 0,2-0,4 т гумусу на 1 га. [2]. В Україні ж за період 1990-2016 рр. площа під однією тільки кукурудзою на 28,8 % (табл.).

*Посівні площі окремих сільськогосподарських культур  
в Україні у 1990 та 2016-2017 рр.*

|                      | Кукурудза<br>на зерно | Соняшник | Ріпак (озимий<br>і ярий) | Однорічні трави | Багаторічні<br>трави |
|----------------------|-----------------------|----------|--------------------------|-----------------|----------------------|
| 1990                 | 1233,5                | 1635,9   | 89,7                     | 2583,5          | 3986,6               |
| 2016                 | 4285,5                | 6073,4   | 455,1                    | 373,7           | 995,3                |
| +/- до 1990,<br>% *  | +28,8                 | + 26,9   | +19,7                    | -14,5           | -25                  |
| 2017                 | 4522,4                | 5943,1   | 789,1                    | 347,2           | 950,3                |
| +/- до 2016,<br>% ** | + 5,5                 | -2,1     | +57,7                    | - 7,1           | - 4,5                |

*Розраховано за \*[7], \*\*[6].*

При загальній посівній площі в Україні у 2017 р. 27434, 3 тис. га кукурудзою було зайнято 4522,4 тис. га (16,5 %), соняшником 5943,1 (21,66 %), ріпаком (озимим і ярим) 789,1 тис. га (2,9 %), однорічними травами 347, 2 тис. га (1,3 %) багаторічними травами 950,3 тис. га (3,5 %). І це при чинній постанові КМУ від 11 лютого 2010 р. № 164, згідно з якою частка соняшнику у сівозмінах не повинна перевищувати 15 % у найбільш сприятливому для його вирощування Південностеповому природно-сільськогосподарському регіоні, 10 % у Північностеповому, 5-9 % в Лісостеповому та 0,5 % у Поліському. Допустима максимальна участь в структурі посівів ріпаку має становити у них 5-10, 10, 3-5, 0,5-4 % відповідно. Частки ж у них багаторічних трав по цих регіонах мають бути відповідно до 25, 10-16, 10-50, 5-20 %.

Велику тривогу викликає і процес негативних змін реакції ґрунтового розчину. На сьогодні в Україні нараховується 5,5 млн га кислих ґрунтів з яких 0,64 млн га сильнокислі (рНсол.  $\leq 4,5$ ), 1,37 млн га середньокислі (рНсол. 4,5 - 5,0), 3,45 млн га слабокислі (рНсол. 5-5,5). Ще близько 4 млн га кислих ґрунтів знаходяться під природними кормовими угіддями [1]. Підкисленню ґрунтів сприяє внесення кислих форм мінеральних добрив (калійної солі КСl, аміачної селтри (NH<sub>4</sub>)(NO<sub>3</sub>) та ін.). Шкодочинність вторинного підкислення ґрунтів проявляється навіть у ґрунтах з високою буферністю – чорноземах типових. Результатом цього є поява у зоні лісостепу 1,8 млн га таких ґрунтів. Є також дані про підкислення ґрунтів в країні на площі 14 млн га [3]. Прикро, але розкислення їх у 2014 р. було здійснене на площі лише 97,2 тис. га (1,8 %).

Отже, для збалансування структури агроландшафтів необхідно активізувати роботу по виведенню з орних з наступним залуженням та залісненням деградованих земель і доведення площ ріллі у них хоча б до 55 % (найбільша величина при якій можливий сталий розвиток цих складних комплексів). Зменшення в цих комплексах орних земель до 37-41 % (величини задекларовані в “Концепції збалансованого розвитку агроєкосистем в Україні на період до 2025 року”, 2003) є нереальними. В умовах що склалися (призупинення з 1991 р. дії державної та регіональних програм охорони земель) для збереження ґрунтів необхідно вжити доступних і не потребуючих затрат заходів – взяти під дієвий контроль уповноваженими органами елементарного дотримання землекористувачами сівозмін, не допускати спалювання (в умовах дефіциту у ґрунтах органіки це наруга над ними) побічної продукції рослинництва тощо.

#### Список використаних джерел

1. Балюк С. А. Екологічний стан ґрунтів України / С. А. Балюк, В. В. Медведєв, М. М. Мірошніченко та ін. // Український географічний журнал. – 2012. – № 2. – С. 38-42.
2. Гудзь В. П. Землеробство: Підручник. 2-ге вид. перероб. та доп. / [Гудзь В. П., Примак І. Д., Будьонний Ю. В., Танчик С. П.]; за ред. В. П. Гудзя. – К.: Центр учбової літератури, 2010. – 464 с.
3. Звернення до президента України Порошенка П. О., Голови Верховної Ради Паруб'яка А. В., Прем'єр-міністра України Гройсмана В. Б. [Електронний ресурс] / В. Б. Балюк,

А. С. Даниленко, О. І. Фурдичко. 27.10.2017 р. – Режим доступу: <https://agropolit.com/blog/234-ostanniy-geroy-vcheni-naan-prosyat-petra-poroshenka-zahistiti-zemlyu>.

4. Національна доповідь про стан навколишнього природного середовища в Україні у 2014 році. – К.: Міністерство екології та природних ресурсів України, ФОП Грінь Д. С. – 2016. – 350 с.

5. Національна доповідь про стан родючості ґрунтів України / [ред. С. А. Балюк, В. В. Медведєв, О. Г. Тараріко та ін.] – Київ :[б.в.], 2010. – 112 с.

6. Посівні площі сільськогосподарських культур під урожай 2017 року Статистичний бюлетень. [Електронний ресурс] – Режим доступу: [https://ukrstat.org/uk/druk/publicat/kat\\_u/publ7\\_u.htm](https://ukrstat.org/uk/druk/publicat/kat_u/publ7_u.htm).

7. Рослинництво України. Crop production of Ukraine. Статистичний збірник. Statistical yearbook 2016. [Електронний ресурс] – Режим доступу: [https://ukrstat.org/uk/druk/publicat/kat\\_u/publ7\\_u.htm](https://ukrstat.org/uk/druk/publicat/kat_u/publ7_u.htm).

8. Fileccia T., Guadagni M., Hovhera, V. and Bernoux, M. Ukraine: Soil fertility to strengthen climate resilience. Preliminary assessment of the potential benefits of conservation agriculture, Food and Agriculture Organization of the United Nations, Rome, 2014. Report № 9 June. P. iX.

**Дєдов Олександр Володимирович** – кандидат сільськогосподарських наук, доцент кафедри географії Вінницького державного педагогічного університету імені Михайла Коцюбинського.

**Diedov Oleksandr** – PhD in Agriculture, Associate Professor of Geography Department Vinnytsia Mykhailo Kotsiubynskiy State Pedagogical University.

**E-mail:** alexdedov1959@gmail.com

**Вецало Юлія Анатоліївна** – студент другого (магістерського) рівня вищої освіти, спеціальності 014 Середня освіта (Географія) Вінницького державного педагогічного університету імені Михайла Коцюбинського.

**Vetsalo Yuliia** – Student of the Second (Master's) Degree of Higher Education, Master of Secondary education (Geography), Vinnytsia Mykhailo Kotsiubynskiy State Pedagogical University.

**E-mail:** jvetsalo@gmail.com

*Сергейс Яковлевс*

## МЕТОД РАСЧЁТА МАКСИМАЛЬНОГО РАСХОДА ДОЖДЕВЫХ ВОД В ЦЕНТРАЛЬНОЙ ЧАСТИ ЛАТВИИ

*Sergeys Yakovlevs*

## METHOD OF CALCULATION OF THE MAXIMUM FLOW OF RAINWATER IN CENTRAL LATVIA

*Разработан метод расчёта максимального стока дождевых вод используя измерения выпавших осадков в трёхчасовой период. Проанализирована интенсивность выпадения максимальных осадков в центральной части Латвии. Использовались данные наблюдений Латвийского агентства среды, геологии и метеорологии по максимальному количеству выпавших осадков в трёх часовой период.*

**Ключевые слова:** максимальное количество осадков; период повторения выпадения; формула расчёта; интенсивность выпадения осадков; тип поверхности стока.

*The method for calculating the maximum runoff of rainwater using measurements of precipitation in three hours has been developed. The intensity of precipitation of maximum precipitation in the central part of Latvia is analyzed. The data of observations of the Latvian Environment, Geology and Meteorology Agency on the maximum amount of precipitation in three hours were used.*

**Keywords:** maximum amount of precipitation; repetition period; calculation formula; intensity of precipitation; type of runoff surface.

Итого, предположение (гипотеза) о том, что максимальная интенсивность дождя ( $i_{\max}$ ) выявляется в первые минуты (20-30 min.) после его начала, не подтвердилась (Jakovlevs S., Gusta S. & Tilgalis E., 2017).

Фактическая интенсивность дождя ( $5\div 6\div 7 \text{ mm min}^{-1}$ .) по выборочным 3-х часовым периодам составляет от 30 до 115 минут. И может происходить с 3÷4÷5 кратным повторением “вспышек” максимума интенсивности. В период длительности ливня при котором “вспышки” максимальной интенсивности выпадения могут повторяться по несколько раз обычно приводят к затоплению территорий. Автор считает, что существующий метод расчёта в LBN 223-15, СНиП 2.04.03-85 и ТКП 45-4.01-57-2012 (02250), основанный на использовании данных максимальной интенсивности 20-ти минутного периода продолжительности дождя уже не даёт практического действенного результата, о чём свидетельствуют регулярные события наводнений последних лет.

Предлагается, применить формулу учитывающую максимальное количество осадков в 3-х часовой период времени дождя. В настоящее время Латвийское агенство среды, геологии и метеорологии проводит измерения выпадения осадков с кратностью 3-х часового периода.

За период по 2004 год (включительно) данные выписывались и собирались из архива Латвийского агенства среды, геологии и метеорологии, которые находились в бумажном формате, в подшивках. Далее с 2005 года данные брались и обрабатывались с электронной базы данных – сайта Латвийского агенства среды, геологии и метеорологии (LEGMC, 2016).

Максимальное количество осадков (дождя) в городе Rīga выпало в 2005 году – 47,2 мм в трёхчасовой период с 18:00 до 21:00, это произошло 30 июля. В Jelgavā максимальное количество дождя 68,7 мм выпало в 2011 году 20 августа с 06:00 до 09:00. В городе Vauska в 1998 году 12 июля с 00:00 до 03:00 выпало 54,2 мм осадков. В Dobele 44,2 мм дождя выпало в 2010 году 18 июля с 15:00 до 18:00. В городе Jūrmala большие осадки (дождя) выпали 05 сентября 2000 года – 68,7 мм, ночью. А в Ogre 49,4 мм выпало в 2011 году 28 июля с 18:00 до 21:00. (LEGMC, 2016).

Данный метод расчёта максимального количества осадков дождевых вод разрабатывался для климатических условий Балтийского региона и схожих с ним городских территорий по рельефу поверхности и застройке.

В этой работе использовались следующие методы исследования: статистический анализ данных исследования, их обработка; разработка кривых максимальной продолжительности осадков с различными периодами вероятностей, интервью и мнение экспертов.

По анализу результатов **предшествующего** исследования (Jakovlevs S., Gusta S. & Tilgalis E., 2017) для более точного расчёта **максимального расхода дождевых вод**  $Q_{\text{MAX}}$ , ( $\text{m}^3 \text{min}^{-1}$ ) в центральной части Латвии предлагаю применить следующую формулу:

$$Q_{\text{MAX}} = I \cdot F \cdot \psi \cdot T^{-1}; \quad (1)$$

где  $I$  – количество возможного вападения максимальных осадков в трёхчасовой период дождя, принимаемое по Таблице №. 2,  $\text{mm 3h}^{-1}$ ;

$F$  – расчётная площадь стока,  $\text{ha}$ ;

$\psi$  – коэффициент отвечающий типу поверхностного стока, принимаемый по Таблице №. 1, (Что соответствует Таблице №. 18., LBN 223-15., стр. 25);

$T$  – трёхчасовой период дождя в минутах, (180 min.).

Таблица 1\*

*Коэффициенты поверхностного стока  $\psi$  в зависимости от покрытия*

| Н.п.п. | Покрытия стока   | $\psi$ |
|--------|--|--------|
| 1.     | Крыши  | 1      |
| 2.     | Чёрные покрытия (асфальт и др.)  | 0,9    |
| 3.     | Мостовая и дорожные покрытия из щебня  | 0,6    |
| 4.     | Каменные мостовые  | 0,45   |
| 5.     | Покрытия из щебня (необработанные с связующим веществом)   | 0,4    |
| 6.     | Садовый грант или парковые дорожки   | 0,3    |
| 7.     | Грунтовые покрытия   | 0,2    |
| 8.     | Газон, трава   | 0,1    |
| 9.     | Если площадь поверхности территории, с которой отводится в канализационную систему дождевая и талая воды, нельзя точно разделить | 0,4    |

\*- Таблица 18, Правила Латвийского стройнорматива LBN 223-15 "Канализационные строения", Rīga 2015.gada 30.jūnijā, стр. 25.

Чтобы узнать и рассчитать остаток объёма ( $m^3$ ) дождевых вод на поверхности „земли”  $Q_{ост.}$ , необходимо от всего общего объёма выпавших осадков на конкретную данную площадь отнять объём осадков смочивших поверхность, объём осадков впитавшихся в грунт и почву, объём осадков отведённых в дождеприёмники, трубы, коллектор сети, наполняющие резервуары насосных станций перекачки (если такие имеются), объём осадков отведённых в мелиорационные каналы, быстротечные стоки и пруды (если такие имеются). По рекомендуемой формуле (2):

$$Q_{ост.} = Q_{факт.} - Q_1 - Q_2 - Q_3 - Q_4; \quad (2)$$

где  $Q_{ост.}$  – остаток объёма дождевых вод на поверхности „земли”,  $m^3$ ;

$Q_{факт.}$  – общий объём выпавших осадков на конкретную данную площадь,  $m^3$ ;

$Q_1$  – объём осадков смочивших поверхность,  $m^3$ ;

$Q_2$  – объём осадков впитавшихся в грунт и почву,  $m^3$ ;

$Q_3$  – объём осадков отведённых в дождеприёмники, трубы, коллектор сети, наполняющие резервуары насосных станций перекачки (если такие имеются),  $m^3$ ;

$Q_4$  – объём осадков отведённых в мелиорационные каналы, быстротечные стоки и пруды (если такие имеются),  $m^3$ .

Table 2

*The % probability of the possible amount of a three-hour rainfall  
in mm for cities in the central part of Latvia*

| No.      | Probability, | City          |               |               |               |               |               |
|----------|--------------|---------------|---------------|---------------|---------------|---------------|---------------|
|          | %            | Riga          | Jelgava       | Bauska        | Dobele        | Jurmala       | Ogre          |
| 1        | 0,01         | 63,0          | 108,7         | 99,1          | 62,4          | 146,1         | 77,9          |
| 2        | 0,05         | 59,1          | 96,5          | 85,7          | 58,4          | 124,2         | 70,5          |
| 3        | 0,1          | 57,4          | 91,0          | 79,9          | 56,5          | 114,7         | 67,2          |
| <b>4</b> | <b>1**</b>   | <b>50,5**</b> | <b>72,4**</b> | <b>60,2**</b> | <b>49,4**</b> | <b>82,9**</b> | <b>55,4**</b> |
| 5        | 3            | 46,4          | 62,7          | 50,3          | 45,3          | 67,4          | 49,2          |
| 6        | 5            | 44,2          | 58,0          | 45,5          | 43,0          | 60,1          | 46,0          |
| 7        | 10           | 40,9          | 51,1          | 38,9          | 39,7          | 50,0          | 41,4          |
| 8        | 20           | 36,8          | 43,7          | 31,9          | 35,7          | 39,7          | 36,1          |
| 9        | 25           | 35,3          | 41,1          | 29,5          | 34,1          | 36,3          | 34,2          |
| 10       | 30           | 33,9          | 38,9          | 27,5          | 32,7          | 33,5          | 32,5          |
| 11       | 40           | 31,4          | 35,1          | 24,2          | 30,2          | 28,8          | 29,6          |
| 12       | 50           | 29,1          | 31,7          | 21,3          | 27,9          | 25,1          | 27,1          |
| 13       | 60           | 26,7          | 28,7          | 18,8          | 25,6          | 21,9          | 24,6          |
| 14       | 70           | 24,2          | 25,7          | 16,6          | 23,1          | 19,2          | 22,1          |
| 15       | 75           | 22,8          | 24,1          | 15,3          | 21,8          | 17,9          | 20,8          |
| 16       | 80           | 21,2          | 22,6          | 14,3          | 20,2          | 16,6          | 19,4          |
| 17       | 85           | 19,4          | 20,7          | 12,9          | 18,4          | 15,2          | 17,7          |
| 18       | 90           | 17,1          | 18,7          | 11,7          | 16,2          | 13,9          | 15,8          |
| 19       | 95           | 13,8          | 16,1          | 10,1          | 12,9          | 12,3          | 13,2          |
| 20       | 97           | 11,5          | 14,5          | 9,2           | 10,7          | 11,7          | 11,5          |
| 21       | 99           | 7,3           | 12,1          | 8,0           | 6,7           | 10,9          | 8,7           |
| 22       | 99,9         | 0,1           | 9,0           | 6,9           | -0,2          | 10,4          | 4,5           |

\*\* - Возможное выпадение максимального количества осадков в 3-х часовой период (При возможно-вероятном выпадении одного раза в сто лет),  $mm\ 3h^{-1}$ .

Чтобы рассчитать суммарно-общую площадь (ha) по сбору осадков  $F_{\text{Сб.}}$ , автор рекомендует; расчётную площадь (1 ha) разделить на сектора площадей с разными типами поверхностей: кровля зданий и их кровельный материал (черепица, битум, „крошка”, жёсть и др.), зелёная зона – газон, тротуар, проезжая часть – дорога и её покрытие (бульжник, асфальт, брусчатка, бетон и др.), площадка игровой зоны. И суммировать их, учитывая коэффициент стока поверхности ( $\psi$ ). Предлагаемая формула (3), следующая:

$$F_{\text{Сб.}} = \Sigma (F_i \cdot \psi_i^*); \quad (3)$$

где  $F_i$   $\psi_i$  – произведение площади данного типа поверхности на коэффициент стока поверхности данного материала или покрытия поверхности, ha;

\* - коэффициент отвечающий типу поверхностного стока  $\psi$ , принимаем по Таблице № 1, (Что соответствует Таблице № 18., LBN 223-15., стр. 25).

Большую опасность может представлять не количество осадков выпавших в короткий период времени, а их не равномерная (постоянно изменчивая) величина интенсивности. Происходящая с большой величиной ( $5 \div 6 \div 7 \text{ mm min}^{-1}$ ), в очень короткий промежуток времени ( $30 \div 60 \div 90 \text{ min.}$ ), и с несколькими повторениями (до  $3 \div 4 \div 5$  раз), в период дождя (180 min.).

Важность данного метода расчёта (возможно максимального количества выпадения осадков в период дождя 180 min.) не в формуле вычисления (она проста) а в приложенной расчётной таблице данных с возможным вероятным повторением выпадения максимального количества осадков (от одного раза в год, до одного раза в десять тысяч лет). Рассчитанной по фактическим данным (LEGMC, 2016) шести городов центральной части Латвии взятым за период последнего 21-го года (с 1996 по 2016).

Данный метод расчёта можно применить для вычисления возможного максимального количества выпадения осадков и для других регионов Латвии, а также для близлежащих регионов Балтии. Таких как Литва, Белоруссия, Западная часть Российской Федерации, Эстония. Но предварительно изучив и обработав данные (составив таблицу возможно вероятных повторений выпадения максимального количества осадков) конкретных регионов (в трёхчасовой период дождя) за несколько последних десятилетий.

Метод расчёта окажет полезность при решении задач в сферах Гражданского воздушного Флота и военной авиации, народных отраслей хозяйства как в сельском так и в производственном секторах, и при промышленно – гражданской жизнедеятельности.

### References

1. Latvian Environment, Geology and Meteorology Centre (LEGMC), September 2016, [www.meteo.lv](http://www.meteo.lv), from <http://meteo.lv/meteorologija-datu-meklesana/?nid=461>.
2. Latvian Building Code LBN 223 – 15 “Structures of Sewage”, Riga, 30th June 2015.
3. Jakovlevs S., Gusta S. & Tilgalis E. (2016), VESTNIK, Pskov State University, series “Technical Science”, COMPARISON OF MAXIMAL RAINWATER FLOW CALCULATION METHODS, pp. 95-100, Pskov, 2016, 108 pages.
3. Ziemeļnieks R., Tilgalis E. Calculation method of rainfall flow rate. In: Research for rural development 2009: Annual 15<sup>th</sup> International Scientific Conference Proceedings, 20-22 May, 2009, Jelgava, Latvia. Jelgava: Latvia University of Agriculture, pp. 315-319.
4. Ratnaweera Harsha C., Norwegian University of Life Sciences (NMBU), Es, Norway, MATERIALS 5th International Water Forum «Water Resources and Climate», Part 1, October 5–6, 2017, Minsk, Republic Belarus, pp. 19-23.
5. Jakovlevs S., Gusta S. & Tilgalis E. (2017), VESTNIK, Pskov State University, series “Technical Science”, ANALYSIS OF MAXIMUM PRECIPITATION IN THE CENTRAL PART OF LATVIA, pp. 83-90, Pskov, 2017, 94 pages.
6. СНиП 2.04.03-85 Строительные нормы и правила, „Канализация. Наружные сети и сооружения”, Госстрой СССР. - М.; Дата введения (1986-01-01).

7. ТЕХНИЧЕСКИЙ КОДЕКС УСТАНОВИВШЕЙСЯ ПРАКТИКИ ТКП 45-4.01-57-2012 (02250), Системы дождевой канализации, Строительные нормы проектирования, Минск, 2012; (Дата введения 2012-12-01).

**Яковлевс Сергейс** — профессиональный магистр по системам тепло-, газо- и водоснабжения, сертифицированный строительный инженер, Латвийский сельскохозяйственный университет, факультет среды и строительных наук, кафедра архитектуры и строительства, Латвия.

**Jakovlevs Sergejs** — Professional Master in Heat, Gas and Water Supply Systems, Certified Construction Engineer, Latvian Agricultural University, Faculty of Environment and Building Sciences, Department of Architecture and Construction, Latvia.

**E-mail:** e.l.k@inbox.lv

*Олена Хребтань*

## ДОСЛІДЖЕННЯ ВПЛИВУ СПЕЦІАЛЬНОЇ ОБРОБКИ EVO PROTECT FSU НА ПЛІГУЄМІСТЬ ПАЛЬТОВИХ ВОВНЯНИХ ТКАНИН

*Olena Khrebtan*

### INVESTIGATION OF INFLUENCE OF SPECIAL TREATMENT EVO PROTECT FSU ON COAT WOOLEN FABRIC PILING

*Проведені дослідження впливу спеціальної обробки EVO PROTECT FSU на споживні властивості пальтових вовняних тканин виробництва ПрАТ «КСК «ЧЕКСІЛ». Визначили, що спеціальна обробка значно покращила такі властивості тканин: стійкість до дії води, стійкість до тертя, стійкість до утворення пілінгу.*

**Ключові слова:** спеціальна обробка; пальтові вовняні тканини; водовідштовхувальні властивості; міцність; пілінг.

*Investigation of influence of special treatment EVO PROTECT FSU on woolen coat fabric consumer characteristics were conducted and showed that special treatment significantly improved such characteristics of fabric as: water resistance, resistance to friction, resistance to piling.*

**Keywords:** special treatment; coat woolen fabric; water resistance characteristics; durability; piling.

Пальтові вовняні тканини характеризуються високими теплозахисними властивостями, формостійкістю, довговічністю. Більшість вовняних пальтових тканин застосовують для пошиття класичного верхнього одягу: пальт, напівпальт, жакетів, піджаків. Такий одяг поза модою, доречний для людей різного віку та комплекції. Модельєри всього світу обов'язково використовують в своїх колекціях верхнього одягу вовняні пальтові тканини із-за унікальних властивостей цих тканин.

На підприємствах легкої промисловості України гостро стоїть проблема закупівлі сировини для виробництва вовняних тканин. Безумовно, вартість такого одягу буде високою, адже пальтові вироби з вовняних тканин мають термін носки, не менше 5-7 років. Отже, виробничі підприємства намагаються зберегти цінні властивості вовняних тканин, їх зовнішній вид, фактуру і застосовують для цього різні методи. Найбільш ефективними виявилися методи обробки поверхні пальтових вовняних тканин хімічними сполуками, які б забезпечували збереження натуральних вовняних волокон і в той же час надавали тканинам спеціальних захисних властивостей: водостійких, масло і брудовідштовхувальних та інших.

Сьогодні в Україні відсутні потужні компанії з виробництва текстильно-допоміжних препаратів (ТДП) для обробляння текстильних матеріалів. Вітчизняні текстильні підприємства і, зокрема ПрАТ «КСК «ЧЕКСІЛ» (м. Чернігів), закуповують ТДП у відомих світових компаній.

В процесі тертя пальтових виробів під час експлуатації, змінюється зовнішня поверхня тканин, з яких вони виготовляються. Особливо це стосується тканин, у складі яких є синтетичні волокна, адже на поверхні цих тканин утворюються дуже непривабливі «катишки» з ворсинок, які мають вигляд кульок з певною будовою – це пілі, від *pills* (з англ. шарики). Пілі відрізняються тим, що складаються з «ніжки» (декілька ворсинок піднімаються і переплітаються в вертикальному напрямку) та «головки», яка утворюється з хаотично сплетених волокон. Ці шарики («катишки»,

pills) можна підняти голкою над поверхнею тканини. Він добре тримається на «ніжці» і добре видимий над поверхнею тканини.

Поява пілей значно погіршує зовнішній вигляд тканини і верхнього виробу в цілому. Поверхня такої тканини виглядає зношеною, несвіжою, кольори тьмяніють.

Утворення пілів відбувається внаслідок пошкодження волокон на поверхню тканини – дрібні ворсинки виходять на поверхню, від чого поверхня тканини розрихлюється, стає неоднорідною. В процесі подальшого тертя ворсинок виникає статичний електричний заряд, який сприяє скручуванню вільного ворсу та кінців ворсинок у вузли, шарики – пілі.

Були проведені дослідження щодо впливу стандартної обробки, яка застосовується для пальтових вовняних тканин на ПрАТ «КСК «ЧЕКСІЛ», та спеціальної обробки EVO PROTECT FSU виробництва компанії DyStar, на пілінгуємість пальтових вовняних тканин.

За стандартною обробкою підприємства пальтові тканини обробляються емульсією з амінофункціональних силіконових масел та жирного алкіламіну з парафіном та амідами.

Спеціальна обробка проводилася препаратом EVO PROTECT FSU – це обробний препарат нового покоління на основі перфторполіакрилату, вироблений за нанотехнологією компанії DyStar. Препарат застосовується для спеціальної масло-, водовідштовхувальної обробки пальтових вовняних тканин з вмістом поліамідних та поліефірних волокон. EVO PROTECT FSU катіоноактивний препарат на основі дисперсії фторвуглецю.

Компанія DyStar була створена в 1995 р. в Сінгапурі на основі з'єднання великих хімічних концернів Німеччини, які спеціалізувалися на виробництві хімічних обробних препаратів для текстильної промисловості: барвників, ТДП та інших. Основними напрямками діяльності компанії DyStar є:

- виробництво текстильних барвників і пігментів, ТДП;
- розробка технологій колористичної комунікації Color Solution International (CSI);
- здійснення технологічного та екологічного контролю Texanlab;
- впровадження розробленої компанією програми екологічної безпеки текстилю Ecology Solutions.

Для проведення досліджень були відібрані зразки пальтових вовняних тканин виробництва ПрАТ «КСК «ЧЕКСІЛ», які користувалися найбільшим попитом у фірм-замовників.

Для нанесення обробного препарату EVO PROTECT FSU на пальтові тканини, готували спеціальний розчин обробного препарату EVO PROTECT FSU з допоміжною змочувальною і пенетраційною речовиною EVO WET FCN в оцтовій кислоті 60 %.

Зразки тканин занурювали у ванну з розчином і після віджимання проводили сушку на сушильному апараті при температурі 120 °С.

Під час дослідження зразків тканин перевіряли їх стійкість до утворення пілінгу.

Визначення показника стійкості дослідних зразків пальтових вовняних тканин проводиться згідно методики, запропонованій у ГОСТ9913-90, п.4.7 та ISO 12945-2:2000(E) «Определений склонности ткани к пиллингу и ворсованию» [1, 2].

За результатами досліджень встановлено, що в усіх зразків дослідних тканин зі спеціальною обробкою утворення пілів не спостерігалось. Тобто, після 500 і 700 стандартних циклів тертя показник утворення пілів  $K$ , який визначався на 1 см<sup>2</sup> тканини, залишався незмінним для всіх зразків, його значення було менше одиниці.

Тканини зі стандартною обробкою підприємства мали незначну кількість пілів на поверхні – від 1 до 3.

Зовнішній вигляд тканин з різними обробками не змінювався після тестування на утворення пілів порівняно з фотоеталоном.

Отже, використання спеціальних обробок пальтових тканин забезпечує захист від утворення пілів, що сприяє збереженню зовнішнього вигляду верхнього одягу без змін.



## Список використаних джерел

1. Матеріали текстильні. Методи определения стойкости к истиранию: ГОСТ 9913 – 90 (СТ СЭВ 5784 – 86). – [Действит. с 1991-01-07]. – М. : Изд-во стандартов, 1990. – 11 с.
2. Матеріали текстильні. Визначення схильності тканини до поверхневої заворсованості та пілінгованості. Частина 2. Модифікований метод Мартиндала: ДСТУ ISO 12945-2:2005. – [Чинний від 2007-01-01]. – К. : Держспоживстандарт України, 2007. – 11 с. – (Національний стандарт України).

**Хребтань Олена Борисівна** – кандидат технічних наук, доцент кафедри товарознавства, підприємництва та торгівлі, Чернігівський національний технологічний університет.  
**Khrebtan Olena** – PhD in Technical Sciences, Associate Professor, Associate Professor of the Department of Commodity, Examination, Customs and Trade, Chernihiv National University of Technology.  
**E-mail:** esap@ukr.net

*Юлія Квашук, Ірина Ясик*

### ЕКОДИЗАЙН ЯК ЕЛЕМЕНТ ФОРМУВАННЯ ЕКОЛОГІЧНОЇ КУЛЬТУРИ МОЛОДІ

*Yuliia Kvashuk, Iryna Yasyk*

### ECO-DESIGN AS AN ELEMENT OF FORMING ECOLOGICAL CULTURE OF YOUTH

*Визначено рівень екологічної культури учнів Биринського навчально-виховного комплексу. Наведено заходи з використанням принципів екодизайну щодо екологічного виховання школярів. Встановлено ефективність запропонованих підходів у формуванні екологічної свідомості підростаючого покоління. З'ясовано роль екологічної культури суспільства в системі охорони природи.*

**Ключові слова:** екологічна культура; екологічне виховання; екодизайн; охорона природи; біорізноманіття.

*The level of schoolchildren's ecological culture of Birin educational complex is determined. Measures are taken using the principles of eco-design for environmental education of schoolchildren. The effectiveness of the offered approaches in formation of ecological consciousness of the younger generation is established. The role of ecological culture of society in the system of nature protection is revealed.*

**Keywords:** ecological culture; ecological education; eco-design; nature protection; biodiversity.

Науково-освітній напрямок в системі екологічного управління – ефективний механізм оптимізації взаємодії природа-суспільство. Надзвичайна складність та функціональна взаємозалежність компонентів екосистем потребує глибокого аналізу причинно-наслідкових зв'язків між ними. Широка обізнаність людства з проблематикою охорони природи, підкріплена свідомою екологічною поведінкою, є гарантом екологічної безпеки навколишнього середовища. Сучасні тенденції розвитку суспільства потребують якісно нового світосприйняття, сповненого мудрістю, зваженістю, розсудливістю думок і вчинків. Екологізація життєдіяльності, раціональне природокористування – основа гармонійного розвитку людини і природи [1].

Екологічна освіта з врахуванням новітніх підходів забезпечує становлення і соціалізацію особистості в умовах набутих цінностей суспільства. Екологічне виховання сприяє формуванню умінь аналізувати стан природи, бережливого ставлення до біорізноманіття екосистем, навичок примножувати їх багатства. Результати наукових досліджень [2, 3] засвідчують, що саме у шкільному віці спостерігається інтенсивне накопичення знань про природу. Відтворення образів природи за допомогою візуального світосприйняття формує відношення до довкілля, що з часом відображається у властивостях особистості.

Зазначені вище передумови стали основоположними при виборі мети роботи, яка полягала у формуванні екологічної культури учнів молодших класів на прикладі Биринського навчально-виховного комплексу (НВК). Для накопичення об'єктивних даних про рівень екологічної обізнаності учнів Биринського НВК було проведено опитування у формі анкетування. Підібрані запитання розкривали відношення школярів до природи, уявлення щодо суті біотичної й абіотичної складових довкілля, поняття раціонального при-

родокористування та елементарних заходів щодо захисту навколишнього середовища. Результати проведеної роботи продемонстрували достатній рівень екологічної спрямованості школярів. Учні з радістю віддають перевагу відпочинку на природі, цікавляться біорізноманіттям рідного краю, розуміють вичерпність природних ресурсів та важливість їх охорони, свідомо сприймають негативний вплив на здоров'я суспільства екологічних наслідків від забруднення довкілля. Діти ознайомлені з окремими екологічними аспектами завдяки урокам біології, позакласній та позашкільній роботі, сімейному вихованню. Досить важливо зберегти у підростаючого покоління любов до природи, примножити знання про неї, сформувати навички природоохоронної діяльності.

Широкий простір можливостей для впровадження екологічного виховання та примноження знань про природу відкриває дитяча творчість через призму дизайнерських підходів. Поробки з природного матеріалу значною мірою сприяють самовдосконаленню, розвитку творчого пошуку, уважності, наполегливості, розширюють кругозір, наближують школяра до природного, якісного, безпечного [2, 4]. Для виготовлення поробок були використані такі природні матеріали: насіння гарбуза, кукурудза, рис, гречка, пшоно, перець горошок, гілочки дерев, жолуді. Діти відтворювали об'єкти біорізноманіття (їжачок, соняшник, сова, квіти). Поробки наведені на рис.



*Рис. Зразки дизайнерських робіт учнів*

В ході виконання поставлених завдань учні не лише концентрували увагу на формі, розмірах, кольорі складових частин об'єктів дизайну, а й проявляли інтерес до екології представників рослинного та тваринного світу. Поєднання навчального процесу з підходами дизайну сприяє глибшому освоєнню матеріалу, формуванню практичного досвіду, підвищенню рівня екологічної культури та свідомості. Виховання молоді з якісно новими еколого-орієнтованими поглядами є пріоритетом суспільного розвитку в умовах євроінтеграції держави.

#### **Список використаних джерел**

1. Шевчук В.Я. Екологічне управління: підручник / Я.В. Шевчук, Г.О. Білявський, В.М. Новроцький, В.В. Гетьман. – Київ: Либідь, 2004. – 432 с.
2. Мокрицька А.М. Природа як джерело розвитку дитячої творчості в дизайні / А.М. Мокрицька, В.В. Танська // Вісник Житомирського державного університету імені І. Франка. Педагогічні науки. – 2007. – Вип. 31. – С. 78-80.
3. Шумілова А.В. Формування екологічної свідомості школярів еколого-освітніми заходами НПП «Слобожанський» / А.В. Шумілова // Вісник ХНУ імені В.Н. Каразіна. Серія «Екологія»: науковий збірник. – 2015. – Вип. 13. – С. 104-111.
4. Гнецько З.І. Тема екодизайну в освітньому процесі / З.І. Гнецько // Культура України. – 2013. – Вип. 43. – С. 141-148.

**Квашук Юлія Валеріївна** – кандидат технічних наук, старший викладач кафедри екології та охорони природи, Національний університет «Чернігівський колегіум» імені Т.Г. Шевченка.

**Kvashuk Yuliia** – PhD in Technical Sciences, Senior Teacher of Ecology and Nature Protection Department, National University «Chernihiv T.G. Shevchenko Collegium».

**E-mail:** kvashukj@ukr.net

**Ясик Ірина Сергіївна** – студент, Національний університет «Чернігівський колегіум» імені Т.Г. Шевченка.

**Yasyk Iryna** – Student, National University «Chernihiv T.G. Shevchenko Collegium».

**E-mail:** yasyk08@ukr.net

Zurab Megrelisvili

## THE DETERMINATION OF THE HEIGHT OF THE CALCULATED SINGLE-LAYER DURING REGENERATION OF THE CATION EXCHANGER

Considered is the method of determination of the calculated layer height in layers calculation for cation exchanger. Given is the inter diffusion coefficient of ion sodium on calcium determined by the limited volume method. The determination of the calculated layer height gives the possibility to exclude the mass transfer equation from the regeneration process and to confine to the balance and isotherm equation. The equation system got is given to the cubic equation with one unknown which is solved according to Cardano formula.

**Keywords:** cation exchanger; calculated layer; inter diffusion coefficient.

For increasing the effectiveness of work of existing cationic exchanger installations and for designing new ones it is necessary to solve the problems of optimization which allow to get water of necessary quality under minimum economic expenses. The development of the regeneration technology for Na-cation exchanger by natrium sulphate solution also requires the problem solving. During the process of water softening the regeneration stage is the most complicated one in physical and chemical respect and difficult in mathematical description and responsible from economic point of view [1]. For the fulfillment of the economic calculation of the regeneration process, it is necessary to find the dependency between reagent expenditure and cation working exchange capacity. To solve this kind of task under non-line isotherm is very difficult, that's why the calculation of the regeneration process today is carried out by each layer method with the help of a computer. This allows to exclude the mass transfer equation from the process description and to limit by balance and isotherm equations. The cation regeneration process is limited by inter diffusion kinetics. But, under simultaneous diffusion of two ions and because of their different mobility, the electric field could appear inside the granule. The action of these fields is taken into account by introduction of effective coefficient of the diffusion. In technical literature there are only the coefficients of inter diffusion during the substitution of ion metals with hydrogen ion [1]. Therefore, the effective coefficient of inter diffusion during the substitution of natrium ion with calcium ion needs to be defined experimentally.

The calculation of regeneration stages today is possible only by layers method. The regeneration process is limited by inter diffusion kinetics. One of the basic matters of layer calculation is the consideration of kinetics process which is in its turn is considered by the length of a calculated single layer. The physical sense of this layer is that it shows the length of the column under which the balanced enrichment of the ion exchanger in  $K$  times is established according to much sorbitized ion [1]. The length of the layer is determined from the relation:

$$h_c = \frac{V}{\beta_k} \quad (1)$$

where  $V$  - the speed of the liquid flow through the layer,  $\beta_k$  - kinetics coefficient;

$$\beta_k = \frac{\pi^2 D_{\phi}}{r^2}$$

$D_{\phi}$  - the effective coefficient of the internal diffusion;  $r$  - radius of the ion exchanger grain.

Knowing the quantity  $D_{\phi}$  and the length of the charge  $H_0$ , the number of the layers of Na-cation exchanger can be defined and the kinetics process can be considered.

$$M = \frac{H_0}{h_c} \quad (2)$$

Diffusion equation in spherical coordinates is written as [1];

$$D_{\phi} \left( \frac{\partial^2 a}{\partial^2 R} + \frac{2\partial a}{R\partial R} \right) = \frac{\partial a}{\partial t} \quad (3)$$

where  $R$  - distance from the center of the grain;  $a$ - concentration of ion in grain.

The solving of the diffusion task is the sum of members of convergent series and for the diffusion from the sphere , on the surface of which the concentration is constant (this corresponds to the regeneration process) , the equation is given [2]:

$$F = 1 - \frac{a}{a_0} = 1 - \sum_{n=1}^{\infty} \frac{6}{n^2 \pi^2} \cdot e^{-n^2 \pi^2 F_0} \quad (4)$$

where  $F_0 = \frac{D_{\phi} t}{r^2}$ ;  $a_0$  – maximum content of ion in grain;  $F_0$  – dimensionless time or criterion of homochronous by Fourier.

In literature described are two methods of measurement of the effective coefficient of the internal diffusion, one of which is based on the use of limited volume of the solution [1]. In comparison with another method “method of a thin layer”, the method of limited volume doesn’t require a special device and is simple in using. For the definition of the effective coefficient of inter diffusion the method of limited volume was used. The weights from the ion exchanger with the volume of 1ml were put into vessel containing 200 ml of 4% natrium sulphatum solution prepared on distilled water. Beforehand, the ion exchanger was completely transferred into  $Ca$  -form. Solutions were carefully mixed and in a definite period of time the calcium ion content in the solution was defined. Having defined the share increment  $F$  according to nomograph of the dependence  $F$  from  $F_0$  [2] the dimensionless time was determined. Knowing the quantity  $F_0$ , the value of effective coefficient of internal diffusion was calculated from the dependency (4) (table.1).

Table 1

The averaged value  $D_{\phi}$  during the replacement of ions  $Na^+ - Ca^{2+}$

| Ion exchange | $D_{\phi}$ sm <sup>2</sup> /sec |
|--------------|---------------------------------|
| Sulpho coal  | 3.15* 10 <sup>-6</sup>          |
| KY-2         | 2.9 * 10 <sup>-7</sup>          |

Having eliminated from the description of the regeneration the equation of mass transfer and having considered the balance equation and isometry equation, the following system will be got:

$$\left. \begin{aligned} -v \frac{\Delta C_i}{\Delta x} &= \frac{\Delta a_i}{\Delta t} \\ K &= \frac{a(x,t)[A - C(x,t)]^2}{[E_n - a(x,t)]^2 C(x,t)} \end{aligned} \right\} \quad (5)$$

Having expressed  $\Delta x$  and  $\Delta t$  through quantities defined from experiments  $\Delta m$  ( $m$  - volume of swelled ion exchanger) and  $\Delta \phi$  ( $\phi$  - solution volume), with the account that  $H_0 = \Delta x \cdot M$ , and  $\phi = n \cdot \Delta \phi$ , the equation system can be written in the following way:

$$\left. \begin{aligned} (a_{m,n-1} - a_{m,n})\Delta m &= (C_{m,n} - C_{m-1,n})\Delta \phi \\ K &= \frac{a_{m,n} (A - C_{m,n})^2}{(E_n - a_{m,n})^2 C_{m,n}} \end{aligned} \right\} \quad (6)$$

$n$  - the number of solution portions;  $A$  - cation exchanger concentration in the solution;  
 $E_h$  - the complete exchange volume of the cation exchanger;  $\Delta m = f \cdot \Delta x$ ;  $\Delta \phi = f \cdot \Delta x \cdot \rho$ ;  
 $f$  - the square of a cross section of the exchanger;  $\rho$  - porosity of the charge.

Having denoted  $x = a_{m,n}$ ;  $y = C_{m,n}$ ;  $a = a_{m,n-1}$ ;  $b = C_{m-1,n}$ , after some conversions, the system of equations(4.25) is reduced to one unknown number

$$y^3 + By^2 + Qy - A^2D = 0 \quad (7)$$

where  $D = \frac{D^*}{\rho(K\rho + 1)}$ ;  $D^* = (a + \rho b)$

$$B = \frac{2\rho(KE_c - A) - D^*(2K\rho + 1)}{\rho(K\rho + 1)}; \quad Q = \frac{A(\rho A + 2D^*) + K(E_c - D^*)^2}{\rho(K\rho + 1)}$$

The cubic equation received is solved according to Cardano formula [3]. The calculation of regeneration process by layer method is considered for steady state of the Na- cation exchanger mode of operation which soften water of definite content. In this case there will be the same quantity of sorbitized ions of hardness on the charge of the exchanger, before each process of the regeneration. The quantity of sorbitized ions of hardness with the account of averaging can be calculated according to the previously considered procedure. Above mentioned allows to avoid the examination of the first cycles of softening and regeneration, beginning from completely regenerated cation exchanger.

**Acknowledgements.** *The paper is based on the research conducted in the framework of the ISTC project G-725 - "Regeneration of Na- Cation exchangers by Sulfate – Natrium Solution and recycling of spent regenerating solution."*

### References

1. *Теоретические основы деминерализации пресных вод / Сенявин М. М., Рубинштейн Р. Н., Комарова И. В., Смагин В. Н., Ярошевский Д. А., Галкина Н. К., Никашина В. В. - М: «Наука», 1975, - 328 с. (Russian).*
2. *Кокотов Ю. А., Пасечник В. А. Равновесие и кинетика ионного обмена. – Л: Химия, 1970. – 336 с. (Russian).*
3. *Megrelishvili Z., Didmanidze I., NiJaradZe E., Kakhiani G. Mathematical model for regeneration and the optimization of the cation exchanger work. Internationasl virtual journal for science, technics and inovations for the industry Machines, technologies, materials. Issue 2, 2013, p.7-11. www.mech-ing.com/journal.*

**Megrelishvili Zurab** - Doctor of Technical Science, Professor, Department of Technology and Engineering Management, Technologies Faculty of Shota Rustaveli State University, Georgia.  
**E-mail:** z.megrelishvili@inbox.ru

*Сергій Цибуля, Валентина Старчак, Костянтин Іваненко,  
 Наталія Буяльська, Ігор Костенко, Григорій Мачульський*

### **ЗАХИСТ НАВКОЛИШНЬОГО СЕРЕДОВИЩА ВІД ЕНЕРГЕТИЧНОГО ЗАБРУДНЕННЯ**

*Serhii Tsybulia, Valentina Starchak, Kostantin Ivanenko,  
 Nataliya Buyalska, Igor Kostenko, Grigorii Machulskii*

### **ENVIRONMENT PROTECTION FROM ENERGETIC CONTAMINATION**

*Визначено екодеструктивну дію енергетичного забруднення: вібрації, електромагнітних полів (ЕМП) та радіаційного забруднення (РЗ) на стійкість сталі до корозійного руйнування при статичному та циклічному навантаженні. Показано, що за допомогою технологічних методів (удосконалення технологій захисту синергічними захис-*

ними композиціями) та організаційно-технічних (очистка стічних вод, ґрунту від важких металів (ВМ), екранування ЕМП, віброзахисту можна значно підвищити рівень експлуатаційної надійності технічних споруд та знизити ризик техногенних аварій.

**Ключові слова:** енергетичне забруднення; синергічні захисні композиції; утилізація відходів; синергісти; малоциклова втома.

*The Ecological break-down action of technogenous energetic contamination: vibration, electromagnetic fields (EMF) and radiation contamination (RC) on corrosion resistance, fracture under static and cyclic load have been defined. This shown, that by the technological and organized-technical methods (improving of the protection techprocesses by synergist protection composition (SPC); cleaning of the drainage water, soil from the heavy metals (HM), screening EMF, vibroprotection possible considerably increase the level of the exploited reliability of the technical construction and decrease risk of the technogenous accidents.*

**Keywords:** energetic contamination; synergist-protection compositions; utilization of waste; synergists; low-cycle fatigue.

Основним показником роботи технічних споруд (ТС), що працюють в навколишньому середовищі (НС), є рівень експлуатаційної надійності, відсутність техногенних аварій [1]. Ризик техногенних аварій (із забрудненням водою, повітря, ґрунту), деградація земель (внаслідок накопичення токсичних речовин, зокрема важких металів – сульфатокисантів ХХІ ст. та здебільшого – стимуляторів корозійних руйнівних процесів) відносяться, за даними ООН, до найбільш загрозливих екологічних проблем глобального рівня [2-4]. Екодекструктивним процесам під впливом інгредієнтного забруднення НС сприяє активуюча дія енергетичного, що обумовлює небезпечне руйнування ТС, особливо внаслідок втомних явищ [5-8]. Виникають великі еколого-економічні збитки за рахунок втраченого, недовиробленого продуктів, компенсаційних витрат з ліквідації наслідків техногенних аварій, руйнації природних ландшафтів, накопичення ВМ у рослинному, тваринному світі та по трофічних ланцюгах – в організмі людини [3, 9-11]. Тому необхідна розробка, удосконалення технологічних та організаційно-технічних методів захисту НС. Разом з тим, в науково-технічній літературі досить обмежено висвітлені ці важливі актуальні питання [1-3, 5-8, 10-14].

В роботі досліджено вплив енергетичного забруднення (вібрації –  $L_v=120$  дБ, ЕМП та радіації) на тривкість, витривалість, захист вуглецевих та низьколегованих сталей в природних та технологічних середовищах. Джерелом вібрації є різного роду резонансні коливання деталей, конструкцій, установок і т.і.. До основних джерел ЕМП техногенного походження відносяться телевізійні (30 МГц ... 3 ГГц), радіолокаційні станції (300МГц ... 300 ГГц), потужні радіотехнічні об'єкти (30 кГц ... 30 МГц), промислове, технологічне обладнання (30 кГц ... 30 ГГц), високовольтні лінії електропередач промислової частоти (ЛЕП), атомні, ядерні реактори, генератори електричного струму, трансформатори, антени. Вплив радіаційного забруднення – РЗ ( $Ku/km^2$ ) ґрунту на тривкість сталі вивчали в зоні максимального РЗ, за площею (97% по Cs-137, з щільністю до  $1 Ku/km^2$  та 92% – по Sr-90, до  $0.15 Ku/km^2$  (ґрунту найбільш постраждалого від Чорнобильської катастрофи Ріпкинського району, Чернігівської області).

Експериментальні дані оброблювали методами математичної статистики, з використанням стандартної помилки  $S$  (при  $n=6$ ,  $t=2.75$ , і довірчій імовірності 0.95, вона складала:  $S=\pm 5...10\%$ ). Визначали також коефіцієнт кореляції  $r$  регресійним аналізом (метод найменших квадратів). Малоімовірні дані відкидували з врахуванням Q-критерію [15]. Результати експериментів представлені в табл. 1,2 та на рис. 1-3. Для захисту від вібрації застосовували віброізолюючу опору ОВ-30, від ЕМП – екранування (Al-екран), від РЗ – синергічні захисні композиції (СЗК) для обробки забрудненого РЗ ґрунту [16-21]. Активність СЗК щодо захисту сталі від енергетичного забруднення характеризували коефіцієнтом технологічної ефективності  $\gamma_t$ .



Рис. 1. Зниження  $K_{п}$  (мм/рік) сталі 20 в ґрунті віброзахистом (ВЗ):  
1 – без ВЗ; 2 – з ВЗ, 3 – з ВЗ+СЗК



Рис. 2. Зниження впливу ЕМП на  $K_{п}$  (мм/рік) вибором сталі  
1 – сталь 20; 2, 3 – зварні з'єднання сталей, 2 – 17Г1С (ЗТВ – зона термічного впливу),  
3 – сталь 16ГФР (ОМ – основний метал)

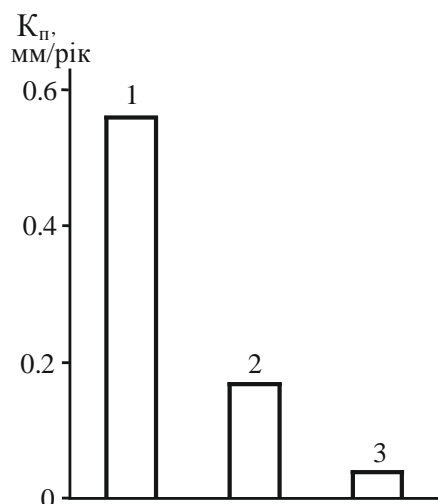

Рис. 3. Вплив рівня ЕМП ( $ГДР = 50 \text{ В/м}$ ,  $f=50\text{кГц}$ ) на  $\gamma_t$  захисту сталі 20 від малоциклової втоми в річковій воді (р. Десна)

Таблиця 1

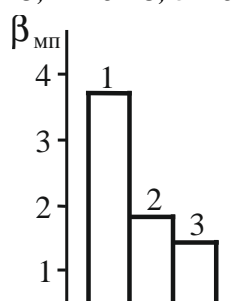
Коефіцієнти технологічної ефективності  $\gamma_t$  (за  $K_{п}$ )

| Віброзахист – ВЗ (а) |      | Захист від ЕМП (б) |     |
|----------------------|------|--------------------|-----|
| 1. ВЗ                | 3.2  | 1. Екран           | 2.3 |
| 2. ВЗ+СЗК            | 12.8 | 2. Екран+СЗК       | 6.7 |

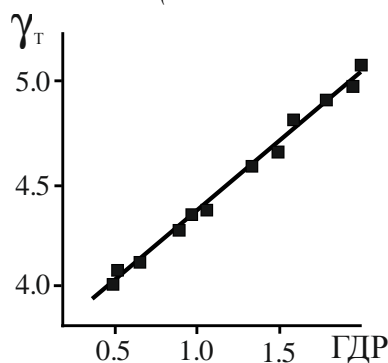
<sup>x/</sup> а – сталь 20, б – 16ГФР, річкова вода Стрижень,  $L_v=120\text{дБ}$ , ґрунт.

Таблиця 2

$\gamma_t$  від РЗ ґрунту

| Проби | за $K_{п}$ | за А |
|-------|------------|------|
| 1     | 8.7        | 7.9  |
| 2     | 16.2       | 14.1 |

<sup>x/</sup> Сталь 16ГФР. А – в  $\text{Ки/км}^2$ .

Синергічні добавки з полідентатними лігандами в захисну композицію на вторинній сировині (з утилізацією відходів, з активними угрупованнями щодо захисту сталі) підбирали комплексним системним кореляційним аналізом (за MNDO-PM3) комп'ютерним моделю-

ванням. Механізм захисту від енергетичного забруднення обумовлений утворенням металохелатів ( $K_{st}=10^{15} \dots 10^{20}$ ), які знижують забрудненість ґрунту, річкової води важкими металами. Захисна дія СЗК від РЗ пов'язана з гальмуванням трьох радіаційних ефектів: радіолізного (що стимулює катодну реакцію корозії сталі), деструкційного (що пришвидшує анодну реакцію), фоторадіаційного (що незначно, але все ж таки стимулює катодну реакцію).

У утворенні металохелатів беруть участь ВМ ґрунту, водойм, а також продукти розкладу радіонуклідів. Утворюється нерухома форма ВМ, що унеможлиблює акумуляцію ВМ рослинами, біотою. Крім того, відбувається модифікація поверхні сталі стійкими захисними наномасштабними плівками, що значно гальмує руйнівну дію агресивного середовища. Отже СЗК забезпечує захист НС (від ЕМП за втратами металу на 85 %, від вібрації – на 92.2 %, від РЗ (за А) на 92.9 % і накопичення ВМ у ґрунті на 93.8 %, а від небезпечної малоциклової втоми – на 83.4 %).

### Список використаних джерел

1. *Сучасне матеріалознавство ХХІ ст.* / Відп. ред. акад. НАНУ І. К. Походня. – К: Наук. думка, 1998. – 658 с.
2. *Екологічна безпека та охорона навколишнього середовища* / Ред. О. І. Бондар, Г. І. Рудько. – К.: ЕКМО, 2004. – 423 с.
3. *Мельник Л. Г.* Екологічна економіка / Л. Г. Мельник. – Суми: Ун-т. кн., 2002. – 346 с.
4. *Давыдова С. Л.* Тяжелые металлы как супертоксиканты ХХІ века / С. В. Давыдова, В. И. Тагасов. – М.: РУДН, 2002. – 140 с.
5. *Механіка руйнування металів і міцність конструкцій* / Ред. акад. НАНУ В. В. Панасюк. – Львів: Каменяр, 1999. – Т.1. – 352 с., Т.2. – 346 сс, Т.3. – 286 с.
6. *Бабей Ю. И.* Защита стали от коррозионно-механических разрушений / Ю. И. Бабей, М. Г. Сопрунюк. – К.: Техніка, 1991. – 126 с.
7. *Похмурський В. І.* Корозійно-механічні руйнування зварних конструкцій / В. І. Похмурський, Р. К. Мелехов, Г. М. Круцан та ін. – К.: Наук. думка, 1995. – 216 с.
8. *Сидоренко С. Н.* Коррозия металлов и вопросы экологической безопасности магистральных трубопроводов / С. Н. Сидоренко, Н. А. Черных. – М.: РУДН, 2002. – 83 с.
9. *Tsybulia S. D.* Ecomanagement of pipeline transport as factor of economics ecolozation / S. D. Tsybulia, V. G. Starchak, K. N. Ivanenko // Scientific bulletin of Polissia. – 2017. – № 2 (10), pp. 189-194.
10. *Козьменко С. Н.* Экономика катастроф / С. Н. Козьменко. – К.: Наук. думка, 1997. – 202 с.
11. *Адаменко Я. О.* Оцінка впливів техногенно небезпечних об'єктів на навколишнє середовище: науково-теоретичні основи, практична реалізація: автореф. дис. ... д-ра техн. наук. / Я. О. Адаменко. – Ів.-Франківськ, 2006. – 39 с.
12. *Старчак В. Г.* Теоретичні та прикладні аспекти збалансованого природокористування в техноприродних системах / В. Г. Старчак, І. Д. Пушкарьова, С. Д. Цибуля, Н. П. Буяльська // Вісник НУ «Львівська політехніка». – 2010. – № 667. – С. 314-316.
13. *Семенова И. В.* Коррозия и защита от коррозии / И. В. Семенова, Г. М. Флорианович, А. В. Хорошилов. – М.: Физ.-мат. лит., 2002. – 336 с.
14. *Микулинский А. М.* Воздействие локальной вибрации и вопросы виброзащиты / А. М. Микулинский, Т. М. Шейтман. – Горький: Волго-вятск. изд., 1989. – 178 с.
15. *Гордон А.* Спутник химика / А Гордон, Р. Форд. – М.: Мир, 1986. – 543 с.
16. *Старчак В. Г.* Влияние энергетического загрязнения на эффективность противокоррозионных материалов / В. Г. Старчак, И. А. Костенко, С. Д. Цибуля, А. Г. Мартинюк, О. А. Вервейко // Экотехнологии и ресурсосбережение. – 2001. – № 3. – С. 19-24.
17. *Старчак В. Г.* Екологічні проблеми у протикорозійному захисті / В. Г. Старчак, С. Д. Цибуля, І. Д. Пушкарьова // Екологічна безпека. – 2011. – № 2 (12). – С. 29-32.
18. *Старчак В. Г.* Противокоррозионная защита как эффективный фактор предотвращения экодеструктивного техногенного влияния на природную среду / В. Г. Старчак, С. Д. Цибуля // Энерготехнологии и ресурсосбережение. – 2012. – № 6. – С. 35-39.



19. *Tsybulya S.D.* Effect of Radioactive Contamination of the Medium on the Durability of Steel 20 / *Tsybulya S. D., Starchak V. G., Ivanenko K. N., Buyalskaya N. P., Kostenko I. A.* // *Radichemistry*. 2017, Vol. 59, № 5, pp. 535-540.

20. *Патент* України на винахід № 80288, МПК (2006) C23F 11/04 11/08 11/10, C23G 1/02. Інгібуюча корозію композиція для хімічної очистки енергетичного обладнання / В.Г. Старчак, Н.П. Буяльська, С.Д. Цибуля, С.О. Олексієнко, К.М. Іваненко. №а200501117; заявл. 07.02.2005; опубл. 10.09.2007, Бюл. № 14.

21. *Патент* України на корисну модель № 66437, МПК (2011.01), C23F 11/00, A01B 79/00. Композиція для зменшення забруднення ґрунту важкими металами як небезпечними екологічно-корозійними агентами / В.Г. Старчак, С.Д. Цибуля, І.Д. Пушкарьова, Г.М. Мачульський. – №u201103550; заявл. 25.03.2011; опубл. 10.01.2012, Бюл. № 1.

**Цибуля Сергій Дмитрович** – доктор технічних наук з екологічної безпеки, директор навчально-наукового інституту технологій Чернігівського національного технологічного університету.

**Tsybulya Serhii** – Doctor of Technical Sciences of Ecological Safety, Director of the Educational-Research Institute of Technologies Chernihiv National University of Technology.

**Старчак Валентина Георгіївна** – доктор технічних наук з хімічного опору матеріалів та захисту від корозії, електрохімічних виробництв, професор, Національний університет «Чернігівський колегіум» імені Т. Г. Шевченка.

**Starchak Valentina** – Doctor of Technical Sciences of Chemical Resistance of Materials and Corrosion Protection, Electrochemical Production, Professor, National University «Chernihiv Collegium» named T.G. Shevchenko.

**Іваненко Костянтин Миколайович** – кандидат технічних наук з екологічної безпеки, Чернігівський національний технологічний університет.

**Ivanenko Kostiantyn** – PhD in Technical Sciences of Ecological Safety, Chernihiv National University of Technology.

**Буяльська Наталія Павлівна** – кандидат технічних наук з хімічного опору матеріалів та захисту від корозії, доцент по кафедрі хімії та конструкційних матеріалів, Чернігівський національний технологічний університет.

**Buyalska Nataliia** – PhD in Technical Sciences of Chemical Resistance of Materials and Corrosion Protection, Associate Professor Department of Chemistry and Construction Materials, Chernihiv National University of Technology.

**Костенко Ігор Андрійович** – кандидат технічних наук з хімічного опору матеріалів та захисту від корозії, доцент по кафедрі хімії та конструкційних матеріалів ЧНТУ.

**Kostenko Ihor** – PhD in Technical Sciences of Chemical Resistance of Materials and Corrosion Protection, associate professor Department of Chemistry and Construction Materials, Chernihiv National University of Technology.

**Мачульський Григорій Миколайович** – кандидат сільськогосподарських наук, доцент по кафедрі екології і техногенної безпеки, Національний університет «Чернігівський колегіум» імені Т. Г. Шевченка.

**Machulskii Grigorii** – PhD in Agricultural Sciences, Associate Professor, Department of Ecology and Technogenic Safety, National University «Chernihiv Collegium» named T.G. Shevchenko.

## INNOVATIONS IN EDUCATION. ISSUES IN THE REFORMATION OF THE HIGHER EDUCATION SYSTEM IN THE ASPECT OF EUROINTEGRATION

*Севиндж Аббасова*

### ИНТЕРАКТИВНЫЕ ПРИЁМЫ В ВУЗАХ АЗЕРБАЙДЖАНА КАК ДЕЙСТВЕННАЯ ИННОВАЦИОННАЯ ФОРМА В ЯЗЫКОВОЙ ПОДГОТОВКЕ СПЕЦИАЛИСТОВ

*Seving Abbasova*

### INTERACTIVE METHODS IN HIGH SCHOOLS OF AZERBAIJAN AS AN EFFECTIVE INNOVATIVE FORM OF LANGUAGE TRAINING

*В статье рассматривается процесс преподавания русского языка в азербайджано-язычных аудиториях, где на занятиях внедрены инновационные методы обучения. Одним из таких методов является интегрированные уроки. Главной целью исследования является определение преимуществ описываемого метода, его связь с другими коммуникативными методами, перспективность.*

**Ключевые слова:** инновационные приемы; высшее образование; методы обучения; интерактивное занятие; глобализация.

*The article discusses the process of teaching the Russian language in Azerbaijani-speaking classrooms, where the classes introduced innovative teaching methods. One such method is the integrated lessons. The main purpose of the study is to determine the advantages of the proposed method, its relation to other communication methods, prospects.*

**Keywords:** innovative techniques; higher education; teaching methods; interactive activity; globalization.

Наука не стоит на месте, и в наши дни процесс преподавания русского языка в азербайджано-язычных аудиториях немислим без внедрения на лекциях и семинарских занятиях инновационных методов. Речь идёт о реформировании системы высшего образования в век глобализации. Как подчёркивает К.И. Салимова, одним из наиболее значимых признаков глобализации являются новейшие знания, что в дальнейшем позволяет внедрить радикальные инновационные методы в образовании» [4, 46]. Это означает снижение значения традиционных технологий с одновременным возрастанием информационных, социальных и интеллектуальных. Тем самым традиционная система управления процессом образования постепенно заменяется качественно новой, базирующейся на создании инновационных достижениях. Все эти моменты необходимо знать и учитывать педагогам как инструментарий в ходе преподавания русского языка в вузах. По мнению большинства современных педагогов-методистов, именно инновационные методы способны коренным образом видоизменить процесс преподавания многих предметов, русского языка в профильных вузах, в частности.

Вместе с тем реализация такого насущного требования предполагает не только совершенствование собственно методики формирования речевых навыков и умений студентов, но также разработку новейших методов, способов и технологий презентации русского языка в процессе его преподавания. Выдвижение на передний план качества знаний, умений и навыков по русскому языку ориентирует современную педагогику в целом на поиск нестандартных методических приёмов или принципов. Одними из них в составе инновационных методов являются интегрированные уроки.

В ходе проведения интерактивных занятий в вузах создаются такие условия обучения, когда студенты распознают в себе определённые зачатки интеллектуальной направленности в деятельности. При этой форме общения преподавателя с обучающимися происходит обмен новыми навыками и умениями, а затем и основными видами профессиональной деятельности, что, безусловно, позволяет активно развивать стремление к новым знаниям и совместно решать вопросы общего характера.

Главные преимущества описываемого метода заключаются в том, что он позволяет проводить занятия на разных образовательных ступенях и уровнях в виде осложненной игры, при которой активизируется студенческая аудитория. В дополнение к сказанному попутно появляется возможность выявить разницу между традиционной и нетрадиционной формами лекционного, семинарского или лабораторного занятий.

Инновационные методы тесно связаны с формами коммуникативной методики. Остановимся для наглядности только на одном интерактивном приёме – просмотре видеофильма. Он представляет собой процесс овладения предметом как постижение живой действительности. При обучении русскому языку в азербайджанской аудитории складывается определенное отношение к нему как источнику инновационной, точнее, страноведческой информации. Настоящий интерактивный приём допускает использование его технических преимуществ, потому что в синтезе подачи отдельных знаний происходит активное включение в зрительный ряд статичной наглядности, текстового материала. Новейшая методика этого вида работы в вузах предусматривает запись с последующей демонстрацией фрагментов видеофильма, в которых опытный преподаватель может варьировать, скажем, повторы, возвраты, стоп-кадры, замедленную или ускоренную демонстрацию.

На наш взгляд, перспективность и видимые достоинства применения видеофильмов как требования коммуникативной методики обучения наших дней в вузах заключаются в следующем: А) В простоте, ясности и доступности новейшей инновационной технологии; В) В разнообразии целей и задач использования видеофильмов на занятиях; С) Индивидуализации обучения (видеозапись можно безо всяких проблем технического порядка равнозначно использовать как на занятиях в студенческих аудиториях, так и в специально отведённом для этих целей зале); D) В достаточно высокой эффективности интерактивного обучения, определяющейся прежде всего хорошей возможностью сочетания зрительного и слухового восприятия доносимого до студентов материала.

Эффективность приёмов интегрирования как одной из важных форм инновационной методологии очевидна: они позволяют скоординировать усилия педагогов и студентов в едином потоке учебного процесса, помогают объединить учебные курсы в масштабные «блоки содержания» [1, 31], корректируют и закрепляют в сознании обучающихся ранее сформированные определённые навыки получения научной информации. У преподавателей, пользующихся инновационной интегрированной методикой, появляется хорошая возможность обучить студентов составлению конспектов по разным профильным темам, составить научный доклад, реферат, заметки, аннотации, резюме к деловой документации и т. п.

#### Список использованных источников

1. Бедалов Ч.А. Инновационные компоненты в языковой подготовке специалистов в высших учебных заведениях Азербайджана в контексте глобализации // Русский язык и литература в Азербайджане, 2005, № 1. – С. 29-32.
2. Гасанова Х.А., Гарагёзова Н.А., Гасанов Г.Б. Современные методы обучения // Пособие для преподавателя. Баку: Мутарджим, 2001. – 43 с.
3. Гилязова О.Г. Интеграция содержания учебных дисциплин как фактор повышения качества подготовки учителей в вузе // Интегративные процессы в подготовке специалиста на основе государственного стандарта высшего профессионального образования. Рязань: Приокское издательство, 1997. – С. 37-45.
4. Салимова К.И. Глобализация и образование // Материалы научно-практической конференции на тему: «Глобализация и актуальные проблемы образования в Азербайджане». Баку, 2003. – С. 44-47.
5. Талызина Н.Ф. Управление процессом усвоения знаний. М.: Наука, 1984. – 286 с.

**Аббасова Севиндж Захид гызы** – кандидат филологических наук, преподаватель кафедры русского языка и межкультурных коммуникаций, Бакинский славянский университет, Азербайджан.

**Abbasova Seving** – Candidate of Philological Sciences, Lecturer of the Department of Russian language and intercultural Communication, Baku Slavic University, Azerbaijan.

**E-mail:** emin-abbasov-nihat@mail.ru

Maia Aghaia

## ON IMPORTANCE OF TEACHING BUSINESS ENGLISH

*This paper focuses on the need of an appropriate approach in teaching and learning Business English as it's a vivid fact that the knowledge of Business English has become one of the required skills for employment. As our university students are required of different levels of general English, their level of Business English is very limited. We live in globalized world, with endless developments in communications and technology. Due to the business and economic development of the last decades, English has become the language used all over the world in fields such as: Economics, Management, Finance, Banking, Insurance, Negotiations, etc. Therefore, there is an urgent need to establish a better and more progressive way of teaching Business English. This paper presents the effective approach that can be incorporated in business English teaching.*

**Keywords:** Business English; special vocabulary; globalization; terminology; teaching English for Specific Purposes.

As we all know English language is necessary in many spheres of modern life: in professional activities and everyday life. More and more people feel necessity to master English. According to Gita Galova: "globalization of the world economy requires professionals and specialists in various areas to communicate effectively in foreign languages. The success is conditional on their ability to manage language and cultural barriers, i.e. on the language skills and competences with respect to their professional areas". (Galova, 2007, p VIII). Language provides a means for communication to share knowledge and culture, to express ourselves, work together, overcome conflicts and disputes, generate wealth in the economy, interact with others, and belong to a larger community (Brown, 2001) (Felder/Brent, 2005) (University of Manitoba, 2007a/b).

Business English has got a great emphasis by instructors and researchers due to the boost of economic development and economic globalization in the world. Business English is being taught all around the world. Business education is becoming more and more popular in Georgia as well and teaching Business English has become an essential part of business education. Business English is related to international commerce, economics, management, finance, banking and etc. In the global environment, it has become common and crucial to study Business English as a specific tool, with the aim of interacting with English-speaking countries or companies. Due to the very fact business English is necessary to study in order to join, communicate and compete in the international market. We live in a global society, where communication with almost every part of the world is possible. The spread of English as the language of international business has made a great opportunity for people to work with colleagues, clients and partners from other countries and understand each other, so that they can form effective and productive working relationships.

We think that the main goal of Business English teaching is to improve performance which can be achieved successfully if we find a balance in how much time we devote to input and output. We strongly believe that one of the most challenging tasks language teachers face is how to stimulate the interest of their students. The practice of teaching Business English with the help of technology affects the teaching and learning process in terms of performance and quality. The teacher should use the latest tools of communication technology in order to support language teaching and learning process. The Internet can be used to provide authentic materials as well. The teacher can use the sites that focus on specific business topics. We do believe that one of the useful materials for fruitful studies is using videos in our teaching as well. If a teacher sets right objectives and makes the right choice of tasks to achieve them, for instance videos, where action takes place in a particular sphere of industry or business, it can develop diverse skills. Video is very useful in motivating and stimulating students. It is an efficient way to learn more about a topic and make cross-cultural comparison. After watching video a teacher should provide students with appropriate exercises, discussions and debates. All the above mentioned approaches will develop speaking, listening and writing skills.

It is a well-known fact that business exists via communication between people across cultures. So students should have knowledge of the business world, including cross-cultural

awareness. The general aim of Business English classes should be to get students more confident while using the language in the business world. Business negotiations all over the world are commonly held in English and due to this fact the use of this language should be focused on internationalization. Teaching Business English is about teaching communication in the authentic business contexts which means that students should have different kinds of texts based on various business topics. Business English implies specific terminology and vocabulary and students can master them effectively via reading and watching videos. Teacher should use modern Business English reading materials based on the issues such as emerging economies, globalization, cultural differences, developing fast and effective communication between people of different cultures and languages and so on. Living in a globalized world and having to deal with people from all over the world, business students have to be taught to deal with a wide range of nationalities, in order to learn what to expect and how to behave.

Nowadays students are more and more aware of the need studying business English. Thus, there are now more and more people willing to study business English at different levels. We should be able to offer them materials that meet their requirements, lead to a fast progress and to the possibility of instantly putting into practice the things they learn.

In conclusion we would like to highlight the very fact that in order to meet the demands of modern employers, one must be able to use Business English for effective internal and external communication which is quite essential to the success of any business. Thus the main goal of teaching Business English is to develop students' professional language competences, which enables them to function effectively in a culturally diverse environment.

### References

1. Galova, Gita, Languages for Specific Purposes. Searching for Common Solutions, Cambridge Scholars Publishing, 2007, p VIII.
2. Knowles, P.L., F. Bailey, and R. Jillet." Functioning in Business", Harlow: Longman, 1991
3. Mark Ellis, Christine Johnson," Teaching Business English", Oxford University Press, 1996.
4. Simon Sweeney, "English for Business Communicating", Cambridge University Press, 1997.

**Maia Aghaia** - PhD, Assistant Professor, Faculty of Humanities, Sokhumi State University, Georgia.  
E-mail: mayaaghaia@yahoo.com

*Тетяна Децюк*

## МОДЕЛІ ФОРМУВАННЯ ПРОФЕСІЙНИХ КОМПЕТЕНЦІЙ МАЙБУТНІХ ФАХІВЦІВ У ПОЗААУДИТОРНІЙ РОБОТІ З МОЛОДЦЮ: УКРАЇНСЬКІ РЕАЛІЇ

*Tetiana Detsiuk*

## FORMATION MODELS OF FUTURE SPECIALISTS' PROFESSIONAL COMPETENCES IN STUDENTS' EXTRACURRICULAR ACTIVITIES: UKRAINIAN REALITIES

*У публікації здійснено теоретичний аналіз поняття «позааудиторна робота». Розглянуто різні форми позааудиторної роботи зі студентами, які використовуються у Чернігівському національному технологічному університеті, Сумській філії Харківського національного університету внутрішніх справ, Національному педагогічному університеті ім. М. П. Драгоманова, Національному університеті Львівська політехніка. Проаналізовано спільні риси організації позааудиторної роботи зі студентами у вищих навчальних закладах України і запропоновано загальну модель позааудиторної роботи.*

**Ключові слова:** навчальна робота; позааудиторна робота; вищий навчальний заклад.

*The theoretical analysis of the concept «extracurricular activities» has been implemented in the publication. Different forms of students' extracurricular activities used in Chernihiv national technological university, Sumy department of Kharkiv national university, National Drahomanov pedagogical university, National Lviv polytechnic university have been considered. Common features of organizing students' extracurricular activities in higher educational establishments have been analysed and general models of the extracurricular work has been suggested.*

**Keywords:** educational work; extracurricular activities; higher educational establishment.

У зв'язку з активною євроінтеграційною політикою в Україні постала необхідність реформування системи вищої освіти. Відповідно відбувся процес скорочення аудиторного часу і збільшення часу на самостійну позааудиторну роботу студентів. Крім того, за умов технічного та інтелектуального прогресу змінюються і необхідні професійні компетенції фахівців. У переліку професійних компетенцій з'являються деякі універсальні уміння і навички, які необхідні фактично кожному спеціалісту не залежно від обраного фаху. За таких умов постає необхідність удосконалення системи професійної підготовки фахівців у вищому навчальному закладі та пошуку нових альтернативних методів роботи зі студентами та вдосконалення вже існуючих. Серед таких форм науковці виділяють позааудиторну роботу зі студентами.

Проблематику позааудиторної роботи з майбутніми фахівцями в умовах вищого навчального закладу у своїх працях розглядали такі вітчизняні науковці як О. О. Гаврилюк, О. А. Кільова, Р. П. Загнибіда, О. А. Рижанова, Н. С. Скрипник, І. В. Ляшенко, Є. В. Танько, О. В. Коваленко, О. М. Резніченко, О. А. Ковальчук, Ю. В. Коваль та інші. Проте, більшість науковців розглядають можливості і вплив позааудиторної роботи на особистість лише з точки зору певної спеціальності чи спеціалізації. Не існує єдиного підходу щодо визначення позааудиторної роботи, тому дана тема є актуальною і потребує детального аналізу.

Перш ніж аналізувати особливості організації позааудиторної роботи зі студентами у вищих навчальних закладах України, ми пропонуємо розглянути підходи до визначення поняття «позааудиторна робота».

Поняття «позааудиторна робота» сучасні науковці розглядають у двох значеннях: позааудиторна навчальна діяльність студентів і позааудиторна не навчальна робота з молоддю, яка може мати практичний, розважальний або виховний зміст. В процесі виконання позааудиторної навчальної роботи студент отримує додаткові теоретичні знання, які здобуває самостійно шляхом опрацювання рекомендованих викладачем або знайдених самостійно по темі літературних джерел. Даний вид позааудиторної роботи носить обов'язковий характер, керується і контролюється викладачем, також передбачає оцінювання. Що ж до другого виду позааудиторної роботи, то така робота не є обов'язковою, вона є добровільною, викладач виступає у ролі наставника, помічника або колеги, дана діяльність не передбачає оцінювання. Тому, перший вид зобов'язані виконувати абсолютно всі студенти, а участь у другому є волевиявленням студента. Позааудиторна навчальна діяльність планується викладачем і регулюється навчальним планом. Позааудиторна не навчальна залежить від традицій конкретного вищого навчального закладу і плану виховної роботи. Перший вид позааудиторної роботи формує у студентів професійні знання, а другий здебільшого впливає на формування особистості студента, його ціннісних орієнтацій, умінь і навичок. За умови вмілого керівництва такою роботою та встановленням взаємозв'язку між теоретичною підготовкою студентів і їх позааудиторною роботою, на нашу думку, така діяльність сприятиме формуванню необхідних професійних компетенцій у майбутніх фахівців. Ми пропонуємо розглянути особливості саме не навчальної позааудиторної роботи зі студентами в різних навчальних закладах України.

Як зазначає І. В. Ляшенко, система позааудиторної виховної роботи в Сумській філії Харківського національного університету внутрішніх справ мала таку структуру: самостійна навчальна робота студентів; діяльність із самоврядування студентського колективу; культурно-дозвіллева діяльність за інтересами; робота з підвищення професійної майстерності. Самостійна навчальна робота – це підготовка до семінарських та інших видів аудиторних занять, написання рефератів, курсових та дипломних робіт. Робота органів студентського самоврядування передбачає самостійне вирішення проблем життєдіяльності окремої студентської групи чи всього студентського колективу, мешканців гуртожитку тощо. Культурно-дозвіллева діяльність є структурною частиною

системи позааудиторної роботи за умови реалізації культурно-дозвіллевих потреб студентів. Це досягається шляхом залучення молоді до участі в об'єднаннях за інтересами, конкурсах, змаганнях тощо. Підвищення професійної майстерності в процесі позааудиторної роботи студентів здійснюється шляхом цілеспрямованого вдосконалення вмінь професійної спрямованості під час участі у спортивних тренуваннях, у студентських наукових конференціях, стажуваннях, тренінгах тощо [Ляшенко І. В.].

Деякий інший підхід до позааудиторної роботи використовується в Чернігівському національному технологічному університеті. Вся позааудиторна виховна робота зі студентами розподілена відповідно до структури університету і керує даною роботою проректор з виховної роботи. До загально університетського рівня можна віднести такі організації, що здійснюють позааудиторну роботу, як студентська рада університету, студентський профспілковий комітет, центр культурно-масової роботи університету, гуртки культурно-освітнього центру «Перемога», гуртки та клуби наукової бібліотеки. На рівні факультетів до позааудиторної діяльності можемо віднести студентські ради факультетів, наукові гуртки, дебатний клуб зі сталого розвитку, дискусійний клуб «Форум», спортивні секції, мистецькі гуртки та творчі об'єднання, гуртки з іноземних мов, волонтерські та благодійні об'єднання. Крім того, активно долучають до позааудиторної роботи такі організації університету, як Центр гендерної освіти ЧНТУ, Ресурсний центр зі сталого розвитку громад ЧНТУ, а також партнери університету: Інформаційний центр ЄС (Чернігівське представництво) та громадська організація «Чернігів Європейський». На кожному факультеті працює методичне об'єднання кураторів [сайт ЧНТУ]. За кожним напрямком позааудиторної роботи зі студентами закріплено відповідального представника професорсько-викладацького складу, крім органів студентського самоврядування, який грає роль скоріше супервізора чи наставника. Є чітка система заохочення до участі у позааудиторній діяльності для студентів у вигляді додаткових балів до загального рейтингу.

Схожа система є і в інших навчальних закладах, проте в кожному університеті є свої особливості. Так у Національному педагогічному університеті ім. М. П. Драгоманова є такі форми позааудиторної роботи для студентів як Студентська рада, студентське наукове товариство, профспілковий комітет студентів, спортивний клуб «Олімп». У Національному університеті Львівська політехніка діють такі студентські організації позааудиторної роботи: колегія студентів (яка фактично має повноваження студентської ради і є органом самоврядування), наукове товариство студентів, аспірантів, молодих вчених, профспілковий комітет студентів та аспірантів, спортивний клуб, освітній студентський тижневик «Аудиторія», студентські наукові гуртки та спільноти. Таким чином, можемо говорити про певні схожості та тенденції в організації позааудиторної роботи різних навчальних закладів, що дає нам можливість казати про існування певної моделі позааудиторної роботи у вищих навчальних закладах України. На нашу думку, метою даної моделі є забезпечення для студентів комфортних умов навчання. Відповідно серед завдань можемо виділити формування у студентів таких особистісних якостей як самостійність та відповідальності, а також навичок прийняття рішень. Форми позааудиторної роботи студентів, які забезпечують виконання даних завдань, це органи студентського самоврядування (студентська рада та профспілковий комітет), студентські наукові товариства та спортивні секції та творчі гуртки.

Виходячи з усього вищезазначеного, модель позааудиторної роботи, на наш погляд, є недосконалою і не виконує роль фактору, який впливає на формування професійних компетенцій у майбутніх фахівців в умовах вищого навчального закладу. Натомість прослідковується загальна тенденція структурної систематизації різних форм позааудиторної роботи, яка являє собою виховну систему навчального закладу. Позааудиторна робота здебільшого має загальний виховний та розважальний характер. І лише на деяких факультетах

тетах потенціал позааудиторної роботи, як чинника формування професійної компетентності, використовують в повному обсязі. Тому подальших досліджень потребує проблема створення єдиної універсальної моделі позааудиторної роботи зі студентами, яка сприятиме формуванню професійних компетенцій у майбутніх фахівців.

#### Список використаних джерел

1. Ляшенко І.В. Організація позааудиторної роботи у вищій школі як умова підвищення ефективності навчально-виховного процесу [Електронний ресурс] / І.В. Ляшенко. – Режим доступу: [https://www.narodnaosvita.kiev.ua/?page\\_id=2196](https://www.narodnaosvita.kiev.ua/?page_id=2196).
2. Студентські клуби та гуртки ЧНТУ [Електронний ресурс] / Чернігівський національний технологічний університет. – Режим доступу: <http://stu.cn.ua/staticpages/clubs/>.
3. Національний педагогічний університет ім. М. П. Драгоманова [Електронний ресурс]. – Режим доступу: <http://www.npu.edu.ua/>.
4. Національний університет Львівська політехніка [Електронний ресурс]. – Режим доступу: <http://www.lp.edu.ua/>.

**Децюк Тетяна Миколаївна** - кандидат педагогічних наук, доцент кафедри соціальної роботи, Чернігівський національний технологічний університет.

**Detsiuk Tetiana** - PhD, Associate Professor of Social Work Department, Chernihiv National University of Technology.

**E-mail:** [tdetsiuk@gmail.com](mailto:tdetsiuk@gmail.com)

*Юлія Карпенко*

### ПРЕДМЕТНИЙ ГУРТОК ЯК ЗАСІБ АКТИВІЗАЦІЇ ПІЗНАВАЛЬНОГО ІНТЕРЕСУ СТУДЕНТІВ ДО НАУКОВО-ДОСЛІДНОЇ ДІЯЛЬНОСТІ

*Yulia Karpenko*

### SUBJECT CIRCLE AS A MEANS OF ACTIVATION OF KNOWLEDGE INTEREST OF STUDENTS TO SCIENTIFIC AND RESEARCH ACTIVITIES

*В умовах сьогодення лише креативний, освічений, самостійний, вимогливий студент може бути конкурентоспроможним на світовому ринку праці. Тому у статті ми звертаємо увагу на позааудиторну роботу, а саме, науково-дослідну діяльність студентів вищих медичних навчальних закладів. Визначено роль викладача при організації роботи предметних гуртків. З досвіду роботи показано один із способів зацікавити студентів займатися науково-дослідною діяльністю.*

**Ключові слова:** професійна підготовка; науково-дослідна діяльність; предметний гурток; обдаровані студенти; знання та навички.

*In the present situation only a creative, educated, independent, demanding student can be competitive on the world labor market. That is why in this article we pay attention to non-auditing work, namely scientific and research activity of students of higher medical educational institutions. The role of a teacher when organizing the work of subject circles is defined. One of the ways to engage students in scientific and research activities is demonstrated from work experience.*

**Keywords:** a professional preparing; a scientific and research activity; subject circles; gifted students; knowledge and skills.

У сучасному суспільстві зміни в системі охорони здоров'я відбуваються настільки динамічно, що іноді навіть високопрофесійні спеціалісти не встигають за швидкими оновленнями вимог до професійних навичок. У аспекті професійної підготовки майбутніх медичних працівників слід зазначити, що їм потрібно стати конкурентоспроможними фахівцями, аби отримати престижну, стабільну роботу. На допомогу їм, звісно, приходять викладачі навчальних медичних закладів. Їхнє головне завдання – надати якісну освіту. В законі України «Про вищу освіту» сказано: «Якість освітньої діяльності – рівень організації освітнього процесу у вищому навчальному закладі, що відповідає стандартам вищої освіти, забезпечує здобуття особами якісної вищої освіти та сприяє створенню нових знань» [1]. Отже, викладач повинен не лише передати знання та досвід студентам, а й навчити їх підвищувати якість свого життя. Це пояснюється тим, що вищий навчальний заклад повинен надавати не лише освітні послуги, а й навчити студентів, як постійно покращувати якість свого життя. Аналізуючи праці сучасних дослідників, відмічаємо, що важливу роль у якісній організації освітнього процесу має науково-дослідна робота студентів. Р. Сабадишин висловлює думку, що «наукова робота



дає можливість розкрити інтелектуальний потенціал як студента, так і викладача, зробити свій внесок у дослідження актуальних проблем медичної науки, оволодіти науковими методами пізнання і, що головне для студента, усвідомити важливість такої роботи для підвищення конкурентоспроможності на ринку праці» [3].

М. Князян у своєму дослідженні передбачає «...уніфікацію дослідницької діяльності за фазами (препаративна, модифікаційна, креативна) та компонентами» [2]. Саме в креативній фазі, зазначає дослідниця, студенти максимально спрямовані на розробку власних програм особистісного і професійного саморозвитку [2].

Варто зауважити, що необхідно постійно підтримувати інтерес до дослідження, стимулювати наукову діяльність. Для активізації пізнавального інтересу студентів доцільно проводити бесіди, пропонувати самостійно підготувати презентації, здійснити демонстрації результатів попередніх досліджень.

Аналіз засобів активізації пізнавального інтересу у професійній підготовці майбутніх медичних працівників свідчить, що у навчальному закладі медичного профілю одним з оптимальних прийомів є організація діяльності предметних гуртків. У нашому досвіді науково-дослідна робота студентів реалізувалася через таку форму як хімічний гурток. Мета і основний зміст роботи хімічного гуртка – виявлення обдарованих студентів та розвиток їхніх здібностей шляхом поглибленого вивчення курсу хімії, участі у науково-дослідних проектах. Взагалі, цей курс передбачає проведення як теоретичних, так і практичних занять, котрі сприяють розвитку логічного мислення, вміння знайти нестандартні шляхи застосування своїх знань. Оволодіння навичками дослідження відбувається під час розв'язування експериментальних задач: студенти навчаються формулювати проблему, висувати гіпотезу, розробляти план експерименту, підбирати потрібні реактиви й обладнання, скласти прилади, проводити експеримент, оформляти результати й формулювати висновки. Експериментальними можуть бути задачі на добування, розпізнання, виявлення якісного складу речовин, пояснення явища, що спостерігається під час певної хімічної реакції. Дедалі актуальнішим є використання педагогічних програмних засобів, відеозаписів у поєднанні з реальним хімічним експериментом. Доцільність демонстрації відеофрагментів зумовлена тим, що віртуальний експеримент потребує менше часу, ніж реальний, і дає змогу провести досліди, виконання яких обмежене часом, високою вартістю або й недоступністю реактивів, обладнання, або ж є небезпечним для здоров'я. У віртуальному режимі можна багаторазово повторити певні дії, відпрацювати навички, конструкторські вміння, здійснити самоконтроль. У студента – майбутнього медика при роботі в хімічному гуртку, окрім активізації пізнавальної мотивації, формуються лідерські якості, розвиваються вміння працювати в колективі, спілкуватися з одногрупниками та викладачами.

Для визначення рівня зацікавленості студентів Черкаської медичної академії в науково-дослідній роботі, було проведено анкетування, в якому взяли участь 34 студенти I курсу фармацевтичного відділення. Їм було поставлено питання: «Чи бажаєте Ви брати участь у роботі хімічного гуртка?», на яке переважна більшість відповіла негативно (результат наведено в діаграмі).

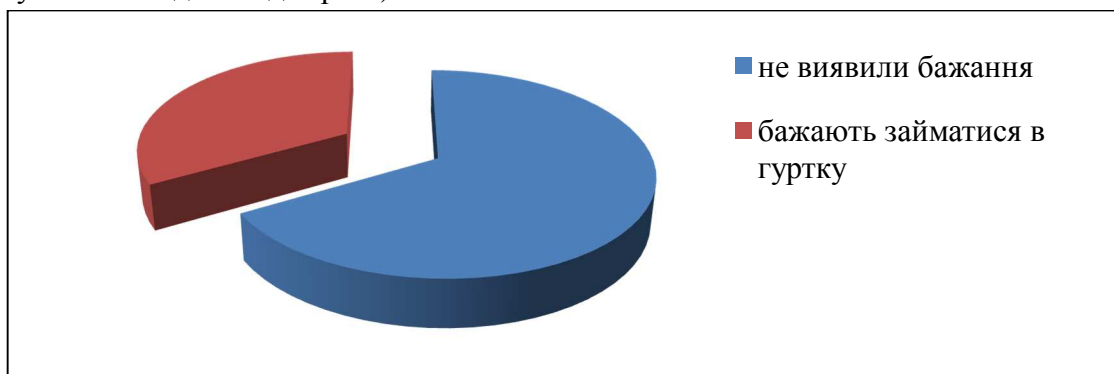

Всього 5 осіб фармацевтичного відділення виявили бажання займатися в хімічному гуртку. При обговоренні було виявлено, що студенти не виявили бажання займатися в хімічному гуртку через необізнаність з даною роботою. Викладачі хімічних дисциплін вирішили провести відкрите засідання хімічного гуртка та запросити студентів I курсу. Були продемонстровані результати дослідження студентів II курсу за темою «Благородні метали (золото та срібло) в медицині та фармації». Студентів-першокурсників ознайомили з основними цілями цього дослідження, які були такими:

- поглибити знання про хімічні властивості золота та срібла, як d-елементів, їх здатність до утворення колоїдних розчинів;
- зібрати та систематизувати дані про останні дослідження вітчизняних та зарубіжних вчених про медико-біологічну роль благородних металів (золота та срібла) в організмі людини;
- ознайомитися з фармацевтичними препаратами, що містять у своєму складі золото та срібло;
- вивчити напрями застосування золота та срібла у косметології;
- розвивати науковий світогляд та хімічне мислення;
- формувати навички пошукової та дослідницької роботи, уміння узагальнювати та оформляти результати досліджень;
- показати взаємозв'язок хімії з клінічними та фармацевтичними дисциплінами (анатомією, фізіологією, медичною біологією, мікробіологією, фармакологією, внутрішньою медициною, фармацевтичною хімією, аптечною технологією ліків).

Після цього пояснювалася важливість окреслених нижче методів дослідження:

- робота в малих групах з науковими джерелами та інтернет-ресурсами;
- хімічний експеримент;
- аналіз тематичних наукових статей у фахових виданнях та відеоматеріалів;
- аналіз препаратів, що містять сполуки золота та срібла, які застосовуються в медичній практиці і представлені на фармацевтичному ринку України;
- узагальнення даних у вигляді схем, таблиць, діаграм;
- створення презентації, буклетів та інформаційних листків.

Студенти II курсу представили свою роботу за допомогою презентацій. Хочемо відмітити, що викладачі в даному заході прийняли участь лише як куратори проекту. Після цього було проведено повторне анкетування респондентів. Результати були вражаючими, оскільки 25 студентів I курсу вирішили займатися в хімічному гуртку.

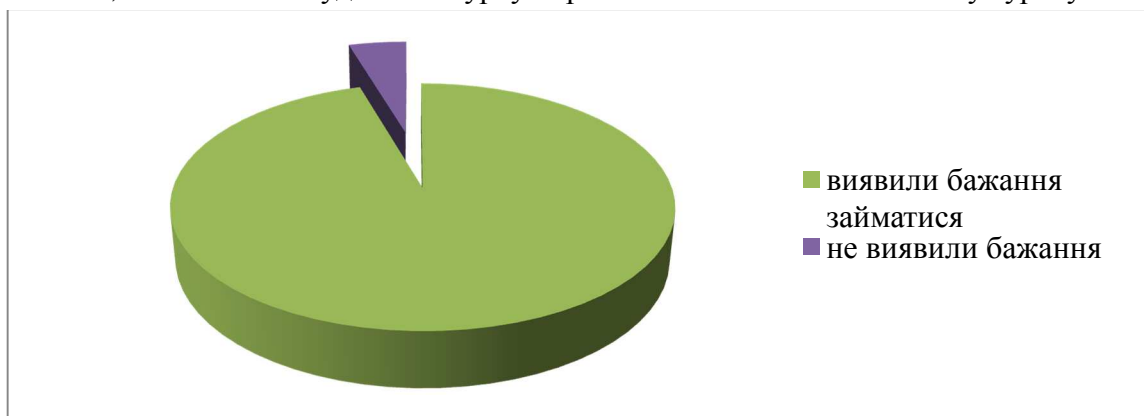

Аналіз результатів даного дослідження свідчить про те, що сучасні студенти виявляють зацікавленість до науково-дослідної роботи, проте є важливим надавати повну та достовірну інформацію про даний вид діяльності. Гурткова робота з хімії – це продовження навчального процесу для тих студентів, яких викладач зміг зацікавити, пробудити в них дух дослідника. Саме предметний гурток допомагає студентам розширювати власні знання з певної навчальної дисципліни, робити перші кроки в науці.

**Список використаних джерел**

1. Закон України про вищу освіту // Відомості Верховної Ради (ВВР), 2014, № 37-38, ст. 20.
2. Князян М. О. Система формування самостійно-дослідницької діяльності майбутніх учителів іноземних мов у процесі ступеневої підготовки : Дис. ... д-ра пед. наук : 13.00.04 / Князян Маріанна Олексіївна. – Ізмаїл : 2007. – 445 с.
3. Матеріали регіональної студентської науково-теоретичної конференції «Медичні і фармако-економічні аспекти вакцинопрофілактики інфекційних захворювань» / під. ред. Р.О. Сабадишина. – Рівне, 2010. – 102 с.

**Карпенко Юлія Петрівна** – викладач, Черкаська медична академія.  
**Karpenko Yulia** - Teacher, Cherkasy Medical Academy.  
**E-mail:** yulia\_karpenko1976@ukr.net

*Svitlana Kaznadii, Vira Murashkovska*

**THE USAGE OF MATHEMATICAL PACKAGES IN EDUCATIONAL PROCESS**

*A perspective direction in modern education is the use of mathematical packages during the performance of laboratory works, courseworks and diploma works by students of engineering specialization. Here are being reviewed the most famous and widely used mathematical packages such as MathCad, Mathematica, MatLab, MS Excel, R and their usage in teaching of the general course of mathematics, numeral methods, multidimensional statistical analysis and other disciplines. Every package is introduced with its opportunities, advantages and disadvantages. There are recommendations in which disciplines their usage will be more efficient.*

**Keywords:** computer technologies; symbolic calculations; mathematical packages; simple interface.

The rapid development of computer technology, the emergence of a number of mathematical packages dictate changes in the construction and research of certain disciplines. Especially the problem is significant in high school. The limited number of study hours, on the one hand, and the growing flow of information, on the other hand, lead to a groundless reduction of the mathematic course, and also to the lack of skills in working with mathematical packages, that, unfortunately, affects the professional preparation of future engineers and scientists to work at the modern level.

The use of mathematical packages simplifies the preparation of laboratory work reports, helps to overcome technical mathematical difficulties in solving engineering tasks, expands the range of tasks that are available to solve, helps to present the results of calculations in a visual graphic form. If a junior course student gains the techniques of working with a sufficiently powerful professional package, then he will be much better prepared to solve mathematical problems in various applications. He won't be afraid of cumbersome calculations, he will be ready to solve complex problems, compensating the lack of his own knowledge by using the intellectual capabilities of the package, be able to use the skills of presenting research results in visual graphical form, and be able to design research results in the form of accurate content reports.

The usage of mathematical packages should be introduced into the basic course of mathematics (usually it is first two years of studying), so the student will receive both theoretical introduction of the discipline and applied knowledge of mathematical packages starting from the first year, and not as usual in the senior years, when the student attends practice or writes a course paper, a diploma work. The next step will be a deep study of mathematical packages in applied disciplines such as: Numeral Methods, Probability Theory and Mathematical Statistics, Mathematical Modeling, Information Technologies and in other disciplines for senior year students. The use of mathematical packages would affect the motivation for a number of disciplines, as the student can check the results of performed manually tasks by himself, to have an experiment with the parameters of the given task and visually illustrate the applied task, bring the creativity to the solution of the task, and so on. Let's look at the functional possibilities of these packages and their usage in the mathematics course.

The MathCad package has a powerful mathematical apparatus. It contains basic mathematical functions, including matrix calculus, trigonometry, numeral solution of ordinary differential equations, some statistical algorithms, solving a system of nonlinear equations, searching of ex-

tremums of functional dependencies, etc. MathCad has a simple interface and good visualization capabilities. The expression is written in a commonly used mathematical form, and you can use the letters of the Latin and Greek alphabets and menus for various mathematical symbols.

The advantage of the package is the "live" calculation architecture - when you change the value of a variable, the mathematical expression in which it is used is automatically recalculated. The user can enter not only numeral values of variables, but also supplement them with dimensions by selecting the system of units (C, British, etc.) and specific dimensions. The package has its own built-in programming language, which allows you to write your own programs, accompanying them with comments.

The package has a convenient reference system with examples of tasks solving, there is a reference book on basic mathematical and physico-chemical formulas and constants, which can be automatically transferred to the document.

The package can be widely used during junior years in mathematical analysis (integration, differentiation, function research), and in linear algebra and analytic geometry, for constructing surfaces, for solving second-order differential equations. This package is successfully used in the discipline "Numeral Methods", as well as some departments for course and diploma projection.

The Mathematica package can be used to perform calculations of any complexity in the educational process and in scientific work: a fairly simple interface attracts a wide category of users. Mathematica was conceived as a system that maximizes the work of scientists and math analysts, and today is considered as the leader among computer systems of symbolic mathematics that provide not only the performance of complex numeral calculations, but also the conduction of especial laborious analytical transformations and calculations. The documents in the package are prepared in the form of notebooks (Notebooks), which combine the initial data, the description of the algorithms for solving tasks, programs and solution results in a variety of forms (mathematical formulas, numbers, vectors, matrices, tables and graphs).

Much attention in the package is given to graphics, including dynamic and even multimedia capabilities: the reproduction of dynamic animation and the synthesis of sounds. The set of graphic functions and their options is very huge. The advantage of the package is the provision of dynamic communication between the cells of documents in the style of spreadsheets, even during solving symbolic tasks, that has profitable difference from other similar systems.

The MatLab package is designed for wide usage in the field of automated engineering, is aimed at the development and debugging of calculation algorithms, it is mainly used in engineering calculations. Therefore, this package is better to use during senior years and in graduate school, as well as in scientific research.

There are huge opportunities for programming in the MatLab package. Its C Math library (the MatLab compiler) is an object library and contains over 300 data processing procedures in the C language. The C Math library contains the following categories of functions: matrix operations, solution of linear equations, the expansion of operators and the search for eigenvalues, the functions beta, gamma, erf and elliptic functions, elementary mathematics, the fundamentals of statistics and data analysis, the search for the roots of polynomials; filtering, convolution, fast Fourier transform (FFT); interpolation; operations with strings. All MatLab libraries are characterized by high speed of numeral computations.

The MatLab package has a wide range of functions for visualization of the performed calculations directly in the MatLab environment, enlargement, image analysis, and the possibility of constructing the image processing algorithms. For example, the MatLab package is used to restore corrupted images, template recognition of objects on images or to develop own original image processing algorithms. When analyzing images, using instant access to powerful visualization tools instantly helps to see the effects of increase, recovery and filtering.

The disadvantages of the package include a large number of windows, which causes inconvenience when working with one monitor, a not very friendly reference system, a specific code editor for MatLab programs, as well as a fairly large company documentation (about 5 thousand pages), making it difficult to overlook.

MS Excel is a famous and probably the most popular spreadsheet program with a graphical interface. The advantage of this program is its popularity, user-friendly interface, ease of getting skills. This is a program for accounting and charts creation. The disadvantage of the package is a limited set of functions for analyzing data, the presence of restrictions on the number of rows in the table. It is simply impossible to speak about serious mathematical algorithms using Excel.

R-package - is both a language and software, focused on statistics. Its features are effective data processing and simple means for storing results, a set of operators for processing arrays, matrices, and other complex structures, a large, consistent, integrated collection of tools for statistical analysis, numerous graphical tools. R is a language with many functions for performing statistical analysis and graphical display of results that are visualized immediately in your own window and can be saved in various formats (for example, jpg, png, bmp, eps, or wmf for Windows, ps, bmp, pictex for Unix). The results of the statistical analysis can be displayed on the screen. Some intermediate results (P-values, regression coefficient, etc.) can be stored in a file and used for subsequent analysis. R-language allows to use the loop operators to consistently analyze multiple sets of data. It is also possible to combine various statistical functions into a separate program for implementation more complex analysis.

The usage of new information technologies improves the quality of the educational process, enables not only to gain new knowledge, but also to control the results of studying, to create a culture of studying being through the use of object-oriented programs (spreadsheets, databases, test preparation systems, etc.). Computer technologies develop thinking abilities, elementary computer skills, the ability to gain new knowledge and to use basic knowledge in the field of informatics and modern information technologies, the ability to self work and to work in a team. Mathematical packages greatly facilitate the learning process of students. Their usage allow to refuse of doing large-scale mathematical calculations manually, overcome difficulties in solving economic and mathematical problems, and analyze of the obtained results, it is easy to prepare reports on laboratory works, and present calculations in a graphical form. Computer mathematical packages satisfy the following requirements: the user chooses himself how the information on the screen will be displayed (letter, color, etc.), and it is possible to work in different modes (text, graphic, symbolic), libraries can be added to the packages.

When choosing a mathematical package, it is necessary to remember that future specialists should petrain creatively to solve complex non-standard tasks, and constantly engage themselves to self-education. The professional competence of the graduate is the ultimate goal of education and the main characteristic of its quality, achieved in the process of using competently selected packages of mathematical application programs.

### References

1. *Hudyreva O.M.* Vprovadzhennia informatsiino-komunikatyvnykh tekhnolohii u navchalnomu protsesiv vyshchoho navchalnoho zakladu [The introduction of information and communication technologies in the educational process of higher educational establishment] / O.M.Hudyreva // Inform.tekhnolohii v osviti: zb.nauk.in. - 2010. - Pub.6. - p. 101-112.

**Kaznadii Svitlana** - Senior Tutor, Chernihiv National University of Technology.

**E-mail:** kaz\_na@i.ua

**Murashkovska Vira** - Senior Tutor, Chernihiv National University of Technology.

**E-mail:** vmurashkovska@gmail.com

Тарана Казымова

## НЕОЛОГИЗМЫ В СОВРЕМЕННОМ РУССКОМ ЯЗЫКЕ

Tarana Kazymova

## NEOLOGISMS IN CONTEMPORARY RUSSIAN LANGUAGE

В статье рассматриваются недавно возникшие в русском языке неологизмы, поясняется значение наиболее активно употребляемых слов. В статье неологизмы классифицируются по сферам употребления и источникам заимствования. Приведены также примеры неологизмов конца XX - XXI вв.

**Ключевые слова:** неологизмы; англицизмы; заимствования; пополнение; сфера.

The article deals with neologisms that have recently arisen in the Russian language, explains the meaning of the most actively used words. In the article, neologisms are classified by use areas and sources of borrowing. Examples of neologisms of the late XX-XXI centuries are also given.

**Keywords:** neologisms; anglicisms; borrowings; replenishment; sphere.

Существование языка немыслимо без постоянного обогащения, развития словарного состава, самой его подвижной части. Стремительно развивающееся общество, постоянные изменения и нововведения в жизни не могут не отражаться в языке. С развитием техники, науки, культуры, промышленности появляются новые слова и словосочетания, служащие названиями новых предметов, явлений, понятий. Новые слова придают естественному языку динамичность.

Лексика изменяется с течением времени, словарный запас пополняется новыми наименованиями, устаревшие реалии уходят в пассивный запас. Различными бывают источники пополнения, способы образования новых слов, пути развития словарного состава. С точки зрения способов образования большинство неологизмов преимущественно представляют собой копию дефиниции языка-источника, которой придали русский графический и фонетический облик.

На современном этапе наиболее продуктивны англицизмы, которые охватывают почти все сферы деятельности человека. Заимствований из французского и немецкого языков значительно меньше, и пополняют они лишь некоторые сферы жизни людей.

В XXI веке в русский язык вошло множество новых слов: флорид-дискетоды, CD-и DVD-ROM, картридер, USB-разъём в разных модификациях, 3D-формат, ZIP-файл, легинсы, джегинсы, чизкейки, роллы, маффины, брауни, смузи, сорбе, мохито, пресс-секретарь, пресс-атташе, пресс-релиз, клонировать, радиоэкология, озонная дыра, картридж, файл, диск, дилер, естественная монополия, компьютер, байт, пиксель, слайд, брендмауэр, дисплей, винчестер, недемократичный, ваучер, дистрибьютор, инвестор, маркетинг; интерактивный, бартер, спонсор, гамбургер, ксерить, иммунодефицит, инвалюта, неконвертируемость, виндсерфинг, фристайл, бобслей, кикбоксинг; принтер; мэйл, имэйл, дедлайн, онлайн, википедия, бизнес-центр, однопартийность, инаугурация президента, профиль, аккаунт, ватсап, вайбер, скриншот, чек ап (Check - Up) спам, логин, селфи (неологизмом эры социальных сетей), лайк, кейс-пакеты. Слова XXI века не только слова-иностранные, но и обрусевшие аськи, флешки, мобилки, лабутенчики; лайкнуть, гуглить, апгрейдиться, кликнуть, сёрфинговать.

Рассмотрим некоторые из них более подробно.

Новая лексика отражает все сферы жизни общества:

Неологизмы в сфере **экономики, торговли и производства**. *Аукцион* (от нем. *auktion*) – публичная распродажа. *Девальвация* (от нем. *devaluation* – обесценивание, переоценка в сторону уменьшения значимости чего-либо) – метод стабилизации валюты после денежной инфляции. *Демпинг* (от англ. *dumping* – сброс) – продажа товаров на внешних рынках по более низким, чем на внутреннем или мировом рынке, ценам с целью вытеснения конкурентов. *Лизинг* (от англ. *leasing* (to lease – сдать в аренду)) – вид долгосрочной аренды или кредитования техники, оборудования, товаров. *Рентабельный* (от нем. *rentabel* – прибыльный) – оправдывающий расходы, приносящий прибыль, т.е. прибыльный. *Сейл* (от англ. *sale* – распродажа) – распродажа. *Фальсификат* (от нем. *falsifikat* – подделка) – поддельный продукт. *Фрахт* (от нем. *fracht* – перевозка груза) – провозная плата за перевозку

груза. *Хинтерланд* – (от нем. Hinterland – внутренний район страны) – район, прилегающий к промышленному, торговому центру или порту.

Неологизмы в сфере **политики и государственного устройства**:

*Муниципалитет* (от нем. *munizipalität* – муниципалитеты) – орган местного самоуправления. *Нувориши* (от фр. *nouveau riche* – новый богач) – человек из низкого сословия, быстро разбогатевший в период социальных перемен за счет разорения других. *HR-менеджмент* (от англ. HR – human resources – человеческие ресурсы; management – управление, руководство, умение владеть) – одно из направлений современного менеджмента, нацеленное на развитие и эффективное использование кадрового потенциала организации. *Ресепши* (англ. *reception*, фр. *reception*, нем. *rezeption*) – слово с основным значением «приём», «приемная».

Неологизмы в сфере **компьютерных технологий**: *Ангрейд* (от англ. *upgrade* – подъём, обновление) – обновление, модернизация – компьютера. *Гаджет* – (от англ. *gadget* – приспособление, прибор) – 1) несамостоятельное присоединяемое техническое устройство (например, bluetooth-адаптор, USB-модем, наушники с FM-радио); 2) техническое приспособление, чаще всего – новинка из области цифровой техники, обладающее повышенной функциональностью, но ограниченными возможностями. *Репост* (от англ. *re* – снова, ещё раз; *post* – сообщать, объявлять о чём-либо) – это повторная публикация какого-либо сообщения в пределах одного ресурса. Существует также дублет перепост. *Сайт* (от англ. *website*: *web* – паутина, сеть и *site* – место, сегмент, часть в сети) – совокупность электронных документов (файлов) частного лица или организации в компьютерной сети, объединённых под одним адресом (доменным именем или IP-адресом). *Сканер* (от англ. *scanner*) – устройство, выполняющее преобразование изображений в цифровой формат – цифровую копию изображения объекта. Процесс получения копии называется сканированием. *Софт* (от англ. *soft* – мягкий, нежный, плавный, *software* – программное обеспечение) – комплекс программного обеспечения. *Фейк* (от англ. *fake* – подделка) – второй или более зарегистрированный на ресурсе аккаунт одного человека. *Флэшка* (от англ. *flash* – быстро промелькнуть; осенить, прийти в голову) – тип внешнего носителя информации для компьютера. *IP-адрес* (*айпи-адрес*, сокращение от англ. Internet Protocol Address) – уникальный сетевой адрес узла в компьютерной сети, построенной по протоколу IP.

Неологизмы в **сфере средств коммуникации**: *Рингтон* (от англ. *ringtone*, *ring* – звонок, звук, *tone* – музыкальное ударение) – мелодия, воспроизводимая на сотовом телефоне для оповещения о входящем вызове. *Роуминг* (от англ. *roaming* – распространение, возможность широкого использования), услуга связи с дальним и ближним зарубежьем. *Прайм-тайм* (от англ. *prime-time* – наиболее удобное, лучшее время) – 1) наиболее активное время телесмотра/радиослушания в период суток. Обычно реклама в это время стоит намного дороже, нежели в другое время. 2) услуга мобильной связи, связанная с предоставлением услуг по выгодной цене в зависимости от времени.

Неологизмы в сфере **гастрономии и быта**: *Лазанья* (итал. *lasagne-lasanum* "котёл для приготовления и пищи" греч. *λάσανα* "горячие пластины") – традиционное Итальянское слоеное блюдо с прослойками из теста. *Ланч* – (Англ. *lunch* "обед, второй завтрак" *luncheon* "завтрак, лёгкий завтрак" – *ланч-брейк*, *ланч-меню*; *бизнес-ланч*) второй завтрак во многих англоязычных странах, обычно с 12 до 16 часов. *Ростер* (от англ. *roast* – поджаривать) – жаровня, компактная электрическая печь для приготовления рыбы, мяса или овощей, а также горячих бутербродов или тостов, выпекания пирогов. *Тост* (от англ. *toast*) – поджаренный или подсушенный тонкий ломтик хлеба. Отсюда тостер (от англ. *toaster*) – устройство с питанием от электросети, предназначенное для быстрого поджаривания плоских кусков хлеба. *Ноу-фрост* (ноуфрост) (от англ. *No-frost* – без замораживания) – тип холодильного оборудования, не нуждающийся в механическом размораживании. *Несессер* (от франц. *necessaire*, букв. – необходимый) – набор предметов туалета. Коробка, шкатулка, футляр с мелкими принадлежностями для туалета,

шитья и т.п. *Фушет* (от франц. *fourche* – вилка) – совместный прием пищи, когда приглашенные едят стоя, свободно выбирая блюда и напитки.

Неологизмы в индустрии **красоты, косметологии**: *Лифтинг* (от англ. *lifting* – подъём, подтягивание) – косметологическая процедура, связанная с подтяжкой кожи. *Пилинг* (от англ. *peeling* – отслаивание, шелушение, очищение, чистка) – очищение кожи. *Скраб* (от англ. *scrub* – тереть, скрести, чистить, царапать) – крем для отшелушивания, очистки кожи лица, тела. *Шабер* (от нем. *schaber* – скребок) – ручной режущий инструмент для маникюра с закруглённым лезвием.

Неологизмы в сфере **культуры, искусства, театра, кино, индустрии развлечений**: *Гран-при* (от фр. *GrandPrix* – поощрение) – поощрение участников (главная премия) на крупнейших конкурсных мероприятиях в области культуры, науки, искусства и спорта. *Ремейк* (от англ. *remake* – переделывать) – новый вариант старой музыкальной записи; новая версия давней постановки старого фильма. *Реалити-Шоу* (реалити-телевидение) (от англ. *reality-show*, от *reality* – действительность, реальность и *show* – показ) – жанр телепередачи, в которой показывают реальную жизнь команды участников, круглые сутки находящихся в кадре видеокамеры. *Сингл* (от англ. *single* – одиночный) – грампластинка или кассета с записью песен одного автора или исполнителя; песня, записанная отдельно. *Шлягер* (от нем. *schlager* – удар; хит) – очень популярное произведение.

Неологизмы в **спортивной сфере**: *Боулинг* (от англ. *bowling to bowl* играть в шары) – спортивная разновидность кеглей. *Дайвинг* (от англ. *diving dive* – нырять) – подводное плавание. *Маунтинбординг* (от англ. *mountain* гора, *board* доска) – разновидность скейтбординга, у доски увеличены колеса, катание возможно по природному ландшафту. *Скейтборд* (от англ. *skate* катание на коньках, скольжение и *board* доска) – катание на доске с роликами. *Сноублэйд* (от англ. *snowblade* трюковые лыжи) – катание по снегу на наибольших по размеру трюковых лыжах. *Сноуборд* (от англ. *snow* снег и *board* доска) – катание на доске по снегу.

Неологизмы в сфере **рекламной деятельности, журналистики, моды**: *Пиар* (от англ. сокр. *PR (public relation)* – связи с общественностью) – практика создания и внедрения в сознание людей привлекательного образа кого-, чего-либо. Также *piar* первая часть сложных слов (ср.: пиар-акция, пиар-технология и пр.). *Постер* (англ. *poster* – плакат) – рекламное средство в виде объявления, афиши, плаката; часто вкладывается в периодические издания. *Тренд* (от англ. *trend* – тенденция, уклон) – преобладающая тенденция, общее направление развития чего-л. (общественного мнения, моды и др.). *Флаер* (от англ. *fly* – летать; *flyer, flier* – рекламный листок) – небольшая рекламная листовка, как правило, дающая право на скидку или какой-то подарок. *Хакер* (англ. *hacker*) – лицо, совершающее различного рода незаконные действия в сфере информатики: несанкционированное проникновение в чужие компьютерные сети и получение из них информации. *Хедлайнер* (от англ. *headliner, head-liner*) – это автор заголовков; герой заголовков, гвоздь программы, ведущий исполнитель.

Появление неологизмов закономерно. Неологизмы, ставшие единицами языка, со временем входят в словари, отражающие актуальное состояние лексики, а неологическая лексикография, сформировавшаяся в последние десятилетия, открывает возможности для осмысления новейшей истории русской лексики.

Мы имеем уникальную возможность наблюдать и исследовать язык в пору его стремительных и, как кажется, катастрофических изменений: все естественные процессы в нем ускорены и рассогласованы.

#### Список использованных источников

1. Введенская Л. А. Русский язык и культура речи: учебное пособие для вузов Ростов-на-Дону, 2009 стр.
2. Гальцева А. А. Неологизмы XXI века // Концепт. – 2014. – Спецвыпуск No 13.
3. Максимов В. И. Типы неологизмов в современном русском языке. М., 2002.



4. Скляревская Г. Н. Русский язык конца XX века: версия лексикографического описания // Словарь. Грамматика. Текст. М., 1996.

**Казимова Тарана Муталлим гызы** – преподаватель кафедры русского языка и межкультурной коммуникации Бакинского славянского университета, Азербайджан.

**Kazymova Tarana** – Teacher of the Russian Language and Intercultural Communication Department, Baku Slavic University, Azerbaijan.

**E-mail:** tkazimova75@mail.ru

*Наталія Холявко*

## ТЕОРЕТИКО-ПРИКЛАДНІ АСПЕКТИ КОМЕРЦІАЛІЗАЦІЇ РЕЗУЛЬТАТІВ НАУКОВИХ ДОСЛІДЖЕНЬ В УМОВАХ ІНФОРМАЦІЙНОЇ ЕКОНОМІКИ

*Nataliya Kholiavko*

### THEORETICAL AND APPLIED ASPECTS OF COMERCIALIZATION OF RESEARCH RESULTS UNDER THE CONDITIONS OF INFORMATIONAL ECONOMY

Наголошено на актуальності налагодження ефективних комунікацій між вищими навчальними закладами та підприємствами в рамках чотириланкової спіралі *Quadruple Helix* (бізнес – уряд – вища освіта – громадськість) в умовах становлення інформаційної економіки – шляхом активізації процесів комерціалізації результатів наукових досліджень в реальному секторі національної економіки. Систематизовано наукові погляди на підходи до тлумачення, принципи та способи комерціалізації.

**Ключові слова:** інформаційна економіка; комерціалізація; об'єкти інтелектуальної власності; підходи, принципи, способи комерціалізації.

*The importance of development of effective communication between HEIs and enterprises within the «Quadruple Helix» (“business - government - higher education – public sector”) under the conditions of information economy is emphasized. It is proposed the most appropriate way – activation of commercialization of research results in real sector of the national economy. The scientific views on approaches to the interpretation, principles and methods of commercialization are systematized.*

**Keywords:** information economy; commercialization; objects of intellectual property; approaches, principles, ways of commercialization.

В умовах становлення інформаційної економіки змінюються підходи до визначення факторів і драйверів конкурентоспроможності суб'єктів як на мікро- (підприємства), макрорівні (національна економіка), так і на мегарівні (в масштабах глобальної економіки). Інновації, новітні технології, винаходи, як результати наукових досліджень, перетворюються на рушійні сили конкуренції на різних ринках. У такому контексті особливо актуалізується роль сектору вищої освіти, основні суб'єкти якого – вищі навчальні заклади – мають потужний потенціал (кадровий, інтелектуальний, інноваційний) для продукування нових знань, інформації, винаходів і т.п. На поточному етапі вітчизняні ВНЗ, генеруючи інноваційні ідеї та розробляючи передові технології, проходячи процедуру патентування, стикаються з низкою бар'єрів на етапі їх комерціалізації. Це актуалізує дослідження теоретико-прикладних засад комерціалізації в умовах інформаційної економіки.

1. Міждисциплінарний аналіз наукового доробку дозволяє відзначити, що комерціалізація результатів наукових досліджень – це комплексна економіко-правова категорія, що охоплює процеси трансферу об'єктів інтелектуальної власності в реальний сектор економіки (див. рис.).

2. Використання результатів наукових досліджень у господарській діяльності легально реалізується шляхом їх комерціалізації. В умовах становлення інформаційної економіки комерціалізація приносить зиски основним суб'єктам: закладам вищої освіти (забезпечення практичного використання наукових розробок) й інноваційно активним підприємствам (модернізація виробничих процесів, випуск інноваційної продукції завдяки впровадженню результатів досліджень). У даному контексті необхідно відзначити, що суб'єкти комерціалізації результатів наукових досліджень ученими розглядаються достатньо диверсифіковано. У рамках даного дослідження увага сконцентрована передусім на науковій діяльності вищих навчальних закладів (університетів, інститутів, академій і т.п.) як суб'єктів сектору вищої освіти, спроможних до генерації конкурентоспроможних інноваційних ідей. Комерціалізація останніх здійснюється суб'єктами підприємницького сектору – транснаціональними корпораціями, великими і середніми

компаніями, венчурними фондами, спеціалізованими банками, приватними інвесторами [1]. Зазначені суб'єкти підприємницького сектору формують попит на об'єкти інтелектуальної власності (результати фундаментальних і прикладних наукових досліджень) з різними характеристиками щодо вартості, масштабності, інноваційності, окупності, ризикованості, тривалості впровадження й освоєння. Це має братись до уваги організаціями, що проводять наукові дослідження, з метою забезпечення конкурентоспроможності отримуваних результатів для ідентифікованої групи потенційних споживачів.

3. Процеси комерціалізації результатів наукових досліджень ґрунтуються на загальних (об'єктивність, комплексність, наукова обґрунтованість, альтернативність, системність, збалансованість) і специфічних (структурованість, динамічність, спеціалізованість, синхронізованість, ефективність) принципів [1]. Окремо, на нашу думку, доцільно виділити принципи синергізму й адаптивності – у відповідь на сучасні виклики мінливого і складного прогнозованого зовнішнього економічного середовища. Формування економіки нового типу – інформаційної економіки – обґрунтовує доцільність виокремлення принципу інформаційної ємності й оперативної оновлюваності процесів комерціалізації, що можна віднести до класу специфічних.

4. У науковій літературі виокремлено кілька підходів до розуміння природи комерціалізації результатів наукових досліджень:

- технічний – зосередженість на винахідницькій діяльності з приділенням обмеженої уваги економічним аспектам (що можна розглядати як причину повільних темпів комерціалізації винаходів);

- інституційний – формування інституційного середовища комерціалізації результатів наукових досліджень (зусиллями суб'єктів секторів держави, підприємництва, суспільства, вищої освіти);

- процесний – розгляд сутності комерціалізації як процесу, що включає сукупність взаємопов'язаних, узгоджених, послідовних дій, націлених на перетворення результатів наукових досліджень на товари та послуги;

- ринковий – акцентування уваги на економічних аспектах комерціалізації результатів досліджень з особливим наголосом на їх маркетингу (за ринкової економіки даний підхід виявляється найбільш виваженим, оскільки вирішує актуальну проблему – ідентифікацію поточних і перспективних запитів стейкхолдерів та формування попиту на результати наукових досліджень);

- проектний – розгляд комерціалізації як проекту (у більшості випадків – бізнес-проекту) з усіма властивими йому ознаками і характеристиками [1-3]. З огляду на динамічність бізнес-процесів і прискорення життєвих циклів товарів та послуг в умовах інформаційної економіки проектний підхід до комерціалізації результатів наукових досліджень є достатньо виваженим і поширеним на практиці.

5. Основними способами комерціалізації об'єктів інтелектуальної власності є: використання у власному виробництві; внесення до статусного капіталу іншого підприємства; інжиніринг; технічна допомога; комерційна концесія; лізинг [4-6]. У контексті розгляду комерціалізації результатів наукових досліджень, здійснених сектором вищої освіти, найбільш опрацьованим і прийнятним способом є продаж ліцензій на використання запатентованих винаходів та розробок. Ця теза підтверджується тим фактом, що згідно з офіційними статистичними даними, в Україні спостерігається позитивна динаміка чисельності патентів, у тому числі отримуваних суб'єктами сектору вищої освіти.

6. На практиці алгоритм комерціалізації результатів наукових досліджень представлено наступними послідовними етапами: ідентифікація напрямів комерціалізації та потенційних інвесторів; доведення науково-технічної розробки до стадії інновації, перетворення на товар; маркетинг науково-технічних розробок на відповідних ринках; приведення науково-технічної розробки у відповідність до запитів потенційних інвесторів; продаж результатів наукових досліджень на відповідних ринках [1].



Рис. Концептуальні засади комерціалізації результатів наукових досліджень

Висновки. Інформаційна економіка не лише мотивує економічних суб'єктів до активізації комерціалізаційних процесів, а й призводить до їх прискорення, скорочення періоду їх тривалості. Перспективи подальших досліджень полягають в ідентифікації особливостей комерціалізації результатів наукових досліджень як елементу розвитку партнерства в рамках чотирикутника Quadruple Helix у контексті сучасної тенденції становлення економіки інформаційного типу – на основі аналізу зарубіжного досвіду при адаптації кращих світових практик до вітчизняних соціально-економічних реалій.

### Список використаних джерел

1. Бутко М.П. Комерціалізація результатів науково-технічної діяльності в умовах поглиблення інтеграційних процесів / М.П. Бутко, О.В. Попело // Проблеми і перспективи економіки та управління. – 2015. – № 1 (1). – С. 7-20.
2. Калиниченко М.П. Маркетинг комерціалізації результатів інноваційної діяльності в промисловості / М.П. Калиниченко // Маркетинг і менеджмент інновацій. – Суми: Університетська книга, 2012. – № 4. – С. 43-50.
3. Коммерциализация результатов инновационной деятельности в социальной сфере [Электронный ресурс]. Режим доступа: [www.rosmedportal.com](http://www.rosmedportal.com).
4. Слободянюк Н.А. Совершенствование управленческого учета нематериальных активов на промышленных предприятиях Украины [Текст] / Н.А. Слободянюк // Економіка промисловості. – 2010. – № 50 (2). – С. 36-44.
5. Інтелектуальна власність [Текст]: навч. посіб. / Г.М. Остапович, О.М. Стороженко, Г.В. Уманців, О.В. Фоміна. – К.: Київ. нац. торг.-ек. ун-т. 2012. – 456 с.
6. Каплан Р. Сбалансированная система показателей: от стратегии к действию [Текст] / Р. Каплан, Д. Нортон; пер. с англ. – 2-е изд. испр. и доп. – М.: ЗАО «Олимп-Бизнес», 2003. – 320 с.

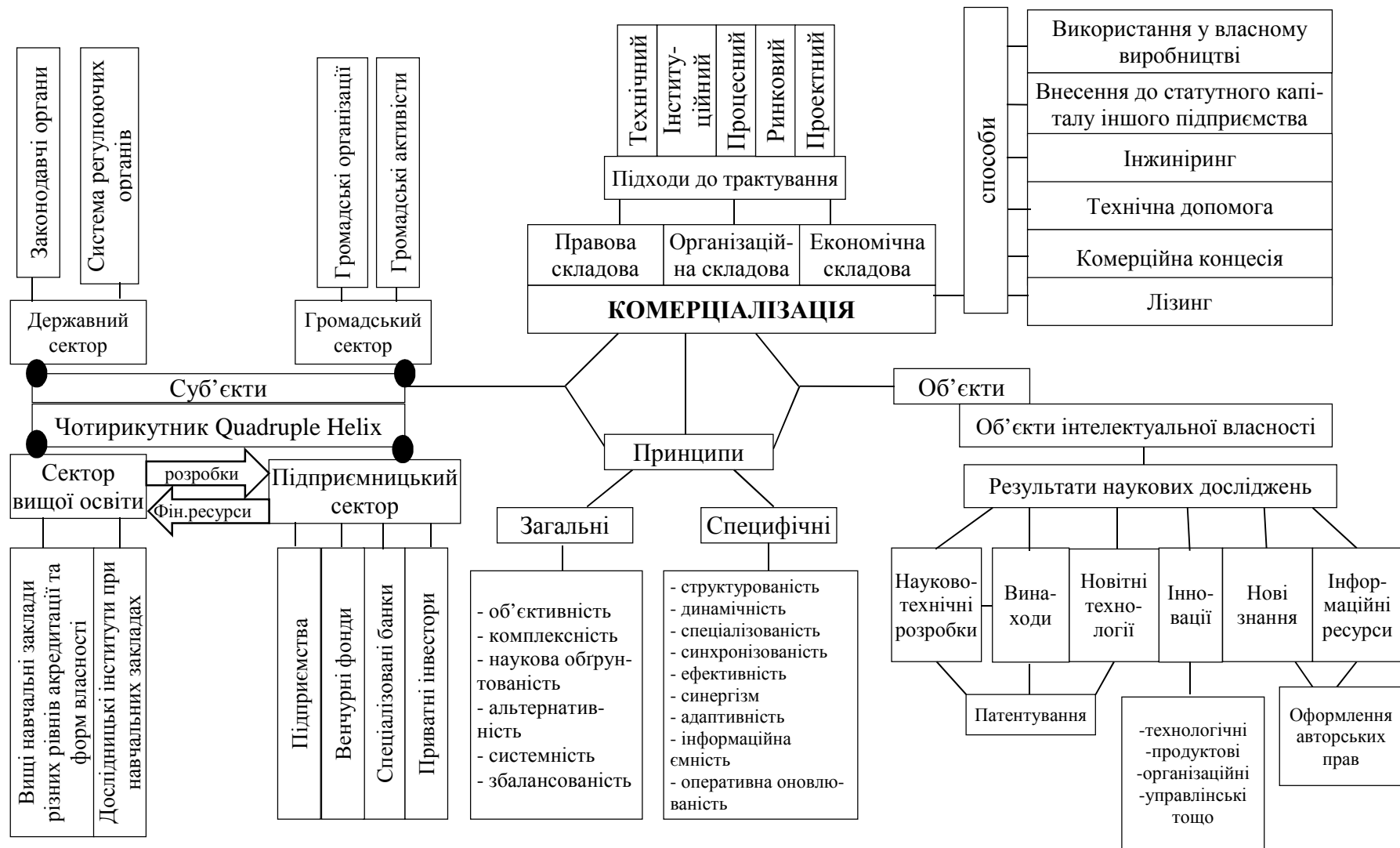
Холявко Наталія Іванівна – кандидат економічних наук, доцент, Чернігівський національний технологічний університет.

Kholiavko Nataliya – PhD in Economics, Associate Professor, Chernihiv National University of Technology.  
E-mails: [natasha290186@ukr.net](mailto:natasha290186@ukr.net)

*Olena Khromchenko*

## IMPLEMENTATION OF GRAMMAR PRACTICE ACTIVITIES IN THE PROCESS OF FUTURE PHILOLOGISTS' TRAINING

*The present paper focuses on necessity to improve the process of future philologists' professional training. Special attention is given to introduction of English grammar practice activities and game teaching methods. Possible forms of work and activity types are characterized.*

**Keywords:** *grammar; practice; activities; games; teaching methods.*

The processes of world globalization that are taking place in the modern world and tendency of Ukraine to accede to the European educational space causes reformation changes in the economic, political and cultural spheres of life of the present-day Ukrainian society. The efficacy of organising and providing educational services by higher educational establishments reflects the progressive development of the country in general. Thus, we find it necessary to reconsider the process of the future philologists' professional training from the viewpoint of the tendencies of the 21st century education modernization.

According to the Common European Framework, a priority educational objective is to promote methods of modern language teaching which will strengthen independence of thought, judgement and action, combined with social skills and responsibility. In the light of these objectives, the purpose of the present article is to focus on and develop the opportunities for expanding language teaching technologies, in particular dealing with English grammar teaching.

The topic of grammar teaching is a controversial one, and teachers often take opposing views. Historically, language teaching methods have positioned themselves along a scale from “zero grammar” to “total grammar”, according to their approach to grammar teaching [4, p. 91-94]. Proponents of natural methods, who model their approach to teaching second lan-

guages on the way that first languages are required, reject any explicit teaching of grammar at all. This approach is common both for the direct method and audiolingualism. Through exposure to demonstrations, situations or examples, learners are expected to pick up the rules of grammar by inductive learning. On the other hand, there exist approaches, such as grammar-translation, that adopt deductive learning approach. From this outset, learners are presented with rules which they study and then practice. Occupying a midway position between zero grammar and total grammar is the approach called consciousness-raising. Instead of being given rules, learners are presented with language data which challenge them to re-think (and restructure) their existing mental grammar.

The implementation of grammar practice activities and game teaching methods presupposes the focus of the future philologists on the usage of particular items of grammar, stimulate their creative thinking, speaking abilities and improve their general creative skills. While teaching "Practical Grammar of the English Language" to future philologists, teachers can put into practice the following activities and games: split sentences, grammar quiz, memory test, picture dictation, miming an action, growing stories, questionnaires, drama activities, including roleplay, simulation, and dictogloss (grammar dictation) [3, p. 263-265].

The roleplay type of classroom games include Alibis (in which students are supposed to invent and defend an alibi) and Balloon debates (where a group of learners assume the role of famous characters or professions and have to justify their not being jettisoned from a balloon which is losing air). For instance, when revising the use of past tenses with advanced students, teachers can make use of such a grammar game called "What's your alibi". The procedure of organising the game presupposes the fulfillment of the following steps by the teacher: divide the group of students into pairs of equal numbers; give each person the appropriate handout; explain that each pair has a crime they are accused of and a crime they have to question another pair about; give the students five minutes to prepare; after this time ask one of Pair B to leave the room while Pair A questions the remaining member of Pair B. The function of the teacher is to listen out for verb tenses and make notes of any examples that result in difficulty. The task of the future philologists lies in the idea that they are supposed to find flaws in the alibi by asking questions. There exist another modification of this game when pairs of students are reversed and everyone gets a chance to play the different roles and ask and answer questions. We recommend that it be done directly after the first pair or be kept for another day. The grammar game ends in teacher's feedback on the verb tenses. At this last stage we suggest that teachers should use the samples of sentences they have noted where were errors and ask their students to correct them [1, p. 126-127; 5, p.113-120]. The choice of the situations that can be offered to the students depends on the age of learners, their level of knowledge, interests, any cultural factors. The examples of tasks to be given to the future philologists are suggested below.

The crime you have to investigate (Pair A): A car driving at speed at about 10 p.m. crashed into an antique shop and caused huge damage. Fortunately, nobody was hurt at the time but a great deal of precious china was smashed. An eye witness, who was on his way home, took the car's license plate number and it has been traced. The car was found by the police not far from the owner's house and had considerable damage to the front and sides.

Your alibi for the crime you are accused of (Pair B): You have been accused of driving dangerously at about 10 p.m. last night and smashing into an antique shop, causing huge damage to its stock. It was your car, but you were not driving it. Unfortunately, you forgot to lock the car and it disappeared from the place you had parked it. This morning you found it parked in an absolutely different place and badly damaged. You spent the whole evening together, having dinner and planning your next summer holidays.

The primary goal of this grammar game is to provide the opportunities for the future philologists to expand their knowledge of past tenses and develop their communicative skills.

To summarize, we should underline that the implementation of grammar practice activities, in particular, grammar games in the process of future philologists' professional training enriches their vocabulary, develops speaking skills, and stimulates creative potential.

### References

1. Deirde Howard-Williams. Grammar Games and Activities 2. / H.-W. Deirde. - Edinburgh : Pearson, 2001. - 131 p.
2. Richards Jack C., Rodgers Theodore S. Approaches and Methods in Language Teaching / Jack C. Richards, Theodore S. Rodgers. - Cambridge: Cambridge University Press, 2011. - 270 p.
3. Scrivener Jim. Learning Teaching / J. Scrivener. - Oxford : Macmillan, 2005. - 432 p.
4. Thornbury Scott. An A-Z of ELT (A dictionary of terms and concepts used in English Language Teaching) / S. Thornbury. - Oxford : Macmillan, 2010. - 256 p.
5. Thornbury Scott. How to Teach Grammar / S. Thornbury. - Oxford : Macmillan, 2012. - 182 p.

**Khromchenko Olena** - Candidate of Pedagogical Sciences, Senior Lecturer in the Department of English Grammar, Odesa I. I. Mechnikov National University.  
**E-mail:** hromic@ua.fm

*Ярослав Кічук*

## ЄВРОПЕЙСЬКІ ПРАВОВІ ТРАДИЦІЇ: АКТУАЛІЗАЦІЯ АКСІОЛОГІЧНОЇ СКЛАДОВОЇ ГРОМАДЯНСЬКОЇ КОМПЕТЕНТНОСТІ УКРАЇНСЬКОГО СТУДЕНТСТВА

*Iaroslav Kichuk*

### EUROPEAN LEGAL TRADITIONS: ACTUALIZATION OF THE AXIOLOGICAL COMPONENT OF THE LEGAL COMPETENCE OF UKRAINIAN STUDENTS

*Порушено проблему активізації інтересу студентської молоді до європейських правових традицій. На основі саморефлексії досвіду викладання у вищій школі правових навчальних дисциплін та використання творчих ідей, що містяться у доробку вітчизняних практиків, висвітлюються деякі інтерактивні форми, які сприяють поглибленню уявлень студентства про правову сферу життєдіяльності європейців.*

**Ключові слова:** реформа законодавства Європейського Союзу; правозастосувальна діяльність; правові традиції; інтерактивні форми, компетентність.

*The problem of activization of students' interest to the European legal traditions is considered. On the basis of self-reflection of the experience of teaching law educational subjects at higher school and the use of creative ideas contained in the works of the national teaching experts, some interactive forms that contribute to the deepening of the students' views on the legal sphere of the life of Europeans are highlighted.*

**Keywords:** the European Union legislation reform; law enforcement activities; interactive forms; competence.

Активний інтерес до соціально-правової моделі державності, зокрема у країнах Європи, характеризує сучасний український соціум, особливо студентську молоддь. Це обумовлено пріоритетністю ідей Болонського процесу щодо створення єдиного європейського простору вищої освіти. Євроінтеграційні процеси актуалізували необхідність у розширенні сучасних правових знань української молоді – основи її правової компетентності. Правозастосувальна діяльність теж набула нових абрисів у зв'язку із проголошенням в Україні 2018 року – роком реалізації правопросвітницького проекту «Я маю право!». Йдеться про систематизацію заходів щодо гарантованих прав у різних сферах суспільного життя, про моніторинг українського законодавства.

Сучасна правнича наука (Павловський В., Праць О., Сальников В., Скрипник О.) обґрунтовує потребу у переосмисленні філософії прав людини, розробляє модельне уявлення про правокультурну особистість. Щодо останньої, то стверджується про правомірність у моделі правокультурної особистості сучасної молоді людини вбачати два складника – правову поведінку та ставлення до права й інших правових явищ, усвідомлюючи їх цінності. Це слугує передумовою соціально-правової активності, формуванню активної громадянської позиції. Аналіз наукової літератури, присвяченої проблема-

тиці як особливостей функціонування легітимізаційного психологічного механізму нормативно-правової поведінки особистості (Гавриловська К., Хазратова Н.), так і правової настанови – «посередника» між знаннями особистістю правових норм і процесом їх практичної реалізації (Назаренко Н.) засвідчують про те, що не втрачає актуальності ключове питання: яким є найбільш конструктивний підхід, що забезпечує (за Б. Кістяковським) аби «право було справедливим»?

Ясність у цьому дозволило б на всіх рівнях суб'єктивної легітимності (правовий нігілізм, правовий релятивізм, правовий ригоризм) та етапності переходу правової настанови у правову поведінку особистості (суб'єктивному і об'єктивному) забезпечити стабільність закону та стійкі позитивні результати у правозастосувальній діяльності. Визнання людини вищою соціальною цінністю, реальне застосування міжнародних стандартів прав людини активізує інтерес студентської молоді до досвіду, притаманному європейським правовим традиціям. До зазначеного додамо й деякі результати саморефлексії власного досвіду викладання у вищій школі правових навчальних дисциплін. У контексті викладання нормативних гуманітарних та соціально-економічних дисциплін (зокрема, «Соціально-політичні студії») і вибіркових навчальних курсів (зокрема, «Правознавство») щодо студентів, які навчаються в університеті гуманітарні спеціальності, можна стверджувати: їхня громадянсько-правова соціалізація нині відбувається під впливом підвищеного зацікавленого ставлення до європейської практики. Ось чому у межах предметної своєрідності навчальних дисциплін правового характеру і був виокремлений змістовний модуль «Узагальнена характеристика європейських правових традицій». Тут було сфокусовано увагу майбутніх фахівців на систематизацію уявлень про базові європейські нормативно-правові акти, специфіку права ЄС, збільшувалась увага студентів і до ознак правової держави у контексті цінностей і стандартів ЄС. Зауважимо, що не менш важливо звертати увагу студентства на проблемні питання дотримання європейцями норм міжнародного права, вияву поваги до культурного, мовного, релігійного різномаяття в країнах ЄС тощо. В нашому досвіді у цьому напрямку виявились конструктивними такі інтерактивні форми – «круглі столи», «мозковий штурм», «робота в групах», «сократівський діалог» тощо. Спрямованню навчального діалогу сприяло й урахування творчого доробку В. Меделяєва, де систематизовано фактичний матеріал у вигляді тематичних блоків спецкурсу «Основи Європейської інтеграції» [2]. Підвищений інтерес студентів становив такий аспект: реформа законодавства ЄС у сфері захисту персональних даних і її значення для України. У процесі опрацювання питань захисту прав людини та розкриття проблем блокування інтернет-контенту, ми скористалися розробками («Кібербезпека й дотримання прав людини», табл. «3+3») [3].

Компетентність виявляється виключно в діяльності, що має для особистості певну цінність. Не є винятком і правова компетентність студента, що пов'язана із його правовою культурою, духовністю, із соціально-правовим змістом суспільства. Ми розглядаємо в ній такий структурно-компетентний склад – мотиваційний, когнітивний, аксіологічний і діяльнісно-творчий. Намагаючись розвивати компетентність студентів щодо правових європейських традицій, було зацентовано увагу й на практико-орієнтованій потужності певних ефективних форм: опанування онлайн-сервісів із актуальної правової проблематики, просування позитивних брендів-меседжів з правової освіти (стратегія сталого розвитку «Україна – 2020» та відповідні європейські програми), проведення профільних сесій Європейського молодіжного парламенту в ІДГУ, презентації Хартії Ради Європи з освіти для демократичного громадянства й освіти з прав людини, дебати «Європейські абриси правової держави», конкурсу проектів «Європейські технології планування майбутніх змін»; відкритий простір у форматі «не-конференції» «Самоорганізуючий учбовий простір» та ін.).

Отже, дбаючи про систематизацію правових уявлень студентства щодо європейського контексту базових юридичних категорій, доцільно впроваджувати прогресивні ін-

терактивні технології; у такий спосіб, як переконає досвід, більш ефективно, досягається гуманістичне розуміння студентством європейських цінностей.

#### Список використаних джерел

1. Мінченко Р. Теоретико-правові проблеми організації та функціонування державної влади в умовах модернізації української державності : монографія. – Одеса : Фенікс, 2008. – 320 с.
2. Меделяєв В. Основи Європейської інтеграції // Все для вчителя – 2008. – №5. – С. 15-19.
3. Снігульська В. Кібербезпека й дотримання прав людини // Соціальний педагог. – 2017. – № 12. – С. 4-6.

**Кічук Ярослав Валерійович** – доктор педагогічних наук, професор, ректор, Ізмаїльський державний гуманітарний університет.

**Kichuk Iaroslav** – Doctor of Pedagogical Sciences, Professor, Rector, Izmail State University of Humanities.

E-mail: izmayil@ukr.net

*Надія Кічук*

### ЄВРОІНТЕГРАЦІЙНИЙ ВЕКТОР ІННОВАЦІЙ У ПІСЛЯДИПЛОМНІЙ ОСВІТІ – ПЕРЕДУМОВА РОЗВИТКУ ПРОФЕСІЙНОЇ ІДЕНТИЧНОСТІ

*Nadiya Kichuk*

### EUROINTEGRATION VECTOR OF INNOVATIONS IN THE NATIONAL POSTGRADUATE EDUCATION AS A PREREQUISITE FOR THE DEVELOPMENT OF PROFESSIONAL IDENTITY

*Обґрунтовується правомірність осмислення ресурсів вітчизняної післядипломної освіти в контексті результативного професійного самозростання педагога, що виступає домінують євроінтеграційних процесів. Педагогічні цінності фахівця розглядаються як передумова становлення професійної ідентичності фахівця і мотиватор його інноваційної діяльності.*

**Ключові слова:** післядипломна освіта; професійна ідентичність педагога; інноваційність; педагогічні цінності.

*The validity of considering the resources of the national postgraduate education in the context of an effective professional self-development of the teacher, which is the dominant of the European integration processes, is substantiated. The pedagogical values of the specialist are considered as a prerequisite for the formation of the professional identity of the specialist and a motivator of his/her innovation activity.*

**Keywords:** postgraduate education; professional identity of the teacher; innovativeness; pedagogical values.

Реалії сьогодення зумовлюють зміни в акцентах щодо розуміння конкурентоздатності фахівця – з «освіти для життя» на «освіту впродовж життя». Означена площина осмислення проблеми становлення професійної ідентичності саме сучасного педагога підсилює вагу системи післядипломної освіти – ресурсу оптимізації процесу його самовдосконалення. Нині по-новому слід оцінити положення класичної педагогіки про те, що у педагога, який не продовжує вчитися, «вмирає учитель».

Вищезазначене складає важливий параметр трактування сучасними науковцями (І. Бех, М. Боришевський, І. Ісаєв, З. Карпенко, І. Михайлишин та ін.) таких понять, як «цінності», «педагогічні цінності». Науковці найчастіше розглядають цінності як смислові утворення особистості, що регламентують ключове значення у саморозвитку фахівця його діяльності і спілкування. До того ж визнано доцільним, з одного боку, з-поміж різновиду всіх педагогічних цінностей виокремлювати й цінності самовдосконалення. А, з іншого боку, зарубіжні дослідники доводять принципову важливість їх стійкості й автономності, через що цінності й стають спроможними впливати на «життєву практику особистості» [3].

Післядипломна педагогічна освіта, ідею якої ще Я. Коменський визначив як «просування вперед», виступає в Україні важливим ланцюжком, який, через реалізацію специфічних функцій (адаптаційна, компенсаторна, розвиваюча), спрямований на розв'язання важливого для всієї вітчизняної системи освіти завдання – входження в єдиний європейський освітній простір. При цьому дослідники проблематики післядипломної педагогічної освіти (А. Маслов, В. Олійник, Н. Проптасова, Т. Сорочан та ін.) переконливо доводять неосяжне значення цього етапу в становленні не лише професійної ідентичності



педагога в цілому, а і такого параметра вияву особистості у професійній діяльності, яким виступає здатність до творення, запровадження та поширення педагогічних інновацій. Оскільки педагог уособлює особливу місію впливовості на стартові можливості учнівської молоді, то саме здатність педагога до інноваційної діяльності й є особливо важливою з огляду на дієвість інноваційних трансформацій в суспільстві в контексті євроінтеграційних процесів. Означений ракурс видається за можливе відстежувати за новим інструментарієм з'ясування переваг і недоліків системи освіти кожної країни [1].

Ресурси підвищення інноваційної культури сучасного педагога активно вивчаються дослідниками. Існує дослідницька позиція (зокрема, В. Волканової) відносно доречності до «автомізаційної компетентності» практикуючого педагога відносити такий різновид його здатності – до саморозвитку, до творчості, до самовизначення, до конкурентоспроможності, до самоосвіти. Важливим визнано й розвиток такої здатності на етапі післядипломної педагогічної освіти.

Натомість, як засвідчує практика, ще й досі недостатньо оціненою у вищеокресленій площині є роль вищої школи як періоду, що має бути більш педагогічно доцільно використаний прийнятні в двох аспектах. По-перше, з метою забезпечення педагогічно вмотивованого впливу на особистість студента з метою набуття ним результативної особистісно-професійної готовності до інноваційної діяльності; по-друге – вироблення установки, як стану готовності суб'єкта до прояву активності у зазначеному виді діяльності, тобто стійкої особистісно-професійної поведінки, що потребує вдосконалення й на етапі післядипломної освіти. Так, на факультеті післядипломної підготовки Ізмаїльського державного гуманітарного університету нами було проведено анкетування, в якому взяло участь 96 учителів-гуманітаріїв. Аналіз набутого діагностувального матеріалу дозволив зробити, зокрема, такі узагальнення. Перше. Теоретично інноваційна діяльність є привабливою для практиків, натомість кожний третій респондент протягом минулого навчального року жодного разу «не пробував застосувати які-небудь новинки у своїй роботі»; 1-5 разів виявляли таку спробу 29 % опитаних практиків; 6-10 разів – кожний четвертий і лише 13 % респондентів зазначили про застосування нових педагогічних ідей і технологій 11-20 разів. Друге. Пошук і внесення новизни у професійну діяльність вважають головною складовою успіху 66 % респондентів, а решта називають такою складовою «упевненість у собі», «чітке бачення мети», «самомету, наполегливість». Цей набутий матеріал має переважно діагностувальний характер, хоча можна припустити й певну його педагогічну цінність, оскільки набуті отримані корелюють із набутими і іншими науковцями результатами проведеного дослідно-експериментального дослідження [2].

Професійне самозростання педагога «впродовж життя» – домінанта, що закріплена у «Педагогічній Конституції Європи» (2012 р.). Сучасна психологічна наука (Д. Завалішина, В. Завірюха, В. Якунін та ін.) визначає здатність особистості до професійного самозростання як складне психологічне утворення, що репрезентує сукупність і здібностей, якостей і властивостей. Розглядаючи професійне самозростання як процес, учені розрізняють у ньому низку складових, а саме: самопізнання, самоусвідомлення, самооцінювання, самоуправління. Дбаючи про здатність педагога до професійного самозростання, принципово важливо в умовах вищої педагогічної школи, максимально повно використовувати інноваційність як маркер навчально-професійної діяльності студентів. На етапі ж післядипломної педагогічної освіти фахівця доцільно творчо реалізовувати таку ідею її модернізації за європейським зразком: розвивати кар'єрні орієнтації, що виступає джерелом кар'єрних цілей педагога через збагачення мотивації інноваційної діяльності.

#### Список використаних джерел

1. Головка М., Науменко С. PISA – 2018 як індикатор стану загальної середньої освіти в Україні // Український педагогічний журнал. – 2017. – № 2. – С. 8-20.
2. Вознюк Г.Ф., Мельникова Н.Л. Організаційно-методичні умови формування інноваційної культури сучасного педагога. – Харків : Основа, 2017. – 96 с.

3. Михайлишин І.Б. Соціально-психологічний аналіз типологій системи цінностей особистості у зарубіжній науковій думці // Scientific Journal, Virtus. – 2016. – № 5. – С. 113-115.

**Кічук Надія Василівна** – доктор педагогічних наук, професор, декан педагогічного факультету, Ізмаїльський державний гуманітарний університет.

**Kichuk Nadiya** – Doctor of Pedagogical Sciences, Professor, Dean of the Faculty of Pedagogy, Izmail State University of Humanities.

**E-mail:** izmayil@ukr.net

*Ірина Кулик*

## ПЕДАГОГІЧНІ УМОВИ УДОСКОНАЛЕННЯ ПРОФЕСІЙНОЇ ПІДГОТОВКИ ВЧИТЕЛІВ ІСТОРІЇ В КОНТЕКСТІ РОЗБУДОВИ СУСПІЛЬСТВА ДЛЯ СТАЛОГО РОЗВИТКУ

*Iryna Kulyk*

## PEDAGOGICAL CONDITIONS FOR IMPROVING PROFESSIONAL TRAINING OF HISTORICAL TEACHERS IN THE CONTEXT OF DEVELOPMENT OF SOCIETY FOR SUSTAINABLE DEVELOPMENT

*Визначено педагогічні умови удосконалення професійної підготовки вчителів історії в контексті розбудови суспільства для сталого розвитку: створення інтерактивного середовища для ефективної педагогічної взаємодії; в змісті освіти передбачити формування системи інтегрованих знань; виховання відповідальності за сталий розвиток суспільства; зв'язок з практичною діяльністю; вивчення світового педагогічного досвіду, налагодження контактів з міжнародними організаціями, проведення спільних міжнародних заходів та проектів з проблем сталого розвитку.*

**Ключові слова:** педагогічні умови; інтерактивне середовище; сталий розвиток; активна взаємодія; інтерактивні технології.

*The pedagogical conditions for improving the professional training of history teachers in the context of building a society for sustainable development are defined: creation of an interactive environment for effective pedagogical interaction; in the content of education to foresee the formation of a system of integrated knowledge; education of responsibility for sustainable development of society; connection with practical activity; studying world pedagogical experience, establishing contacts with international organizations, conducting joint international events and projects on sustainable development issues.*

**Keywords:** pedagogical conditions; interactive environment; sustainable development; active interaction; interactive technologies.

Успіх у вирішенні проблем переходу до сталого розвитку в суспільстві значною мірою залежить від педагогів, особливе місце серед яких займають вчителі історії. Історія як предмет має надзвичайно важливу роль у формуванні сучасних суспільних відносин: історичні знання навчають цінувати та поважати думку інших; розвивають здатність сприймати та аналізувати інформацію критично і відповідально, через діалог, через пошук історичних доказів та свідчень, через відкриті дебати; історичні дисципліни виховують такі важливі у сучасному суспільстві риси особистості, як толерантність, громадянська відповідальність; історичні знання допомагають молоді усвідомити себе не тільки представниками певної країни чи регіону, але й громадянами Європи і світу.

Тому надзвичайно актуальною сьогодні є проблема професійної підготовки вчителів історії до педагогічної діяльності у контексті розбудови суспільства для сталого розвитку. Постало завдання оптимізації технологій організації педагогічного процесу, акцентування уваги на мотиваційному, діагностичному та розвивальному аспектах. Освіта має бути ключовим елементом трансформації суспільства до сталого розвитку.

Аналіз наукових досліджень засвідчив актуальність проблеми професійної підготовки вчителів. Теорія та практика модернізації педагогічного процесу є предметом досліджень таких фахівців, як І. Бех, І. Зязюн, В. Кремень, О. Савченко та ін. Розробці питань фахової підготовки педагогів в Україні присвячені дослідження багатьох вітчизняних науковців, серед яких В. Андрущенко, В. Бондарь, Л. Завгородня, Н. Ничкало, С. Сисоева та ін. Проблемі формування професійної компетентності досліджували вітчизняні й зарубіжні науковці: В. Адольф, Т. Браже, В. Беспалько, М. Кларін, М. Робінсон, О. Шиян та ін.

Аналіз наукових досліджень засвідчив, що стратегія підготовки майбутніх педагогів повинна відповідати сучасним вимогам українського суспільства та європейським стандартам професійної підготовки вчителів.

Поняття “сталий розвиток” тлумачиться як “зобов’язання суспільства діяти у спосіб, що підтримуватиме життя, і дозволить нашим нащадкам жити комфортно у дружньому, чистому і здоровому середовищі” (Всесвітній комітет з питань довкілля і розвитку при ООН) [2, 10]. Основним завданням концепції сталого розвитку визначено “збереження людини як біологічного виду та прогресивний розвиток її як особистості” [2, с. 15].

Аналіз психолого-педагогічної літератури з предмета та досвід педагогічної діяльності дають нам підставу виділити сукупність педагогічних умов, що сприяють удосконаленню професійної підготовки майбутніх учителів історії в контексті концепції освіти для сталого розвитку:

- створення умов для ефективної педагогічної взаємодії викладача та студента, коли і викладач і студенти є суб’єктами навчання;

- основою здобуття педагогічних знань повинно бути виконання різноманітних інтелектуальних дій, таких як: доведення, абстрагування, узагальнення, виділення головної думки;

- створення емоційно-ціннісного середовища, яке б сприяло мотивації студентів до накопичення педагогічного досвіду й формувало студента як суб’єкта майбутньої професійної діяльності;

- виховання активної громадянської позиції, відповідальності за сталий розвиток суспільства; за розвиток України, Європи та світу;

- в змісті освіти передбачити формування у майбутніх вчителів історії системи інтегрованих знань з історичних, психолого-педагогічних дисциплін; знань сутності й змісту сучасних європейських та світових тенденцій в освіті;

- оновлення науково-методичної та матеріально-технічної бази: створення нових навчальних програм, навчальних посібників, підручників, методичних рекомендацій для професійної підготовки вчителів історії, розроблених з урахуванням майбутньої діяльності в контексті розбудови суспільства для сталого розвитку;

- вивчення світового педагогічного досвіду, налагодження контактів з міжнародними організаціями, проведення спільних міжнародних заходів та проектів з проблем сталого розвитку;

- посилення практичної складової підготовки студентів.

На нашу думку, визначальною педагогічною умовою формування готовності майбутніх вчителів історії до викликів сьогодення є організація у вищих навчальних закладах інтерактивного освітнього середовища.

У словниках та енциклопедіях поняття інтерактивний визначають як здатний до активної взаємодії (*від англ. inter – взаємний, act – діяти*).

Українські науковці виділяють характерні ознаки інтерактивного навчання:

- активна взаємодія у педагогічному процесі вчителя та учнів;

- створення комфортних умов для навчання кожної дитини [4, с. 7].

Організація інтерактивних технологій передбачає моделювання педагогічних ситуацій, створення проблемних груп, залучення студентів до активної педагогічної взаємодії та дослідницької діяльності. Вагомий відсоток навчального навантаження, на нашу думку, має припадати на педагогічну практику. Посилення практичної складової професійної підготовки студентів забезпечить зв’язок теоретичної підготовки студента з навчальними планами школи. Для реалізації інтерактивного навчання необхідно використовувати кейс-метод та метод портфоліо.

Метод портфоліо передбачає ведення щоденника педагогічної практики, у якому фіксуються результати активної взаємодії викладача, студентів, учнів з подальшим аналізом

власних досягнень та причин недоліків, а також передбачає проектування подальшої діяльності. Метод портфоліо дозволяє репрезентувати власний досвід, який спирається на суб'єктивне сприйняття. Студенти створюють і систематично доповнюють методичну теку розробками уроків, диференційованими завданнями, роздатковим матеріалом для дослідницької роботи учнів на уроках історії (робота з історичними документами, історичною картою, рекламою, карикатурою, плакатом тощо). Зв'язок студента зі школою допомагає адаптуватися до педагогічної атмосфери, в якій йому доведеться працювати.

Під час педагогічної практики передбачено здійснювати відеозаписи уроків, що дозволяє спостерігати за механізмом педагогічного впливу. Кейс-метод передбачає розгляд конкретної педагогічної ситуації з метою пошуку альтернативного та раціонального розв'язання проблеми. Кейс-метод реалізує можливість генерування версій, ідей, думок для розв'язання конкретної педагогічної проблеми, задіявши знання з психолого-педагогічних дисциплін.

Отже, визначальною педагогічною умовою формування готовності майбутніх вчителів історії до викликів сьогодення є організація у вищих навчальних закладах інтерактивного освітнього середовища. Використання інтерактивних технологій сприяє інтелектуальному розвитку, мотивує студентів до педагогічної діяльності, забезпечує розвиток емоційно-вольової, ціннісної сфери; формує самостійне критичне мислення; готує майбутніх фахівців до діяльності в умовах розбудови суспільства для сталого розвитку.

#### Список використаних джерел

1. Баханов К.О. Навчання історії в школі: інноваційні аспекти / К.О.Баханов. – Харків: Основа, 2005. – 125 с.
2. Боголюбов В. М., Клименко М. О., Мельник Л. Г., Прилипко В. А., Клименко Л. В. Стратегія сталого розвитку / В.М. Боголюбов, М.О. Клименко, Л.Г. Мельник, В.А. Прилипко, Л.В. Клименко. – Херсон: Олді-плюс, 2012. – 446 с.
3. Про освіту [Електронний ресурс]: Закон України від 05.09.2017 № 2145-VIII // Офіційний сайт Верховної Ради України. – Режим доступ: <http://zakon.rada.gov.ua/go/2145-19>.
4. Пометун О., Пироженко Л. Сучасний урок. Інтерактивні технології навчання / О. Пометун, Л. Пироженко. – К.: А.С.К., 2004. – 191 с.

**Кулик Ірина Олександрівна** – кандидат педагогічних наук, доцент кафедри педагогіки і методики викладання історії та суспільних дисциплін, Національний університет “Чернігівський колегіум” імені Т.Г. Шевченка.  
**Kulyk Iryna** – Associate Professor, Department of Pedagogy and Methods of Teaching History and Social Sciences, National University of “Chernihiv Collegium”.  
**E-mail:** 22Kulik@gmail.com

*Тетяна Лесіна*

### ЗДАТНІСТЬ РОЗВИВАТИ ВИХОВАНЦЯ ЯК СУБ'ЄКТА СОЦІАЛЬНОЇ ДІЇ – ІННОВАЦІЙНА ДОМІНАНТА ПІДГОТОВКИ ПЕДАГОГА-ДОШКІЛЬНИКА

*Tetyana Lesina*

### THE ABILITY TO DEVELOP THE EDUCATEE AS A SUBJECT OF SOCIAL ACTION – THE DOMINANT OF TRAINING OF THE PRESCHOOL TEACHER

*Порушено проблему багаторівневої підготовки конкурентоздатного фахівця, що осмислюється як один із напрямків реформування української вищої освіти в аспекті євроінтеграції. Закцентовано увагу на професійній підготовці вихователя дошкільного закладу освіти до розвитку вихованця як суб'єкта соціальної дії, на становленні професійної ідентичності спеціаліста в логіці реалізації ідеї «освіта впродовж життя».*

**Ключові слова:** інновації в освіті; старший дошкільник; суб'єкт соціальної дії; багаторівнева підготовка фахівця; вихователь дошкільного закладу освіти.

*The problem of multi-level training of a competitive specialist is considered. It is understood as one of the directions of reforming Ukrainian higher education in the aspect of European integration. The attention is focused on the professional training of the educator of a preschool educational institution for the development of the educatee as a subject of social action, on the formation of professional identity of the specialist in the course of realizing the idea of "education during life".*

**Keywords:** senior preschooler; subject of social action; multi-level specialist training; educator of a preschool educational institution.

Сучасна педагогічна наука активно утверджує тезу про доцільність розуміння особистості дитини як суб'єкта ініціювання власної активності (О. Асмолов, І. Бех, М. Каган, Х. Хекхаузен, М. Яницкий та ін.). Тому, дбаючи про розвиток дитини, зокрема, старшого дошкільного віку, як суб'єкта соціальної дії, принципово значущим слід уважати стимулювання педагогом активності самої дитини. А це базується на її чіткому «уявленні принаймні про дві речі: «чого» і «як» треба вчиняти у просоціальній сфері». Ці міркування обумовили дослідницьку увагу до конструкту «соціальні уміння і навички старшого дошкільника», до розвивального особистісно-професійного впливу вихователя дошкільного закладу на відповідне новоутворення.

Сучасне гуманітарне знання визначає, що, ввівши термін «суб'єкт», тим самим ми характеризуємо особистість, яка здатна не лише виявлятися, розкриватися в діяннях, а й «створюватися» та визначатися в них (А. Донцов, Б. Ломов, С. Рубінштейн, Є. Яблукова та ін.). До того ж встановлені (зокрема О. Суворовою) ті сфери життєдіяльності дитини на етапі її переходу від дошкільного до молодшого шкільного дитинства, що й формують її суб'єктивність – пізнавальна, комунікативна, мотиваційно-ціннісна, емоційно-вольова. Намагаючись розвивати дитину старшого дошкільного віку, як суб'єкта соціальної дії, психолого-педагогічна наука вже сформулила «проблемне поле» професійної діяльності педагога-дошкільника.

Аналіз наукових джерел, в яких висвітлюється феноменологія соціальної норми як взірця соціальної поведінки, засвідчує, що останню доцільно розуміти не просто як пристосування особистості до умов соціуму (О. Байдарова), а як активну, внутрішньо вмотивовану діяльність, яка спрямована на доцільну зміну обставин життєдіяльності із власними вимірами емоційно-ціннісного і поведінкового характеру (Г. Кравченко), та є базою соціальних умінь і навичок. Існує позиція психологів (С. Рубінштейн) відносно складових діяльності – динамічної, саморозвивальної системи. Загальновизнаною є структура діяльності, де «одинацями виступають дія і операція. Натомість у постановочному плані осмислюється в якості «одинаці» діяльності ще й вчинок (В. Роменець), хоча науковий статус дії і вчинку ще не є достатньо вивченим. За С. Рубінштейном, дія і вчинок не є тотожними: вчинок характеризують і самооцінка особистості, і його суспільна оцінка соціальних наслідків. Вчинок виступає виявом поведінки особистості «в етико-оціночному значенні цього терміну, а не діяльності».

За структурою дія (на відміну від поведінкового акту) завжди опосередкована. Дійсно, суб'єкт, керуючись певними цінностями, нормами, ролями та оволодіваючи дією, «перетворює» її в особистісну (Д. Ельконін). Маючи відповідну структуру (їдеться про орієнтувальну, виконавську та контрольну складові), дія може бути довільною і передбачуваною. В онтогенезі розвитку особистості дитини функції довільного контролю й регулювання спочатку здійснюється дорослими у процесі спільної діяльності з дитиною [1]. Як стверджує В. Радул, вже з набуття соціальних етапів дитина починає сама контролювати дії, згідно вже набутого. Якщо йдеться про старшого дошкільника, то принципово важливо виходити з оновленої платформи, якою виступає програма «Впевнений старт», метою якої є збереження самодостатності дитини передшкільного віку і самоцінності дошкільного дитинства [2].

Ставлячи за мету розробити стратегію професійної підготовки педагога-дошкільника, здатного компетентно розвивати дошкільника як суб'єкта соціальної дії, ми виходили, по-перше, з розуміння доцільності розрізняти поняття «стратегічна ціль» і «оперативна ціль»; йдеться про розробку плану заходів та сукупність педагогічних завдань. По-друге, нами бралась до уваги і конструктивність ідеї особистісно-професійного самоздійснення педагога-дошкільника «протягом життя», «неперервного самовдосконалення»; йдеться про домінантність багаторівневої підготовки фахівця.

У зазначений спосіб досягається педагогічно вмотивована зміна ціннісно-сміслових орієнтацій студента бакалаврату, магістріуму, здобувача освітньо-наукового рівня вищої освіти та фахівця, який набуває позитивної динаміки у професійній самоідентифікації. У процесі навчально-професійної, фахово-творчої діяльності педагога-дошкільника, спрямованої, зокрема, на розвиток соціальних умінь і навичок старшого дошкільника, чітко простежується логічний ланцюжок, який визначає динаміку набуття спеціалістом компетентності щодо окресленого сегмента професійної діяльності. Йдеться про збагачення фахівцем здатності розвивати дошкільника, як суб'єкта соціальної дії, за логічним ланцюжком: сприйняття – розуміння – осмислення – закріплення – застосування. На всіх рівнях підготовки і самовдосконалення вихователя дошкільного закладу освіти важно переоцінити електронне портфоліо як чинник стимулювання процесу саморегуляції діяльності через багатofункціональність (мотивації, накопичування, систематизації, моделювання, рефлексії, рейтинговості, діагностування, самопрезентації). Збагачення професійно-творчого потенціалу педагога-дошкільника (за параметрами багаторівневої підготовки) найбільш успішно відбувається за умови неперервного занурення у конструктивні педагогічні інновації. У нашому досвіді такою конструктивною інновацією виявилась технологія сторітелінгу у роботі педагога-дошкільника [2]. Відповідно до існуючих поглядів на конструкт «соціальні уміння і навички старшого дошкільника», на своєрідність просування особистості в напрямку до професійної майстерності, важливо відшукати такі методичні підходи, які забезпечують стійкі позитивні результати в умовах багаторівневої підготовки конкурентоздатного педагога-дошкільника. А саме на цьому зорієнтоване реформування вітчизняної вищої освіти в аспекті євроінтеграції.

#### Список використаних джерел

1. Радул В.В. Соціальна зрілість особистості: монографія. – Харків : Мачулін, 2017. – 442 с.
2. Крутій К., Зданевич Л. Сторітелінг: Мистецтво розповідання, або як зацікавити й мотивувати дітей // Дошкільне виховання. – 2017. – № 7. – С. 2-6.

**Лесіна Тетяна Миколаївна** – кандидат педагогічних наук, доцент кафедри загальної педагогіки, дошкільної та початкової освіти, Ізмаїльський державний гуманітарний університет.  
**Lesina Tetyana** – PhD in Pedagogy, Associate Professor, Izmail State University of Humanities.  
**E-mail:** lessina\_tanya@ukr.net

*Irine Mamaladze, Nino Chikviladze, Dali Sekhniashvili*

#### PROSPECTS FOR THE INTERNATIONALIZATION OF HIGHER EDUCATION IN GEORGIA

*Georgian society hops that various contacts between the students and lecturers of the university and their participation in different exchange programs will help all the participants to develop curricula and studying methodology and obtain and further develop new teaching materials.*

**Keywords:** *Internationalization; Higher Education; Collaboration; Mobility; Exchange Programs.*

Through active cooperation and exchange of cultural values, Georgia permanently promotes its culture and develops its own cultural phenomenon. Georgia is the country on the crossroads of big trade routes spread along the border of two continents, Europe and Asia, the two great cultural worlds of East and West. Owing to its location, Georgia has had close contracts with many countries and peoples since the ancient times and due to its geopolitical reality, different cultures and religions got interwoven.

Georgia is characterized by the feature natural to every cultural state it can't live in isolation from other countries. The history of the Georgian culture clearly evidences that the Western values were not alien to the Georgian world and that the two worlds never conflicted in this respect. Some of those values appeared in Georgia in the ancient times and took lead of

the same West European values, while others fell relatively back. However, the main thing is that both of us have much in common and are much similar.

An efficient way to consolidate the cultures, languages and religions is not their isolation what leads to the degradation of nations, but contacts and mutual enrichment. The civilizations cooperate and compete with one another, but conflict between them has never been the major spring in the history. The universal civilization is not a mere sum of individual civilizations, but a substrate of the experience and knowledge accumulated in the course of history showing a human essence and recognized as a common property of the mankind.

Globalization on the one hand has created better conditions for the information exchange, technological and economic activity of people and abolished limitations, but this process has always needed proper adaptation and specific preparations. Therefore, unless the expenditure for education increases, particularly in the underdeveloped countries, the chasm between the two worlds will enhance further.

Under the influence of globalization, the higher educational institutions adopting the principles of globalization are not “local enterprises” any more, but are engaged in the process of international changes [1, p. 321].

Education and science are closely related to other fields of societal life, including economics. A man needs two following things best of all: first, obtaining the skills for physical

**Education Expenditures in the Gross Domestic Product  
(Nominal GDP)**

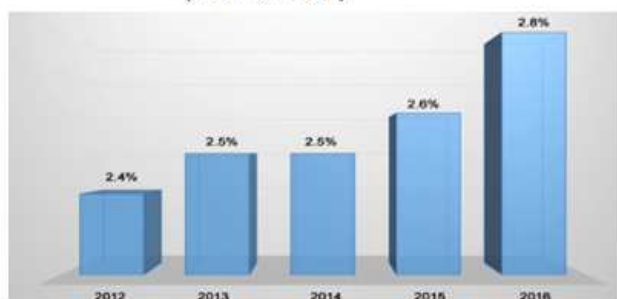

or material activity, what is closely related to economics, and second, sufficient competence to fully meet his spiritual needs what depends on the development of the education system.

Consequently, the internationalization ensures virtual and physical mobility of the students and personnel and sharing the education and practice [2].

In terms of marketization and neoliberalism, the Georgian government is unable to invest sufficient funds in education and as a result, people without money are unable to make use of the goods of the process of globalization.

Under the draft budget of 2017, the financing of the Ministry of Education of Georgia is to increase by 40 million Gels. In the 2017 state budget, the Ministry of Education is the third in terms of funding by 1.116 billion to spend [3].

During the recent academic year 2015-16, Georgia hosted a total of 138,900 BA and MA students and 3,765 PhD students at Georgian higher education institutions, including 21 public and 52 private HEIs (GeoStat, 2016). Among the student base, 6,643 were foreign students: 3,822 in BA programs and 285 in MA programs.

According to the official statistics (GeoStat, 2016), 54.1 % of foreign students were studying at private and 45.8 % at public higher education institutions.

The number of overseas students in Georgia has plateaued in 2014 with 3,020 BA and 136 MA students, followed by a substantial decline in 2015 with 2,014 BA and 92 MA students, mostly due to the changes in visa policy.

Georgia is one of the most popular destinations for degree-mobile students from Azerbaijan (36 %), India (22 %) and Turkey (12 %), followed by the students from Iraq, Russia, Sri Lanka, Nigeria and Iran as the major senders [4, p. 7-8].

Internationalization of higher education has gained more importance in recent years with the purpose of improving the quality of education and promoting competitiveness of higher educational institutions. Internationalization covers the mobility of students and educational staff, joint educational programs, international cooperation within the limits of different research projects.

The university education model must help a student to create something new and valuable and permanently set new goals. The given model must enable a person to create his future by considering his capabilities, mind, conscience and character.

An imperative question is the unification of the educational programs with the basic international educational criteria allowing equaling our graduates to other countries' professionals in their rights.

Georgia's efforts to return to the European family largely comprise increasing the overall attractiveness of the country. In past decade, the country observed a milestone of major investments in infrastructure projects, the business environment, recreation, entertainment, services and tourism. However, little was done to develop and implement national policy for the internationalization of higher education. Georgian universities have been actively establishing international ties and engaging in European projects, academic exchanges and mobility programs. At this point, the intervention of the state and defining a broader goal is vitally important.

Signals to transform Georgia into a regional hub for receiving comprehensive higher education eventually resulted in creation of the study in Georgia initiative under the Ministry of Education and Science. The team is obliged to support and represent those Georgian universities that are interested in international marketing and recruitment of students from target countries [5].

Like many centuries ago, the Georgian society carefully looks at the western civilization and we hope that various contacts between the students and lecturers of the university and their participation in different exchange programs will help all the participants to develop curricula and studying methodology and obtain and further develop new teaching materials.

It is true that the special scientific literature long ago recognized that each national civilization is a unique and inimitable phenomenon and has its own way of development, specificity and regularities, but we must not forget that the mankind is based on the idea of unity and diversity of such a union. So, the world civilization is a unity, a system, with the regional and local civilizations having the structural and functional relation with it.

### **References**

1. Elkin G, Devjee F, Farnsworth J (2005) Visualizing the "Internationalization" of Universities. *International Journal of Management Education*. № 4.
2. Henard F, Diamond L, Roseveare D. (2012) *Approaches to Internationalization and Their Implications for Strategic Management and Institution Practice*. OECD Higher Education Programme.
3. Ministry of Finance of Georgia, [www.mof.ge](http://www.mof.ge).
4. Zhvania A., (2016) *Study in Georgia: Prospects of Internationalization of Higher Education*, Tbilisi.
5. Chanadiri A., *Internationalization Of Higher Education: Why Is It Important?* *Business and Economic Review*, <http://cbw.ge/georgia/internationalization-higher-education-important>.

**Mamaladze Irine** - PhD in Economics, Associate Professor, Georgian Technical University, Tbilisi, Georgia.  
E-mail: [mamaladze\\_irina@yahoo.com](mailto:mamaladze_irina@yahoo.com)

**Chikviladze Nino** - PhD in Economics, Associate Professor, Technical University, Tbilisi, Georgia.  
E-mail: [n.chikviladze@gtu.ge](mailto:n.chikviladze@gtu.ge)

**Sekhniashvili Dali** -PhD in Economics, Associate Professor, Georgian Technical University, Tbilisi, Georgia.  
E-mail: [d.sekhniashvili@gtu.ge](mailto:d.sekhniashvili@gtu.ge)



Валентина Нечипоренко, Елліна Позднякова-Кирбят'єва  
**ІМІДЖЕУТВОРЮЮЧІ ТЕХНОЛОГІЇ В ДІЯЛЬНОСТІ  
РЕАБІЛІТАЦІЙНОГО ПАРКА**

Valentyna Nechyporenko, Ellina Pozdniakova-Kyrbiatieva  
**IMAGEING TECHNOLOGIES IN THE ACTIVITIES  
OF THE REABILITATION PARK**

*Мета публікації полягає у розкритті питання формування позитивного іміджу реабілітаційного парку у масовій свідомості. Відправним моментом її виступає теза про інноваційність реабілітаційного парку, як складової розбудови принципів соціально-сервісної держави в Україні. Зорієнтований на комплексну реабілітацію дітей з особливими потребами цей тип медико-соціальної локації, на думку авторки, має перспективи поширення. Його імідж має бути сформований за допомогою технологій соціального маркетингу, менеджменту якості та соціально-комунікативного постреабілітаційного супроводу пацієнтів.*

**Ключові слова:** реабілітаційний парк; соціальний маркетинг; соціальний супровід; імідж; якість.

*The purpose of the publication is to reveal the question of forming a positive image of the rehabilitation park in the mass consciousness. Its starting point is the thesis on the innovation of the rehabilitation park, as part of the development of the principles of the social service state in Ukraine. According to the author, this type of medical and social location is oriented towards the complex rehabilitation of children with special needs. His image should be formed with the help technologies of social marketing, quality management and social and communicative post-rehabilitation support of patients.*

**Keywords:** rehabilitation park; social marketing; social support; image; quality.

Питання якості життя дітей з особливими потребами набуває все більшої актуальності у сьогоденні українського соціуму. Розв'язання його безпосередньо пов'язане з розбудовою принципів соціально-сервісної держави, наочним прикладом якої виступає створення мережі реабілітаційних закладів. Інноваційністю серед останніх відзначається такий різновид як реабілітаційний парк. Заснування його вимагає залучення доробку теорії та практики архітектурного мистецтва, соціальної роботи, педагогіки, психології, медицини, дизайну, соціального маркетингу та менеджменту. При цьому, проблематика зведення та інституціалізації реабілітаційного парку містить у собі й такий аспект як створення його позитивного іміджу у масовій суспільній свідомості.

Виокремлена проблема не стала на сьогодні предметом уваги вітчизняних науковців. Але для розв'язання її можуть бути використанні напрацювання таких дослідників як О. В. Безпалько, І. Л. Кравченко, Н. В. Лопатіної, І. О. Петряшева, О. А. Федія, А. Г. Шевцова, Н. П. Яковенко та інших. Застосування деяких положень праць останніх стали у нагоді в ході розкриття теми запропонованої доповіді.

Реабілітаційний парк є спеціалізованою медико-соціальною локацією. На його території пацієнти можуть пройти курси фізичного, психо-соціального відновлення шляхом отримання фізео-терапевтичних, медичних, культурно-анімаційних, психолого-когнітивних та соціальних послуг. В архітектурному сенсі до складу його, як правило, входять спеціалізований лікувально-оздоровчий комплекс, готель, а також паркова зона. Якщо корпуси першого призначені для медичних та лікувально-профілактичних процедур, то на площі останньої розташовані майданчики для естетичної та натурпсихотерапії.

Разом з цим, слід зазначити, що розташовані в країнах Європи та Північної Америки реабілітаційні парки зорієнтовані на надання всебічної допомоги виключно дорослим відвідувачам. Але в Україні на сьогодні існують дещо інші передумови для розбудови мережі аналогічних закладів. Основою тут можуть стати як зведені в роки незалежності реабілітаційні центри, так і створена ще в радянський період структура лікувально-оздоровчих установ інтернатного типу для дітей з вадами здоров'я. Оскільки вони, зазвичай, складаються із лікувально-профілактичних, фізіотерапевтичних та житлових корпусів, то зведення поряд спеціалізованої паркової зони автоматично призвело б до виникнення реабілітаційного парку. У найближчому майбутньому прикладом такого профільного спорудження стане територія площею у 2,5 га Хортицької національної навчально-реабілітаційної академії у м. Запоріжжя. Щодо останнього, об'єкт нашої науково-практичної уваги концептуально

співпадає з інтересами широких верств суспільства, серед яких особливе місце займають батьки дітей з особливими потребами, державні та муніципальні соціальноорієнтовані установи, запорізька громада, спонсори та грантодавці. Запити цих груп інтересів полягають передусім у необхідності візуалізації ефективності прогресу інноваційності реабілітації дітей з інвалідністю, популяризації кроків на шляху підвищення якості життя громадян, підтвердження про європейського вибору нашої держави. Втім, внаслідок природно-кліматичних особливостей південного регіону України, реабілітаційний парк на о. Хортиця, вірогідно, матиме сезонний характер функціонування.

Для дитини, яка отримала можливість проходження реабілітаційного курсу на базі парку результати медичного, фізичного, психічного відновлення, а також духовного, інтелектуального, соціального розвитку прямо впливають на систему індикаторів якості життя. Внаслідок вікових особливостей, останні мають певний рівень суб'єктивізму чуттєвого сприйняття, й коливаються в межах когнітивного коридору «стало гірше – стало краще». Разом з цим, у площині професійної етики лікаря, психолога, педагога ці результати стають вимірюваними і фіксуються у відповідних документах по закінченню терміну перебування. Вони є відправним моментом для координації та вдосконалення ІПР дитини профільними лікарями, для подальшої професійної діяльності медперсоналу і соціального педагога у навчальному закладі. Їх можна назвати підтвердженням вірності кроків та надій батьків.

При цьому, слід враховувати й той факт, що кількотижневе або місячне перебування дітей в соціально-штучних умовах парку призводить до цілком природного об'єднання їх в дисперсні групи. Життєвий цикл останніх можна пролонгувати й за часовими (хронологічними), територіальними межами реабілітаційного парку. Це було б не дуже важким і ресурсоміським за допомогою сучасних електронних мережевих засобів спілкування. Доречним навіть було б створення спеціалізованого чату для колишніх відвідувачів парку. Спеціально підготовлені фахівці здійснювали б в ньому не лише дистанційований постреабілітаційний соціально-комунікативний супровід, а й реалізували б технології ресоціалізації та психологічного релаксу для дітей з особливими потребами. Не менш плідним, на нашу думку, такий чат став би й для батьків останніх.

Крім того, реабілітаційний парк може бути визначений і як об'єкт стратегії соціального маркетингу. Популяризація його діяльності стала б логічною не лише в контексті доведення проєвропейського вибору України, а й доказом розбудови принципів соціальної сервісної держави на місцевому рівні. Поширення інформації про застосовані в ньому методики, технології, напрями реабілітації, спричинило б зростання попиту і приток нових хвиль відвідувачів. За допомогою досягнень соціального маркетингу в цьому напрямку здійснився б ще один крок на шляху узвичаєння та інституціалізації інклюзії дітей з особливими потребами в сучасному українському суспільстві.

Таким чином, ідея створення реабілітаційного парку підпорядкована принципам антропоцентризму, гуманізму та біхевіоризму. У соціально-сервісній площині, реалізація її на практиці ставить Україну в один ряд із розвинутими, державами світу. Забезпечення гармонійного розвитку особистісних якостей дитини з особливими потребами, її фізичного, психічного, соціального відновлення, фіксація в її свідомості функціональних параметрів якості життя і здоров'я, а також комфортність процесу й результативність реабілітації, в цьому контексті, є невід'ємними елементами візитівки парку. Поряд з ними не менш важливу роль повинні зайняти й іміджеутворюючі технології соціально-комунікативного пост реабілітаційного супроводу пацієнтів, соціального маркетингу та менеджменту якості.

#### **Список використаних джерел**

1. Безпалько О. В. Соціальна робота в громаді / О. В. Безпалько. – К. : Центр навчальної літератури, 2005. – 176 с.

2. Кравченко І. Л. Загальна структурно-функціональна модель центрів медично-соціальної реабілітації дітей з фізичними вадами / І. Кравченко // Архітектурний вісник КНУБА: Наук.-вироб. збірник. – К. : КНУБА, 2013. – Вип. 1. – С. 53-60.

3. Лопатина Н. В. Соціологія маркетинга: учеб. пособие / Н. В. Лопатина. – М. : Академический проспект, 2007. – 304 с.

4. Федій О. А. Естетотерапія : навчальний посібник / О. Федій . – К. : Центр навчальної літератури, 2007. – 256 с.

5. Шевцов А. Г. Освітні основи реабілітології: монографія / А. Шевцов. – К. : «МПЛеся», 2009. – 483с.

**Нечипоренко Валентина Василівна** – ректор, доктор педагогічних наук, професор, Хортицька національна навчально-реабілітаційна академія.

**Nechyporenko Valentyna** – Rector , Associate Professor, Doctor of pedagogical sciences , Khortytska National Educational-Rehabilitation Academy.

**Позднякова-Кирбят'єва Еліна Геннадіївна** – доктор соціологічних наук, професор кафедри соціогуманітарних дисциплін, Хортицька національна навчально-реабілітаційна академія.

**Pozdniakova-Kyrbiatyieva Ellina** – Doctor of Sociological Sciences, Professor of the Department of Socio-Humanitarian Disciplines, Khortytska National Educational-Rehabilitation Academy.

**E-mail:** Cobrian1982@gmail.com

*Олена Позднякова*

## **ПСИХОЛОГІЧНИЙ СУПРОВІД ВИХОВАННЯ УЧНІВ ОСВІТНЬО-РЕАБІЛІТАЦІЙНИХ ЗАКЛАДІВ У КОНТЕКСТІ ЄВРОІНТЕГРАЦІЇ СИСТЕМИ СПЕЦІАЛЬНОЇ ОСВИТИ УКРАЇНИ**

*Olena Pozdniakova*

### **PSYCHOLOGICAL SUPPORT OF UPBRINGING STUDENTS IN THE EDUCATIONAL REHABILITATION INSTITUTIONS IN THE CONTEXT OF EURO INTEGRATION OF THE SYSTEM OF SPECIAL EDUCATION OF UKRAINE**

*Встановлено, що психологічний супровід є невід'ємним аспектом виховного процесу, реалізація якого сприяє гуманізації взаємин між усіма його учасниками, забезпеченню комфортного перебування дитини в освітньо-реабілітаційному закладі, підвищенню ефективності її навчання, розвитку та соціалізації. Проаналізовано зміст концепції психологічного супроводу виховання учнів з особливими потребами в умовах освітньо-реабілітаційних закладів. Розкрито сутнісні ознаки, завдання, функціональні домінанти, принципи і структурні компоненти психологічного супроводу виховання учнів цієї категорії.*

**Ключові слова:** психологічний супровід; виховна система; освітньо-реабілітаційний заклад; діти з особливими потребами.

*It has been established that psychological support is an integral part of the educational process, the implementation of which contributes to the humanization of relations between all its participants, ensuring a comfortable stay of the child in an educational and rehabilitation institution, increasing the efficiency of his or her education, development and socialization. The paper reveals the content of the concept of psychological support education of students with disabilities in terms of educational and rehabilitation institutions. It analyses essential features, task, functional dominant, principles and structural components of psychological support for the upbringing of pupils in this category.*

**Keywords:** psychological support; educational system; educational-rehabilitation institution; children with special needs.

Перспективи подальшої розбудови в Україні європейського демократичного суспільства, в якому всі громадяни мають можливість реалізувати свої права та досягти максимальної свободи життєздійснення, суттєво залежать від задоволення потреб підростаючого покоління. Особливо актуальним є забезпечення ефективного функціонування та інноваційного розвитку освітньо-реабілітаційних закладів, оскільки вони працюють з особливим контингентом учнів, які мають обмеження життєдіяльності і потребують спеціальної медико-психолого-педагогічної допомоги, спрямованої на задоволення їхніх особливих потреб і соціальну самореалізацію.

Серед пріоритетних завдань діяльності освітньо-реабілітаційних закладів подальшого дослідження потребує організація психологічного супроводу виховного процесу,

яка має інтегрувати сучасні досягнення психолого-педагогічних наук, зокрема, щодо синергетичного поєднання таких компонентів, як психодіагностика, психологічне консультування, психокорекція, психологічна підтримка і моніторинг ефективності психологічного супроводу. Враховуючи це, в контексті перспектив удосконалення системи спеціальної освіти України за європейськими стандартами якості освітньої практики актуальним є аналіз специфіки психологічного супроводу виховання учнів в умовах сучасних освітньо-реабілітаційних закладів.

Проблема психологічного супроводу учнів з особливими потребами розглядається сучасними вченими як невід'ємна складова освітньо-реабілітаційного процесу. Л. Гречко [1], аналізуючи психологічний супровід дітей з особливостями психофізичного розвитку в умовах інтегрованого навчання, пропонує модель супроводу, що містить такі компоненти: диференційна діагностика фахівців психолого-медико-педагогічної комісії, яка передбачає постановку психологічного діагнозу; діагностика індивідуальних психологічних особливостей; психокорекційна робота, яка є реалізацією частини комплексної програми соціально-психологічного супроводу, розробленої на підставі рекомендацій ПМПК.

А. Шевцов [3] у психологічному супроводі виділяє п'ять складових: психічну діагностику, психологічне консультування, психологічний тренінг, психокорекцію та психотерапію. С. Миронова [2] визначає психолого-педагогічний супровід як професійну взаємопов'язану діяльність команди психологів, корекційних педагогів, вчителів із залученням батьків дитини в умовах спеціального або інклюзивного закладу, спрямовану на комфортне перебування дитини, її навчання та соціалізацію.

Д. Шульженко [4] зауважує, що психологічний супровід дітей із психофізичними порушеннями в соціальному житті становить спеціальну організаційну структуру, що ґрунтується на корекційних засадах послідовності та системності і передбачає: психопрогностику (психодіагностика, консультування, психокорекція) та психологічну підтримку родин (зниження емоційного дискомфорту, підтримка впевненості батьків) у розкритті потенційних можливостей дитини.

Отже, сучасними науковцями проаналізовано специфіку і визначено складові психологічного супроводу в умовах навчального закладу, розкрито корекційно-педагогічні засади психологічного супроводу дітей з обмеженнями життєдіяльності, запропоновано його організаційну структуру. З урахуванням цих теоретичних передумов нами розроблено концепцію психологічного супроводу виховання учнів з обмеженнями життєдіяльності в умовах освітньо-реабілітаційних закладів, в якій визначено його сутнісні ознаки, завдання, функціональні домінанти, принципи і структурні компоненти, які доцільно розглянути докладніше.

На відміну від психологічного супроводу здорових дітей, його здійснення в системі корекційно-реабілітаційної практики має свою специфіку, репрезентовану в таких сутнісних ознаках: вивчення індивідуальних особливостей дітей, їх можливостей і потреб, рівня сформованості у них пізнавальних процесів і дій; виявлення факторів, які зумовлюють труднощі в пізнавальній діяльності, спілкуванні та соціальній адаптації; здійснення корекційної та соціально-перетворювальної роботи з дітьми з урахуванням їхніх особливостей та вікових потреб; розвиток позитивної мотивації до навчання; формування навичок працездатності, цілеспрямованості, вміння зосереджувати увагу; створення сприятливих умов для взаємодії дитини із соціальним середовищем; відстеження соціально-психологічного клімату в колективі та статусу дитини в класі.

Відповідно до розробленої концепції, основними завданнями психологічного супроводу виховання учнів з особливими потребами в умовах освітньо-реабілітаційних закладів є: здійснення ранньої психологічної діагностики та визначення на її основі можливих варіантів корекційно-розвиткової роботи з дитиною; психологічне консультування та підтримка

батьків і педагогів у процесі психологічного супроводу; налагодження співпраці між дитиною, батьками, педагогами та фахівцями, формування готовності до співпраці, спільного пошуку шляхів вирішення проблем; систематичний моніторинг ефективності психологічного супроводу через урахування окремих показників розвитку дитини з обмеженнями життєдіяльності та оцінку батьками результативності наданої корекційної допомоги; оцінка ефективності психологічного супроводу в рамках виховної системи.

До функціональних домінант психологічного супроводу виховання учнів з особливими потребами віднесено необхідність: додаткових зусиль щодо забезпечення адаптації дітей у незвичних умовах; залучення медичних працівників (психоневрологів, психотерапевтів та ін.) в рамках проведення спеціальних діагностичних досліджень; синергетичного поєднання та взаємодоповнення освітньої, корекційної і реабілітаційної діяльності; залучення батьків до діяльності освітньо-реабілітаційного закладу як учасників виховного процесу.

Основними принципами психологічного супроводу виховання учнів з особливими потребами визначено: принцип індивідуального підходу у здійсненні супроводу кожної дитини; принцип неперервності психологічного супроводу; принцип комплексності (мультидисциплінарності) психологічного супроводу, що полягає в залученні різних фахівців, найближчого оточення та використанні різних методів психологічної допомоги; принцип практичної доцільності (визначає відповідність дій поставленій меті, правильність застосування обраних методів); принцип пошуку внутрішніх ресурсів та орієнтації на зону найближчого розвитку дитини.

В структурі психологічного супроводу виховного процесу освітньо-реабілітаційного закладу ми виділяємо наступні компоненти: психодіагностику, психологічне консультування, психологічну корекцією, психологічну підтримку, моніторинг ефективності психологічного супроводу.

Під психодіагностикою мається на увазі робота психолога з виявлення різноманітних якостей, психічних і психофізіологічних особливостей, рис особистості. У системі психологічного супроводу дитини з особливими потребами психодіагностика є одним із найважливіших етапів, від якого значною мірою залежить подальший хід психологічного супроводу. Психологічне консультування є одним зі способів психологічної допомоги, що має рекомендаційну спрямованість і здійснюється впродовж усього процесу психологічного супроводу.

Під психологічною корекцією розуміють систему психолого-педагогічних заходів у поєднанні з медичною допомогою, спрямованих на подолання чи послаблення, виправлення, компенсацію недоліків, відхилень у психічному і фізичному розвитку дитини. Психологічна корекція – один із основних компонентів психологічного супроводу, що передбачає безпосередню взаємодію з дитиною та прямий вплив на її розвиток. Психологічна підтримка в системі психологічного супроводу спрямована здебільшого на допомогу батькам та заснована на вірі у природну здатність особистості долати життєві перешкоди за підтримки осіб, яких вона вважає значущими для себе.

Моніторинг ефективності психологічного супроводу передбачає відстеження динаміки психічного розвитку дитини та здійснюється через проведення повторної психологічної діагностики, а також анкетування батьків і фахівців з питань наявного прогресу та утруднень психосоціального розвитку дитини.

Організація психологічного супроводу виховання учнів з особливими потребами відповідно до розглянутої концепції сприятиме проведенню цієї роботи на рівні сучасних наукових вимог, що є необхідною умовою її системності та ефективності.

**Список використаних джерел**

1. *Гречко Л. М.* Психологічний супровід дітей молодшого шкільного віку з вадами психофізичного розвитку в умовах інтегрованого навчання : автореф. дис. ... канд. психол. наук : 19.00.08 / Л. М. Гречко; Ін-т спец. педагогіки АПН України. – К., 2008. – 20 с.
2. *Миронова С. П.* Методика корекційної роботи при порушеннях пізнавальної діяльності : підручник / С. П. Миронова. – Кам'янець-Подільський національний університет імені Івана Огієнка, 2014. – 260 с.
3. *Шевцов А. Г.* Методичні основи організації соціальної реабілітації дітей з вадами здоров'я : моногр. / А. Г. Шевцов. – К. : Ін-т соц. політики, 2004. – 240 с.
4. *Шульженко Д. І.* Основи психологічної корекції аутичних порушень у дітей / Д. І. Шульженко. – К., 2009. – 386 с.

**Позднякова Олена Леоніївна** – кандидат педагогічних наук, доцент, перший проректор комунального вищого навчального закладу «Хортицька національна навчально-реабілітаційна академія» Запорізької обласної ради.  
**Pozdniakova Olena** – PhD of Pedagogical Sciences, Associate Professor, First Vice-Rector of Municipal Higher Educational Establishment «Khortytska National Educational Rehabilitational Academy» of Zaporizhzhya Regional Council.  
**E-mail:** info@khnra.zp.ua

*Валентина Радкіна*

## **ЗМІСТ ЛІНГВОКУЛЬТУРОЛОГІЧНОГО ПОЛЯ В ПРОЦЕСІ ФОРМУВАННЯ ВТОРИННОЇ МОВНОЇ ОСОБИСТОСТІ СУЧАСНОГО СТУДЕНТА**

*Valentyna Radkina*

### **LINGUOCULTURAL FIELD CONTENT IN THE PROCESS OF FORMATION OF THE SECOND LANGUAGE PERSONALITY OF MODERN STUDENT**

*Розглядається зміст лінгвокультурологічного поля студента як необхідної складової в формуванні вторинної мовної особистості в процесі вивчення іноземної мови для більш комфортної адаптації в іншомовному культурному середовищі.*

**Ключові слова:** *вторинна мовна особистість; лінгвокультурологічне поле; лінгвокультурема.*

*The content of student's linguocultural fields as a necessary constituent in the formation of the second language personality in the process of foreign language study for more comfortable adaptation belonging to another language cultural environment is studied.*

**Keywords:** *the second language personality; linguocultural field; linguoculturema.*

Сучасна європейська спільнота характеризується подальшим спрямуванням до економічної, культурної та мовної інтеграції. Така тенденція підштовхує особистість до більш активної діяльності, мобільної організації та міжкультурної комунікації. В першу чергу такий спосіб життя відображається в спрямуванні особистості до оволодіння іноземними мовами, які виступають не тільки засобом спілкування, а й необхідною умовою особистісної реалізації в сучасному просторі. Але адаптація особистості в іншомовному соціумі буде більш комфортним, а іноді взагалі можливим, якщо людина знає не тільки мову, але й культуру країни, в якій вона має намір себе реалізувати. Тому перед національною школою стає задача не тільки навчити іноземній мові, а сформувати саме вторинну мовну особистість як показника здібності людини приймати повноцінну участь в міжкультурній комунікації [1].

Незважаючи на те, що термін «мовна особистість» був введений В.В. Віноградовим, його зміст в сучасному розумінні знайшов своє обґрунтування в роботах Ю.М. Караулова та Г.І. Богіна. Теорія вторинної мовної особистості розроблена в дослідженнях І.І. Халєєвої, Р.А. Абсалямової, С.М. Андрєєвої, В.І. Карасик та ін. Досвід української лінгводидактики в проблемі вивчення мовної особистості та вторинної мовної особистості представлений в роботах Соломахи А.В., Денисенко М.В., Мацько Л.І. та ін. Зауважимо, що в сучасних національних дослідженнях вторинна мовна особистість розглядається не тільки в контексті навчання іноземної мови, але й рідної мови (національно-свідома вторинна мовна особистість (Дороз В.Ф.)).

У сучасній методиці викладання іноземних мов у вищій школі науково обґрунтуються різноманітні моделі формування вторинної мовної особистості в конкретних

умовах навчання. На наш погляд, найбільш доказовою є модель формування лінгвокультурологічного поля студента мовних спеціальностей в контексті лінгвокультурологічного підходу (Волошенко А.А., Суворова М.А., Дігіна І.І.). Але потребує подальшого уточнення зміст лінгвокультурологічного поля як ієрархічної мовної системи одиниць, що відбиває у собі відповідні поняття культури, володіння якими забезпечують міжкультурну комунікацію особистості та її безконфліктну внутрішню адаптацію в іншомовному культурному середовищі.

Згідно теорії формування вторинної мовної особистості, ідеальним варіантом оволодіння мовою є вивчення мови через засвоєння культури. А мова і культура - це особливий багатомірний простір, де мова – це частина культури, а культура – частина мови, що взаємопроникають, взаємопов'язані та взаємодіють один з одним. Мову без культури можна вивчити, але неможливо нею оволодіти. Культуру без мови можна знати, але не розуміти. В такому контексті набуває актуальності дослідження змісту лінгвокультурологічного поля особистості, об'єктом якого, на думку В.В. Воробйова, є мовна особистість, тому що саме вона характеризує особливості поведінки, свідомості та діяльності людей в конкретних сферах суспільного життя (культура праці, культура побуту, художня культура, політична культура тощо). В культурі може фіксуватися спосіб життєдіяльності окремого індивіда (особиста культура), соціальної групи (культура класу) або всього суспільства в цілому. Таким чином, лінгвокультурологічне поле виступає як синтез знань культури і мови, що реалізуються в міжкультурній комунікації. Такий процес «акультурації» відбувається завдяки «окультуренню» мовних одиниць. Означене явище підводить до того, що вивчають не лексичну одиницю як носія семантичного значення, а лінгвокультурему – культурне явище, що оформлене в мовну оболонку: синтез екстралінгвістичного та лінгвістичного, позамовного та мовного.

Лінгвокультурему як одиницю виміру лінгвокультурологічного поля вперше визначив В.В. Воробйов. Дослідник характеризує означену дефініцію як комплексну міжрівневу одиницю, що має діалектичну єдність лінгвістичного та екстралінгвістичного змісту, підкреслюючи, що вона більш «глибока» за своєю суттю, ніж слово. «Слово: знак - значення; лінгвокультурема: знак-значення-поняття/предмет» [2;45]. Отже, вивчення іноземної мови через засвоєння лінгвокультури буде більш продуктивним, а зміст лінгвокультурологічного поля – більш функціональним.

Розглянемо дидактичний зміст лінгвокультурологічного поля. Згідно теорії В.В.Воробйова, його компонентами є: ім'я (ядро) поля та його інваріантний лінгвокультурологічний сенс (інтенціонал імені та поля); класи (групи) лінгвокультурем як одиниць суто мовного та позамовного змісту (екстенціонал поля): центр та периферія; категоріальні відношення лінгвокультурем у полі; парадигматика та синтагматика лінгвокультурем [2; 65]. В дидактичному контексті лінгвокультурологічне поле має на увазі під іменем (ядром) основні тематики предметного змісту мовлення на уроці іноземної мови. Кожне ім'я (ядро) ділиться на класи (групи) лінгвокультурем - конкретні теми уроків, які мають практично-орієнтовану спрямованість. При цьому інтенціоналом виступають лінгвокультурологічні знання з теми, що вивчається, а екстенціоналом – знання, що засвоєні з інших дисциплін, самостійно отримані тощо. В цьому і проявляється двомірність лінгвокультурологічного поля в процесі оволодіння іноземної мови.

*Розглянемо методичні можливості наступного уривку з газетної статті в контексті знань означеної категорії:*

***L'île de Beauté est aussi terre d'histoire, de conflits et de sang***

*Multiple et diverse, la Corse l'est aussi par ses noms, réels ou fictifs : Korsai pour les Phéniciens, Kyrnos pour les Grecs, Korsika pour les Romains. Pour certains, elle porterait le nom d'une femme ligure : Corsa. Pour d'autres, Ulysse l'aurait baptisée Kallisté (la plus*

*belle), même si l'on ne trouve nulle trace de cela dans les chants d'Homère. Et si les marchands de tourisme, de clichés et de cartes postales l'ont ajusté titre baptisée île de Beauté, elle est aussi terre d'histoire, de conflits et de sang.*

Текст дуже добре розкриває лінгвокультурологічне поле з ядром «Корсика»: острів представлений як загадка для дослідників та привабливе місто для туристів. Іntenсіонал поля передає історико-географічні відомості щодо Корсики, легенди його походження, відношення жителів до острова; граматичні структури, що використані автором, дозволяють зрозуміти припущення автора до історичних фактів та його сумніви щодо їх об'єктивності. Заслуговує коментарів характеристика Корсики як острова Краси та як землі конфліктів та крові. Іntenсіональний зміст поля можна поглибити, розкриваючи лінгвокультурологічний сенс словосполучень *une femme ligure; baptisée Kallisté; baptisée île de Beauté*. Вивчення словосполучення *les chants d'Homère* наштовхують на пошуки інформації щодо творчості Гомера та спільні мотиви його творів та історії Корсики, а також історичний зв'язок корсиканської землі з Древньою Грецією, що складає екстенсіональну складову.

Безумовно, така робота над газетною статтею дозволить студентам не тільки збагатити свої лінгвістичні компетентності, але й розширити культурологічні знання. Більш того, рекомендовано запропонувати майбутнім фахівцям навчально-дослідницьку діяльність за іншими класами (групами) лінгвокультурем, а саме: «Побут корсиканців», «Корсика та корсиканці в творах французьких авторів», « Корсика – один з 27 регіонів Франції» тощо. Таким чином, ми формуємо особливий багатомірний простір студента за заданою темою – лінгвокультурологічне поле «Корсика».

Слід зазначити, що формування лінгвокультурологічного поля особистості є суто природне явище, воно починається з моменту оволодіння нею рідною мовою. Дитина не тільки починає розмовляти, але й пізнавати світ, оточуючу його дійсність, закони моральності, минуле й сьогодення, особливості побуту тощо. Як підкреслюють Є.М. Верещагін та В.Г. Костомаров, «дитина з 5-7 років стає членом певної національної культури» [3, с. 7]. Зміст цієї точки зору полягає в тому, що адаптація в оточуючому середовищі відбувається тільки під впливом рідної мови, оскільки ми можемо мислити про світ лише у формах цієї мови, враховуючи набутий мовний та культурний досвід, тобто залишаючись у своєму "мовному колі". Відповідно, різні лінгвокультурами формують різні картини світу, які є базою для національних культур. Отже, формувати лінгвокультурологічне поле вторинної мовної особистості можливо тільки спираючись на лінгвокультурологічний багаж своєї мови та культури. Саме при такому підході вивчення іноземної мови матиме більш природний характер, що в результаті приведе не тільки до підготовки фахівця зі знаннями іноземної мови, а до особистості, підготовленої до «занурення» в іншомовне культурне середовище.

Зміст лінгвокультурологічного поля чітко підкреслює переваги його використання в процесі формування вторинної мовної особистості, які забезпечуються:

- його природним характером;
- діалектичним зв'язком мови і культури;
- більш «глибинним» змістом лінгвокультури в порівнянні зі словом;
- практичною реалізацією сформованих компетентностей (мовної, соціокультурної, прагматичної) в дійсності.

Безумовно, потребує подальшого теоретичного обґрунтування та практичної реалізації взаємопроникнення лінгвокультурологічного поля носія рідної мови та іноземної мови, взаємовплив носія декількох мов в полікультурному середовищі. Для методики навчання іноземних мов остається актуальним вивчення механізму формування лінгвокультурологічного поля в навчальному процесі.



Таким чином, визначається коло наукових проблем для сучасної лінгводидактики в контексті дослідження функціонування лінгвокультурологічного поля в процесі формування мовної особистості.

### Список використаних джерел

1. Гальскова Н. Д., Гез Н. И. Теория обучения иностранным языкам: Лингводидактика и методика: Учеб. пособие для студ. Лингв. Ун-тов и фак. Ин.яз.высш.пед.учеб.заведений. – М.: Издательский центр «Академия», 2004. – 336 с.
2. Воробьёв В. В. Лингвокультурология (теория и методы) : Монография. – Изд-во РУДН, 1997. – 331 с.
3. Верещагин Е. М., Костомаров В. Г. Язык и культура: Лингвострановедение в преподавании русского языка как иностранного. 4-е изд., перераб. и доп. – М.: Рус. яз., 1990. – 246 с.
4. Дороз В. Ф. Вторинна мовна особистість – реалія сьогодення. – Вісник Луганського національного університету імені Тараса Шевченка (педагогічні науки) : [частина II]. Листопад, 2010. – № 22 (209). – С. 5 – 11.

**Радкіна Валентина Федорівна** – кандидат педагогічних наук, доцент кафедри романо-германської філології, Ізмаїльський державний гуманітарний університет.

**Radkina Valentyna** – PhD in Pedagogical Sciences, Associate Professor of the Department of Romanian-Germanic Philology, Izmail State Humanitarian University.

**E-mail:** radkina.valentina@gmail.com

*Наталія Родюк*

## ШЛЯХИ РЕФОРМУВАННЯ ВИЩОЇ ОСВІТИ УКРАЇНИ В КОНТЕКСТІ ЄВРОІНТЕГРАЦІЇ

*Nataliia Rodiuk*

## WAYS OF UKRAINIAN HIGHER EDUCATION REFORMING IN THE CONTEXT OF EUROINTEGRATION

*Розглянуто основні аспекти реформування вищих навчальних закладів освіти в Україні в умовах формування загальноєвропейського простору вищої освіти. Встановлено основні тенденції розвитку національної вищої освіти в аспекті євроінтеграції України. Обґрунтовано необхідність адаптації системи вищої освіти України до основних критеріїв та вимог, зазначених у «Болонській декларації». Визначено пріоритетні засади, на яких ґрунтується переорієнтація системи вищої освіти в контексті євроінтеграції України.*

**Ключові слова:** реформування; вища освіта; Болонський процес; євроінтеграція; європейський освітній простір.

*The main aspects of the reform of higher educational institutions in Ukraine in the conditions of formation of the pan-European space of higher education are considered. The main tendencies of the development of national higher education in the aspect of European integration of Ukraine are established. The necessity of adapting the system of higher education of Ukraine to the main criteria and requirements specified in the "Bologna Declaration" is substantiated. The priority principles on which the reorientation of the higher education system in the context of European integration of Ukraine is based are determined.*

**Keywords:** reforming; higher education; Bologna Process; European integration; European educational space.

Україна є важливим геополітичним утворенням, що знаходиться в центрі Європи, а також є невіддільною частиною системи світових, зокрема європейських, відносин. Наша держава докладає зусиль щодо подолання не лише геополітичних, а й культурних перешкод, формування демократичного європейського устрою. Україна свідомо діє в інтересах загальноєвропейської інтеграції. Вхідження України в європейське співтовариство неможливе без реформи національної системи вищої освіти, що має бути заснована на принципах мобільності та спрямована на сприяння працевлаштуванню випускників на внутрішньому та зовнішньому ринках праці. Метою реформування вищої освіти в Україні є побудова такої моделі навчального процесу, в якій би поєдналися кращі вітчизняні й зарубіжні традиції.

Особливо гостро проблема якості освіти в Україні постає у зв'язку з системою пріоритетів, що мають бути впроваджені в освітній процес. Вони включаються у важливість соціального, економічного й інформаційного значення сучасної освіти. Зазначимо основні з них: по-перше, необхідність здобуття якісної освіти для кожної людини; по-друге, відповідність української освіти світовим стандартам; по-третє, можливість нав-

чання найбільш інтелектуальної молоді в авторитетних вищих навчальних закладах не лише України, а й світу для отримання сучасних знань та високого рівня освіти та застосування своїх знань для розвитку України; по-четверте, надання знань, навичок і компетенцій, необхідних для успішної економічної діяльності країни.

Актуальність проблеми зумовлена потребою пристосування системи вищої освіти та професійної підготовки фахівців до динамічних змін у сучасному глобалізованому світі. Трансформація освіти у бік суттєвих соціокультурних факторів інформаційного суспільства вимагає відповідних змін в організації системи вищої освіти.

Поступ у бік глобалізаційних змін в освіті розпочався з документа під назвою «Болонська декларація», яким було започатковано кардинальні зміни в розвитку європейської вищої школи. Країни-учасниці цього процесу в червні 1999 року узгодили спільні вимоги, критерії та стандарти національних систем вищої освіти і домовилися про створення єдиного європейського освітнього та наукового простору. Основними критеріями були єдині вимоги до визнання дипломів про освіту, працевлаштування та мобільності громадян, що повинно істотно підвищити конкурентоспроможність європейського ринку праці й освітніх послуг. Україна офіційно приєдналася до Болонського процесу на зустрічі міністрів освіти 45 країн у норвезькому місті Бергені у травні 2005 року.

Незважаючи на достатню кількість наукових публікацій щодо євроінтеграції вищої системи освіти нашої країни, сьогодні потребують подальшого аналізу проблеми реформування та ефективного її функціонування в умовах інформаційного простору. Приєднання України до Болонського процесу, переорієнтація вітчизняної системи вищої освіти на європейські освітні стандарти зумовили необхідність висвітлення основних чинників реформування системи вищої освіти.

Інформаційне суспільство, тобто суспільство знань, потребує якісно іншої освіти, а тому зумовлює перебудову освітніх систем, їх модернізацію відповідно до глобалізаційних викликів часу [3]. Отже, важливим фактором сьогодення для більшості країн світу є потреба трансформації усталеної освітньої моделі у бік моделі інноваційної, мета якої, на думку Е.Тоффлера, полягає в розвитку здібностей людини швидко й раціонально адаптуватися до мінливих умов сучасності [4, с. 449]. Тобто інформація як така перестала бути цінністю з появою інноваційних розробок в галузі високих технологій. Справжньою цінністю все більше стає здатність виокремити потрібну в потоці інформації, яку отримує сучасна людина. Завданням вищої школи як соціального інституту є адаптація до навколишнього соціального середовища та професійна самореалізація випускника. Зокрема, ідеться про створення такої системи вищої освіти, яка б могла адекватно і миттєво реагувати на зміни на ринку праці, бути сучасною та якісною, а також мати практичну направленість.

Особливістю сучасного стану української освіти є нагальна потреба її подальшої розбудови за умови складної ситуації в економічній та духовній сферах. Не зважаючи на участь України в Болонському процесі, існує низка внутрішніх проблем освіти, як-от [2, с. 3]: невідповідність структури освіти та її змісту потребам ринкової економіки; недостатність фінансування; низький рівень комп'ютеризації та використання сучасних інформаційних та мережевих технологій у навчанні; недостатність гарантій якості освіти; посилення тенденцій нерівноправності в одержанні освіти; необхідність адаптації вітчизняної системи освіти до європейського освітнього простору.

Сучасний стан ринку праці вимагає від ВНЗ підготовку фахівців нової якості – здатних креативно мислити, швидко орієнтуватися в насиченому інформаційному просторі, приймати нестандартні рішення, вчитися і розвиватися протягом усього життя, а головне – залишатися патріотами України.

Реформування вищої освіти України, як відомо, ґрунтується на таких засадах: по-перше, це національна ідея вищої освіти, зміст якої полягає у збереженні і примноженні національ-

них освітніх традицій; по-друге, розвиток вищої освіти повинен підпорядковуватись законам ринкової економіки; по-третє, розвиток вищої освіти слід розглядати в контексті тенденцій розвитку європейських освітніх систем. Зокрема, привести законодавчу і нормативно-правову базу вищої освіти України до світових вимог, відповідно структурувати систему вищої освіти та її складові, упорядкувати перелік спеціальностей, переглянути зміст вищої освіти; забезпечити інформатизацію навчального процесу та доступ до міжнародних інформаційних систем у вищій школі. Необхідно не лише орієнтуватись на ринкові спеціальності, але й наповнити зміст освіти новітніми матеріалами, запровадити сучасні технології навчання з високим рівнем інформатизації навчального процесу [2, с. 3-4].

Отже, зважаючи на стратегічні пріоритети розвитку держави, інтеграція вищої освіти до європейського освітнього простору також стає стратегічно обумовленою і закономірною.

### Список використаних джерел

1. *Артёмов І.В.* Європейська інтеграція України: стан, проблеми, перспективи : зб. наук. Статей / І.В. Артёмов. – Ужгород : ПП «АУТДОР-ШАРК», 2014. – 452 с.
2. *Інтеграція в європейський освітній простір: здобутки, проблеми, перспективи* : монографія / за заг. ред. Ф.Г. Ващука. – Ужгород : ЗакДУ, 2011. – 560 с. – (Серія «Євроінтеграція: український вимір»; Вип. 16).
3. *Пашков В.* Модернізація системи вищої освіти України в контексті становлення інформаційного суспільства та євроінтеграційного поступу – [Електронний ресурс] / В.Пашков. – Режим доступу: [http://virtkafedra.ucoz.ua/el\\_gurnal/pages/vyp2/filosofia/pashkov.pdf](http://virtkafedra.ucoz.ua/el_gurnal/pages/vyp2/filosofia/pashkov.pdf).
4. *Тоффлер Э.* Шок будущего / Э. Тоффлер. – М. : Издательство АСТ, 2004. – 560 с.

**Родюк Наталія Юріївна** – кандидат філологічних наук, доцент кафедри дошкільної та початкової освіти, Вінницький державний педагогічний університет імені Михайла Коцюбинського.

**Rodiuk Nataliia** – PhD in Philology, Associate Professor of Pre-School and Primary Education Department, Vinnytsia State Pedagogical University named after Mykhailo Kotsiubynsky.

**E-mail:** nrodiuk@ukr.net

*Надія Щербакова*

## ПРОФЕСІЙНА ПІДГОТОВКА ВЧИТЕЛЯ ПОЧАТКОВОЇ ШКОЛИ В УМОВАХ РЕФОРМУВАННЯ ОСВІТИ

*Nadiia Shcherbakova*

## PROFESSIONAL TRAINING THE TACHER OF ELEMENTARI EDUCATION IN CONDITIONS OF REFORMATION

*У статті розглядається проблема професійної підготовки майбутнього вчителя в умовах реформування системи освіти в Україні. Схарактеризовано особливості організації навчально-виховного процесу в закладах вищої освіти. Визначено, що основні підходи в професійній підготовці мають здійснюватись на основі суб'єкт-суб'єктної взаємодії із застосуванням інтерактивних технік. Саме це дозволить організувати діалогову взаємодію між суб'єктами навчального процесу й сформувати в майбутніх учителів професійні компетентності, необхідні для якісного виконання своїх професійних обов'язків у майбутньому та забезпечувати якість освіти молодших школярів на рівні державних стандартів.*

**Ключові слова:** професійна підготовка вчителя; суб'єкт-суб'єктні взаємовідносини; інтерактивне навчання.

*The article deals with the problem of professional training a future teacher in conditions of reformations the system of education in the Ukraine. The author defined peculiarities of organization teaching and educational process in higher educational establishments. The article is marked that principal methods of approach in professional training must come true on the basis of subject- subjective mutual relations with using interactive techniques just that will allow to organize dialogic mutual relation among participants of educational process find to form in future teachers competences which are necessary for carrying out their professional duties in future and ensuring quality of education of junior schoolchildren at a level of state standards.*

**Keywords:** professional training the teacher of primary school; subject- subjective mutual relations; interactive learning.

На етапі розвитку сучасного суспільства особливої актуальності набуває проблема удосконалення освіти, спрямованої на гуманізацію та демократизацію, створення більших можливостей для розкриття потенціалу особистості, її талантів, становлення самосвідомості, самореалізації. Виконання цього стратегічного завдання зумовлено глибинними змінами в структурі освіти та необхідністю інтеграції в європейський освітній простір.

Нормативною основою модернізації національної освіти та у зв'язку з цим удосконалення професійної підготовки педагогів є: Закони України «Про освіту» (2017), «Про вищу освіту» (2014), Постанова Кабінету Міністрів України «Про затвердження Національної рамки кваліфікацій» (2011); Державний стандарт початкової загальної освіти (проект 2017), Національна стратегія розвитку освіти в Україні на період до 2021 року (2013), Шляхи реформування початкової школи презентовано Міністерством освіти і науки України у наказі «Про зміни до навчальних програм для 1–4-х класів загальноосвітніх навчальних закладів» (2016), Концепція нової української школи (2016).

Реформування освіти висуває нові вимоги до професійної підготовки майбутнього педагога, який працюватиме вже в інших умовах, реалізуючи інші завдання, спиратиметься на інші засади організації освітньої діяльності в новій українській школі. Різні аспекти професійної підготовки майбутнього вчителя є предметом досліджень багатьох учених. Так, науковці розглядають методологічні та методичні основи підготовки педагога (Л. Гриневич, С. Луговий, А. Мороз, О. Пехота, В. Прокопенко та ін.); становлення професійної позиції вчителя, його компетентності (В. Курлянд, В. Семиченко, Л. Красовська, Н. Ничкало, С. Сисоева та ін.); підготовка майбутнього вчителя до інноваційної діяльності (І. Зязюн, Л. Карамушки, Л. Коваль та ін.). Разом з тим проблема підготовки вчителя залишається однією з актуальних саме у зв'язку з реформуванням середньої освіти в Україні, в якій першою ланкою є початкова школа, а тому особливий виклик стоїть, перш за все, перед учителем початкової школи.

Сучасна система професійної підготовки фахівця у закладах вищої освіти сьогодні має не просто розвивати інтелект студента, підвищувати його пізнавальні можливості, вона має практично орієнтувати його на професійну діяльність: керувати увагою і діями, формуючи навички самостійного навчання і розвитку, розвиваючи їх інноваційний і креативний потенціал [3; 4].

Одним із важливих напрямів, який дозволить підготувати саме такого фахівця є поступове переорієнтування освітнього процесу зі знаннево зорієнтованої моделі професійної підготовки майбутніх фахівців на особистісно зорієнтовану, яка передбачає організацію навчального процесу на основі суб'єкт-суб'єктної взаємодії, коли кожен із учасників навчально-виховного процесу сприймається як неповторна індивідуальність з властивими їй інтересами, власною системою ціннісних орієнтирів. У майбутнього педагога відповідно формуватиметься здатність не лише навчати, але й всебічно розвивати особистість, яка має власну активну життєву позицію, орієнтовану на сучасні демократичні цінності [1].

Саме тому сучасні заклади вищої освіти, спрямовують свою діяльність, перш за все, на теоретичну та методичну забезпеченість процесу, в якому важливе значення мають загальні тенденції професійної освіти: індивідуалізація, фундаменталізація, гуманітаризація та диференціація педагогічного процесу. Такий підхід до підготовки майбутнього вчителя початкової школи дозволить формувати його як суб'єкта педагогічної взаємодії, який зможе здійснювати науково обґрунтоване керівництво процесом розвитку молодшого школяра відповідно до вимог нової української школи [2]. У цьому контексті ми професійну підготовку майбутнього вчителя початкової школи розглядаємо як багатаспектний керований процес, який включає такі компоненти: мотиваційно-цільовий, змістовий, організаційно-технологічний і рефлексивний.

Провідним компонентом професійної підготовки є саме *мотиваційно-цільовий*, бо від того, наскільки майбутній фахівець зорієнтований на подальшу роботу щодо самовдосконалення, залежить його спрямованість на опанування сучасними теоретичними й методичними знаннями та професійними вміннями, необхідними для реалізації концепції НУШ. Саме тому ми у своїй роботі прагнемо цілеспрямовано ознайомлювати майбутніх педагогів із концептуальними засадами реформування початкової школи, ство-

рювати умови для опанування основними професійними *компетенціями* та забезпечувати розкриття творчого потенціалу студентів.

Реалізація змістового компонента професійної підготовки фахівця характеризується накопиченням інформації про різні аспекти модернізації початкової школи: підтримка гуманізації освіти, ідеї дитиноцентризму в навчанні, осучаснення та оздоровлення освітнього середовища, технологічність методик навчання, моніторинговий супровід освітнього процесу, впровадження інтерактивних методів навчання, виховання та розвиток молодших школярів.

Рівень сформованості змістового компонента є важливим у структурі готовності майбутнього вчителя початкової школи до професійної діяльності і, на нашу думку, залежить від удосконалення *організаційно-технологічного та рефлексивного компонентів*. Ми переконані, що однією з плідних ідей оновлення вищої освіти має стати перехід до нових форм організації навчального процесу. У вузівському навчанні й дотепер лекції переважають, практичні заняття проводяться, на жаль, з усією групою, контроль за самостійною роботою на заліках та іспитах частіше спрямований на відтворення знань, на державному іспиті не завжди перевіряється рівень сформованості професійних компетенцій, а, як правило, пам'ять студента та його вміння відтворювати прочитане (або почуте). Зрозуміло, що за таких умов неможливо забезпечити якісну освіту вчителя, у якій переважатиме готовність використовувати отриману інформацію на практиці. Саме тому необхідно навчальний процес у закладах вищої освіти перебудувати на інноваційно орієнтовану професійну освіту. Відповідно до цього у нашому досвіді особлива увага приділялася проведенню різноманітних проблемних лекцій: лекції-презентації, дискусії, провокації, бінарні та інші. На лекціях вирішувалися проблемні питання, використовувалися короткі презентації, підготовлені студентами. Особливого значення у цьому контексті мають семінарські, практичні заняття у таких формах: круглий стіл, науково-практична конференція, диспути, дискусії, тренінги тощо. Самоаналіз засвідчив, що використання у навчально-виховному процесі вищої школи рольових і ділових ігор, кейс-методу, проведення семінарів-практикумів, майстер-класів сприяло розвитку професійної компетентності майбутнього вчителя початкової школи.

Враховуючи сучасні вимоги до *організаційно-технологічного* компонента створювали умови для розвитку активності, самостійності, творчості. Така робота потребувала вміння орієнтуватися в різноманітній інформації, критично мислити, проявляти комунікативну компетентність, формувати прагнення толерантно та безконфліктно вирішувати проблемні ситуації. Виконання практичних дій дозволяло студентам чітко розуміти як саме методичні знання вони зможуть використати у своїй майбутній професійній діяльності.

Розробляючи нові підходи до підготовки педагогічних кадрів у закладах вищої освіти, ми спиралися на інтерактивне навчання, яке забезпечує підвищення рівня професійної компетентності вчителя початкових класів. Під час читання лекцій та проведення практичних занять важливе значення надавалося використанню різних видів опорних конспектів лекцій, мультимедійних засобів, надання студентам попередньої навчальної інформації на електронних носіях, організація роботи студентів у мережі Інтернет тощо.

Отже, започатковане реформування сучасної початкової школи вимагає перебудови змісту, форм і технологій навчання майбутніх учителів у закладах вищої освіти. В основі цього процесу важливе значення має *орієнтація* студентів на подальшу професійну діяльність, *ознайомлення* їх із новими ідеями в освіті, із змістом педагогічної діяльності, відповідно до вимог сучасного суспільства, *готовність формувати* індивідуально-творчий стиль та *здійснювати* рефлексивний контроль над процесом і результатом власного професійного зростання.

## Список використаних джерел

1. Гриневич Л. Неможливо навчати сучасних дітей так, як навчали нас [Електронний ресурс] / Л. Гриневич. – Режим доступу: <https://life.pravda.com.ua/society/2016/08/4/216010/>. – Назва з екрана.
2. Ліннік О. О. Майбутній учитель як суб'єкт педагогічної взаємодії: підготовка до співпраці з молодшими школярами : монографія / О. О. Ліннік. – К. : Слово, 2014 – 304 с.
3. Стрілець С. І. Оновлення підготовки майбутніх учителів початкових класів: актуальні тенденції та перспективи. – Режим доступу: [file:///C:/Users/User/Desktop/VchdpuP\\_2013\\_111\\_76.pdf](file:///C:/Users/User/Desktop/VchdpuP_2013_111_76.pdf). – Назва з екрана.
4. Торубара О. Особливості професійної підготовки майбутніх учителів в умовах сьогодення / О. Торубара // Проблеми підготовки сучасного вчителя. – 2017. – № 15. – Режим доступу : [http://www.gproxx.com/http://library.udpu.org.ua/library\\_files/probl\\_sych\\_vchutela/2017/15/52.pdf](http://www.gproxx.com/http://library.udpu.org.ua/library_files/probl_sych_vchutela/2017/15/52.pdf).

**Щербакова Надія Миколаївна** – кандидат педагогічних наук, доцент кафедри педагогіки Бердянського державного педагогічного університету.

**Shcherbakova Nadiia** – a candidate of pedagogical science, an assistant professor of a chair Pedagogy Berdyansk state pedagogical University.

**E-mail:** vladimirsherbakov@ukr.net

*Катерина Щербакова*

### АНДРАГОГІЧНА МОДЕЛЬ ПІДГОТОВКИ ФАХІВЦЯ В МАГІСТРАТУРІ

*Katerina Shcherbakova*

### ANDRAGOGICCHNA MODEL OF TRAINING A SPECIALIST IN MAGISTRACY

*У статті обґрунтовується значущість професійної підготовки майбутнього викладача методик дошкільної освіти на основі андрагогічної моделі навчання. Сучасні інтеграційні зміни, що відбуваються в педагогічному процесі вищої школи, характеризують шлях освіти України у світовий освітній простір. Аналіз наукових досліджень (Л. Артемова, С. Вітвицька, М. Громкова, С. Зміюв, М. Ноуз, К. Каппам, В. Кремінь, В. Тарантей, І. Циркун та інші) доводить, що підготовка майбутнього фахівця у магістратурі – це особливий самодостатній період у становленні його особистості. Значне місце у професійній підготовці майбутніх магістрів займає впровадження у навчальний процес інноваційних методів навчання.*

**Ключові слова:** професійна підготовка; андрагогічна модель; викладач методик.

*In the article is settled significance of professional training a future teacher of methods of pre-school education on the basis of andragogichna model of instruction. Modern integral changes which take place in pedagogical process of higher educational establishment define the way of Ukraine in the world educational space. Analysis of scientific researches (L. Artyomova, S. Vitliskaya, M. Jromkova, C. Zmiyov, M. Nouz, K. Kappam, B. Tarantei, I. Zsirkun and others) prove scientifically that training of future specialist in magistracy is special period in the formation of his personality. The important place in professional training future master take up introduction in educational process innovated of education.*

**Keywords:** professional training; andragogichna model; an instructor methods.

На початку 90-х рр. заклади вищої освіти в Україні отримали право надавати студентам магістратури – майбутнім викладачам освітній ступінь «магістр». Цей ступінь присуджується в результаті успішного виконання освітньо-професійної або освітньо-наукової програми з відповідної спеціальності.

Порівняльний аналіз даних педагогічної науки й результатів масової педагогічної практики свідчить про деякі суперечності в організації освітньої діяльності фахівців, а саме: у теорії доведено результативність інноваційних освітніх концепцій, але масова практика навіть й не намагається їх перетворити в реальну діяльність. З іншого боку, прогресивний педагогічний досвід педагогів-новаторів не завжди теоретично обґрунтовується до рівня педагогічної технології, яка дає стійкий позитивний, заздалегідь передбачений освітній результат. Шлях подолання цих протиріч залежить від якості професійної підготовки майбутніх викладачів методик, зокрема дошкільної освіти, ще в процесі навчання їх у закладі вищої освіти.

У законодавчих і нормативних документах політика держави в галузі підготовки педагогічних кадрів, у тому числі й для системи дошкільної освіти, спрямована на підви-

щення престижу та соціального статусу педагога, забезпечення умов для його професійного і культурного зростання. Процес побудови системи професійної підготовки кадрів здійснюється з урахуванням її особливостей, а саме: цілей і завдань освіти, психологічних і професійних можливостей суб'єктів цього процесу, досвіду і традицій, звичаїв і культури, особливостей сучасного полікультурного освітнього простору (Л. Артемова, І. Бех, С. Вітвицька, М. Громкова, Н. Кузьміна, Н. Лисенко, М. Олійник та інші).

Реалізація проблеми професійної підготовки педагогічних кадрів на Україні, у тому числі викладачів для закладів освіти, має майже вікову історію.

На сучасному етапі підготовку майбутнього викладача вчені розглядають, з одного боку, як відтворення культурно-історичного досвіду, а з іншого – як механізм формування готовності фахівця до творчої педагогічної діяльності в умовах глобалізаційного освітнього простору. Враховуючи той факт, що студенти магістратури вже мають вищу освіту і деякий досвід педагогічної діяльності, їх навчання можна характеризувати як освіту дорослих із залученням *андрагогічної моделі* [1; 2; 3]. Необхідно зазначити, що організація навчання бакалаврів спирається на традиційну педагогічну модель підготовки майбутнього вихователя. Ця модель підготовки фахівця є звичною, перевіреною десятиліттями. На жаль, на підставі цієї моделі найчастіше організується педагогічний процес у вищому навчальному закладі не тільки на етапі навчання в бакалавраті, але й магістратурі. За такою організацією навчального процесу провідну роль займає викладач. Він сам планує навчальний процес, стимулює студентів на засвоєння нових знань і опанування загальних і спеціальних професійних умінь, контролює і оцінює якість досягнень студентів [2; 5].

Упровадження в педагогічний процес Маріупольського державного університету нормативного курсу «Викладання методик дошкільної освіти» надає можливість сформувати у студентів магістратури уявлення про професійну діяльність викладача, надати знання про андрагогіку як галузь педагогічної науки, навчити характеризувати її як професійну і творчу, порівнювати педагогічну й андрагогічну модель навчання, сформувати вміння здійснювати аналіз методологічних і організаційно-методичних аспектів даної проблеми [4].

Як свідчить власний досвід роботи зі студентами магістратури у професійній підготовці акцентується увага на активній участі в цьому процесі самих студентів, їх готовності до співпраці з викладачем та однокурсниками.

Найважливіші характеристики андрагогічної моделі виявляються в активній організації самостійної діяльності студентів-магістрантів з опорою, перш за все, на проблемність та інтерактивність. Майбутні викладачі систематично включалися в розробку й організацію дидактичних завдань різного рівня складності (репродуктивні, реконструктивні та творчі): формулювали цілі і завдання окремих інформаційно-дидактичних одиниць (модулів), проектували результати навчальної діяльності студентів бакалаврату. Активна участь студентів за такою моделлю дозволяє майбутнім викладачам свідомо вибудовувати траєкторію самоосвіти і мотивує їх на самостійне здобуття знань, використовуючи Інтернет-ресурси, самостійну навчально-дослідницьку та експериментальну діяльність.

Важливими показниками готовності майбутніх викладачів до професійної діяльності є їх здатність творчо вирішувати актуальні освітні проблеми, позитивно ставитися до цього процесу, готовність будувати навчальний процес на принципах інтеграції, диференціації, індивідуалізації і демократизації. Майбутній викладач сам ініціює свою діяльність, чому сприяють наукові, теоретичні, технологічні засади його підготовки, вибудовує свою майстерність. Його готовність означає, що він знає сучасні методологічні підходи в організації навчально-виховного процесу у вищій школі, розуміє процес розвитку вищої педагогічної освіти та підготовки вихователя як активного суб'єкта педагогічного процесу в дошкільній освіті, має певні професійні власні досягнення.

Для того, щоб майбутні викладачі після закінчення магістратури були готові до викладання методик дошкільної освіти, вони, систематично виконували відповідні на-

вчально-пошукові, практичні й дослідницькі завдання з усіх методик, які вивчали під час попереднього навчання.

У зв'язку з цим магістранти систематично розробляли лекції, складали списки базової та додаткової літератури для проведення, наприклад, проблемного семінару для педагогічних працівників закладів дошкільної освіти, розробляли тестові завдання для здійснення контролю якості професійно орієнтованих знань майбутнього вихователя, розробляли навчальні проекти різних типів (інформаційні, пошукові, творчі) з відповідної методики дошкільної освіти під керівництвом викладача, розробляли окремі модулі робочих програм з конкретної методики дошкільної освіти, готували інформаційно-методичне забезпечення організації самостійної роботи та рекомендації для виконання індивідуальних завдань студентів бакалаврату, допомагали вихователям розробляти конспекти інтегрованих (комплексних) занять тощо.

Така система професійної підготовки дозволяє викладачеві закладу вищої освіти здійснювати індивідуалізацію та застосовувати диференціацію навчання.

Одним із напрямів професійної підготовки майбутнього викладача є його готовність до здійснення контролю та оцінювання результатів навчання студентів-бакалаврів. Цей напрям готовності магістрантів характеризують їх вміння до проведення контрольних робіт, анкетування, здійснення аналізу результатів екзаменаційних сесій, порівняння цих результатів з даними попередніх років, виявлення позитивних (негативних) тенденцій у навчанні та встановлення їх причин, аналіз результатів студентських олімпіад за напрямом підготовки тощо. Як правило, такий напрям у підготовці майбутнього магістра спирався на партнерську (рівний-рівному) або групову роботу студентів.

Майбутні випускники магістратури в процесі такої підготовки усвідомлювали необхідність дотримання відповідних умов, що відображають цілеспрямованість, репрезентативність, об'єктивність і системність контролю. На власному досвіді вони опанували рейтингову систему оцінювання професійних компетенцій студентів, яка активізує їх самостійну роботу, мотивує навчальну діяльність, розвиває критичне мислення, підвищує роль самостійності, відповідальності, творчості.

Висновок: педагогу, який організує освітній процес студентів магістратури надається можливість вибору моделі навчання: педагогічної або андрагогічної. На користь андрагогічної моделі свідчить той факт, що вона дозволяє враховувати рівень готовності кожного магістранта до самостійної навчальної та наукової роботи, допомагає розвивати у них рефлексію, самокритичність, можливість самостійно організовуватися у навчальні та наукові групи, брати на себе відповідальність, доводити розпочату справу до кінцевого результату, відстоювати власну думку й аргументовано доводити свою точку зору.

Результати проведеного дослідження доводять перспективність подальших наукових пошуків щодо розкриття інноваційних технологій організації підготовки майбутнього викладача методик дошкільної освіти та створення відповідних організаційно-педагогічних умов ефективного забезпечення його готовності до професійної діяльності.

#### Список використаних джерел

1. Аристова Л. Педагогіка і методика вищої школи: навч. метод. посіб. / Любов Аристова. – К.: Кондор, 2008. – 272 с.
2. Громкова М. Т. Андрагогическая модель целостного образовательного процесса: автореф. дис. доктора пед. наук: 13.00.01 / Майя Тимофеевна Громкова. – М., 2006. – 52 с.
3. Дичківська І. Інноваційні педагогічні технології: підручник / Ілона Дичківська. - 3-тє вид. випр. – К.: Академвидав, 2015. – 304 с. – (Серія «Альма матер»).
4. Фунтікова О. О. Викладання методик дошкільної освіти: навч. посіб. / О. О. Фунтікова, К. Й. Щербакова. – Мелітополь: Видавничий будинок Мелітопольської міської друкарні, 2016. – 192 с.
5. Щербакова Е. Обучение в магистратуре: современные аспекты подготовки / Е. Щербакова, Т. Поздеева // Пролеска. – 2016. – № 11. – С. 29 – 31.



**Щербакoвa Катерина Йосипівна** - кандидат педагогічних наук, професор кафедри дошкільної освіти Маріупольського державного університету.

**Shcherbakova Katerina** - Candidate of Pedagogical Sciences, Professor of the Chair of Pre-School Education of Mariupol State University.

**E-mail:** vladimirsherbakov@ukr.net

Гюллю Шукюрова

## ФОРМУЛЫ В ГРАММАТИКЕ

Gullu Shukurova

## FORMULAS IN GRAMMAR

В данной статье рассматривается новый методический подход в преподавании русского языка как иностранного. Автором созданы грамматические формулы, которые способствуют легкому, эффективному обучению. Данные грамматические формулы, призваны облегчить процесс усвоения числительных русского языка (согласование количественных числительных с существительными, родительный падеж отрицания, использование предлогов родительного падежа, винительный падеж).

**Ключевые слова:** формулы; числительные; отрицание; предлоги; родительный падеж.

This article considers a new methodical approach in teaching Russian as a foreign language. The author created grammatical formulas that facilitate easy, effective learning. These grammatical formulas are designed to facilitate the process of assimilation of the numerals of the Russian language (the coordination of quantitative numerals with nouns, the genitive case of denial, the use of the prepositions of the genitive case, the accusative case).

**Keywords:** formulas; numeral; negation; prepositions; Genitive.

Новым достижением науки является переведение лингвистического дискурса на язык формул. Формализация языка делает его точным, категоричным и однозначным. Это всегда стремление к точности и адекватности восприятия. В случае лингводидактики это еще способствует оптимизации процесса обучения.

Несмотря на частотность употребления числительных и практическое использование во всех сферах жизни, числительные вызывают определенные трудности. Наибольшее количество затруднений, возникающих при употреблении числительных, связано с особенностями их употребления в сочетании с существительными, прилагательными, с образованием форм косвенных падежей.

Нами созданы грамматические **формулы**, которые способствуют легкому, эффективному обучению. Представленные **формулы** помогут изучающим русский язык легко и быстро решить такие проблемы как согласование количественных числительных с существительными, согласование количественных числительных с прилагательными и существительными, правильное употребление существительных со словом **НЕТ** (родительный падеж *отрицания*), использование предлогов родительного падежа, а также, зная формулы, легко усвоят и винительный падеж.

Представим некоторые из этих формул:

### Согласование количественных числительных с существительными

Таблица 1

| Мужской род      | Средний род      | Женский род     |
|------------------|------------------|-----------------|
| 1 = □            | 1 = o            | 1 = a           |
| 2 = a (=3,4)     | 2 = a (=3,4)     | 2 = ы (=3,4)    |
| <u>5 = ов</u>    | <u>5 = Ø</u>     | <u>5 = Ø</u>    |
| ? = 5            | ? = 5            | ? = 5           |
| один урок        | одно слово       | одна картина    |
| два урока = 3, 4 | два слова = 3, 4 | две картины     |
| пять уроков      | пять слов        | пять картин     |
| Сколько уроков?  | Сколько слов?    | Сколько картин? |

Здесь приводятся только по одной формуле к каждому роду.

### Родительный падеж отрицания

При отрицании предмета в *единственном числе* употребляем форму **2** (то есть будет иметь форму как при сочетании существительных с числительным **2**) и во *множественном числе* форму – **5** (то есть будет иметь форму как при сочетании существительных с числительным **5**).

Сравним:

Таблица 2

|  |   |
|--|---|
| <p><b>Урок</b></p> <p><b>НЕТ</b> → <b>урока</b> (в <i>единственном числе</i> = <b>2</b>)</p> <p>→ <b>уроков</b> (во <i>множественном числе</i> = <b>5</b>)</p> | <p><b>Урок</b></p> <p>один урок<br/>два <b>урока</b> (=3,4)<br/>пять <b>уроков</b><br/>Сколько <b>уроков</b>?</p> |
|--|---|

### Употребление предлогов родительного падежа

При употреблении предлогов *родительного падежа* существительные имеют те же окончания, которые принимают при *отрицании* (нет = 2, 5).

Таблица 3

|   |   |                                       |
|---|---|---------------------------------------|
| <p><b>БЕЗ = НЕТ</b></p> <p>от, до, с, у, после, для, ради, кроме, вдоль, мимо, вокруг, из, из-за, около, напротив, среди, накануне, возле, во время, вместо, недалеко от, начало, середина, конец + <b>Откуда?</b> – из/с, со</p> | } | <p>+ существительные = <b>НЕТ</b></p> |
|---|---|---------------------------------------|

**УРОК** – до урока, после урока, во время урока, с урока, кроме урока, конец урока

### Согласование количественных числительных с прилагательными и существительными

**Количественное числительное + прилагательное + существительное**

Один + иностранный + студент  
Одно + большое + помещение  
Одна + большая + аудитория

**Нет:** **Одного** иностранного студента  
**Одного** большого помещения  
**Одной** большой аудитории.



два, три, четыре + **иностранных** + студента  
два, три, четыре + **больших** + помещения  
две, три, четыре + **большие** + аудитории

**прилагательное**

два + студента  
два + помещения  
две + аудитории

? **Пять** каких студентов, помещений, аудиторий?

пять + **иностранных** + студентов  
пять + **больших** + помещений  
пять + **больших** + аудиторий

пять + студентов  
пять + помещений  
пять + аудиторий

**Нет + числительные + существительные**

**НЕТ** одного, (м. р.), одного (ср. р.), одной (ж. р.) + существительные = 2

**НЕТ** + двух, трёх, четырёх, пяти, шести + существительные = 5

При употреблении числительных *двух, трёх, четырёх, пяти* с существительными в родительном падеже окончания существительных = **5: НЕТ** *двух, трёх, четырёх, пяти* словарей, писем, книг.

**нет** + 2, 3, 4, 5 + прилагательное + существительное = 5

Нет *двух иностранных* студентов, *свободных* мест, *красных* ручек

Нет *пяти иностранных* студентов, *свободных* мест, *красных* ручек

Опыт работы в Бакинском славянском университете свидетельствует об эффективности использования данных формул.

#### Список использованных источников

1. Глазунова О.И. Давайте говорить по-русски. Учебник по русскому языку. 5-ое издание. – М.: Рус.яз. 2003. – 336 с.
2. Казесалу Т.А., Кубо Х.В., Мазик С.О. Сборник грамматических упражнений для самостоятельной работы в лингафонном кабинете. –Таллин: Валгус, 1986. – 244 с.
3. Злобина Е.А., Темчина И.Т. Пособие по развитию навыков русской разговорной речи. Интенсивный курс для иностранцев, пассивно владеющих русским языком. – М., 1975.– 160 с.
4. Михалева Е.В. и др. Русский язык как иностранный: элементарный уровень. Учебное пособие. –Томск, 2011. – 378 с.
5. Пехливанов К.И., Лебедева М.Н. Грамматика русского языка в иллюстрациях. –М.: Русский язык., 2002, 8-е изд. – 352 с.
6. Пулькина И.М. и Захава-Некрасова Е.Б. Учебник русского языка. Практическая грамматика с упражнениями. Уч. пособие для студентов-иностранцев. – М., 1975. – 518 с.

**Шукюрова Гюлю Таваккюль гызы** – доктор философии по филологии, доцент кафедры русского языка и межкультурной коммуникации Бакинского славянского университета, Азербайджан.

**Shukurova Gullu** – Doctor of Philosophy in Philology, Associate Professor of the Chair of Russian Language and Intercultural Communication, Baku Slavic University, Azerbaijan.

**E-mail:** slavyan\_2012@list.ru

*Юлія Сілявіна*

## ЄВРОПЕЙСЬКІ ОРІЄНТИРИ ЗДІЙСНЕННЯ ПЕДАГОГІЧНОЇ РЕАБІЛІТАЦІЇ УЧНІВ З ОСОБЛИВИМИ ОСВІТНИМИ ПОТРЕБАМИ У СИСТЕМІ ІНКЛЮЗИВНОЇ ОСВІТИ

*Yuliia Siliavina*

## EUROPEAN GUIDELINES TO IMPLEMENTATION OF PEDAGOGICAL REHABILITATION OF STUDENTS WITH SPECIAL EDUCATIONAL NEEDS IN THE SYSTEM OF INCLUSIVE EDUCATION

Проаналізовано наукові праці європейських фахівців, у яких розкривається практичний досвід і надаються пропозиції щодо розробки та впровадження індивідуальних навчальних планів для учнів з особливими освітніми потребами, оцінювання ефективності педагогічної реабілітації учнів цієї категорії за науково обґрунтованими показниками, які відображають ефективність планування навчальної діяльності з урахуванням потреб усіх школярів, заохочення вчителем взаємодопомоги учнів і їхньої активної участі у навчальному процесі, забезпечення командної співпраці фахівців.

**Ключові слова:** педагогічна реабілітація; спеціальна освіта; інклюзивна освіта; учні з особливими освітніми потребами.

*The Paper analyses the scientific works of European experts. The works reveal practical experience; the works provide suggestions on the development and implementation of individual curricula for pupils with special educational needs, assessing the effectiveness of pedagogical rehabilitation of students in this category based on scientifically substantiated indicators that reflect the effectiveness of planning educational activities, taking into account the needs of each pupil, teacher's encouragement of pupils' mutual assistance and their active participation in the educational process, ensuring teamwork of specialists.*

**Keywords:** pedagogical rehabilitation; special education; inclusive education; students with special educational needs.

Пріоритетним завданням розвитку системи освіти України з урахуванням перспектив євроінтеграції є подальше удосконалення практики навчання та виховання дітей з особливими освітніми потребами, вирішення актуальних проблем, наявних у цій сфері. В новому Законі «Про освіту» від 05.09.2017 р. № 2145-19 до засад державної політики у сфері освіти віднесено розвиток інклюзивного освітнього середовища, в тому числі у навчальних закладах, найбільш доступних і наближених до місця проживання осіб з особливими освітніми потребами (ст. 6) [2]. Розширення практики інклюзивного навчання дітей, що потребують корекції фізичного та (або) розумового розвитку, визначається як одне з основних завдань Національної стратегії розвитку освіти в Україні на період до 2021 року [1].

В контексті зазначених пріоритетів на перший план загальноосвітньої практики в Україні виходить проблема максимально повної самоактуалізації кожної дитини, її становлення як успішної та життєво компетентної особистості. Розв'язання цієї проблеми передбачає посилення уваги педагогів до індивідуальних освітніх потреб тих дітей, які внаслідок дії певних негативних чинників (порушень стану здоров'я, соціального, психологічного та фізичного розвитку, відсутності навчальної мотивації тощо) не можуть засвоїти навчальний матеріал і переходять до категорії неуспішних учнів. Таким дітям необхідно надавати педагогічну підтримку не епізодично, по мірі загострення навчальних проблем, а системно, з метою відновлення їх соціально-педагогічного статусу успішного учня. Це можливе за умови системної організації педагогічної реабілітації учнів з особливими освітніми потребами у спеціальних та інклюзивних навчальних закладах. Враховуючи провідну роль Європи у забезпеченні сучасних стандартів інклюзивної освіти, актуальним є вивчення інноваційного досвіду європейських фахівців, акумульованого за напрямом здійснення педагогічної реабілітації учнів з особливими освітніми потребами в інклюзивних школах.

Т. Лорман, Д. Деспелер і Д. Харві на основі аналізу практики роботи інклюзивних шкіл Великобританії і США аналізують досвід вирішення такої проблеми педагогічної реабілітації, як розробка і впровадження індивідуального навчального плану. Автори наголошують, що якісний індивідуальний навчальний план, поєднаний із диференціацією, суттєво полегшує важливі аспекти організації навчального процесу. Зарубіжні фахівці наголошують, що в процесі розробки індивідуального навчального плану вирішальне значення має діяльність консультативно-педагогічної групи, яка відповідає за об'єктивне оцінювання учня з особливими освітніми потребами, формування для нього індивідуалізованого курсу (програми навчання), його впровадження та здійснення моніторингу цього багатоступінчастого процесу. Як правило, до складу такої групи входять батьки, учень (якщо це доцільно), вчителі, їхні асистенти, шкільна адміністрація та інші фахівці [4, с. 113-115].

Т. Лорман зі співавторами пропонують алгоритм складання та реалізації індивідуального навчального плану, що включає такі етапи:

1. Визначення перспективної мети – можливостей різнобічної самореалізації учня в майбутньому, яка складається з урахуванням прагнень і мрій дитини, її родини і педагогів школи.

2. Проектування процесу оцінювання з урахуванням його різних типів: формалізованого психологічного оцінювання, спостереження, аналізу учнівських робіт і звичайного оцінювання на основі курсу (програми навчання).

3. Визначення довгострокових цілей (як правило, на період не більше одного року). Автори рекомендують у більшості випадків ставити не більше трьох довгострокових

цілей, оскільки їх велика кількість призводить до роздрібнення зусиль фахівців, їх переваження моніторинговою документацією і, як результат, до недостатньої позитивної динаміки за кожною метою.

4. Конкретизація діагностично поставлених завдань, які слідує із довгострокових цілей і передбачають чіткі дії щодо їх реалізації. Посилаючись на загальноприйнятту практику, автори рекомендують визначати не більше чотирьох діагностично поставлених завдань на одну довгострокову ціль.

5. Розробка індикаторів досягнення індивідуального навчального плану, які слугують критерієм для оцінки ефективності його реалізації. При розробці індикаторів робочій групі необхідно враховувати: чи існує вже подібний оцінювальний інструмент (наприклад, стандартизований тест), або треба буде його розробити; з якою періодичністю будуть проводитися вимірювання прогресу дитини; хто відповідатиме за проведення оцінювання.

6. Визначення інклюзивних стратегій і матеріалів, зокрема, умов навчання, способів об'єднання школярів у групи, стилів викладання, зв'язків із загальним навчальним процесом тощо.

7. Моніторинг і подальше вдосконалення індивідуального навчального плану [4, с. 117-125].

В контексті можливостей переведення інклюзивної освіти з рівня експериментальних досліджень на якісно новий рівень – чітко організованої й алгоритмізованої практики, ефективність якої оцінюється за єдиними науково обґрунтованими критеріями і показниками, – для українських фахівців цінним є посібник «Індекс інклюзії: розвиток навчання і спільної діяльності у школах», авторами якого є науковці з Великобританії Т. Бут і М. Ейнскоу. У масиві ключових показників, за якими вони пропонують здійснювати моніторинг якості інклюзивного навчання, передбачені також критерії та показники ефективності педагогічної реабілітації учнів, а саме:

– використання вчителем форм і методів навчання, які заохочують до участі всіх учнів (ключові показники: урахування в навчально-методичних матеріалах досвіду та інтересів усіх учнів; застосування різноманітних видів діяльності, що відповідають запитам учнів: презентацій, дискусій, розв'язання проблемних ситуацій, інсценування, практичних завдань, інформаційно-комунікаційних технологій тощо; забезпечення можливостей для парної, групової, індивідуальної та фронтальної роботи учнів та ін.);

– планування видів і форм навчальної діяльності з урахуванням особливостей і потреб усіх учнів (ключові показники: передбачення можливостей для набуття учнями спільного досвіду різними способами; можливість використання на уроках знань і досвіду, набутих учнями поза школою; наявність на уроках емоційного компонента навчальної діяльності та ін.);

– активне практикування взаємодопомоги учнів (ключові показники: прагнення учнів дотримуватися культури спілкування у взаємодії між собою; створення на уроках можливостей для групової роботи; планування видів діяльності таким чином, щоб діти різного віку і з різним рівнем успішності мали можливості для взаємонавчання, та ін.);

– активне залучення дітей до навчання (ключові показники: здійснення учнями рефлексії власних досягнень при проведенні оцінювання навчального процесу; урахування результатів оцінювання дітей при подальшому виборі видів і форм навчальної діяльності та ін.);

– співпраця фахівців між собою (ключові показники: спільне планування вчителями та їхніми асистентами навчального процесу; обізнаність педагогів щодо практики навчання дітей з особливими потребами в інших школах та ін.) [3, с. 70-80].

Отже, у європейських країнах концепт педагогічної реабілітації розглядається в контексті інклюзивної освітньої практики, зокрема, вирішення завдань навчання учнів з особливими освітніми потребами за індивідуальними планами, контролю та оцінюван-

ня їхньої роботи, залучення батьків до освітнього процесу, моніторингу ефективності процесу педагогічної реабілітації та ін. Зарубіжні фахівці чітко і ґрунтовно характеризують алгоритм складання та реалізації індивідуального навчального плану, що дозволяє використовувати їхній досвід при організації педагогічної реабілітації вихованців з особливими освітніми потребами.

#### Список використаних джерел

1. *Про Національну стратегію розвитку освіти в Україні на період до 2021 року* [Електронний ресурс] : Указ Президента України від 25.06.2013 р. № 344/2013 // Офіційний сайт Верховної ради України. – Режим доступу : <http://zakon3.rada.gov.ua/laws/show/344/2013>.

2. *Про освіту* [Електронний ресурс] : Закон України від 05.09.2017 р. № 2145-19 // Офіційний сайт Верховної ради України. – Режим доступу : <http://zakon2.rada.gov.ua/laws/show/2145-19?find=1&text>.

3. *Booth T.* Index for inclusion: developing learning and participation in schools / Tony Booth, Mel Ainscow. – Bristol : Centre for Studies on Inclusive Education, 2002. – 101 p.

4. *Loreman T.* Inclusive education: A practical guide to supporting diversity in the classroom / Tim Loreman, Joanne Deppeler, David Harvey. – London and New York, 2005. – 273 p.

**Сілявіна Юлія Сергіївна** – начальник міжнародного відділу комунального вищого навчального закладу «Хортицька національна навчально-реабілітаційна академія» Запорізької обласної ради.  
**Siliavina Yuliia** – Head of International Department of Municipal Higher Educational Sstablishment «Khortytska National educational Rehabilitational Academy» of Zaporizhzhya Regional Council.  
**E-mail:** nmv.hna@gmail.com

*Liudmyla Svetenok*

### SCRIBING AS A VISUALIZATION TOOL AT ESP LESSONS

*New requirements and modern standards of education make teachers and students focus on the future, minimizing time and costs to achieve a result. Visualization of training provides great prospects for the development of the educational process. Scribing allows teachers to express a huge amount of information via the way accessible for understanding by most people.*

**Keywords:** a teacher; visualization; students; modern trends; scribing.

It is known that a person perceives 80 % of information visually. Two-thirds of people are visuals, so visual impressions are the most powerful and important for them. Therefore, the more diverse, interesting and “visual” way of presenting information one will choose, the more likely that the target audience will perceive it quickly and correctly, understanding and accepting it. An oral “story with pictures” is remembered much better than a conventional lecture. And researchers in the field of educational methods found that three days after the lecture, listeners can reproduce 65 % of the content of the presentation, if it took place in the form of an oral story, backed up by visual images.

Nowadays modern youth is characterised by clip-on thinking. One of the options for delivering a large amount of information to them is to use at the lessons a new educational trend – scribing technology.

Scribing is the latest presentation technique (to scribe means to sketch or draw), invented by British artist Andrew Park. Scribing is creating of small, understandable drawings that make the meaning of a lesson or presentation easier to understand. It is based on associations of concepts, events, phenomena and processes with images.

Scribing is a graphical way to attract attention of an audience and provide it with additional information. Using scribing one can visualize complex meanings by simple images. A scribe-presentation consists of pictograms illustrating key concepts. The speech of a presenter is illustrated by drawings with a marker on a white board or a flipchart. The presenter turns the issues of a presentation into words and images almost simultaneously, outlining connections and highlighting key points.

A scribe-drawing is a drawing in the style of “minimalism”, not shaded, without details, therefore it is quite schematic. The images are as simple as possible. Using five basic elements (square, circle, triangle, line and point), a presenter can depict whatever they need.

With regard to ESP lessons, scribing can be widely used in the training. It is easier and more understandable to focus on visually presented information. Scribing technology provides opportunity to:

- structure information,
- apply one's own style,
- take into account students' individual characteristics,
- implement efficient communication between the teacher and the student.

*Advantages of scribing:*

*Efficiency.* It is possible to explain the material, bring the idea easily and qualitatively within a short period of time.

*Versatility.* The language of pictures is understood by everybody. Scribing is, to some extent, the universal language of communication.

*Minimal cost.* Only a surface (board or sheet of paper) and markers are needed to create a scribe.

*Information is processed and key points of the presentation remembered effectively.* The interrelation of verbal and visual information helps to recall easily the lectures and reports that have been listened to, since complex dry information is transformed by the scribe into simple symbols and objects that we meet in everyday life.

*The effect of parallel following.* The oral information is illustrated by images almost simultaneously, which contributes to the qualitative processing of the material.

Working with scribing reflects the depth of students' understanding of the topic. Its use in the classroom facilitates:

- development of logical, imaginative and associative thinking, imagination;
- manifestation of non-standard thinking and creativity;
- development of communicative and regulatory skills;
- formation of skills in information processing;
- increase of curiosity and motivation towards the studied subject.

The use of scribing technology at ESP lessons helps to increase the motivation for learning the subject, making lessons interesting and diverse. Scribing has a number of advantages that allow using it at any lesson and on any topic to explain a new material and verify what was learned:

checking the homework (using scribing to talk about the material of the previous lesson, the function of the reference image scheme);

stating the lesson theme, setting the goals of the lesson (finding the connection between the images and determining the theme of the lesson),

explaining the information block of the topic,

searching for the problem,

generalizing the material, revising (scribing consists of images that appeared during the lesson at different stages, basing on them students generalize the material and draw a conclusion),

organizing group work (drawing scribing on a given topic from the proposed images, comparison of group drawings),

creative homework (creating drawing in printed form or electronically on a proposed topic),

constructing lesson structure (scribing may contain a successive reflection of the lesson structure with its title, purpose or a problem).

Thus, scribing is a methodical technique that allows teachers not to teach, but to create conditions for independent creative search of students. The teacher involves the students in the development process, increasing their interest to the lesson, and receives a product of pro-

gress that will help a presenter to clearly speak about the teaching material and to attract students' interest. In the course of the work the students share their thoughts and ideas, "immerse" into the studying of the material and thus start working with it better in the future.

Scribing is one of the methods of development and formation of logical actions, critical thinking, creativity, cooperation, communication of students in the context of implementing new educational standards. The use of scribing in ESP classroom helps to increase the motivation for learning the subject, making the lessons interesting and diverse. Moreover, it can be effectively used in real-life situations connected with future jobs of the students.

### References

1. Master-class "Skraibing. Kak narisovat presentatsiu" [Master-class "Scribing. How to create a presentation"] Retrieved from <https://sites.google.com/site/mkskrajbing/> [in Russian].
2. Skraibing kak sposob vizualnogo myshlenia [Scribing as a way of visual thinking] Retrieved from <http://zillion.net/ru/blog/35/skraibingh-kak-sposob-vizual-nogho-myshlienii> [in Russian].

**Светенок Людмила Костянтинівна** – старший викладач кафедри іноземних мов професійного спрямування Чернігівського національного технологічного університету.

**Svetenok Liudmyla** – Senior Lecturer of the Department of Foreign Languages for Specific Purposes, Chernihiv National University of Technology.

**E-mail:** liudmila\_svetenok@ukr.net

*Ganna Syrova, Valentina Petiunina, Larysa Lukianova*

### EXPERIENCE OF APPLICATION OF GENERAL METHODS OF EDUCATION AT THE STUDIES OF CHEMICAL DISCIPLINES AT THE DEPARTMENT OF MEDICAL AND BIORORGANIC CHEMISTRY OF THE KHARKIV NATIONAL MEDICAL UNIVERSITY

*The peculiarities of the application of general teaching methods – verbal, visual, practical – in the educational process in the study of chemical disciplines in the Kharkiv National Medical University are described. The importance of studying chemical disciplines in the preparation of the future doctor and the role of general teaching methods in this process are shown. The organic combination of these teaching methods, their perfection and creative application helps to educate students in the ability to think analytically, to make non-standard decisions when solving problems, independence.*

**Keywords:** chemical disciplines; verbal methods; visual methods; practical methods; achromatic communication; heuristic communication; catechetical communication.

Ukraine's aspiration to achieve European standards in the field of higher education requires the teachers of universities of our country to constantly improve and update their teaching methods in accordance with international standards. Particularly high tasks are faced by the teachers of the higher medical school, which are called to train highly qualified doctors, professionals in the field of medicine, who have modern theoretical knowledge and practical skills, are able to constantly replenish and update the information, because it is known that the main value of the nation is its health and the gene pool [1]. Chemical disciplines such as "Medical Chemistry", "Bioorganic Chemistry" are not professional in medical universities, but their study has a significant effect on the final result in the preparation of a future doctor as it prepares students for the conscious learning of medical and biological disciplines that are provide basic training for normal and pathological physiology, biochemistry, pharmacology, and others.

Teachers of the Department of Medical and Bioorganic Chemistry of the Kharkiv national medical university in their training use a set of general teaching methods – verbal, visual, practical [2]. We choose the type of verbal teaching method depending on the level of basic chemical preparation of students, since medical chemistry and bioorganic chemistry are studied at the first year. In groups with lower level of basic training, we use achromatic communication: an explanation, an informative conversation, focusing on actualization of memory [2]. This method of communication as an explanation, which we use, depending on the preparation of the group, may be different: a) we analyze the individual facts and on the basis of



this we arrive at certain conclusions (induction); b) distribute educational material to separate elements (formulas, definitions, laws), then proceed to the study of general provisions (deduction). At the same time, it is obligatory in explaining the educational material that we are considering in this lesson, we rely on knowledge of the regularities of those topics that were previously studied. In groups with a lower base level, the teacher carries out such updating of knowledge himself before submitting a new material. It allows logically to combine several topics and even sections of our disciplines. In groups with a high level of basic training, especially with in-depth study of disciplines, the conversation has a heuristic character. Questions that concern students are problematic, resulting in a job becoming more creative and more productive. Quite often in such groups we organize classes-discussions. These classes are the most valuable, as students learn to argue, give their opinion, give an objective assessment to themselves and other participants in the discussion, and respect the thoughts of other students [2]. In these groups the updating of the basic knowledge is active: students, performing such tasks, themselves recall and apply the previously studied educational information.

Chemistry is an exact science that operates with certain laws, rules, formulations, and formulas. If we set ourselves the goal, make sure students learn such material, the conversation becomes catechetical: the answers to the teacher's questions must be monosemantic, clear-cut [2]. This process is somewhat dogmatic, but in this case it is justified.

We pay great attention to the use of visual teaching methods [3]. For example, in classes on bioorganic chemistry students create models of bioorganic compounds, which induces them to analyze their structure and possible chemical properties, improves the perception and assimilation of the material.

Every class, both medical and bioorganic chemistry, is provided with a training film that we can demonstrate to students. Lecture classes are accompanied by demonstration experiments.

The consolidation of theoretical knowledge, their deepening, the development of sustainable skills and abilities is possible only as a result of practical teaching methods. In this academic year, the Department of Medical and Bioorganic Chemistry of the Kharkiv national medical university went on to four hours' lessons. This circumstance opened up great opportunities for the application and the organic combination of different methods of teaching, especially practical ones, in one class, to which we refer to the full range of laboratory work. Therefore, every lesson, which students work at our department, is a laboratory-practical one. We are scrupulously involved in the selection of these works. We are trying to offer students the exact practical skills that are applicable in medical bioorganic and clinical studies: "Gastric juice analysis", "Complexometric determination of water hardness", "pH meter", "Determination of sugar by Felling reaction", "Determination of acetone iodine breakdown", "Definition of proteins by biuret reaction" and others. [4]. Depending on the content and purpose, laboratory work is done both frontal and group work. When applying the frontal method of laboratory work, each student receives the same task and performs the same work, carefully studying and analyzing the methodology for its implementation. Group laboratory sessions include the preliminary division of students into separate groups ("small groups"), each of which receives and realizes its task. The expert commission, which is created with the participation of students and a teacher, collects and evaluates the results of laboratory work performed by each "small group". As an example of applying the method of "small groups" is the laboratory work "Analysis of gastric juice." A generalizing lesson on bioorganic chemistry in groups with in-depth study of disciplines is conducted as "Brain-ring".

Thus, using common methods of organizing the educational process, the teachers of the Department of Medical and Bioorganic Chemistry include elements of creative, non-standard approach, and this, to a large extent, contributes to the education of students ability to origi-

nally, creatively think, take non-standard independent solutions in solving problems, in particular, and professional.

### References

1. Fundamentals of Ukrainian legislation on health care. document 2801-12. – Ed. dated January 30, 2018.
2. *Volkova N. P.* Pedagogy: A guide for students in your educational institutions. – Kiev.: Publishing Center "Academy", 2002. – 576 p.
3. Features of using visual means in the study of fundamental and basic disciplines / L. G. Shapoval, Ye. R. Grabovetskaya, N. M. Chalenko, N. V. Kopoteva // Formation of the modern concept of teaching natural sciences in medical educational institutions: materials VIII of the Scientific and practical conference devoted to the 210th anniversary of the KhNMU and the 60th anniversary of the Department of Medical and Bioorganic Chemistry (Kharkiv, May 26-27, 2015). – Kharkiv: KhNMU, 2015. – P. 49-52.
4. *Petiunina V. M.* Laboratory work – one of the most important methods of independent work of students / V. M. Petyunina // Formation of the modern concept of teaching natural sciences in medical educational institutions: materials of the VIII Scientific and Practical Conference devoted to the 210th anniversary of the KhNMU and the 60th anniversary of the Department of Medical and Bioorganic Chemistry (Kharkiv, May 26-27, 2015). – Kharkiv: KhNMU, 2015. – P. 38-40.

**Сирова Ганна Олегівна** – доктор фармацевтичних наук, професор, зав. кафедрою медичної та біоорганічної хімії, Харківський національний медичний університет.

**Syrova Ganna** – Doctor of Sciences (Pharmacy), Professor, Head of Department of Medical and Biorganic Chemistry, Kharkiv national medical university.

**E-mail:** annasirova@ukr.net

**Петюніна Валентина Миколаївна** – кандидат фармацевтичних наук, доцент, доцент кафедри медичної та біоорганічної хімії, Харківський національний медичний університет.

**Petunina Valentina** – Doctor of Sciences (Pharmacy), Associate Professor, Associate Professor of Department of Medical and Biorganic Chemistry, Kharkiv national medical university.

**E-mail:** medchem1@ukr.net

**Лук'янова Лариса Володимирівна** – кандидат фармацевтичних наук, доцент кафедри медичної та біоорганічної хімії, Харківський національний медичний університет.

**Lukianova Larysa** – Candidate of Pharmacological Sciences, Associate Professor of Department of Medical and Bioorganic Chemistry, Kharkiv national medical university.

**Email:** larluk2013@gmail.com

*Natalia Tchkonja, Zurab Vakhania*

### ACTIVE READINESS METHOD FOR TRAININGS AND SEMINARS

*Advantage of active teaching method has been recognized in world pedagogic. Advantage of active teaching method has been recognized in world pedagogic. Learning is active only without trainer's explanations gain new knowledge (constructivism) or discover it (problem-heuristic method). learning by doing – the main teaching mean includes students' activity, when they learn in the process of working. students do not really learn the things which they listen, but do by themselves. mental and intellectual readiness is required as well directing of students' thinking predispositions, i.e. skills to the new matter. mental-intellectual setting through the special preparative tasks/problems. Such tasks shall be given as homework. Further they will be discussed under the trainer's instructions and facilitation with correction of mistakes. Thus, the mentality becomes prepared for independent construction, discovery and comprehension of the new matter. In the active readiness method learning is merged with independent work. It really provides learning by doing. This is a concrete practical, real and consequent implementation of active and creative teaching.*

**Keywords:** *advantage of active teaching method; interactive environment; facilitator; constructivism; learning by doing; mental and intellectual readiness; mental - intellectual setting.*

Our basis was well-known Georgian psychologist Dimitri Uznadze's Theory of "Einstellung" (Set/Attitude) and our researches in psychology of thinking. We have developed and introduced the new method of Active Readiness [1].

This method allowed us to create the 11-year school interdisciplinary course of Mathematics, Literacy, Logics and Rhetoric which provides interactive, heuristic-constructional and creative learning of almost all the topics. It is the important novelty in the world methodology, which in 1999 on the Conference in Moscow was specially discussed. More than 20 years it is successfully

applied in schools and more than 10 years – in the adults educational system: in students seminars and school teachers trainings in Psychology, Logics, History of Culture, Philology, Mathematics.

Advantage of active teaching method has been recognized in world pedagogic for many ten years. Advantage of active teaching method has been recognized in world pedagogic. Learning is active only when students independently, without trainer's explanations gain new knowledge (constructivism) or discover it (problem-heuristic method). Constructivism is based on the theories by J. Dewey, J. Piaget, L. Vygotsky, B. Bloom; heuristics – on Socratic debate method and J. Bruner's theory [2] [3] [4] [5]. In interactive teaching these two methods are used simultaneously as a rule. It is practiced as follows:

learning by doing – the main teaching mean includes students' activity, when they learn in the process of working. It is the sole mean for learning arts, crafts, sports, any trade. Such learning may be provided under trainer's instructions (ex. traditional relations of master and apprentice or assistance of scientific adviser), on relative's or elder friend's advice or in conditions of self-education. Generally, learning process in any fields is as follows: active knowledge may be gained only through learning by doing, although "doing" shall be understood not in the literal, but wide, generalized sense. For example, in natural mastering of native or foreign languages (when students learn through speaking, i.e. "texts making"); the same is in learning of reading and writing (only through "doing"); the same is in psychology and mathematics, as students do not really learn the things which they listen, but do by themselves.

In learning of the academic subjects students thinking activity includes "learning by doing", "discovery learning", "constructivist learning", i.e. construction and discovery of concepts statements forming the main aim of the academic subjects.

Active teaching consists of three stages as a rule. First, the new matter is not learnt immediately, but prepared preliminarily; second, the students shall move to the next matter only after complex discussion of the one newly learnt, particularly in applied respect. So, the general scheme is as follows:

I Before i.e. preparation – preparation of the basis for the new matter;

II "During", i.e. comprehension – construction or discovery of the new matter; discussion of its examples and counter-examples; discussion of procedures and rules;

III After – strengthening development of the learnt matter, establishing links with the earlier learnt matters, their application; understanding of the related difficulties; demonstration of its various aspects; exercising and practicing of skills.

The first stage is especially important, as without it students cannot independently construct or discover. There were two main forming parts of the first stage known:

(1). activation of skills and experience required for new matter, which student have already gained and on which the new matter should be based on; essentially, just this is preparation of the material for the new matter;

(1) awaking of student' interest in the new matter by demonstration of its necessity and fascination; essentially this is just psychological and motivational preparation for the new matter.

Such preparation is really fruitful and sufficient for teaching in the subjects curriculum of which is mainly based on skills and factual knowledge (foreign languages, information science, management, business, law, history, literature, arts...). Essentially different are first of all the academic subjects (linguistics, mathematics, psychology, physics, chemistry, biology, philology and culturology) based on the abstract theoretic systems. It is proved in practice that in learning of the academic subjects the said preparation is not sufficient to allow even average students independently fulfill "learning by doing" of any new matter, ex. unknown theoretic concept, statement or procedure and rule. That is why, during tens years the theory of active teaching of academic subjects had been undeveloped.

We initially knew that the preparation stage is related to the concept of Set/Attitude of D. Uznadze meanwhile the actual *einstellung* is integral. That is why, for learning by doing" of any unknown concept or theory it is not sufficient to have the material and motivation, as the proper mental and intellectual readiness is required as well. Just this includes directing of students' thinking predispositions, i.e. skills to the new matter. (1) kind of preparation chooses and activates the required intellectual skills; (2) kind of preparation provides them with the required "energetic impulse" (linking them to the subjective needs). But they also require setting on the proper direction as a component of integral actual *einstellung*.

For this purpose we have developed the new, third forming part of the first stage:

(2) mental-intellectual setting through the special preparative tasks/problems.

The more so, it is better to provide the (1) and (2) kinds of preparation with the appropriate problems. Such tasks shall be given to the students as homework. Further they will be discussed under the trainer's instructions and facilitation with correction of mistakes. Thus, the students' mentality becomes prepared for independent construction, discovery and comprehension of the new matter. The new matter to be learnt at the 2<sup>nd</sup> stage shall not be even referred and formulating during the 1<sup>st</sup> stage. It shall be latent, implicit in the tasks.

At the 2<sup>nd</sup> stage the students will read the theoretical texts and interpretations in the textbook without trainer's explanations. This moment it is the point that due to intellectual preparation, students could understand the new matter as they really, essentially, unconsciously had known it to the end of the 1<sup>st</sup> stage. At the 2<sup>nd</sup> stage they only realize, nominate, logically understand the same, as they already had learnt at the 1<sup>st</sup> stage. Further, the students shall do the easy tasks in the following homework, where the newly learnt matter is clear, explicit. The 2<sup>nd</sup> stage is completed through joint working under the trainer's instruction and facilitation, resulting deeper comprehension of the new matter and elimination of the accompanied difficulties.

The 3<sup>rd</sup> stage shall be developed during many further lessons, through doing of versatile and multilateral, complex tasks and exercises. The skills are cultivated behavioristically, especially in applied aspects.

No stage may be excluded, as it worsens learning quality and returns us to traditional superficial rote-learning, which enforces trainers hurriedly "go through" curriculum. Just the 1<sup>st</sup> stage is the main one. All that the trainer narrates and explains in traditional teaching, shall be preliminarily supplied to the students in kind of texts, schemes and tasks. The typical tasks include: preliminary activation of the required terms by means of multiple-choice items (one of the answers contains the required definition of the term); filling of gaps in the theoretical text with the required phrases, drawing of the training scheme as per instruction or completion of the scheme; experimentation and/or wording of hypothesis; completion of consideration; reply to explicit and implicit questions aiming comprehension of the text, comparison of the new matter to any other one earlier learnt; comparison of two different concepts/approaches/procedures; search and correction of mistakes; consideration of concrete cases (case study); production of the text plan or resume; obviously, the usual specific tasks from the appropriate subjects are also used.

The point of the active readiness method includes specially developed tasks system: I. Preparative tasks; II. Comprehending tasks and III. Strengthening and applied tasks for each topic of curriculum.

The method of active readiness allows us to provide heuristic-constructive learning really, consequently and in practice for concrete academic subjects, develop the appropriate curriculums and textbooks. Students construct or discover new knowledge by themselves. This is the only way for comprehensive and alive, actively applicable knowledge. It is also important that our interactive and student-oriented teaching is not superficial, but keeps academic depth and thoroughness and exercising and practicing of skills.

Nothing is perfect in the world and the method of active readiness also has two defects: I. it is essentially based on texts reading, that is why, it cannot be applied to the students with tendency to dyslexia /dysorthography; II. It takes more time for trainings, workshops and homework. That is why, this method cannot provide rapid progress in curriculum, it requires unhurried, thorough study, proper processing of each topic. But this is natural: those who boasts of rapid and quality teaching, lie, whether consciously or unconsciously. No tricks may occur in pedagogics. Both classical and modern Psychologists and Methodists unanimously state, that less and good is much better than more and bad; more and good is false.

The results of new method are evident: almost whole group actively and willingly participates in trainings and seminars; even average students (who really learn) actively master the subject, think a lot. Thus, they develop skills of discussion, bookwork, text comprehending, academic writing, independent work, general independency, inventiveness, activeness, strength of will, self-confidence.

In the active readiness method learning is merged with independent work, joint discussion, search and discovery. It really provides learning by doing in the most difficult subjects – those of academic-conceptual content. This is a concrete practical, real and consequent implementation of active and creative teaching.

### References

1. Z. Vakhania. Psychology of Education. Tbilisi-2015. (*in Georgian*)
2. Z. Vakhania. Set Theory, Psychology of Thinking and Teaching Methodology. - Journal of Georgian Psychology. Tbilisi, 2013.
3. N. Tchkonია. Actual Problems of Versatile Education. Batumi, 2013.
4. J. Dewey. Educational Theory. By David Carr. London. 2003.
5. J. Bruner. Educational Psychology: A century of Contributions. Lawrence Erlbaum Associates, 2003.
6. J. Piaget. The Psychology of Intelligence. Routledge, 2001.

**Natalia Tchkonია** – Doctor of Education, Assistant Professor, Batumi Navigation Teaching University, Georgia.  
**Email:** natalia-chkonია@mail.ru

**Zurab Vakhania** – Vice -Chairman of Georgian Psychological Society, Doctor of Education, Professor of Psychology of the St. Andrew the first called Georgian University, Georgia.

*Anna Werbycka*

## PORÓWNANIE MIĘDZYNARODOWYCH PRAKTYK W STRATEGICZNYM PLANOWANIU I WPROWADZENIU INTERNACJONALIZACJI SZKOLNICTWA WYŻSZEGO

*Anna Verbytska*

## COMPARISON OF THE INTERNATIONAL PRACTICES IN THE STRATEGIC PLANNING AND IMPLEMENTATION OF HIGHER EDUCATION INTERNATIONALIZATION

*Artykuł pragnie porównać międzynarodowe praktyki w strategicznym planowaniu i wprowadzaniu internacjonalizacji szkolnictwa wyższego. Zwłaszcza, to ogląda Niemczech, Estonię i Polskę. Artykuł wydziela kluczowe aspekty strategicznych podejście: kluczowe elementy narodowych strategii internacjonalizacji, cele ustalają narodowo, aktorzy, zarządzając procesem internacjonalizacji, struktury wsparcia i pomagającą działalność, żeby zwiększyć międzynarodowy wymiar edukacji wyższej.*

**Słowa kluczowe:** *szkolnictwo wyższe; strategia internacjonalizacji; interesariusze szkolnictwa wyższego; studenci międzynarodowe; współpraca międzynarodowa.*

*The article seeks to compare the international practices in the strategic planning and implementation of higher education internationalization. Specifically, it looks at Germany, Estonia and Poland. The article highlights key aspects of strategic approaches, such as the key elements of the national internationalization strategies, the targets set nationally, the actors involved in and driving the internationalization process, the support structures and promotional activities to enhance the international dimension of higher education.*

**Keywords:** *higher education; internationalization strategy; stakeholders of higher education; international students; international cooperation.*

Nie sposób nie odnotować, że internacjonalizacja szkolnictwa wyższego jest zjawiskiem globalnym, co wpływa na wszystkie państwa świata. Uczelnie z różnych krajów dostosowują

do międzynarodowych standardów. Dzięki temu system szkolnictwa wyższego może konkurować na międzynarodowym rynku edukacyjnym i przygotowywać absolwentów do aktywności na globalnym rynku pracy. Różnica w podejściu do internacjonalizacji, jednak, przez kraje polega na tym, co zarządza procesem, a jakie są oczekiwane wyniki.

Problem polega na tym, że to, co pracuje dla jednego uregulowania, nie koniecznie będzie pracowało w innym uregulowaniu: w jakąkolwiek branży pracy albo studiów — kontekst jest ważny. Jednej decyzji dla wszystkich praktyk nie istnieje. Podejście „kopiować i wklejać” należy zamienić praktykami rozwiniętych dla specyficznych uregulowań i zbadanych przez różnych interesariuszów szkolnictwa wyższego [1, s. 5].

Trzy państwa są w tej analizie, Niemcy, Polska i Estonia, przedstawiają różne podejścia i poziom przesuwania w ich internacjonalizacyjnych wysiłkach na systemowym poziomie. Tabela podsumowuje i interpretuje inność w zarządzaniu i działalności kluczowe. Ta inność jest rzeczywiście ważna i łatwo to widać w wizualnej inspekcji nawet przed detalizowaniem sytuacji w każdym kraju. Rozpowszechnienie alternatyw i praktyk w różnych krajach może być pożytecznym dla polityki modernizacyjnej na Ukrainie, żeby zbudować nowe podejście do rozwoju szkolnictwa wyższego.

Nie jest niespodzianką, że Niemcy są liderem wśród krajów porównywalnych oraz globalnie. Niemcy mają długą historię internacjonalizacji i współpracy międzynarodowej akademickiej, i osiągają jedno z wyższych miejsc za wskaźnikiem międzynarodowych studentów. Niedawne badanie, zlecane przez British Council, oceniło Niemcy jak numer dwa wśród państw z najsilniejszym wsparciem dla studentów międzynarodowych i numeru 1 dla silnego rządowego wsparcia międzynarodowej współpracy badawczej [2].

DAAD gra główną rolę w kształtowaniu Europejskiego Obszaru Szkolnictwa Wyższego i Europejskiej Przestrzeni Badawczej, promuje interesy Europy razem z jej organizacjami partnerskimi. DAAD strategia promuje internacjonalizację jak standardową procedurę we wszystkich uniwersytetach. Wśród działalności DAAD: stypendium, struktura dla internacjonalizacji, kompetencja dla współpracy akademickiej [3].

Tabela

*Porównanie międzynarodowych praktyk w strategicznym planowaniu i wprowadzeniu internacjonalizacji szkolnictwa wyższego: Niemcy, Polska i Estonia*

| Indykatory  | Niemcy  | Polska   | Estonia  |
|---|---|--|--|
| <i>Narodowe strategiczne podejścia do internacjonalizacji</i>       | Strategie koordynują się przez sektory i poziomy, obecne w formalnych dokumentach   | Nieobecność zjednoczonej formalnej strategii w narodowym poziomie  | Formalna strategia, opracowaną w seriach niedawnych dokumentów                                     |
| <i>Elementy kluczowe narodowych strategii internacjonalizacji</i>   | Kampanie marketingowe: „Study in Germany”; „Research in Germany”  | Kampanie marketingowe „Study in Poland”; „Ready, Study, Go! Poland / Research & Go! Poland”  | Focus na dołączeniu studentów z obcych krajów na studia magisterskie i doktorskie przez stypendium |
|   | Nowe Prawo imigracyjne, udoskonalenia w rozpoznaniu cudzoziemskich stopniów   | Rozwój strategii internacjonalizacji na poziomie uczelnie  | Internacjonalizacja nauczania: programy w języku angielskim  |
|   | Strategia DAAD 2020: promowanie kompetencji dla naukowej i akademickiej współpracy, stypendium dla najlepszych struktur (pomoc uczelniom wprowadzić ich strategii)            | Uczelnie dostocują specjalne iPhone / iPad aplikacje żeby przyciągnąć międzynarodowych studentów   | Focus na dołączeniu studentów z Ukrainy  |
| <i>Aktorzy kluczowi w narodowych praktykach internacjonalizacji</i> | DAAD; Federalne Biuro Międzynarodowe; Federalne Ministerstwo Edukacji i Nauki; the Länder; Niemiecka Fundacja Badawcza; Fundacja „Humboldt”; Konferencja Niemieckich Rektorów | Fundacja „Perspektywy”; Ministerstwo Nauki i Szkolnictwa Wyższego, Ministerstwo Spraw Zagranicznych, Fundacja Rozwoju Systemu Edukacji, Konferencją Rektorów Akademickich Szkół Polskich | Ministerstwo Edukacji i Nauki; Konferencja Rektorów; Fundacja „Archimedes”                         |

Źródło: własne.

Estońska Strategia Internacjonalizacji Szkolnictwa Wyższego opisuje główną działalność dla polepszenia konkurencyjności Estońskiej edukacji wyższej na obszarze międzynarodowym szkolnictwa wyższego, po to, żeby zrobić system edukacji wyższej w Estonii więcej otwartym i widocznym. Wygląda na to, że proces internacjonalizacji w Estonii jest dobrze zarządzanym przez interesariuszów: rządowi aktorzy, instytucje edukacji wyższej, za pomocą Fundacji Archimedes, organizacji pozarządowych [4].

Marka handlowa „Study in Estonia” powiększa uświadomienie o możliwości studiowania i pracy w Estonii wśród cudzoziemskich studentów [5].

System edukacji wyższej w Polsce działa wciąż bez narodowej strategii internacjonalizacji. Nieobecność narodowej strategii internacjonalizacji, jednak nie oznacza, że internacjonalizacja jest nieaktualna dla instytucji szkolnictwa wyższego w Polsce. Podejście do internacjonalizacji jest fundamentalnie wschodzące w Polsce. Przykładem tego jest koncepcja programu promocji polskiego szkolnictwa za granicą „Study in Poland”, projekt „Teraz Wrocław”, kampanii „Study in Warsaw”, „Study in Lublin” oraz inne. Ukraina była oznaczona jak kraj priorytetowego celu, co potwierdza działalność strategiczną w kierunku internacjonalizacji szkolnictwa wyższego w Polsce bez względu na nieobecność formalnej strategii [6].

Przegląd wybranych praktyk umiędzynarodowienia edukacji wyższej umożliwił zrobić następujące wnioski:

- Przykład Niemczech jest blisko do idealnego normatywnego modelu, co odpowiada standardom Unii Europejskiej. Ten model włącza wszechstronną strategię nieograniczoną tylko rekrutowaniem międzynarodowych studentów.

- Estonia – przykład formalnej strategii, adaptowanej do narodowych warunków; ta strategia oprócz ogólnej treści (podobnie w Niemczech) włącza jeszcze „strategiczne alternatywy”;

- Polska – inny przykład, gdzie wysiłki internacjonalizacji są wschodzące, zainicjowane instytucjami edukacji wyższej; rozwinięta nieformalna strategia.

Korzystając z międzynarodowego doświadczenia ukraińska strategia internacjonalizacji, może zostać zbudowana za podejściem „bottom-up”: zaczynając od indywidualnych instytucji szkolnictwa wyższego, łącząc cele narodowe.

### **Literatura**

1. Mihut, G., Altbach, P. G., & de Wit, H. (Eds.). (2017). *Understanding Higher Education Internationalization: Insights from Key Global Publications*. Springer.

2. British Council. (2017). *The shape of global higher education: International mobility of students, research and education provision*. Available online at: [https://www.britishcouncil.org/sites/default/files/h002\\_transnational\\_education\\_tne\\_ihe\\_report\\_final\\_web\\_2.pdf](https://www.britishcouncil.org/sites/default/files/h002_transnational_education_tne_ihe_report_final_web_2.pdf).

3. DAAD. (2013). *Strategy 2020*. Available online at: <https://www.daad.de/medien/der-daad/medien-publikationen/publikationen-pdfs/daad-strategie-2020.pdf>.

4. Estonian Higher Education Internationalisation Strategy. (2016). Available online at: <https://www.tlu.ee/UserFiles/Arendusosakond/Alusdokumendid/Estonian%20Higher%20Education%20Internationalisation%20Strategy.pdf>.

5. Estonia 2020 Strategy for Internationalisation. Available online at: [https://ec.europa.eu/education/compendium/estonia-2020-strategy-internationalisation\\_en](https://ec.europa.eu/education/compendium/estonia-2020-strategy-internationalisation_en).

6. Siwińska, Biana. (2015). *Krótką historia polskiej internacjonalizacji*. Available online at: [http://www.studyinpoland.pl/konsorcjum/pdfy/Tekst\\_o\\_umiedzynarodowieniu.doc](http://www.studyinpoland.pl/konsorcjum/pdfy/Tekst_o_umiedzynarodowieniu.doc).

**Verbytska Anna** – PhD in Public Administration, Senior Fellow, Associate Professor of Social Work Department, Chernihiv National University of Technology.  
**E-mail:** [anna.verbytska@stu.cn.ua](mailto:anna.verbytska@stu.cn.ua)

*Наталія Ємець***ВИХІДНІ ПРИНЦИПИ ТА ЗАСАДИ ФОРМУВАННЯ ГЕНДЕРНОЇ РІВНОСТІ У СИСТЕМІ ВІТЧИЗНЯНОЇ ОСВІТИ***Nataliia Yemets***OUTPUT PRINCIPLES AND BASIS OF GENDER EQUALITY FORMATION IN THE DOMESTIC EDUCATION SYSTEM**

*Розглядається процес становлення гендерної парадигми, в основі якої лежить принцип егалітаризму, та низка міжнародних документів, до котрих приєдналася й Україна, які сприяють здійсненню даного принципу. Визначається система цінностей, за допомогою яких відбувається реалізації рівних прав та можливостей людини незалежно від статі. Вказана роль освіти у становленні гендерного паритету та проаналізовані основні аспекти Стратегії «Освіта: гендерний вимір - 2021», що буде впроваджуватися у вітчизняній освітянській галузі.*

**Ключові слова:** *гендер; егалітаризм; гендерна парадигма; гендерна політика; гендерна рівність; гендерна демократія; гендерна освіта.*

*The process of a gender paradigm establishing, based on the principle of egalitarianism and a number of international documents, which Ukraine has joined, which contribute to the implementation of this principle is considered. The system of values with the help of which the implementation of equal rights and opportunities of a person irrespective of sex is determined. The role of education in the development of gender parity is described and the main aspects of the "Education: Gender Dimension - 2021" Strategy are analyzed, that will be implemented in the domestic educational sphere.*

**Keywords:** *gender; egalitarianism; gender paradigm; gender policy; gender equality; gender democracy; gender education.*

Становлення розвиненого постіндустріального інформаційного суспільства зумовило зміни, у першу чергу, в статусних позиціях жінок і чоловіків, а також у політичній, соціальній, економічній, культурній, освітній та приватній сферах, що породило низку специфічних проблем у представників обох статей. Такі тенденції зумовили кардинальні реформації у складній системі міжстатевих взаємовідносин. Процес, що розпочався з кінця 60-х років ХХ ст., не тільки сприяв формуванню нової парадигми, яка отримала назву «гендерна», а й визначив нові вектори розвитку соціальних відносин.

Сучасна дефініція поняття «гендер», перш за все, акцентує увагу на «соціальній» статі людини, в основі якої знаходиться певний суспільний досвід, накопичений у поведінці чоловіків та жінок, тобто «гендер» розглядається як соціальна конструкція, що зумовлена особливостями соціальної структури у суспільстві [1, с. 12]. Поняття «гендер» передає зміст соціальних очікувань від чоловіків і жінок в конкретному соціальному середовищі, у певних економічних, соціокультурних і політичних умовах. Гендерний підхід передбачає гармонізацію статево-рольової взаємодії на підставах егалітаризму як принципу рівних прав та можливостей особистості незалежно від статевої приналежності.

Дослідники відзначають, що наявні в історії філософії і культури ідеї осмислення статі свідчать, що сучасні уявлення про маскуліність і фемінність є наслідком складного і неоднозначного процесу. Біологічний детермінізм, який на початку був найголовнішим визначенням особи жінки і чоловіка та пояснював їх місце у суспільстві, змінився на пріоритет соціокультурних чинників, які спричинили подолання статевих відмінностей у всіх сферах суспільного життя. А становлення нової гендерної парадигми сприяє формуванню нового світогляду і, відповідно, можливих шляхів вирішення перерозподілу влади й власності, що зменшить відчуженість чоловіка й жінки, сприятиме їх соціальному порозумінню, а це, в свою чергу, приведе до принципово нових стосунків, формуванню нового набору ціннісних орієнтацій та подолання соціальної та культурної кризи в майбутньому [2, с. 33].

Міжнародна спільнота розробила чітку стратегію, в основі якої лежить принцип рівності чоловіка й жінки. У найбільш загальній формі цей принцип закріплено у статті ООН як обов'язок поважати права усіх, незалежно від статі [3]. Сучасне міжнародне право містить ряд документів, що сприяють реалізації гендерного паритету.

Україна приєдналася до основних міжнародних документів стосовно підвищення статусу жінок у суспільстві, створення умов для рівної участі жінок і чоловіків у прийнятті рішень на всіх рівнях влади, в тому числі й до Пекінської декларації та Платформи дій,



схвалених Четвертою Всесвітньою конференцією зі становища жінок і Підсумкового документа Спеціальної сесії Генеральної Асамблеї Організації Об'єднаних Націй «Жінки в 2000 році: рівність між чоловіками і жінками, розвиток і мир в XXI столітті», присвяченого п'ятій річниці проведення Четвертої Всесвітньої конференції зі становища жінок, вживає заходів щодо виконання взятих зобов'язань перед Організацією Об'єднаних Націй, Міжнародною організацією праці, Всесвітньою організацією охорони здоров'я й іншими міжнародними організаціями та перед українським суспільством. Надзвичайно важливим кроком стала ратифікація Україною Конвенції Ради Європи про запобігання насильству стосовно жінок і домашньому насильству та боротьбу з цими явищами (Стамбульська Конвенція) [4]. У цих документах проголошуються фундаментальні цінності, що мають важливе значення для міжнародних відносин у XXI столітті. Серед них – свобода, рівність, солідарність, терпимість, повага до природи, спільний обов'язок.

Акцент на безпосередньо гендерних особливостях ставиться в перших трьох. Свобода – чоловіки й жінки мають право жити й рости своїх дітей у гідних для людини умовах, вільних від голоду і страху, насильства, гноблення і несправедливості. Найкращою гарантією цих прав є демократична форма правління, заснована на широкій участі й волі народу. Рівність – жодна людина і жодна країна не повинна бути позбавлена можливості користуватися благами розвитку. Має бути гарантовано рівність прав і можливостей чоловіків та жінок. Солідарність – глобальні проблеми мають розв'язуватися за умов справедливого розподілу витрат і тягара згідно із фундаментальними принципами рівності й соціальної справедливості. Глави держав і урядів підтвердили рішучість сприяти рівності чоловіків і жінок та розширенню прав і можливостей жінок як ефективного засобу боротьби із злиденністю, голодом та хворобами й стимулюванню розвитку, що має справжній стійкий характер; добиватися повного захисту й підтримки в усіх країнах громадянських, політичних, економічних, соціальних і культурних прав для всіх; вести боротьбу з усіма формами насильства щодо жінок і втілювати в життя Конвенцію про ліквідацію всіх форм дискримінації щодо жінок [5, с. 17].

Фактично формується гендерна демократія та гендерна рівність, котрі є невід'ємними структурними елементами організації соціальної системи суспільства. Так, гендерна демократія – це система волевиявлення двох статей – жінок та чоловіків – у громадянському суспільстві як рівних у правах та можливостях, що законодавчо закріплені й реально забезпечені в усвідомленні політикою правових і державних структур з урахуванням гендерних інтересів та потреб. Гендерна рівність – це такі відношення жінки з суспільством, при яких суспільство законодавчо проголошує, гарантує і реалізує рівні права жінок і чоловіків у всіх сферах життя і визначає материнство соціально-значимою функцією.

Доцільно зазначити, що починаючи з середини 90-х рр. XX ст. в Україні почала формуватися політика гендерної рівності або гендерна політика, в котрій неабияка роль відводиться освітянській галузі. Ключовою подією в реалізації гендерної політики є схвалення Урядовим Комітетом Стратегії впровадження гендерної рівності у сфері освіти «Освіта: гендерний вимір - 2021». Слід відзначити, що документ створено у контексті Державної соціальної програми забезпечення рівних прав і можливостей жінок і чоловіків на період до 2021 року. Він містить базові принципи, мету, стратегічні цілі, завдання, цільові групи, сферу реалізації державної політики гендерної рівності в освіті.

Стратегія містить визначення основних термінів гендерної освіти, окреслює політику МОН за напрямками, що передбачають комплексне впровадження гендерного підходу у нормативно-правових актах у сфері освіти, удосконалення змісту та організації освітньої діяльності з урахуванням принципу гендерної рівності, підготовку спеціалістів з питань гендерної рівності. Першим практичним втіленням з реалізації Стратегії повинно стати створення ще одного важливого документу – Положення про антидискримінаційну експертизу освітнього контенту [6].

Варто наголосити, що Стратегія впровадження гендерної рівності у сфері освіти «Освіта: гендерний вимір - 2021» є надзвичайно важливим кроком на шляху реалізації Державної національної програми «Освіта. Україна ХХІ ст.» [7], що визначає і описує головні засади національного навчання та виховання, серед котрих домінують принципи гуманізму, демократизму, взаємозв'язку поколінь тощо. У цьому аспекті, серед основних напрямків реформування освіти є розгортання масової гендерної освіти на засадах гендерного паритету. Так, залучення гендерного аспекту у систему професійної підготовки студентів вузів сприятиме підвищенню результативності педагогічної діяльності, а, як наслідок – формування навичок егалітарної поведінки.

#### Список використаних джерел

1. *Основи теорії гендеру*: [навчальний посібник / редакційна колегія посібника: Агеєва В.П., Кобелянська Л.С., Скорик М.М.]. – К.: К.І.С., 2004. – 536 с.
2. *Ємець Н.А., Мельник О.Є.* Сучасна гендерна парадигма: історико-філософський аналіз // Проблеми соціальної роботи: філософія, психологія, соціологія. – 2017. - № 1 (9). – С. 27-33.
3. *Міжнародні документи щодо забезпечення рівності жінок та чоловіків*: зб. Закон актів. – К. – 2002. – 77 с.
4. *Ємець Н.А.* Нетерпимість до проявів насильства: міжнародно-правовий аспект // Чоловічий і жіночий світи: пошуки гармонії: матеріали круглого столу (м. Чернігів, 6 грудня 2016 р.) / за заг. ред. Н.А. Ємець; Чернігівський національний технологічний університет. – Чернігів: ЧНТУ, 2017. – С. 24-26.
5. *Мельник Т., Кобилянська Л.* 50/50: Сучасне гендерне мислення: словник / Т. Мельник, Л. Кобилянська. – К.: К.І.С., 2005. – 280 с.
6. *Гендер в деталях* [Електронний ресурс]: Урядовий комітет схвалив Стратегію впровадження гендерної рівності у сфері освіти. – Режим доступу: <https://genderindetail.org.ua/news/uryadoviy-komitet-shvaliv-strategiyu-vprovadzhennya-gendernoi-rivnosti-u-sferi-osviti-134328.html>.
7. *Постанова про Державну національну програму «Освіта»* («Україна ХХІ століття»). – Режим доступу: <http://zakon.nau.ua/doc/?code=896-93-%EF> – Назва з екрана.

**Ємець Наталія Анатоліївна** – кандидат філософських наук, доцент, доцент кафедри соціально-гуманітарних дисциплін, Чернігівський національний технологічний університет.  
**Yemets Nataliia** – PhD of Philosophical Sciences, Associate Professor, Associate Professor of Socio-Humanitarian Disciplines Department, Chernihiv National University of Technology.  
**E-mail:** yemets2014@gmail.com

*Світлана Юсукно*

## ОСНОВНІ ПРОБЛЕМИ НАВЧАННЯ ІНОЗЕМНИХ МОВ ДОРОСЛИХ УЧНІВ ТА ЕФЕКТИВНІ СПОСОБИ ЇХ ВИРІШЕННЯ

*Svitlana Yusukhno*

### MAIN PROBLEMS OF TEACHING FOREIGN LANGUAGES TO ADULTS AND EFFECTIVE WAYS OF THEIR SOLVING

*Розглянуто основні проблеми навчання іноземним мовам дорослих. Проаналізовано деякі пізнавальні, психологічні, поведінкові та методологічні характеристики дорослих учнів англійської мови на основі теоретичних та дослідницьких даних. Запропоновано ефективні способи вирішення проблем.*

**Ключові слова:** іноземна мова; система освіти; мотивація; досвід; практичні принципи; науково-обґрунтована методика; цілі навчання; відбір матеріалу.

*The main problems of teaching foreign languages to adults are addressed. Some cognitive, psychological, behavioral and methodological characteristics of adult English learners based on theoretical and research data are analyzed. The effective ways of the problem solving are offered.*

**Keywords:** foreign language; education system; motivation; experience; practical principles; scientifically grounded method; learning objectives; selection of material.

В умовах глибоких інтернаціональних процесів лібералізації суспільства, розширення міжнародної торгівлі та можливостей співпраці з іноземними партнерами в області економіки, політики, культури та туризму актуальними стають здатність і готов-

ність населення адаптуватися до нових ситуацій. Сьогодні в усьому світі головним соціальним інститутом, який здійснює ефективну адаптацію населення до умов, що змінюються, є система освіти для дорослих.

Головним суб'єктом в цій системі виступає доросла людина, якій властиві такі особливості як усвідомлення себе цілісною самостійною особою, а також володіння певним життєвим, професійним та соціальним досвідом. Крім того, аудиторія дорослих слухачів представлена різним рівнем освіти, певними потребами та інтересами.

Матеріал, що викладено нижче є узагальненням накопиченого автором досвіду навчання іноземної мови, а саме англійської, дорослих учнів (студентів другої вищої освіти та слухачів курсів іноземних мов).

Величезна кількість дорослих людей часто починають серйозно вивчати іноземні мови вже в зрілому віці. Саме дорослі відчують підвищені труднощі при вивченні іноземної мови, що головним чином пов'язані з наявним безрезультатним попереднім досвідом та високими вимогами до термінів навчання.

В даному контексті необхідно відзначити той факт, що, незважаючи на наявність у дорослих досить чіткої мотивації до вивчення іноземної мови, протидія навчанню відбувається іноді несвідомо, коли соціальна життєва ситуація, яка вимагала оволодіння іноземною мовою, сприймається як необхідна, а процес оволодіння мовою пригнічує особистість, зрівнюючи всіх учнів та нав'язуючи їм жорсткі критерії оцінки.

Звідси і виникає необхідність визначення педагогічних умов ефективного вивчення іноземної мови дорослими. Успішне вирішення даної проблеми зумовлене двома основними аспектами:

- теоретичним вивченням специфічних особливостей навчання дорослих та формуванням практичних принципів успішного навчання;

- вибором науково-обґрунтованої методики навчання іноземної мови для дорослих.

Основними особливостями дорослих, що вивчають іноземну мову, є те, що вони усвідомлюють себе самостійними особистостями і мають великий життєвий досвід (в тому числі навчальний).

Опитування дорослої аудиторії показало, що 85 % слухачів хочуть вивчати іноземну мову задля кар'єрного росту та збільшення шансу престижної роботи (саме тому вони прагнуть до негайного практичного застосування отриманих знань та вмінь в професійному житті), 76 % для підвищення загальної компетентності, 52 % для розширення кордонів спілкування з іншомовними партнерами, 50 % для можливості безпосереднього доступу до різних інформаційних ресурсів, 21 % для можливості доступу до іншої культури.

Крім того, дорослі учні набагато частіше пред'являють підвищені вимоги щодо якості та результатів навчання.

Психологи виділяють декілька суттєвих особливостей навчання дорослих:

1. Бажання вчитися у дорослих людей можна викликати або стимулювати зовнішнім впливом, але нав'язати його неможливо. Їх навчання буде ефективним лише тоді, коли у них з'явиться сильна внутрішня мотивація для оволодіння новими навичками або для придбання певних знань.

2. Багато дорослих учнів відчули на собі вплив старої педагогічної системи з усіма її недоліками: навчання в переважній більшості випадків будувалося у відриві від життя, було орієнтовано на засвоєння вже готових знань, а в процесі навчання переважали індивідуальні форми роботи.

3. Дорослі ставляться до навчання набагато практичніше. Вони вивчатимуть тільки те, що, на їхню думку, їм вивчити необхідно.

4. Дорослі люди вважають за краще вчитися в процесі роботи. Вони усвідомлюють, що якщо вони матимуть можливість відразу після вивчення закріпити отримані знання на практиці, а потім періодично повторювати ці практичні вправи, то нові знання втрачаються в пам'яті значно довше.

5. Навчання дорослих людей сконцентровано на проблемах, які повинні бути реалістичними.

6. На успіх в навчанні дорослих людей великий вплив має попередній досвід. У дорослих всі нові знання повинні бути нерозривно пов'язані з накопиченим життєвим досвідом.

7. Дорослі краще навчаються в неформальній атмосфері.

8. В навчанні дорослих потрібно використовувати різноманітні методи. У дорослих, як і в дітей, процес навчання протікає швидше, коли інформація сприймається відразу декількома органами почуттів. Наочні посібники, аудіо та відео-матеріали можуть значно посилити ефективність занять.

9. Дорослих людей не потрібно «оцінювати», їх потрібно направляти. Конкуренція негативно впливає на навчання дорослих людей так як більшість з них досить критично ставиться до своєї здатності чогось навчитися та оцінки їх успіхів у навчанні.

10. Викладач виступає експертом, організатором, співавтором, наставником, консультантом та джерелом знань. Процес вивчення іноземної мови дорослими насамперед повинен будуватися так, щоб ті, яких навчають, грали в ньому основну роль, ставали його співавторами, в той час як викладач грає в ньому роль організатора і координатора, несе відповідальність за постановку цілей навчання та відбір матеріалу.

Успіх роботи викладача з дорослою аудиторією визначається наступними основними комунікативними правилами:

- Викладач повинен висловлювати свої думки в останню чергу. Йому спочатку необхідно вислухати, обговорити, проаналізувати відповіді та попросити учнів зробити свої висновки.

- Для викладача особливо важливо вміти уважно слухати кожного учня під час групової роботи.

Основними педагогічними принципами в організації навчання дорослих є:

- пріоритет самостійного навчання;
- принцип спільної діяльності;
- опора на досвід;
- індивідуалізація;
- гнучкість у формуванні програм навчання;
- практична спрямованість навчання.

З урахуванням усього вищесказаного, на даному етапі методикою викладання іноземних мов розроблені принципи навчання дорослих, які мають ряд відмінних рис від традиційного академічного навчання. ці відмінності проявляються як в підході до організації взаємодії з учнями, так і у виборі методів спілкування.

### Список використаних джерел

1. Денисова Л.Г. Місце інтенсивної методики в системі навчання іноземних мов / Л.Г. Денисова // Іноземні мови. — 2012. — № 4. — С. 14 — 17.
2. Коростельов В.С. Мета навчання іноземної мови на сучасному етапі розвитку суспільства / В.С. Коростельов // Іноземні мови. — 2014. — № 6. — С. 35 — 37.
3. Heather McKay. Teaching Adult Second Language Learners / Heather McKay — Cambridge: Cambridge Handbooks for Language Teachers. 2010. — p. 114.
4. Rosenberg Marjorie. Communicative Language Activities / Rosenberg Marjorie. — Vienna: 2011. — p. 18.

**Юсухно Світлана Іванівна** – старший викладач кафедри іноземних мов професійного спрямування, Чернігівський національний технологічний університет.

**Yusukhno Svitlana** – Senior Teacher of English, Department of Foreign Languages for Special Purposes, Chernihiv National University of Technology.

**E-mail:** svitlanayusukhno@gmail.com

## MANAGEMENT AND PUBLIC ADMINISTRATION

*Галина Дзяна, Ростислав Дзяний*

### ТЕОРЕТИЧНІ ОСНОВИ ЗАБЕЗПЕЧЕННЯ ЕФЕКТИВНОЇ КОМУНІКАЦІЇ ОРГАНІВ ВЛАДИ З ГРОМАДСЬКІСТЮ

*Halyna Dziana, Rostyslav Dzianyy*

### THEORETICAL BASIS OF PROVIDING EFFECTIVE COMMUNICATION BETWEEN AUTHORITIES AND PUBLICITY

*Проведено теоретичне обґрунтування основних принципів комунікації органів влади з громадськістю в період проведення реформ та запропоновано класифікацію принципів комунікації між владою і суспільством.*

**Ключові слова:** комунікації; державні комунікації; комунікації між владою і суспільством; принципи комунікації; класифікація принципів комунікації.

*A theoretical study of basic principles of communication between authorities and the society in the period of implementing reforms is conducted and the classification of communication principles between authorities and the society is suggested.*

**Keywords:** communication; public communication; communication between authorities and the society; principles of communication; classification of communication principles.

У сучасних умовах реформування системи державного управління постає необхідність забезпечення ефективної комунікації між владою і суспільством з метою створення системи державних стратегічних комунікацій та сприяння залученню громадськості до процесів прийняття рішень як на державному, так і на місцевому рівнях.

Розбудова Української держави, пріоритетні напрямки її розвитку, децентралізація та інші реформи, що передбачені Стратегією «Україна – 2020» є спільною справою влади і суспільства, яку необхідно здійснювати у партнерських відносинах і взаємній довірі. За умов зміни управлінської парадигми з інформаційної на комунікативну, здійснення низки заходів щодо реалізації нової – комунікативної політики влада зможе скоротити дистанцію між інституціями владними та громадянського суспільства і досягти повної суспільної злагоди та взаєморозуміння [1]. Для цього потрібні системні та рішучі зміни в державній комунікації.

Зауважимо, що в нашій державі протягом довго часу комунікація між владою і суспільством відбувалася, здебільшого, у площині інформування про прийняті рішення, а зворотному зв'язку від суспільства належної уваги владою не приділялось. На сьогоднішньому етапі суспільних перетворень значно зріс рівень політичної культури і зрілості громадянського суспільства, що спонукало до конкретних змін у системі відносин між владою та суспільством. Саме налагодження ефективного публічного діалогу пов'язане зі встановленням зворотного зв'язку з громадськістю та партнерських відносин органів державної влади і громадянського суспільства.

Ефективна комунікація передбачає спілкування на всіх рівнях, не зважаючи на ієрархію. Вона необхідна для підвищення довіри, для покращення розуміння дій влади, для управління в період криз. Перші кроки в цьому напрямку вже зроблені. Міністерство інформаційної політики України на початку 2016 року презентувало Концепцію реформи урядових комунікацій, яка була розроблена за ініціативи Міністерства інформаційної політики, за участі Секретаріату Кабінету Міністрів України, групи незалежних експертів та за підтримки Уряду Великобританії [2].

Як зазначається в Концепції, головною метою реформи є налагодження системного діалогу влади і суспільства, побудова системи державних стратегічних комунікацій та реформа структури управління урядовими комунікаціями. За словами експертів, з реалізацією Концепції, населення країни зможе системно впливати на прийняття рішень владою, відбудеться зближення між владою та громадськістю через налагодження постійного діалогу. Крім того, Міністерство розробляє дорожню карту впровадження реформи, яка також є частиною більшої ініціативи, а саме побудови системи державних стратегічних комунікацій. Завдання цього документу полягає у з'ясуванні, що потрібно

змінити в урядовій комунікації, щоб запустити процес формування партнерських відносин між урядом та суспільством.

З огляду на вище сказане, окреслимо основні принципи, на яких має будуватися ефективна комунікація органів влади з громадськістю. Загалом, принципи комунікації – це основні правила, керівні настанови, норми діяльності для досягнення ефективної комунікації між владою і суспільством. Серед останніх, виділимо організаційні та змістовні. Організаційні принципи – це принципи, які показують як має бути побудована комунікація між владою і суспільством, а змістовні – показують змістову наповненість процесу державної комунікації (таблиця) [3].

Таблиця

Класифікація принципів комунікації між владою і суспільством

| Організаційні принципи комунікації | Змістовні принципи комунікації          |
|------------------------------------|---|
| Принцип прозорості                 | Принцип комплексності                   |
| Принцип відкритості                | Принцип оперативності та достовірності  |
| Принцип підзвітності               | Принцип інформативності та адекватності |
| Принцип партнерства                | Принцип доступності                     |
| Принцип толерантності,             | Принцип промоції                        |
| Принцип динамічності               | Принцип стратегічного планування        |
| Принцип прогресивності             |   |

Серед організаційних принципів виділимо такі:

*Принцип прозорості* полягає в тому, що орган влади має постійно, вчасно і регулярно роз'яснювати цілі, завдання, принципи реалізації державної політики, висвітлювати свою діяльність, створювати зрозумілу систему внутрішніх зв'язків та компетенцій, відповідати на запити громадськості, бути відповідальним перед громадянами.

*Принцип відкритості* сприяє відповідальності органу влади за створення таких комунікаційних процесів, які дозволять громадянам зрозуміти механізми прийняття рішень та їх вплив на розвиток суспільства.

*Принцип підзвітності* передбачає звітування перед громадськістю про результати роботи органу влади.

*Принцип партнерства* полягає у налагодженні партнерських стосунків між владою та усіма зацікавленими суб'єктами, що допоможе зрозуміти потреби всіх зацікавлених сторін чи цільових аудиторій при прийнятті рішень.

*Принцип толерантності*, що передбачає сприйняття та толерантне ставлення влади до тих, хто має інші думки та погляди, інші точки зору.

*Принцип динамічності* дозволяє органам влади враховувати зміни, що відбуваються в суспільстві та вчасно реагувати на них.

*Принцип прогресивності* сприяє віддзеркаленню сучасного рівня інформаційно-комунікаційних технологій з метою їх використання в процесі комунікації між владою і суспільством.

До змістовних принципів варто віднести такі:

*Принцип комплексності* дозволяє органам влади об'єктивно враховувати впливи різних чинників, які позначаються на ефективності поширення інформації та її сприйнятті суспільством.

*Принцип оперативності та достовірності* сприяє вчасному наданні органами влади актуальної, правдивої інформації, яка є потрібною та доцільною і має важливе значення для громадян.

*Принцип інформативності та адекватності* полягає в поширенні інформації, наповненої змістом відповідно до реальної ситуації.

*Принцип доступності* полягає в наданні органами влади інформації у зрозумілій, доступній формі, зрозумілою мовою, що сприятиме швидкому сприйняттю інформації саме тоді, коли вона є необхідною.

*Принцип промоції* сприяє орієнтації діяльності органів державної влади на потреби суспільства, шляхом просування передових ідей та найбільш корисної інформації, використовуючи останні досягнення і перспективи розвитку інформаційно-комунікаційних технологій та розширення маркетингових можливостей шляхом інформування, переконання і нагадування.

*Принцип стратегічного планування* передбачає розробку та реалізацію комунікаційної стратегії, націленої на підтримку довгострокових стратегічних цілей державного органу, адже стратегічною метою комунікації є встановлення відносин довіри між відповідним державним органом та його цільовими аудиторіями, які є важливими та здатними вплинути на його діяльність.

Таким чином, наведені основні принципи комунікації, які доповнюють один одного, необхідно розглядати у взаємозв'язку, в результаті чого виникає синергетичний ефект, що дозволяє органам влади досягнути результату ефективних комунікацій з громадськістю. Завдяки цьому стає можливою реалізація основних завдань Стратегії реформування «Україна-2020» та, зокрема, реформування системи державного управління та місцевого самоврядування щодо кардинальної зміни способу взаємовідносин центральних, регіональних і місцевих органів влади з громадянами, громадами та інститутами громадянського суспільства на основі вище наведених принципів взаємовигідного співробітництва.

#### Список використаних джерел

1. Коник Д. Стратегічні комунікації: посіб. для держ. службовців. Київ: Міжнар. банк реконструкції та розвитку, 2016. – 256 с.
2. Комунікація уряду із суспільством [Електронний ресурс] / Я. Журба, В. Андрусів // Аналітичний документ – 2015. – Режим доступу: <http://analytic.org.ua/wp-content/uploads/2015/06/Brief.pdf>.
3. Дзяна Г.О. Налагодження комунікації між владою і суспільством у період проведення реформ [Електронний ресурс] / Г.О. Дзяна, Р.Б. Дзяний // Теорія та практика державного управління. – 2017. – Вип. № 2(57). – Режим доступу : <http://www.kbuara.kharkov.ua/e-book/tpdu/2017-2/doc/1/02.pdf>.

**Дзяна Галина Олексіївна** – кандидат наук з державного управління, доцент, доцент кафедри державного управління, Львівський регіональний інститут державного управління Національної академії державного управління при Президентові України.

**Dziana Halyna** – PhD in Public Administration, Associate Professor, Associate Professor of Public Administration Department, Lviv Regional Institute for Public Administration of the National Academy for Public Administration under the President of Ukraine.

**E-mail:** halynadz@ukr.net

**Дзяний Ростислав Борисович** – кандидат хімічних наук, доцент, доцент кафедри адміністративного та фінансового менеджменту, НУ «Львівська політехніка».

**Dzianyy Rostyslav** – PhD in Chemistry, Associate Professor, Associate Professor of Administrative and Financial Management Department, Lviv Polytechnic National University.

**E-mail:** rostidz@gmail.com

*Дмитро Дзвінчук, Віктор Петренко*

### ДО ВИЗНАЧЕННЯ І ВИКОРИСТАННЯ КОЕФІЦІЄНТА АДЕКВАТНОСТІ ОСОБИ ЯК ІНСТРУМЕНТА ДОБОРУ КАДРІВ УПРАВЛІНСЬКОГО КОРПУСУ СОЦІАЛЬНО-ЕКОНОМІЧНИХ СИСТЕМ

*Dmytro Dzvinchook, Victor Petrenko*

### TO THE DEFINITION AND USE OF THE COEFFICIENT OF ADEQUACY OF THE PERSON AS A TOOL FOR SELECTING PERSONNEL OF THE MANAGERIAL CORPUS OF SOCIO-ECONOMIC SYSTEMS

*Запропоновано використовувати в практиці підбору кадрів для виконання функцій менеджерів в підсистемах управління діяльністю соціально-економічних систем поняття «коефіцієнт адекватності особи», який характеризує ступінь відповідності її власних оцінок свого потенціалу і можливостей з аналогічними оцінками його зверхника,*

колег і підлеглих. Усвідомлення причин і розходження таких оцінок стає дуже корисним інформаційним матеріалом для прийняття рішень не тільки про переміщення особи на іншу посаду, а й для розробки заходів з її удосконалення та розвитку на користь системи.

**Ключові слова:** система; управління; кадри; коефіцієнт; адекватність, відхилення, розвиток, удосконалення, якість.

*It is suggested to use in practice the recruitment of personnel for the functions of managers in the subsystems management of the socio-economic systems of the concept of "coefficient of adequacy of the person", which characterizes the degree of conformity of its own estimates of its potential and capabilities with similar assessments of its head, colleagues and subordinates. Awareness of the causes and differences in such assessments becomes a very useful informational material for making decisions not only about moving a person to another position, but also for developing measures for its improvement and development in favor of the system.*

**Keywords:** system; management; frames; coefficient; adequacy, deviation, development, improvement, quality.

Існування проблеми якісного добору, призначення і ефективного використання професійного, кваліфікованого і порядного кадрового наповнення управлінського корпусу соціально-економічних систем в Україні, починаючи від макро-, продовжуючи мезо- та закінчуючи мікроекономічним рівнем, є незаперечним фактом. Однак, її позитивне вирішення продовжує гальмуватись існуванням і дією цілого палітри політичних, ментальних, культурних, традиційних та інших чинників, на яких автори наголосили в [1].

Очевидно, що серед переліку важливих аспектів готовності будь-якого управління (керівника, лідера, менеджера) до якісного виконання покладених на нього функцій є його професійна освіта і знання, здобутий професійний і життєвий досвід, спосіб мислення і стиль поведінки та багато інших необхідних ефективним керівникам рис і характеристик. Однак, поряд з цими характеристиками у формуванні такої готовності значну роль відіграє і здатність особи до адекватної самооцінки в якості виконавця обов'язків керівника і лідера певного колективу. Відомий факт того, що багато людей недооцінюють власний потенціал, ще більше переоцінюють, а значна більшість – самостійно ніколи навіть не оцінювали.

Небезпека криється в тому, що статусних і престижних посад в першу чергу прагнуть саме ті люди, які переоцінюють свої можливості і виходять з простого і зрозумілого їм бажання зайняти, отримати, захопити, завоювати і за всіляку ціну утримати певну посадову позицію, відповідний статус, престиж, матеріальні та інші додаткові блага, не замислюючись над можливими наслідками. В результаті «... на більшість місць прийняття рішень в країні – в бізнесі, економіці та політиці – приходять малоосвічені неінтелектуальні люди. Бажаючи зберегти ці місця, такі люди змушені перетворювати своїх більш інтелектуальних конкурентів на ворогів» [2, с. 193], в зв'язку з чим «...від влади відходять інтелектуали, вони витісняються з неї різними способами. Натомість в неї ідуть дилетанти та профани, які перетворюють інтелектофобію на офіційну політику. Влада втрачає <...> здатність до управління та контролю за ситуацією» [2, с. 201].

В зв'язку з існуванням і дією в українському суспільстві відомого ефекту Даннінга-Крюгера керівництво будь-якої СЕС повинно мати, володіти і усвідомлено використовувати такі інструменти добору на керівні посади людей, які не просто прагнуть її зайняти, а усвідомлюють адекватність вимогам цієї посади власних можливостей.

На рисунку представлено теоретична інтерпретація процесу професійного становлення і розвитку особистості в часі від «новачка» до «експерта» (1), особи патологічно самовпевненої в своїх силах і самооцінці (2), можливих оцінок особи її керівником (3), підлеглими (4) або колегами по роботі (5), суперпозиція яких в кожен момент часу буде нести інформацію про певним чином об'єктивізовану оточенням оцінку особи.



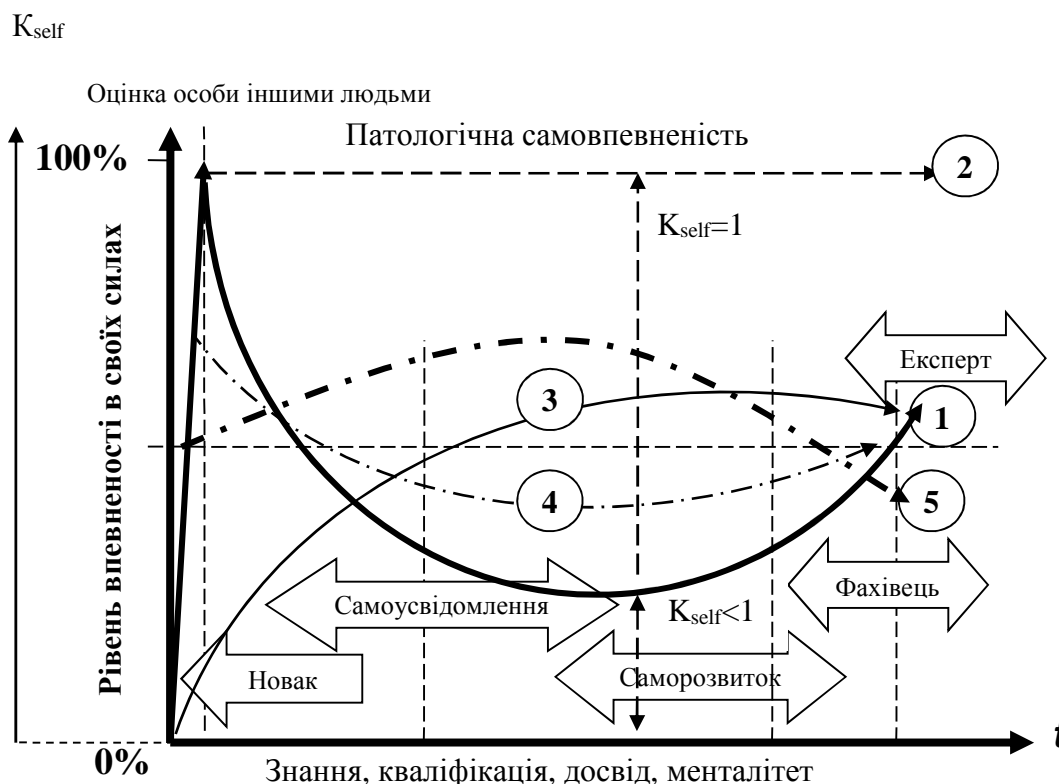

*Інтерпретація діаграми етапів розвитку особистості в часі як члена соціально-економічної системи та оцінки цього процесу нею і представниками оточення*

Питання полягає в тому, наскільки адекватно оцінює свій робочий потенціал працівник в порівнянні з іншими джерелами оцінок. Для цього вважаємо за доцільне ввести в обіг поняття «коефіцієнт адекватності» особи її службовій позиції, а порядок формування цього коефіцієнту здійснити за наступним алгоритмом: 1. Виконати самооцінку SE (self-esteem). 2. Виконати оцінку іншими OPE (other-party evaluation). 3. Визначити коефіцієнт адекватності цих оцінок за виразом  $K_{ad} = OPE/SE$ . 4. Нормативним значенням коефіцієнта слід вважати  $K_{ad} = 1$ , коли самооцінка та оцінка іншими повністю співпадають.

Якщо людина переоцінює себе ( $SE = K_{self} = 1$ ), що відповідає 100% впевненості в своїх здібностях (2), то очевидно, що оцінки інших [керівник (3), підлеглі (4), колеги (5)] будуть відрізнятися і, як правило, в меншу сторону, а  $K_{ad} \ll 1$ .

Формула для розрахунку коефіцієнта адекватності за результатами оцінювання особи представниками всіх категорій персоналу СЕС може мати наступний вигляд:

$$K_{ad} = (K_{boss} + K_{collegs} + K_{sub}) / 3K_{self},$$

де  $K_{self}$  – особиста оцінка,  $K_{boss}$  – оцінка зверхника,  $K_{collegs}$  – оцінки колег,  $K_{sub}$  – оцінки підлеглих.

Таким чином, коефіцієнт адекватності особи характеризує реальність її особистих оцінок своїх здібностей і можливостей виконувати поставлені керівництвом обов'язки на відповідній посаді.

В якості інструментарію для отримання оцінок можуть бути використані будь-які відомі методи оцінювання персоналу (для прикладу, «Метод оціночної шкали», «Метод упорядкування рангів», «Метод порівняння», «Оціночний формуляр працівника» тощо) [3, 4], за умов забезпечення процесу як мінімум двостороннього, а найкраще – багатостороннього оцінювання і розрахунку  $K_{ad}$ .

Дуже зручний інструментарій для використання в рамках запропонованої методики було запропоновано в книзі М. Вудкока (Mike Woodcock) і Д.Френсіса (Dave Francis), якими були запропоновані опитувальники «Аналіз своїх обмежень» за варіантами «Ви самі» [5, с. 32] та «Інші» [5, с. 294] з можливістю запрошення до участі в процесі оцінювання особи всіх запропонованих вище категорій.

Як видно із діаграми етапів розвитку особистості, в кожен момент часу оцінки джерел різних категорій відрізнятимуться. Найкращим варіантом отримання позитивного значення коефіцієнта є усвідомлення оцінюваною особою своїх реальних на відповідний момент часу знань, кваліфікації, досвіду і менталітету із аналогічними оцінками зверхника, колег і підлеглих – умови, коли  $K_{ad} > 1$ . В протилежному випадку слід думати не про боротьбу за посаду, а про нагальну необхідність самоудосконалення і розвитку.

Використання запропонованого коефіцієнта адекватності  $K_{ad}$  (з відповідною методикою його формування) в процесі відбору кандидатів на різноманітні посади управлінського корпусу будь-якої СЕС матиме високий потенціал корисності не тільки в практиці підбору кадрів, а й у вивченні професійно-компетентнісних недоліків інших членів управлінського персоналу з метою їх навчання, розвитку та підвищення якості управління СЕС.

#### Список використаних джерел

1. Дзвінчук Д. І. Щодо проявів ефекту Данінга-Крюгера в системі управління Українською державою / Д. І. Дзвінчук, В. П. Петренко // [Електронний ресурс] : Теорія та практика державного управління. ХарРІДУ. – 2017. – № 1(56). – Режим доступу : <http://kbuara.kharkov.ua/e-book/trpdu/2017-1/index.html>.
2. Дацюк С. Інтелектуальна політика / С. Дацюк. – Львів: КСК «Гардарика», 2010. – 467 с.
3. Testing and Assessment (Personnel Assessment) - HR Guide / [Електронний ресурс]. – Режим доступу : <https://hr-guide.com/data/G360.htm>.
4. Testing and Assessment: an Employer's Guide to Good Practices. – U.S. Department of Labor Employment and Training Administration / [Електронний ресурс]. – Режим доступу [https://www.onetcenter.org/dl\\_files/empTestAsse.pdf](https://www.onetcenter.org/dl_files/empTestAsse.pdf).
5. Woodcock M. The New Unblocked Manager: A Practical Guide to Self-Development / Mike Woodcock and Dave Francis. – Gower Pub Co; Revised, Subsequent edition, 1996. – 251 p.

**Дзвінчук Дмитро** – доктор філософських наук, професор, директор інституту гуманітарної підготовки і державного управління, Івано-Франківський національний технічний університет нафти і газу.

**Dzvinchuk Dmytro** – Dr. Phil. Sciences, Professor, Director of the Institute of Public Government and Administration, Ivano-Frankivsk National Technical University of Oil and Gas.

**E-mail:** dzvin56@ukr.net

**Петренко Віктор** – доктор економічних наук, професор кафедри публічного управління і адміністрування, Івано-Франківський національний технічний університет нафти і газу.

**Petrenko Victor** – Dr. Econ. Sciences, Professor of the Department of Public Government and Administration, Ivano-Frankivsk National Technical University of Oil and Gas.

**E-mail:** pvp.sspp@i.ua

*Наталія Гринчук*

## МІСТА І МІСЦЕВИЙ ЕКОНОМІЧНИЙ РОЗВИТОК

*Nataliia Grynchuk*

## CITIES AND LOCAL ECONOMIC DEVELOPMENT

*Визначено тенденції розвитку міст та їх роль у місцевому економічному розвитку. Розглянуто можливості і ризики децентралізації, особливості фінансової децентралізації в Україні, охарактеризовано зміни у політиці місцевого економічного розвитку українських міст.*

**Ключові слова:** міста; публічна політика; місцевий економічний розвиток; децентралізація; тенденції.

*The article deals with trends of urban development and their role in the local economic development. Opportunities and risks of decentralization as well as the features of financial decentralization in Ukraine are considered, changes in the policy of the local economic development of Ukrainian cities are described.*

**Keywords:** cities; public policy; local economic development; decentralization; trends.

Міста сьогодні відрізняються різноманітністю, багатовимірністю та зростаючою впливовістю. Останнє втілюється як у територіальній експансії міст і поширенні міського способу життя за адміністративні міські межі, так і набуває часто «нематеріального виміру» у вигляді, наприклад, інформаційного домінування міст. Якщо розглядати міські території як складову частину географічного простору, то неминуче виникає різкий дисонанс між тією мізерною площею нашої планети, що припадає на міста, та їхнім визначальним впливом на розвиток цивілізації. За даними Фонду народонаселення ООН (UNFPA) від 2008 р. більшість населення нашої планети мешкає в містах. Це сталося вперше в історії людства і на наших очах. Без перебільшення можна стверджувати, що міста стають основними генераторами економічного розвитку.

Звичайно глобалізація має значний вплив на міста, ігнорування її зробить місто жертвою цього процесу замість того, щоб «отримувати» вигоди. Місто повинно визначити, яка (які) з його характеристик може цінуватись в світовому масштабі, і на цю характеристику робити ставку в економічному та соціальному розвитку. З іншого боку слід базуватись на «внутрішніх коренях». Місцеві активи (людські, природні, функціональні, культурні тощо) мають бути детально визначені, збережені та розвинуті. Для їх вимірювання, можливо, навіть потрібно буде вводити додаткові «сукупні» індикатори та параметри, оскільки, на нашу думку, у майбутньому глобальному світі якісні критерії будуть переважати кількісні.

Як свідectво актуалізації і зростання уваги світової спільноти до посилення взаємодії і взаємозалежності процесів глобалізації і локалізації з'явився новий термін-симбіоз, призначений для позначення цього взаємозв'язку, - «глокалізація».

Серед проявів глокалізації - посилення позицій окремих міст і регіонів, які разом з державами в результаті загострення конкуренції стають все більш активними і відносно самостійними учасниками міжнародних економічних зв'язків. Наприклад, через сім років перші 23 мегаполіси з населенням понад 10 млн осіб генеруватимуть близько 10 % обсягу світової економіки. Сьогодні ж за даними McKinsey, економіка Токіо (1.62 трлн.дол. в рік) співвідноситься з ВВП Південної Кореї (1.75 трлн.дол.), Сеул (903 млрд.дол.) з Малайзією (817 млрд.дол.), Лондон (831 млрд.дол.) з Нідерландами (840 млрд.дол.), Шанхай (810 млрд.дол. з Філіпінами (744 млрд. дол.).

Однак, стрімке накопичення цивілізаційних проблем у містах, зростання рівня їх небезпечності потребує впровадження спільної ефективної політики центрального (держава) і локального (місто) рівнів влади, а також підвищення рівня цілісності цієї політики. В урбанізованих демократичних суспільствах це породжує еволюцію відносин між державою та містом у такій послідовності: суб'єкт-об'єктні у суб'єкт-суб'єктні, що переростають у суб'єкт-суб'єкт-суб'єктні (мережні).

Розвивається також загальна тенденція до децентралізації, з більшою місцевою автономією у широкому колі питань, зміни фокусу від національної до регіональної чи місцевої політики. Децентралізація стала тим інструментом, який передбачає місцеву рішучість економічного вибору, акцентування на визначенні та використанні конкурентних переваг та прийняття місцевих рішень щодо податкової політики, розвитку робочих місць та якості життя. Велика частина відповідальності за економічний розвиток перейшла на місцевий рівень. Децентралізація несе низку переваг, проте вимагає належної реалізації.

Таблиця 1

*Можливості і ризики децентралізації*

| Можливості   | Ризики  |
|--|---|
| Вищі результативність та рівень місцевих публічних послуг                          |   |
| Вища спроможність для локальних стратегій щодо стимулювання інноваційного розвитку | Зворотний економічний ефект масштабних проєктів |
| Ефективніше надання місцевих публічних послуг                                      | Дублювання компетенцій                          |
| Нижчі витрати  | Брак людської/технічної спроможності            |
| Мобілізація місцевих ресурсів  | Нефінансовані мандати                           |
| Стимулювання активного місцевого розвитку  | Збільшення розривів між юрисдикціями            |
| Мобілізація порівняльних переваг для місцевих підприємств                          | Зростання конкуренції                           |
| Простір для експериментів  |   |

| Демократичне управління  |  |
|--|--|
| Підвищення прозорості та підзвітності<br>Активніша участь громадян<br>Краще відображення потреб громадян | Низький фаховий рівень місцевих політиків та погане місцеве управління<br>Корупція<br>Складніша структура управління – вищі витрати на координацію |

Успіх місцевого економічного розвитку значною мірою залежатиме від спроможності місцевих органів влади координувати процес та реалізувати визначену на місцевому рівні політику. Це можливо тільки тоді, коли органи місцевого самоврядування мають принаймні певні повноваження та ресурси.

Фінансова децентралізація відкрила нові можливості, які для громад та для місцевих бюджетів українських міст, а саме розвиток інфраструктури, надання адміністративних послуг, належний рівень соціального захисту, планування територій та ін., у свою чергу, поступово будуть впливати загалом на результати місцевих бюджетів і на показники соціально-економічного розвитку міст і громад. Головна мета децентралізації в Україні - розбудова економічної спроможності громад.

Місцеві бюджети зараз володіють ресурсною базою, яка значно перевищує можливості місцевих громад на початку 90-х років ХХ століття чи на початку 2000-х ХХІ століття. У міст і, особливо, об'єднаних громад з'явилася низка преференцій та додаткових можливостей, якими важливо скористатися, це і різноманітні цільові субвенції (про які буде йти нижче), і фінансування проектів з Державного фонду регіонального розвитку, і можливість залучення зовнішніх додаткових ресурсів. Ті громади, що об'єднуються, навіть долаючи певні перешкоди на початку, тим не менше, закладають важливі основи для свого економічного розвитку в перспективі, бо отримують територіальні, земельні, демографічні ресурси, мають змогу облаштувати інфраструктуру тощо.

Серед інших змін у політиці місцевого економічного розвитку українських міст слід зазначити наступні:

- перехід до управління місцевим розвитком шляхом розробки стратегій, формування довгострокових цілей економічного зростання на місцевому рівні з паралельним вирішенням нагальних поточних проблем місцевого розвитку;
- застосування системного підходу до визначення проблем, формування завдань, що мають бути вирішені на місці;
- намагання вироблення спільного бачення органів публічної влади, бізнесу та громадськості щодо стратегічних пріоритетів, цілей і завдань місцевого економічного розвитку;
- налагодження співпраці органів публічної влади, громадян та бізнесу щодо стимулювання місцевої економічної ініціативи, залучення та оптимального використання ресурсів (насамперед, місцевих);
- зростання відповідальності місцевої влади за місцевий розвиток та самостійності;
- запровадження відкритості і публічності у прийнятті рішень щодо задіяння механізмів, інструментів, ринкових та адміністративних стимулів економічного зростання на місцевому рівні;
- відмова від патерналістських очікувань та пошук внутрішніх ресурсів розвитку на місцевому рівні;
- розширення містами простору свого впливу, створення ефективної взаємодії із зовнішнім середовищем – містами і громадами як з інших регіонів України, так і з інших країн, формування партнерств та міжмуніципального співробітництва;
- створення і реалізація спільних проектів для зростання конкурентоспроможності (транспортних коридорів, кластерів, індустріальних парків, тощо).

До зазначених додалися комерціалізація інновацій, підтримка ініціатив, що висуваються населенням і громадськими організаціями, маркетинг і брендінг територій, створення нових інституцій (агенцій місцевого і регіонального розвитку, інститутів мі-

ста, офісів реформ, бізнес-інкубаторів, бізнес-центрів, центрів надання адміністративних послуг, інформаційно-консультативних центрів, агенцій з залучення інвестицій, фондів підтримки підприємництва тощо) та різноманітних об'єднань (асоціацій, мереж, партнерств і співробітництва).

Запорукою успішності місцевого економічного розвитку стають наразі: врахування реалій глобалізації (у т. ч. нових економічних, технологічних, політичних і регуляторних чинників змін), важливість партнерства з приватним сектором; формування «ланцюжків доданої вартості»; інноваційність та креативність як єдина конкурентна перевага, що має сталий характер; системність та комплексність конкурентоспроможності, неможливість вдосконалення її складових поодиночі; врахування інтересів широкого кола всіх зацікавлених осіб та партнерів, їх співпраця; пристосування до змін, необхідність «іти в ногу з темпом змін» [1]; підтримка інтегрованої політики розвитку для міст і сільської місцевості – визнання факту взаємодоповнюваності; чутливість до потреб громади, інклюзивність, прозорість та підзвітність громаді.

### Список використаних джерел

1. Планування розвитку територіальних громад. Навчальний посібник для посадових осіб місцевого самоврядування / Г. Васильченко, І. Парасюк, Н. Єременко / Асоціація міст України – К., ТОВ «ПІДПРИЄМСТВО «ВІ ЕН ЕЙ», 2015. – 256 с.

**Гринчук Наталія Михайлівна** – кандидат економічних наук, доцент кафедри регіонального управління, місцевого самоврядування та управління містом, Національна академія державного управління при Президенті України.  
**Grynychuk Nataliia** – PhD in Economics, Associate Professor of Regional Administration, Local Self-Government and Urban Management Department, National Academy of Public Administration under the President of Ukraine.  
**E-mail:** 9gmm60@gmail.com

*Льєнко Ростислава, Борисенко Людмила*

## КОРПОРАТИВНА КУЛЬТУРА ЯК СТРАТЕГІЧНИЙ ІНСТРУМЕНТ ПІДПРИЄМНИЦЬКОГО УСПІХУ

*Lienko Rostislava, Borisenko Lyudmila*

## CORPORATE CULTURE AS A STRATEGIC INSTRUMENT BUSINESS SUCCESS

*Обґрунтовано роль корпоративної культури як стратегічного інструменту у підвищенні конкурентоспроможності компанії та визначено базові принципи її побудови. Розкрито значимість корпоративних цінностей організації у сучасних економічних умовах і особливостей їх формування. Розглянуті основні фактори впливу корпоративної культури на ефективність діяльності компанії. Визначено важливі аспекти управління корпоративною культурою та систематизовано переваги і недоліки формування ефективної корпоративної культури в організації.*

**Ключові слова:** корпоративна культура; управління; стратегічний інструмент; цінності; персонал; конкурентна перевага.

*The national education funding trends across Europe and the possibilities of their usage in Ukrainian public policy in the area of higher education have been defined. The following main characteristics of public funding of higher education institutions in Europe have been identified: funding formulas allocated on public funds; performance indicators based on students' results; public funding in accordance with a performance contract; public funds for research.*

**Keywords:** higher education; public policy; public funding; public expenditure; funding models; funding formulas.

Коли ми стикаємося з поняттям «корпоративна культура», її значенням в системі управління вітчизняними компаніями, то можемо спостерігати таку картину: проголошуються ефектні гасла, проводяться гучні корпоративні заходи і модні тренінги. Але глибокого розуміння важливості і можливостей, які дає корпоративна культура для організації в цілому, немає. За даними досліджень, у 90 % компаній існують формальні корпоративні цінності і тільки 20 % з них серйозно ставляться до корпоративної культури та працюють в цьому напрямку, використовуючи її як потужний інструмент для розвитку свого бізнесу [1].

Не можна не стверджувати, що вітчизняна наука лише нещодавно почала вивчати можливості корпоративної культури, і в наукових працях все ще немає однозначної ду-

мки щодо її сутності, механізмів впливу на потенціал і розвиток організації. У свою чергу, зарубіжні компанії дуже відповідально ставляться до важливості питання корпоративної культури, що дозволяє їм виявити потенційні можливості співробітників, згуртувати їх і мобілізувати на виконання стратегічних завдань організації. Тому вони намагаються підтримувати традиції своєї компанії, злегка коригуючи їх, якщо того вимагають віяння нового часу.

Сам термін «корпоративна культура» з'явився в XIX ст. і здебільшого застосовувався для характеристики взаємин у офіцерському середовищі. Але, правила поведінки, як писані, так і не писані, склалися всередині професійних співтовариств ще у середньовічних гільдіях, причому порушення цих правил могли призвести до скасування членства в цих співтовариствах [2].

Що ж включає в себе поняття «корпоративна культура»? Це система цінностей, символів, переконань, зразків поведінки, які пройшли випробування часом і розділяються всіма співробітниками організації [3]. Безперечним є факт, що корпоративна культура народжується разом з народженням самої компанії. При цьому носіями культури є власники компанії і її співробітники всіх рівнів.

З огляду на сказане, базовими принципами формування корпоративної культури є:

- цінності (найбільш важливі правила) компанії та її співробітників;
- свобода (тобто м'яке обмеження особистої свободи співробітника загальними цінностями і цілями компанії);
- справедливість (корпоративна культура призначена для об'єднання працівників, а заходи і правила повинні підкреслювати рівність свобод і привілеїв співробітників незалежно від їх посад).

Якщо в організації не було відповідальної особи за формування корпоративної культури, то вона розвивалася стихійно, під впливом особистості власника компанії і співробітників, які встигли там попрацювати. Вірно і те, що, в будь-якій компанії корпоративна культура існує. Різниця в тому, що превалює: то, як треба робити або як не треба. Безперечно, філософія корпоративної культури визначає особливості поведінки та зовнішнє оформлення (фірмова символіка, стиль, традиції компанії) [4]. Однак зовнішні, очевидні для всіх прояви корпоративної культури, стануть сквоючими формами, якщо не будуть підкріплені силою внутрішніх традицій і єдиних корпоративних цінностей.

Також важливо зазначити, що вплив корпоративної культури на діяльність компанії може здійснюватись в трьох напрямках:

- на процеси, що відбуваються всередині організації (процеси виробництва, прийняття рішень, побудова комунікацій тощо);
- на організаційну поведінку (правила та форми спілкування і поведінки, мотивацію, соціально-психологічний клімат);
- на конкурентоспроможність компанії (формування позитивної репутації самої організації і виробленого продукту серед споживачів, ділових партнерів, громадськості).

Будь-яка організація є складною сукупністю великої кількості взаємопов'язаних елементів (персоналу, матеріально-технічної бази, змісту діяльності), якими необхідно управляти та розвивати. І сучасні керівники розглядають корпоративну культуру як потужний стратегічний інструмент, що дозволяє орієнтувати на спільні цілі компанію в цілому і кожного співробітника окремо. Слід зазначити одну важливу особливість формування вітчизняної корпоративної культури: коли на чолі компанії стоїть її засновник та ідейний натхненник, то в організації розвивається потужна корпоративна культура. В результаті зростає рівень сервісу, прибутку і репутація компанії. З іншого боку, культура повинна бути неповторною і організація, яка буде робити спроби точного копіювання культури іншої, буде завжди залишатися на другому плані.

Як зазначалося вище, формування корпоративної культури здійснюється на підставі цінностей, які повинні відповідати потребам людей отримувати підтвердження в тому, що справа, якою вони займаються, має таке значення, яке виходить за рамки конкретного бізнесу, посади, колег по роботі і посадового окладу.

Якщо говорити про цінності організації, то практики, зібравши досвід формування корпоративної культури передових світових компаній, виділили проголошені і діючі цінності, які на жаль, в умовах сучасної вітчизняної реальності найчастіше не збігаються [5]. Проголошені зазвичай прописані в офіційних документах, концепціях і побудовані на базових принципах, що лежать в основі «ідеології» організації. Такі цінності знаходять відображення в місії та цілях компанії і визначають не тільки перспективні, але і найближчі плани діяльності. І там, де корпоративна культура проявляє себе як сильна, то реалізація таких цінностей як новаторство, лідерство у своїй галузі, роль жінок в управлінні, ефективність діяльності, стиль керівництва та управління, характер контактів в системі управління чітко простежується. Діючі цінності створюють реальні уявлення про організацію, її лідерах, але стають явними лише при детальному аналізі наявної системи управління. Прагнення до матеріального благополуччя впливає на ціннісні орієнтації особистості. З одного боку, вони «запрошують» проявляти активність, творчість, дозволяють отримати певну незалежність у прийнятті рішень і при виконанні завдань, розвинути потенційні можливості людини. З іншого боку, впливають на формування подвійних стандартів та егоїзму.

Отже, при формуванні ефективної корпоративної культури слід пам'ятати, що:

- корпоративна культура існує в будь-якій компанії і важливо з'ясувати, хто ким керує: менеджери культурою або культура ними;
- незадоволеність базових потреб співробітника або непрозорість системи мотивації може свідчити про марність розмов про культуру та цінності;
- основним напрямком роботи в області корпоративної культури є менеджери середньої ланки, яким підвладна зміна поведінки навіть своїх керівників;
- основою корпоративної культури, що впливає на результат є формування такого ставлення до роботи всіх співробітників, яке забезпечить високу продуктивність без особливих зусиль ззовні;
- культуру компанії можна змінювати, і це питання тільки часу і зусиль (згідно «теорії розбитого вікна» 5 % людей завжди будуть дотримуватися правил, 5 % ніколи, і 90 % будуть слідувати куди поведуть лідери) [6].

Необхідно звернути увагу і на переваги формування ефективної корпоративної культури:

- сильна корпоративна культура допомагає перетворити колектив в згуртовану команду, де конфліктів стає менше, а співробітники роблять те, у що вірять;
- сильна корпоративна культура робить рішення та дії співробітників передбачуваними і таким, які вигідні компанії, адже вони відповідають корпоративним цінностям;
- плинність кадрів мінімальна, що є додатковим мотиваційним чинником;
- прибуток і репутація компанії зростає.

Серед недоліків можна виділити тільки один: для деяких людей буває дуже складно підлаштуватися під діючу систему управління та особливості «місцевої» корпоративної культури (це для них може стати справжнім випробуванням). І не дивлячись на те, що такий співробітник може бути прекрасним фахівцем у своїй справі, йому швидше за все доведеться звільнитися.

Підсумувавши сказане, хотілося б акцентувати увагу на необхідності оцінки рівня згоди між працівниками і компанією в цілому з таких питань:

- наскільки цінності і очікування співробітників збігаються з тими змінами, які відбуваються в результаті формування «нової» корпоративної культури;

- чи зможуть вони впоратися з новими завданнями і функціями, складність яких може перевищувати їх професійний рівень;
- що вони втратять або отримують в процесі змін в їх компанії.

#### Список використаних джерел

1. Кондранова А.М., Куимова М.В. О роли корпоративной культуры // Молодой ученый. — 2015. – № 9. – С. 632-633.
2. Маркова О.В., Шматок Т.Г. Становлення корпоративної культури як складової культури ділових відносин в Україні // Наука. Релігія. Суспільство. – 2009. – № 4. – С. 199-202.
3. Корпоративна культура: Навчальний посібник / [Г.М. Захарчин, Н.П. Любомудрова, Р.О. Винничук, Н.В. Смолінська] / Під загальною редакцією Г.М. Захарчин. – Львів. – 2011. – 345 с.
4. Шморгун Л.Г. Менеджмент організацій: Навчальний посібник / Л.Г. Шморгун. — К. : Знання, 2010. – 452 с. – (Вища освіта ХХІ століття).
5. Чайка Г.Л. Культура ділового спілкування менеджера. – Навчальний посібник / К.: Знання, 2005. – 442 с.
6. Майкл Ливайн. Разбитые окна, разбитый бизнес: Как мельчайшие детали влияют на большие достижения. – М. : Альпина Паблшер, 2015. – 151 с.

**Ільєнко Ростислава** – кандидат економічних наук, доцент, доцент кафедри управління персоналом та економіки праці, Чернігівський національний технологічний університет.

**Ilienکو Rostislava** – PhD in Economics, Associate Professor, Associate Professor of the Department of Personnel Management and Labor Economics, Chernihiv National University of Technology.

**E-mail:** avushka@ukr.net

**Борисенко Людмила** – старший викладач кафедри управління персоналом та економіки праці, Чернігівський національний технологічний університет.

**Borisenko Lyudmila** – Senior Lecturer of the Department of Personnel Management and Labor Economics, Chernihiv National University of Technology.

**E-mail:** li\_borisenko@ukr.net

*Вікторія Колтун, Олег Коваль*

### ІННОВАЦІЙНІ ТРЕНДИ СТАТУТНОЇ НОРМОТВОРЧОСТІ (НА ПРИКЛАДІ М.КИЄВА)

*Viktoriia Koltun, Oleg Koval*

### INNOVATIVE TRENDS OF STATUTE NORMABILITY (IN THE EXAMPLE OF KYIV)

*Запропоновано тлумачення міського публічного простору в якості комплементарного, функціональна роль якого передбачає врівноваження протилежних векторів діяльності, цілей та цінностей; встановлено, що міський публічний простір є інструментом формування передумов для встановлення балансу протилежностей, що визначено пріоритетом сучасного етапу планетарного розвитку. На основі аналізу нормативно-правової бази обґрунтовано доцільність закріплення поняття «міський публічний простір» та основні принципи його створення та формування у Статутах територіальних громад, що описано на прикладі м. Києва.*

**Ключові слова:** публічний простір; місцеве самоврядування; статут територіальної громади; нормотворчість.

*The interpretation of urban public space as an complementary, functional role of which involves balancing the opposite vectors of activity, goals and values is proposed. It was established that the urban public space is an instrument for forming the preconditions for establishing the balance of opposites, which is defined as a priority of the modern stage of planetary development. Based on the analysis of the regulatory framework, the expediency of consolidating the concept of "urban public space" and the main principles of its creation and formation in the Statutes of territorial communities, as described by the Kyiv city, is substantiated.*

**Key words:** public space; globalized world; local self-government; city, statute of a territorial community.

Автори Ювілейної доповіді Римського клубу 2017 року «Come On! Капіталізм, короткозорість, населення і руйнування планети» зазначають, що сьогоднішня «криза не є циклічною, а лише посилюється. Вона не обмежена природою навколо нас, але включає соціальну, політичну, культурну, моральну кризу, кризу демократії, ідеологій...» [4]. Таким чином, можемо говорити про комплементарність динамічних середовищ, що формують і взаємопідсилюють передумови кризового стану як на рівні глобальному, так і локальному. На значущості саме міського рівня у процесах життєдіяльності людства наголошується у Доповіді окремо – «майбутнє людства пов'язане з містами» [4].



У кореляції вказаних двох тенденцій нами здійснено пошук ефективних підходів до розв'язання описаного спектру взаємопов'язаних проблем. Коло наукових розвідок зв'язалося до трендів міського розвитку, що виникають при екстраполяції впливів ключових середовищ – соціального, економічного, екологічного, політичного тощо на просторові виміри міста.

Зазначеним критеріям повною мірою відповідає нове для вітчизняної реальності явище – публічний простір міста (*далі – III*). Варто наголосити, що відповідне поняття має ряд близьких, але не тотожних змістів, що позначаються термінами «громадський», «суспільний», «соціальний» тощо. Водночас, для характеристики консолідуючої функції щодо векторів діяльності всіх суб'єктів розвитку міста, спрямованої на пошук оптимального балансу у найрізноманітніших сферах управління розвитком міста, – місцевих органів публічного управління, підприємців, представників громадського сектору тощо, найбільш доцільним видається застосування терміну саме «публічний» простір, адже він є найбільш домірним для сфери публічного управління, і спроможний відобразити змісти, що характеризують, окрім функцій управління, також і характеристики права власника. Тож, у даному дослідженні, під терміном «публічний простір міста» розуміємо складову суспільного простору населеного пункту, яка є відкритою та доступною для членів, мешканців та гостей ТГ на постійній та безоплатній основі, включає території загального користування, виділені відповідно до містобудівної документації та планів зонування, а також наземні, підземні, надземні частини будівель і споруд, спеціально призначені для використання необмеженим колом осіб з метою проведення комунікацій, професійної діяльності, дозвілля, рекреації, проведення масових заходів, організації пішохідних потоків тощо.

Вказані аспекти частково врегульовується нормативними актами, наприклад, Законом України «Про благоустрій населених пунктів»; Концепція комплексного впорядкування міського простору міста Києва «Комфортне місто» [1]. Стратегією розвитку міста Києва до 2025 року однією з оперативних цілей розвитку міста є впорядкування та розвиток публічного простору [3].

Водночас, зважаючи на той факт, що на загальнодержавному рівні не врегульовується поняття «публічного простору» та принципи управління його потенціалом, логічним видається закріплення відповідних норм у статутах територіальних громад. Так, у Концепції нової редакції Статуту територіальної громади міста Києва [2], нами було визначено ключові позиції стосовно врегулювання публічного простору у м. Києві. Розділ VI Концепції має назву «Публічний простір» і має наступну структуру: 6.1. Загальні засади публічного простору м. Києва. 6.2. Право територіальної громади на міський публічний простір. 6.3. Основні принципи планування, формування та розвитку публічного простору м. Києва. 6.4. Власник публічного простору. 6.5. Перелік суб'єктів публічного простору та загальні засади взаємовідносин між ними. 6.6. Пріоритетність та категоризація об'єктів публічного простору (загальнодержавні, місцеві тощо). 6.7. Контроль та відповідальність у сфері публічного простору міста. 6.8. Участь територіальної громади у плануванні, формуванні та розвитку публічного простору. 6.9. Збереження та відновлення ландшафту історичного ареалу міста; недоторканність, захист, всебічний розвиток всіх об'єктів культурної та природної спадщини, зелених насаджень та водних об'єктів [2].

На період підготовки даного дослідження до публікації, триває розробка нами тексту згаданого Розділу проекту Статуту територіальної громади м. Києва. З нашої точки зору, вказана структура Розділу Статуту ТГ «Публічний простір» є універсальною, і, після відпрацювання та апробації у м. Києві може бути використана в якості модельної для міських територіальних громад всієї України. На наше глибоке переконання, закладена у Розділі VI проекту Статуту ТГ м. Києва «Публічний простір» методологія повною мірою відповідає світоглядним трендам Доповіді Римському Клубу, адже відобра-

жає засадничі цінності людяності, гуманізму (що тлумачиться значно ширше, ніж «антропоцентризм»). Сам ПП зможе відігравати роль комплементарного простору, до функцій якого належить врівноваження протилежних позицій, думок, інтересів та цілей. Іншими словами, міський публічний простір створюється, фактично, як інструмент формування передумов для встановлення балансу протилежностей, що визначено пріоритетом у розгляданій Доповіді.

На основі аналізу нормативно-правової бази обґрунтовано доцільність закріплення поняття «міський публічний простір» та основні принципи його створення та формування у Статутах територіальних громад, що описано на прикладі м. Києва.

### Список використаних джерел

1. Концепція комплексного впорядкування міського простору міста Києва «Комфортне місто». Електронний ресурс. – Режим доступу: Впорядкування міського простору. <https://kga.gov.ua/vporядkuvannya-miskogo-prostoru>.
2. Проект Концепції нової редакції Статуту територіальної громади міста Києва. Електронний ресурс. – Режим доступу: <https://kyivcity.gov.ua/content/kyiv-new-statut.html>.
3. Проект Стратегії розвитку міста Києва до 2025 року у новій редакції : [Електронний ресурс]. – Режим доступу: <https://kyivcity.gov.ua/files/2016/11/9/Kyiv-City-Strategy-2025-Project.pdf>.
4. Come On! - Capitalism, Short-termism, Population and the Destruction of the Planet | Ernst von Weizsaecker | Springer. <http://www.springer.com/de/book/9781493974184>.

**Колтун Вікторія Семенівна** - доктор наук з державного управління, доцент, професор кафедри регіонального управління, місцевого самоврядування та управління містом Національної академії державного управління при Президенті України.

**Koltun Viktoriia** - Doctor of Sciences in Public Administration, Docent, Professor of the Department of Regional Government, Local Government and City Administration National Academy of Public Administration by the President of Ukraine.  
E-mail: V\_Koltun@yahoo.com

**Коваль Олег Михайлович** - кандидат наук з державного управління, доцент, професор кафедри регіонального управління, місцевого самоврядування та управління містом Національної академії державного управління при Президенті України.

**Koval Oleg** - PhD in Public Administration, Docent, Professor of the Department of Regional Government, Local Government and City Administration National Academy of Public Administration by the President of Ukraine.  
E-mail: mistoua@gmail.com

*Олексій Кондратенко*

## ДЕРЖАВНІ ГАРАНТІЇ СОЦІАЛЬНОГО ЗАХИСТУ УЧАСНИКІВ БОЙОВИХ ДІЙ (НА ПРИКЛАДІ УКРАЇНИ, ФРАНЦІЇ, ДАНІЇ ТА АВСТРІЇ)

*Oleksii Kondratenko*

### STATE GUARANTEES OF THE SOCIAL PROTECTION OF THE COMBATANS (BY THE CASE OF UKRAINE, FRANCE, DENMARK AND AUSTRIA)

*Розглянуто основні державні гарантії соціального захисту учасників антитерористичної операції на сході України та окремі характеристики соціального захисту учасників бойових дій на прикладі Франції, Данії та Австрії. Було визначено взаємозв'язок та взаємовплив соціальних гарантій для військовослужбовців і членів їх сімей на відчуття соціальної захищеності та участь громадянського суспільства у цьому процесі.*

**Ключові слова:** соціальні стандарти; соціальні гарантії; учасники бойових дій; учасники АТО; державні соціальні гарантії учасників АТО.

*The main state guarantees of social protection for participants of the antiterrorist operation in east of Ukraine is shown. Some characteristics of social protection of combatants have been identified by the case of France, Denmark and Austria. The author considers interrelation and interaction of social guarantees for servicemen and members of their families on the sense of social security are determined with civil society's participation in this process.*

**Keywords:** social standards; social guarantees; combatants; participants of the antiterrorist operation; state social guarantees of the social protection for participants of the antiterrorist operation.

У Стратегії національної безпеки України виділяють «утвердження прав і свобод людини і громадянина, забезпечення нової якості економічного, соціального і гуманітарного розвитку, забезпечення інтеграції України до Європейського Союзу та формування умов для вступу в НАТО» [1]. Серед ключових моментів – реформування Збройних Сил України (далі – ЗСУ) із забезпеченням «максимальної взаємосумісності ЗСУ зі

збройними силами держав-членів НАТО» [1] та запровадженням в Україні стандартів Північноатлантичного альянсу. А поряд зі стандартами і необхідного рівня забезпечення правових та соціальних гарантій з боку держави для військовослужбовців, учасників бойових дій та членів їх сімей.

Враховуючи події, які з 2014 року і донедавна називали антитерористичною операцією, питання соціального захисту учасників антитерористичної операції на сході України (далі – АТО), що мають статус учасника бойових дій чи інваліда війни, є дуже актуальним. Зазначені аспекти в контексті реалізації прав і свобод цієї категорії осіб знайшли відображення як тактичні завдання воєнної політики та на середньострокову перспективу у Воєнній доктрині України [2].

Підкреслимо, що соціальний захист в широкому розумінні для учасників бойових дій передбачає певний рівень соціальних гарантій, зокрема, це соціальна допомога, соціальне страхування, пільги за фінансовими зобов'язаннями, захист трудових прав, забезпечення засобами реабілітації, житлом, земельними ділянками й інші види. Якщо говорити в розрізі соціальних стандартів і гарантій, то в Україні вони встановлюються законами та іншими нормативно-правовими актами.

Так, Закон України «Про державні соціальні стандарти та державні соціальні гарантії» [3] розмежує поняття гарантій і стандартів. У соціальній сфері при визначенні розміру державних гарантій для соціальної підтримки певної категорії осіб встановлюється державні соціальні нормативи. Останні в комплексі з соціальними нормами чи окремо, лежать в основі соціальних стандартів. Зрештою, на соціальних стандартах базуються, визначаючи рівні державних соціальних гарантій.

Аналіз нормативно-правової бази України відносно державних соціальних гарантій показав, що такі гарантії, як наприклад, щодо пенсійного забезпечення, соціальної допомоги чи соціальних виплат, інші є типовими й для країн-членів Європейського союзу. Ми не говоримо про порівняння розмірів такої допомоги у грошовому еквіваленті у різних країнах світу, а лише про наявність державних гарантій соціального захисту, зокрема для учасників бойових дій з числа учасників антитерористичної операції. Розглянемо рис.



Рис. Сучасний комплекс основних державних гарантій соціального захисту учасників АТО на сході України (розроблено автором)

На рис. автор зобразив комплекс основних державних гарантій соціального захисту учасників АТО, що діють сьогодні в Україні. Схема не відображає перелік гарантій для членів їх сімей, це потребує окремого вивчення. Та досвід України і більшості країн світу (Сполучених Штатів Америки, Ізраїлю, Італії, Франції, Великобританії, Австрії, Данії) показує - соціальні гарантії для учасників бойових дій не розглядаються окремо від соціального пакету для членів їх сімей. Розглянемо приклад Австрії і Франції.

В федеральних землях Австрії є розуміння важливості вже згаданої соціально-психологічної підтримки і проведення роботи з родинами військових. На постійній діють т.зв. Служби допомоги сім'ям (Familienbetreuung); здійснюють психологічну підтримку «10-40 годин на тиждень», а витрати покриваються за рахунок «полісів страхування» [4]. Аналогічні поліси мають військовослужбовці (на випадок загибелі, поранення або хвороби). Та військових Австрійського Бундесгеру направляють частіше у міжнародні миротворчі місії Організації Об'єднаних Націй, Європейського Союзу чи НАТО, ніж у країні «гарячої» фази військових конфліктів.

Одними із факторів успішної адаптації та реабілітації військовослужбовців Франції, які беруть участь у військових операціях, є також забезпечення їх соціального захисту: надання допомоги у працевлаштування членам їх сімей, сприяння у оренді або купівлі житла. У відповідності до законодавства військовослужбовці Збройних сил Франції, які беруть участь у військових операціях, отримують вище грошове утримання. Важливим аспектом державної підтримки військовослужбовців є соціальна адаптація, для чого створені центри соціальної адаптації. Цей процес триває і після звільнення військовослужбовців і поширюється на членів їх родин та фінансується за кошти державного бюджету (за матеріалами [5]).

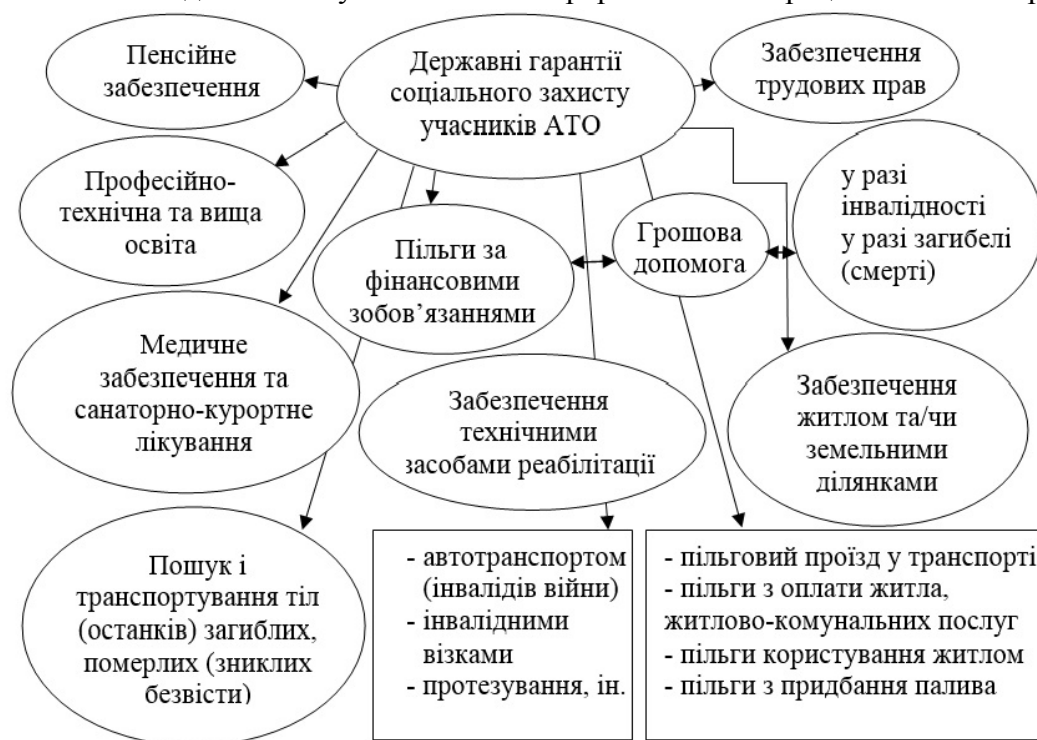
В умовах розбудови демократії та ефективного громадянського суспільства, піклування про військовослужбовців, учасників АТО здійснюють органи публічної влади (державні інституції та/чи органи місцевого самоврядування) і організації громадянського суспільства (далі – ОГС) все частіше беруть на себе частину соціальних функцій до виконання, стають виразниками інтересів своєї організації, своєї громади, виступають партнерами держави. Досвід Данії демонструє призначення представників профільних ОГС членами консультативних органів. До Датської ради з питань інвалідності при Міністерстві соціальних справ (аналог громадської ради при Міністерстві соціальної політики України) входять «голова та 14 членів, призначених міністром соціальних справ за рекомендаціями Датської ради організації інвалідів, Асоціації ради графств Данії, місцевих органів влади, міністерств» [6, с. 81].

Зрештою, концепція суспільно-політичного розвитку ґрунтується на системі основних прав та свобод людини і громадянина, забезпеченні його розвитку та наданні можливостей для самореалізації. Важливим є питання удосконалення форм і методів надання комплексної допомоги цій категорії отримувачів послуг, створення центрів соціальної адаптації чи виїзних (мобільних) консультативних пунктів. Приклад інших країн і України показав особливу роль у процесі соціального захисту учасників бойових дій як державних та місцевих інституцій, так і профспілок, волонтерів, благодійних фондів та молодіжних осередків, мережа яких досить розгалужена по всій Україні.

Для ефективної злагодженої роботи всіх учасників процесу, ОГС потребують організаційно-методичної підтримки з боку держави. На нашу думку, наявність державних гарантій соціального захисту учасників антитерористичної операції, по-перше, є важливим для усвідомлення кожним учасником своєї ролі, значення, цінності для держави, по-друге, усвідомлення власної соціальної захищеності та членів їх сімей, зокрема соціально-психологічна підтримка з боку держави, сприяє більшій концентрації та успішному виконанню поставлених бойових завдань. І по-третє, є додатковою мотивацією для бійців та запорукою їх соціальної і професійної адаптації, а також успішної психологічної реабілітації.

**Список використаних джерел**

1. Про Стратегію національної безпеки України [Електронний ресурс]: затверджено Указом Президента України від 26 травня 2015 року № 287/2015 // Офіційний сайт Верховної Ради України. – Режим доступу: <http://zakon2.rada.gov.ua/laws/show/287/2015>.
2. Воєнна доктрина України [Електронний ресурс]: затверджено Указом Президента України від 24 вересня 2015 року № 555/2015 // Офіційний сайт Верховної Ради України. – Режим доступу: <http://zakon5.rada.gov.ua/laws/show/555/2015>.
3. Про державні соціальні стандарти та державні соціальні гарантії [Електронний ресурс]: Закон України від 05 жовтня 2000 р. № 2017-III (зі змінами і доповненнями від 07.04.2012) // Офіційний сайт Верховної Ради України. – Режим доступу: <http://zakon2.rada.gov.ua/laws/show/2017-14>.
4. Familienbetreuung. – Режим доступу: <https://www.homeinstead.de>.
5. Марчін Кожіел. Вступне слово директора Офісу зв'язку НАТО в Україні // Міжнародна конференція «Комплексна допомога учасникам бойових дій в Україні у поверненні до мирного життя» (Київ, червень 2015 року).
6. Комунікація: демократичні стандарти в роботі органів державної влади / За заг. ред. Н.К. Дніпренко. – К.: ТОВ «Вістка», 2008. – 164 с.

**Кондратенко Олексій Олександрович** – аспірант кафедри соціальної і гуманітарної політики, Національна академія державного управління при Президенті України.

**Kondratenko Oleksii** – Postgraduate Student at the Department of Social and Humanitarian Policy, National Academy of Public Administration under the President of Ukraine.

**E-mail:** kondratenko\_alex@ukr.net

*Сергій Кравченко*

**ДЕРЖАВНА ПОЛІТИКА, ЯК ФАКТОР ФОРМУВАННЯ  
ЕКОЛОГІЧНОЇ СВІДОМОСТІ**

*Sergei Kravchenko*

**PUBLIC POLITICIAN, AS A FACTOR OF FORMING  
OF ECOLOGICAL CONSCIOUSNESS**

*Розглянуто аналіз стану екологічної свідомості у суспільстві та вплив державної політики розвитку на формування урбанізованих територій, досліджено основні чинники формування екологічної свідомості та дослідження впливу державного управління на соціальне середовище, сім'ю, освіту, та їх екологічний і культурний стан.*

**Ключові слова:** державна політика; свідомість; екологічна свідомість; соціальне середовище; екологічне виховання.

*The analysis of the state of ecological consciousness in society and influence of public policy of development are reconsidered on forming of the urbanized territories, the basic factors of forming of ecological consciousness and influence of state administration are investigated on a social environment, family, education, and their ecological and cultural state.*

**Keywords:** public policy; consciousness; ecological consciousness; social environment; ecological education.

В сучасних умовах вплив громади на екологічні проблеми, в більшості випадків проявляється із запізненням, як реакція на результат завершеної дії, і не упереджує негативні явища, які є наслідками антропогенних навантажень. В цьому відчувається недосконалість основних засад державної політики, що як черговий виклик часу, вимагає невідкладного пошуку оптимальних рішень для формування екологічної свідомості населення, як чинника який безпосередньо впливає на стан оточуючого середовища та розвиток територій. Особливо це актуально для урбанізованих територій, основним напрямком розвитку яких є туристично-рекреаційне та курортне спрямування.

Ці питання вже неодноразово досліджувалися вітчизняними та зарубіжними дослідниками, використовуючи різні підходи так, зокрема О.Романова, пропонує основні чинники формування екологічної свідомості особистості поділяти на об'єктивні та суб'єктивні детермінанти формування. До об'єктивних детермінант формування екологічної свідомості вона відносить, насамперед, елементи природного середовища, що безпосередньо впливають на тенденції та зміст екологічної свідомості, а також: негативні зміни у природі, які відбуваються під впливом антропогенної діяльності; в тому чи-

слі і динаміку сучасних геополітичних процесів, яка характеризується глибокими відмінностями рівня економічного, соціального та політичного розвитку країн світу; а крім зазначеного, важливи факторами дослідження треба сприймати і суперечності між масштабами споживання сучасної цивілізації та природними можливостями біосфери, враховуючи, що наше суспільство має багато ознак суспільства споживання. До цього ряду факторів необхідно віднести і також і урбанізацію, яка стала підґрунтям протиставлення міської та сільської культури взагалі, міського й сільського способу життя, природи та міста взагалі. В той же час до суб'єктивних детермінант формування екологічної свідомості відносяться ті чинники, що відображають особистісні моменти сприйняття об'єктивних змін, які відбуваються у природному та соціальному середовищі: екофілософські ідеї, концепції, погляди тощо[1].

Розглядаючи вплив на суб'єкта можна констатувати, що екологічна свідомість значною мірою формується не тільки під впливом того соціального середовища, в яке він потрапив, а й залежить від елементів державної політики щодо розвитку даної сфери. Проте зовсім різні соціальні групи, що знаходяться в однакових екологічних умовах, можуть мати різні оцінки та ставлення до екологічних проблем і пройти різні паралельні шляхи формування своєї думки на засадах полілінійного розвитку. Хоча такий шлях притаманний більше до закритих систем, а в сучасному інформаційному суспільстві це може стосуватися так званої індивідуальної екологічної свідомості, яка формувалася в залежності від певних чинників, характерних саме для цього індивідуума. Як окремих випадок можна розглядати і фактор повної відсутності державного впливу на цей процес. Але скоріше це буде виключення, а не характерний шлях. Враховуючи особливості соціального середовища, його ієрархічність і в більшості випадків вертикальну підпорядкованість всіх сфер життєдіяльності визначити основні чинники формування екологічної свідомості, неможливо без дослідження, соціального середовища, сім'ї, освіти, екологічного і культурного виховання та ролі у цьому процесі державного управління.

Щодо культурного виховання то елементи державної політики та аспекти національних культур, можна дослідити зокрема, як співвідношення їх екофільних та екофобних елементів; можливість маніпуляції екологічною проблематикою в інтересах конкретних суб'єктів шляхом навмисної фальсифікації екологічної ситуації; соціально-психологічна реакція людей на зміну екологічної ситуації у місці їх проживання; несвідомий екологічний вандалізм [1, 10 – 11]. В той же час на думку Г. Науменко, негативні наслідки людської діяльності реально усвідомлюються суспільством, зазвичай, тільки після досить тривалого визрівання соціально-екологічних проблем, тобто у вигляді різноманітних загроз рівню і якості життя. Цю реакцію породжує не антропогенна екологічна проблема як така, а, головним чином, її соціальні наслідки [2]. Як бачимо, серед усього різноманіття чинників вирішальний безпосередній вплив на формування екологічної свідомості здійснюється саме через соціальне середовище, яке в сучасних умовах не може не зазнавати певного впливу державного регулювання. Аналізуючи вплив державної політики на соціальне середовище та екологічну свідомість, можна посылатись на думку С. Дерябо та В. Ясвін, які говорять про установки, що існують в суспільній екологічній свідомості, через засоби масової інформації, систему освіти, повсякденне спілкування з іншими людьми транслуються до особистості, закладаючи модальність її відношення до природи. Якщо в суспільстві домінує прагматичне відношення до природи, то і модальність суб'єктивного відношення конкретної особи з більшою вірогідністю матиме саме прагматичний характер, а при домінуванні непрагматичного – не- прагматичний. Якщо в суспільстві домінує об'єктне сприйняття природи, то і в особи швидше за все сформується об'єктна модальність відношення до неї, і, навпаки, при домінуванні суб'єктивного – суб'єктна [3, 177]. Погоджуючись з думкою останніх авторів можна констатувати, що формування екологічної свідомості почина-

ється з сім'ї. Як зазначається у Концепції екологічної освіти України [4, 9], основи екологічного мислення закладаються у дитини в сім'ї. Сімейно-родинне виховання, а першу чергу і покликане сформуванню у дитини перші уявлення про навколишній світ, прищепити повагу і почуття відповідальності за життя всього живого, що її оточує, на основі культурних надбань і традицій народу, а зміст державної політики у спрямованості до екологічного виховання в родині, яке формує і підтримує загальну основу культури членів родини, їх екологічної освіти та має відповідний вплив саме на урбанізовані території, де більш за все проявляються протиріччя з природним середовищем.

#### Список використаних джерел

1. Романова О. М. Соціально-філософський аналіз детермінант формування екологічної свідомості: Автореф. дис. ... канд. філософ. наук: 09.00.03 / О. М. Романова. – Донецьк, 2007. – 20 с.
2. Науменко Г. Г. Екологічна культура як інтегруючий засіб формування гуманістичних цінностей / Г. Г. Науменко [Електронний журнал] // Гілея: Науковий вісник. – 2010. – № 32. Режим доступу до журн.: [http://www.nbuu.gov.ua/portal/Soc\\_Gum/Gileya/2010\\_32/Gileya32/F4\\_doc.pdf](http://www.nbuu.gov.ua/portal/Soc_Gum/Gileya/2010_32/Gileya32/F4_doc.pdf).
3. Дерябо С. Д. Экологическая педагогика и психология: [Учеб. пособие для вузов] / С. Д. Дерябо, В. А. Ясвин. – Ростов н/Д.: Фенікс, 1996. – 476 с.
4. Концепція екологічної освіти України. Затверджена рішенням Колегії Міністерства освіти і науки України протокол № 13/6-19 від 20.12.2001 року // Інформаційний збірник МОН України. – 2002. – № 7. – С. 3 – 23.

**Кравченко Сергій Григорович** - кандидат наук з державного управління, начальник відділу з питань містобудування, архітектури та держархбудконтролю виконкому Люботинської міської ради, доцент кафедри містобудування та урбаністики Харківського Національного університету будівництва та архітектури.  
**Kravchenko Sergei** - Candidate of Sciences in Public Administration (PhD), Head of Town Planning and Architecture Division, Liubotyn City Council of Kharkiv Region, Associate Professor of Urbanistics Department, Kharkiv National University of Civil Engineering and Architecture.  
**E-mail:** [kravchenko\\_kh@ukr.net](mailto:kravchenko_kh@ukr.net)

*Марина Кушнір*

### СИСТЕМА ПРИНЦИПІВ ІНСТИТУЦІЙНО-ПРАВОВОГО ПІДХОДУ ЩОДО ЗАБЕЗПЕЧЕННЯ ЕФЕКТИВНОГО РЕГУЛЮВАННЯ ВІДПОВІДНОЇ СФЕРИ ПУБЛІЧНОГО УПРАВЛІННЯ

*Maryna Kushnir*

### THE SYSTEM OF PRINCIPLES OF INSTITUTIONAL AND LEGAL APPROACH TO PROVIDE EFFICIENT REGULATION OF THE RELEVANT SPHERE OF PUBLIC MANAGEMENT

*Визначено необхідність врахування в сучасному управлінні спонтанності та непередбачуваності процесів, які відбуваються і мають безпосередній вплив на відповідне суспільство. Визначено систему принципів інституційно-правового підходу щодо забезпечення ефективного регулювання певної сфери публічного управління.*

**Ключові слова:** *інститут; інституційно-правовий підхід; принципи; публічне управління; суспільство; сфера публічного управління.*

*The necessity of taking into account in the modern management of spontaneity and unpredictability of processes that take place and have a direct influence on the society in question is determined. The system of principles of the institutional and legal approach to ensuring effective regulation of the relevant sphere of public management is determined.*

**Keywords:** *institute; institutional and legal approach; principles; public management; society; sphere of public administration.*

Особливістю розвитку демократичного суспільства на сучасному етапі є врахування в управлінні спонтанності та непередбачуваності процесів, які відбуваються і мають безпосередній вплив на вказане суспільство. У світових наукових колах та практичних прогнозах розвитку вже йдеться про необхідність розвитку управління за тенденціями, а не на основі проєктів. За таких умов сучасна наука «публічне управління та адміністрування», як і практика, має фіксувати особливості демократичного процесу і своєчасно знаходити відповідні можливості для здійснення управлінського впливу на його перебіг.

Поява інституціоналізму у минулому столітті, як одного з напрямів управлінської ду-

мки, пов'язана з процесами вивчення історичного шляху розвитку суспільного устрою. Поняття «інститут» використовується майже у всіх гуманітарних науках, зокрема у філософії, соціології, політології, психології, правознавстві, які, в свою чергу, виступають основою для сучасної міждисциплінарної науки публічного управління та адміністрування.

В контексті нашого дослідження йдеться про здобутки теорії інституціоналізму у праві (інститут - як норма і як суб'єкт публічного управління) та інтегрування цих здобутків у теорію та практику сучасного управління, зокрема через відповідні методологічні засади, у тому числі - принципи.

Аналіз відомих принципів прийняття управлінських рішень та пов'язаних з ними постулатів (вихідних положень) [2, с. 77-79], врахування складових частин правового регулювання [1, с. 286-289], дають нам підстави сформулювати *систему принципів інституційно-правового підходу щодо забезпечення ефективного регулювання відповідної сфери публічного управління*, до кола якої входять принципи:

- адекватності, за яким модель прийняття рішення має бути адекватною ситуації: відповідати структурі та властивостям об'єкта управління, вимогам управлінського завдання, системі цінностей і переваг людини, що приймає рішення, її професіональному рівню;
- хороших рішень, згідно з яким хороші рішення важко приймати;
- достатніх умов, дія якого вказує, що замало тільки вміння і бажання, потрібно створити умови;
- різноманіття форм альтернативи, за яким альтернатива може бути предметом, відношенням або дією;
- різноманіття способів прийняття рішення, відповідно до якого спосіб прийняття рішень перебуває у діапазоні від спонтанного до високотехнологічного (враховуючи процес прийняття рішень – від інтуїтивного до раціонального);
- професіоналізму, що передбачає необхідність для успіху точного розрахунку, підкріпленого досвідом та інтуїцією;
- індивідуальності, за яким люди відрізняються за інтенсивністю й особливостями виявлення волі в їх діях та за засобами вирішення проблем;
- суб'єктивної імовірності, згідно з яким суб'єктивна оцінка імовірності визначає вибір стратегії прийняття рішень;
- компромісу, що встановлює правило, за яким рішення необхідно приймати з урахуванням усіх чинників, у тому числі небажаних;
- своєчасності, що передбачає у деяких ситуаціях відмову від прийняття рішень як вдалий вибір.

Грунтуючись на дії принципу випереджаючого управління у публічному управлінні та адмініструванні, враховуючи сучасні швидкоплинні зміни у світі, на нашу думку, перелік вказаних принципів слід доповнити «*принципом лучника*», за яким своєчасність рішення базується на перспективному баченні і об'єктивному врахуванні розвитку суспільства та держави. Зважаючи на той факт, що публічне управління здійснюється у відповідних сферах суспільного життя, яскравим прикладом необхідності завчасного реагування вказаного управління є, наприклад, сфера штучного інтелекту, робототехніки і т. д. [3].

Отже, сучасні швидкоплинні зміни у суспільстві порушують перед публічним управлінням проблему своєчасного і адекватного реагування на них. Визнаною формою такого реагування є правова, яка у контексті нашого підходу означає не просто прийняття певного нормативно-правового акту, а й створення/удосконалення відповідної організаційної структури. Методологічний аспект вказаного наукового бачення базується на системі принципів інституційно-правового підходу щодо забезпечення ефективного регулювання відповідної сфери публічного управління, яку ми доповнили принципом лучника. Як вбачається, наукове та практичне використання зазначених принципів сприятиме розбудові саме своєчасного і адекватного інституційно-правового забезпечення системи публічного управління.



**Список використаних джерел**

1. Атаманчук Г. В. Теория государственного управления. Курс лекций. Изд. 2-е, допол. – М. : Омега-Л, 2004. – 584 с.
2. Бакуменко В. Д., Бондар І. С., Горник В. Г., Шпачук В. В. Особливості публічного управління та адміністрування : навч. посіб. – Київ : Видавництво Ліра-К, 2016. – 256 с.
3. Кушнір М. О. До питання інституційно-правової моделі підготовки майбутнього законодавства України у сфері робототехніки / М. О. Кушнір // Інтернет речей: проблеми правового регулювання та впровадження : матер. наук-практ. конфер., 24 жовтня 2017 р., м. Київ. / Упоряд. : В. М. Фурасев, С. Ю. Петряєв. – Київ : Національний технічний університет України «Київський політехнічний інститут імені Ігоря Сікорського», Вид-во «Політехніка». 2017. – С. 65-70.

**Кушнір Марина Олександрівна** – кандидат наук з державного управління, доцент, Заслужений юрист України, докторант кафедри публічного управління та публічної служби Національної академії державного управління при Президенті України.

**Kushnir Maryna** – PhD in Public Administration, Docent, Honoured Lawyer of Ukraine.

**E-mail:** makushnir@meta.ua

*Олег Лютий, Руслан Панасюк, Віктор Петренко*

## **ДИФЕРЕНЦІАЦІЯ ЛЮДСЬКИХ РЕСУРСІВ СОЦІАЛЬНО-ЕКОНОМІЧНИХ СИСТЕМ ЗА КРИТЕРІЯМИ МАТРИЦІ ЛІДЕРСТВА**

*Oleg Lyuty, Ruslan Panasyuk, Victor Petrenko*

### **DIFFERENTIATION OF HUMAN RESOURCES OF SOCIO-ECONOMIC SYSTEMS ACCORDING TO CRITERIA OF MATRIX OF LEADERSHIP**

*Розглянуто диференціацію людських ресурсів соціально-економічної системи за їх здатністю і прагненням виконувати функції лідерів в робочих групах, підрозділах, департаментах і т. п. Очевидна необхідність забезпечення належної диференціації персоналу системи за критеріями здатності/нездатності і бажання/небажання, виникає з аксіоматичних вимог забезпечення її виживання і конкурентоздатності. Якщо на посади керівників і функціонерів підсистеми управління, від яких очікуються лідерська поведінка, будуть призначені особи тільки на основі їх бажання бути лідером але без необхідних психологічних задатків і професійних знань, то це суттєвим чином ослабить її позиції в ринковому, політичному, соціальному оточенні.*

**Ключові слова:** система; людські ресурси; диференціація; функція; лідер; здатність; бажання; послідовник; матриця; тест; результат.

*Differentiation of human resources of the socioeconomic system is considered on their ability and aspirations to perform the functions of leaders in working groups, subdivisions, departments, etc. The obvious need to ensure proper differentiation of the personnel of the system according to the criteria of ability / incapacity and desire / unwillingness arises from the axiomatic requirements of ensuring its survival and competitiveness. If the managers and functionaries of the management subsystem, which are expected to lead the leadership, will be appointed only on the basis of their desire to be a leader but without the necessary psychological traits and professional knowledge, then this will substantially weaken its position in the market, political, social environment.*

**Keywords:** system; human resources; differentiation; function; leader; ability; desire; follower; matrix; test result;

Людські ресурси (ЛР) будь-якої соціально-економічної системи (СЕС) в процесі її становлення, життєдіяльності та історії розвитку диференціюються на категорії і страти за самими різноманітними ознаками – рівень інтелекту і знань, освіти і досвіду, вмінь і навиків, професіоналізму і компетентності тощо.

Для дослідників різних аспектів життєдіяльності СЕС певний інтерес становлять такі види диференціації людських ресурсів, як соціальна (за освітніми, майновими, віковими, професійними і т. п. ознаками різнорідності) і функціональна (функції, цілі, завдання, дії тощо).

В будь-якій СЕС існує найбільш узагальненим видом диференціації є поділ людей за їх приналежністю до керуючої підсистеми (суб'єкт управління – СУ) і керованої підсистеми (об'єкта управління – ОУ). Таким чином, персонал системи СУ-ОУ поділяється на дві великі множини:

- функціонерів ієрархії керуючої підсистеми (СУ – керівник, орган управління, функціонери-менеджери), якими генеруються управлінські впливи на кадрове наповнення груп і підрозділів і т. п. системи (ОУ);

- виконавців (ОУ – члени робочих груп, підрозділів, департаментів, цехів і т. п.), якими реалізуються плани, рішення і вказівні впливи функціонерів СУ.

Процес диференціації відбувається шляхом розшарування соціальних елементів СЕС за результатами (обіцяними, очікуваними, реальними) їх діяльності в системі на основі використання останніми знань, вмінь і навиків, задатків, схильностей і досвіду, які з часом можуть і повинні обумовити певні зміни в їх статусі, функціях та ролях в системі з можливістю переходу з ОУ в СУ, а також кар'єрного переміщення в ієрархії СУ.

Очевидна необхідність усвідомленого і належного управління процесами соціальної і функціональної диференціації ЛР СЕС обумовлена єдиною і дуже важливою для будь-якої системи метою – забезпечення і гарантування якості відбору людей для належного (результативного, ефективного і якісного) виконання останніми передбачених їх посадами в системі СУ-ОУ функцій.

В цьому контексті вважаємо за потрібне підкреслити, що забезпечення належної і достовірної диференціації ЛР СЕС за їх здатністю і бажанням бути лідером, за необхідності розвивати лідерські здібності і використовувати останні на потрібних СЕС позиціях і функціях, є однією із найважливіших для СЕС складових управління персоналом. Адже, якщо на посади керівників і функціонерів підсистеми управління, від яких очікуються необхідна системі лідерська поведінка, будуть відібрані і призначені особи тільки на основі їх бажання зайняти керівну посаду без необхідних психологічних задатків і професійних знань, то це суттєвим чином ослабить позиції СЕС в ринковому, політичному, соціальному оточенні.

Вважаємо, що диференційованість ЛР за здатністю кожної конкретної особи в СЕС (групі, підрозділі, організації і т. д.) до лідерства або відсутністю необхідних характеристик в комплексі з її прагненням або небажанням бути лідером можна оцінити з використанням відомих тестових інструментів та з наступною інтерпретацією отриманих після тестування результатів у вигляді матриці диференціації персоналу в координатах «здатність – бажання» бути лідером (Див. рисунок).



*Матриця лідерства – розподілу людських ресурсів соціально-економічної системи (організації, підрозділу, групи) за характеристиками здатності бути лідером та прагнення бути лідером (інтерпретація авторів)*

Тестові інструменти для визначення схильності особи до лідерства є широко розповсюдженими, в зв'язку з чим інформація про позиціонування членів СЕС (групи, підрозділу, організації) в цій матриці за ординатою «здатність» людини до лідерства в межах «ви-

ражена слабо», «виражена середньо», «виражена сильно» і, навіть, «схильна до диктату» може бути отримана з використанням будь-якого із відомих тестів [для прикладу, 1, 2].

Проте, автори публікації [3] повідомили, що зустрілися з ситуацією, коли (за результатами паралельного опитування) серед респондентів з хорошими задатками лідерства виявилось 35-40 % (96,3 % яких уже працюють в органах державної влади і місцевого самоврядування), у яких схильність до лідерства не є пріоритетом у професійному розвитку, а 10-15 % – взагалі не хочуть бути лідерами і займати посади лідерів. Очевидне фактом є і існування іншої тенденції – прагнення лідерства за відсутності для цього будь-яких здібностей, що було продемонстровано і пояснено в роботі [4].

Тому, доповнення результатів тесту на здатність до лідерства паралельним опитуванням або тестуванням тих же респондентів для оцінювання їх бажання взяти на себе таку відповідальність дасть можливість диференціювати всю множину людських ресурсів системи за матрицею лідерства з отриманням наступних результатів:

- ЛІДЕР – група людей з яскраво вираженими здібностями до лідерства і усвідомленим бажанням взяти на себе таку відповідальність;
- Послідовники – група людей, які володіють необхідними СЕС здібностями, кваліфікаціями, знаннями і досвідом, але не бажають бути лідерами.
- Послідовники-співлідери (+) – група людей, які мають здібності до лідерства але не виявляють бажання брати на себе таку роль і відповідальність.
- Послідовники-співлідери (–) – група людей, які, не маючи здібностей до лідерства, намагаються зайняти лідерські позиції в системі.

Отримана в результаті тестування інформація про диференційованість людських ресурсів СЕС за матрицею лідерства є надзвичайно важливою інформацією, використання якої керівництвом СЕС в управлінні процесами кар'єрного підвищення, переміщення, заміщення, ротації і т. п. функціонерів СУ може принести значну користь будь-якій соціально-економічній системі у різноманітних аспектах формування їх конкурентоздатності, ефективності і стійкого розвитку.

### Список використаних джерел

1. Kostenbaum P. Our Leadership Model / Peter Kostenbaum // [Електронний ресурс]. – Режим доступу : <http://www.pib.net/model.htm>.
2. Тест «Діагностика лідерських здібностей» / [Електронний ресурс]. – Режим доступу : <http://prof.osvita.org.ua/uk/determine/testing/2/result.html>.
3. Дзвінчук Д. І. Про модифікацію моделі «Діамант лідерства» і доцільність її використання у фаховій підготовці державних службовців / Д. І. Дзвінчук, В. П. Петренко // «Стратегічний потенціал державного та територіального розвитку». Матеріали Міжнародної науково-практичної конференції, м. Маріуполь, 3–4 жовтня 2017 р. – Маріуполь ; Кривий Ріг : Вид. Р. 4. А. Козлов, 2017. – С. 29-31.
5. Дзвінчук Д. І. Щодо проявів ефекту Данінга-Крюгера в системі управління Українською державою / Д. І. Дзвінчук, В. П. Петренко // [Електронний ресурс] : Теорія та практика державного управління. ХарРІДУ. – 2017. – № 1 (56). – Режим доступу : <http://kbuara.kharkov.ua/e-book/tpdu/2017-1/index.html>.

**Лютий Олег** – слухач магістратури НАДУ, голова райдержадміністрації Верховинського району Івано-Франківської області.

**Lyuty Oleg** – Student of the Magistracy of the NASG, Head of District Administration of Verkhovyna District of Ivano-Frankivsk Region.

**E-mail:** verhovina\_rda@ukr.net

**Панасюк Руслан** – аспірант ІФНТУНГ, директор Івано-Франківського Центру розвитку місцевого самоврядування.  
**Panasyuk Ruslan** – Postgraduate Student IFNTUNG, Director of the Ivano-Frankivsk Center for Local Self-Government Development.

**E-mail:** lgdc.if@gmail.com

**Петренко Віктор** – доктор економічних наук, професор кафедри публічного управління і адміністрування, Івано-Франківський національний технічний університет нафти і газу.

**Petrenko Victor** - Dr. Econ. Sciences, Professor of the Department of Public Government and Administration, Ivano-Frankivsk National Technical University of Oil and Gas.

**E-mail:** pvp.sspp@i.ua

*Сергій Приліпко***ЗАРУБІЖНИЙ ДОСВІД ДІЯЛЬНОСТІ КООПЕРАТИВНИХ ОРГАНІЗАЦІЙ У СОЦІАЛЬНО-ЕКОНОМІЧНОМУ РОЗВИТКУ СІЛЬСЬКИХ ТЕРИТОРІЙ***Sergii Prylipko***FOREIGN EXPERIENCE OF COOPERATIVE ORGANIZATIONS' ACTIVITY IN THE SOCIO-ECONOMIC DEVELOPMENT OF RURAL TERRITORIES**

*Визначено тенденції розвитку кооперативного руху та структуру кооперативних організацій за видами економічної діяльності у світі. Проаналізовано європейський досвід регіональної політики, відповідно до якого кооперативи забезпечують доходи та зайнятість сільського населення у віддалених районах, підтримують громадські ідеї, беруть участь у розвитку людського капіталу та охороні навколишнього середовища. Наведено характеристику діяльності трьох великих кооперативів Європи.*

**Ключові слова:** *обслуговуюча кооперація; сільські території; сільськогосподарський обслуговуючий кооператив; соціально-економічний розвиток; зарубіжний досвід.*

*The tendencies of cooperative movement development and the structure of cooperative organizations according to the types of economic activity in the world have been defined. The European regional policy experience was analyzed, according to which the cooperatives provided income and employment of rural population in remote areas, supported public ideas, participated in the development of human capital and environmental protection. The characteristics of the three major European cooperatives have been described.*

**Keywords:** *service cooperation; rural territories; agricultural service cooperative; socio-economic development; foreign experience.*

На міжнародному рівні постійно відмічається ключова роль обслуговуючої кооперації у зниженні рівня бідності та самозахисті мешканців сільських населених пунктів, гарантуванні зайнятості та соціальної інтеграції, забезпеченні добросовісної конкуренції. Лише через об'єднання можливо протистояти комерційним структурам-посередникам у ланцюгу виробництва і збуту сільськогосподарської продукції, розвивати соціальну інфраструктуру та економіку територіальної громади.

Особливого значення у світовій практиці набувають обслуговуючі кооперативи. Для виявлення тенденцій розвитку кооперативного руху на глобальному рівні у 2015 р. Міжнародний кооперативних альянс разом з Європейським дослідним інститутом кооперативних і соціальних підприємств (Euricse) провели дослідження 2829 кооперативів із 76 країн світу із сукупним оборотом товарів і послуг у розмірі 2950,8 млрд. доларів США. За видами економічної діяльності 27 % таких кооперативів зосереджено у сільському господарстві і харчовій промисловості, 21 % – у сферах надання банківських і фінансових послуг, 19 % – у секторі страхування; 16 % – в оптовій і роздрібній торгівлі, 7 % – у сферах надання інших послуг (бізнес-послуги, транспортні перевезення), 5 % – у промисловості і комунальному господарстві, 4 % – у галузях охорони здоров'я і соціального забезпечення та 1 % – в інших видах діяльності. Якщо до уваги взяти лише кооперативи з річним оборотом капіталу понад 100 млн. дол. США, а їх налічується 1658 із 55 країн із загальним оборотом товарів і послуг у розмірі 2916,3 млрд. дол. США, то 30 % з них працюють на страховому ринку, 28 % – у сільському господарстві і харчовій промисловості, 24 % – в оптовій і роздрібній торгівлі, лише 6 % надають послуги у банківській і фінансовій сферах та 6 % залучені у промисловість і комунальне господарство. Як бачимо, у світі сільськогосподарські кооперативи займають значну питому вагу [1].

Європейський досвід регіональної політики вказує на те, що соціально-економічний розвиток регіонів реалізується через підтримку кооперації дрібних та середніх сільськогосподарських виробників. Більшість європейських країн визнали на законодавчому рівні не лише економічну, а й високу соціальну роль кооперативів у вирішенні проблем регіонів. Так, в ЄС місцева влада розглядає кооперацію як засіб підтримки конкурентоспроможності сільгоспвиробників, створення нових робочих місць, стимулювання розвитку регіонів з економічними труднощами, досягнення збалансованого розвитку економіки. Кооперативи підтримують доходи та зайнятість у віддалених районах, підтримують громадські ідеї, беруть участь у розвитку людського капіталу та охороні навколишнього середовища. Кооперативи відіграють важливу роль у просуванні та лобіюванні публічних програм, включаю-

чи субсидії, які виступають на користь регіону. У деяких випадках кооперативи формують свої бізнес-стратегії, що пов'язані з регіональними особливостями сільських територій, наприклад створенням регіональних продуктів або розвитком сільського туризму. У деяких регіонах агросервісні кооперативи є не тільки важливим елементом сільського господарства та життя сільської громади, але також виконують важливу соціальну функцію як місце для зустрічей, навчання та спілкування учасників кооперативних відносин [2].

Перед визначенням суті та розглядом особливостей європейської моделі кооперації слід зазначити, що в рамках даного дослідження ареалом її розповсюдження вважатиметься територія 28 країн, що входять до Європейського Союзу (ЄС), з населенням понад 507 млн осіб. В ЄС нараховується близько 14 млн. фермерських господарств та інших виробничих формувань, що безпосередньо здійснюють сільськогосподарську діяльність [3].

Аграрними товаровиробниками об'єднаної Європи створено понад 38 тис. сільськогосподарських кооперативів. У країнах ЄС сільськогосподарськими обслуговуючими кооперативами виробляється майже 50 % харчової продукції, тільки у Фінляндії – 40 %. Через кооперативи країни-члени ЄС реалізують 60 % товарної продукції аграрного сектора, скандинавські країни – 80 %, Японія та Китай – 90 %. Саме кооперація забезпечує основні канали збуту продукції, причому кооперуються, як правило, дрібні виробники молока й молочних продуктів, овочів, фруктів.

У загальноєвропейській політиці та на міжнародній арені інтереси національних кооперативних організацій країн ЄС та їх членів представляє Генеральна конфедерація сільськогосподарських кооперативів Європейського Союзу (COGECA). Найважливішими її цілями є:

- представлення інтересів європейських сільськогосподарських, лісогосподарських, рибних кооперативів та сприяння розвитку кооперації в цілому;
- координація рішень, які впливають на діяльність сільськогосподарських кооперативів шляхом лобювання державних інституцій ЄС та інших організацій на європейському та міжнародному рівнях;
- надання платформи для організацій-членів та кооперативів для проведення політичних обговорень;
- пошук рішень з важливих питань, що становлять спільний інтерес, та їх просування;
- налагодження зв'язків між членами конфедерації та офісами у Брюсселі;
- заохочення до обговорення та обмін думками з Комітетом професійних сільськогосподарських організацій в Європейському Союзі (СОРА), а також з іншими представницькими організаціями на рівні ЄС та на міжнародному рівні;
- проведення економічних, фінансових, соціальних та інших досліджень тощо.

Для сучасного етапу сільськогосподарським кооперативам Європи притаманна зростаюча диверсифікація їх діяльності, в т. ч. їх залучення до інших несільськогосподарських форм ділової активності у сільській місцевості, а саме: поширення консультацій з бухгалтерського обліку, оподаткування, фінансової та банківської діяльності; надання послуг у сфері житлово-комунального господарства (водозабезпечення, вивезення твердих побутових відходів, будівництва тощо). Сучасною тенденцією є також посилення інтеграції між кооперативами, злиття дрібних кооперативів, і на цій підставі зменшення загальної кількості кооперативів за неодмінно зростаючих їх членських організацій та обсягів діяльності.

Важливою особливістю сільськогосподарської кооперації в країнах ЄС є можливість усім фермерам незалежно від фізичного розміру їх господарств, в т. ч. й малоземельним, на демократичних та взаємовигідних засадах брати участь у великомасштабному, високонкурентному, технологічно розвинутому агробізнесі, що без кооперативної взаємодії було б неможливим. Наведемо деякі показники діяльності трьох найуспішніших фермерських кооперативів Європи. Найбільшим в ЄС вважається фермерський кооператив «FrieslandCampina» з Нідерландів, який об'єднує понад 15 тис. виробників молока, забезпечує їм участь у переробці та збуті молока та молокопродуктів з річним товарооборотом

такого бізнесу у €9,5 млрд і чисельністю найманого персоналу понад 20 тис. осіб [4]. Другим за обсягом бізнесу є німецький багатофункціональний кооператив «BayWa», що має товарооборот €8,8 млрд, в якому 46 % належить матеріально-технічному постачанню сільськогосподарських товаровиробників, 28 % – енергетиці, 20 % – будівельним матеріалам, 6 % – наданню інших послуг. Кооперативна система «BayWa» використовує 15,5 тис. осіб найманого персоналу [5]. Третє місце посідає голландський м'ясний кооператив «VION» з товарооборотом €8,8 млрд, який об'єднує переважну більшість виробників м'яса в країні і використовує у кооперативному бізнесі 35,6 тис. осіб найманого персоналу [6]. Наведені дані свідчать про масштаби і значення кооперативного сектора в сільському господарстві країн ЄС. Таким чином, європейська модель сільськогосподарської кооперації – це системна взаємодія невеликих за фізичним розміром фермерських господарств переважно сімейного типу для участі у великомасштабному і висококонкурентному агробізнесі, і на цій основі отримання синергетичного ефекту кооперативної взаємодії, що має економічну, соціальну та екологічну складову.

Враховуючи значне поширення кооперативів та їх соціальне значення, є всі підстави вважати, що Європейська політика сільського розвитку спрямована на підтримку кооперації як невід'ємної складової комплексного розвитку сільських територій. Тому, розвиток обслуговуючої кооперації в Україні неможливий без використання кращих практик закордонного досвіду з метою їх впровадження.

#### Список використаних джерел

1. Agricultural Cooperatives in Europe: Issues and Trends. Brussels, COGESA, 2010. – 172 p. [Електронний ресурс] – Режим доступу: <http://www.agro-alimentarias.coop/ficheros/doc/03020.pdf>.
2. Poppe, K. J., Bijman J. (2012), Support for Farmers' Cooperatives. – Access mode: [https://ec.europa.eu/agriculture/sites/agriculture/files/external-studies/2012/support-farmers-coop/leaflet\\_en.pdf](https://ec.europa.eu/agriculture/sites/agriculture/files/external-studies/2012/support-farmers-coop/leaflet_en.pdf).
3. Höhler, J. and Kühl, R. (2014), "Position and performance of farmer cooperatives in the food supply chain of the EU-27". *Annals of Public and Cooperative Economics*, vol. 85, pp. 579–595. doi: 10.1111/apce.12052.
4. Зіновчук В. В. Чи підходить Україні європейська модель сільськогосподарської кооперації / В. В. Зіновчук: Кооперативні читання: 2014 рік: матеріали Всеукр. наук.-практ. конф. (м. Житомир, 27–29 березня 2014 р.). – Житомир: Вид-во «Ж», 2014. – С. 9-18.
5. Малік М. Й. Кооперація в сільському господарстві: стан та перспективи / М. Й. Малік // Економічні науки. Серія: Облік і фінанси. Випуск 6 (24). Ч. 1. – 2009. – С. 55-65.
6. Молдаван Л. В. Роль кооперативів у подоланні сільської бідності / Л. В. Молдаван, Д. Ф. Крисанов, Л. О. Удова // Економіка АПК. – 2010. – № 11. – С. 121-129.

**Приліпко Сергій Михайлович** – кандидат економічних наук, доцент, докторант кафедри публічного управління та публічної служби, Національна академія державного управління при Президенті України.

**Prylipko Sergii** – PhD in Economics, Associate Professor, Doctoral Candidate of the Department of Public Administration and Public Service, National Academy for Public Administration under the President of Ukraine.

**E-mail:** [agroadvice@ukr.net](mailto:agroadvice@ukr.net)

*Роман Псюк*

### ФОРМУВАННЯ ДІЛОВОЇ КУЛЬТУРИ В УМОВАХ МІЖНАРОДНОЇ СПІВПРАЦІ

*Roman Psiuk*

### FORMING OF BUSINESS CULTURE IN CONDITIONS OF INTERNATIONAL COOPERATION

Обґрунтовано актуальність питання ділової культури у міжнародній діяльності. Визначено детермінанти формування ділової культури на підприємствах в умовах міжнародної співпраці. Виділено особливості ділової культури контрактної діяльності зарубіжних країн на основі культурного трикутника. Визначено суть, актуальність, предмет та функції крос-культурного менеджменту в умовах міжнародної співпраці.

**Ключові слова:** ділова культура; крос-культурний менеджмент; поведінка; міжнародна діяльність.

*Relevance of the issue of business culture in international activity is substantiated. Determinants of business culture formation in the enterprises in terms of international cooperation are determined. The peculiarities of the business culture of contractual activity on the example of foreign countries on the basis of the cultural triangle are highlighted. The essence, relevance, subject and functions of cross-cultural management in conditions of international cooperation are determined.*

**Keywords:** business culture; cross-cultural management; behavior: international activity.

Поступ глобалізації сьогодні виявляється у нових тенденціях економічного розвитку, зокрема поширенні міжнародної співпраці. Міжнародна співпраця стає явищем повсякденного життя та вимагає встановлення і зміцнення міжнародних зв'язків, розширення культурних кордонів та переплетення традицій, звичаїв, поведінки країн-партнерів. Розбіжності в сприйнятті навколишнього світу носіями різних культур тягне за собою нерозуміння, конфлікт і як результат – можливу втрату клієнтів і потенційних партнерів. Для ефективного подолання міжкультурних суперечностей і непорозумінь набуває надзвичайної вагомості вміння будувати конструктивні відносини з клієнтами, партнерами і колегами, представниками інших культур. Крос-культурність в бізнесі ґрунтується на здатності партнерів визнавати альтернативні цінності і моделі мислення та поведінки іншого учасника міжнародних відносин.

Як наслідок викладеного вище, на сьогодні питання вивчення і врахування міжкультурних відмінностей у процесі ведення бізнесу здійснюється науковцями різних країн. Ними пропонуються моделі поведінки людей різних культур та на основі проведених досліджень пропонуються визначальні детермінанти вивчення особливостей національних ділових культур. Зокрема: модель Г. Гофстеде або модель вивчення культурних цінностей [1]; модель Ф. Клакхон і Ф. Строрбека або модель ціннісної орієнтації [2]; модель Ф. Тромпенаарса або модель національних культурних відмінностей [3]; розподіл національних культур Р. Льюїса за типом психології.

Виділяють два самостійних типи культури, суттєві для діяльності організацій: національна культура, що охоплює всі характеристики й впливи на людину чи групу, незалежно від того, чи мають вони національне, соціальне, робоче чи релігійне походження; ділова культура, що охоплює тільки ті характеристики й впливи, які стосуються роботи чи бізнесу, індивідуума чи групи [4, с. 36]. Значний перелік параметрів та необхідність володіння особливими знання зумовлюють виділення базових критеріїв формування ділової культури підприємства.

У даній роботі пропонуємо розглядати ділову культуру на основі розгляду параметрів культурного трикутника: комунікації, лідерство, організація (табл. 1). Кожний із цих елементів культурного трикутника містить цілий спектр переконань, звичаїв, які, поєднуючись, впливають на поведінку людей стосовно один одного. Комунікації зосереджені навколо спілкування, лідерство стосується цінностей, а організація пов'язана із особливостями виконання ролей людьми.

Таблиця 1

*Особливості ділової культури між партнерами у процесі укладання та виконання зовнішньоекономічних контрактів*

| Країни    | Категорії поведінки в культурі (культурний трикутник)  |                               |   |
|-----------|--|-------------------------------|---|
|           | Організація  | Лідерство                     | Комунікація   |
| 1         | 2  | 3                             | 4   |
| Польща    | Схильні до методичного й пунктуального виконання угоди | Національний аристократизм    | Відверті, краще спілкуються з партнерами у неформальних обставинах. Польський бізнесмен - людина слова. Порядність у стосунках з партнером є однією з найважливіших цінностей                   |
| Туреччина | Гостинність, встановлення довіри між партнерами        | Домінує колективна точку зору | Почуття власної гідності, повага і коректне ставлення до своїх колег; перед тим, як повідомити власну думку з певного питання, з усіх типів взаємодії із партнерами вони надають перевагу торгу |

Закінчення табл. 1

| 1             | 2  | 3  | 4   |
|---------------|--|--|---|
| Угорщина      | Застосовують прийоми ділового етикету, вимагають від інших дотримуватися таких же правил   | Рішення узгоджується з формальним лідером          | Для досягнення взаєморозуміння співрозмовники мають досконало володіти не лише вмінням говорити, а й слухати одне одного. Щире спілкування для угорців є важливою складовою гарних відносин з партнерами  |
| Японія        | Переговорний процес відрізняється тривалістю: потрібен час для з'ясування питань, досягнення консенсусу всередині делегації, узгодження з іншими підрозділами компанії і з керівництвом; пунктуальні | Пріоритет групових цінностей                       | Надають перевагу попередньому ознайомленню з ким мають справу, особистій дружбі, взаємній довірі - вирішальним фактором вибору ділового партнера; намагаються не вступати у відкриті конфлікти і суперечки: у таких ситуаціях або ухиляються від обговорення питання, або використовують посередника; звертають увагу на статусно-ієрархічний аспект ділових відносин |
| Країни Балтії | Добре підготовлені до переговорів; у ході переговорів переконливі і обізнані; володіють чіткими і конкретними вимогами та пропозиціями   | Індивідуалізм, самостійність                       | Основні характеристики спілкування - спокій, неспішність, докладність і працьовитість   |
| Німеччина     | Делегація пунктуальна, притримується зазначеного розпорядку переговорів, ретельно готуються до переговорів   | Узгодження думок із відповідальними колегами       | Стримані, не виявляють емоцій, уникають розмови, що не стосуються справи, акуратні й надміру педантичні   |
| США           | Високий професіоналізм, комунікабельність, лояльність  | Делегації відносно самостійні при ухваленні рішень | Зацікавленість становлять реальні справи, пропозиції, можливості. Притаманна відвертість, привітність та енергійність; обговорюються не тільки загальні питання, а й деталі, пов'язані з реалізацією домовленостей  |

*Примітка: сформовано на основі опрацювання літературних джерел, а також на основі узагальнення спостережень та власного досвіду співпраці з клієнтами різних країн.*

У таблиці 1 представлено характеристики ділової культури між партнерами у процесі укладання та виконання зовнішньоекономічних контрактів. Оскільки виділяють значний перелік параметрів, що характеризують відмінності ділових культур, аналіз і порівняння проведено за тими критеріями, відмінності за якими, на думку науковців-фахівців та, зокрема, автора, є найбільш критичними у взаєминах і найбільш часто призводять до нерозуміння і конфліктних ситуацій: часова орієнтація; дистанція влади; колективізм і індивідуалізм; ставлення до невизначеності; ставлення до людей.

Усвідомлене ставлення до формування ділової культури на підприємствах, зокрема в структурних підрозділах, що здійснюють зовнішньоекономічну діяльність, сприяє більш ефективному використанню людських ресурсів. Співпрацюючи з іноземними компаніями навіть професійний працівник може відчувати «культурний шок» у тому випадку, якщо корпоративна культура іноземної компанії відрізняється від тієї, до якої він звик на місці роботи. Як правило, іноземні компанії висувають норми поведінки, традиції, цінності й очікування, які відповідають їх національній культурі.

Отже, формування ділової культури здійснюється з врахуванням національних, а також кроскультурних норм поведінки та спрямоване на підтримку міжкультурного



діалогу і передбачає переміщення поведінки людей за межі кордонів національної культури. Важливими чинниками управління даного процесу є: врахування відмінностей в ділових культурах; управління підприємством на стику культур і при їх взаємодії; управління полікультурним колективом на підприємстві; визначення причин міжкультурних конфліктів і їх запобігання. Зазначені питання є предметом крос-культурного менеджменту, який охоплює управління робочими командами таким чином, що враховує різниці в культурі, праці і уподобаннях та перевагах споживачів і клієнтів в глобальному міжнародному контексті ведення бізнесу. На увагу заслуговують функції кроскультурного менеджменту, які необхідно розвивати підприємствам, які практикують міжнародну співпрацю: підбір працівників, які можуть ефективно працювати в крос-культурному середовищі; вивчення та опрацювання нормативних актів, правил, які діють в крос-культурному середовищі; навчання за потреби працівників крос-культурним комунікаціям; заохочення створення крос-культурних команд.

Таким чином, формування ділової культури на підприємстві, діяльність якого відбувається на засадах міжнародної співпраці вимагає розроблення та застосування кроскультурних технологій управління, у яких важлива роль відводиться розвитку міжкультурної компетенції менеджерів і співробітників. Необхідно враховувати, що в сучасних умовах ведення бізнесу людські ресурси підприємства, залученого у міжнародний поділ праці, вимагає додаткового навчання персоналу, вдосконалення діяльності чи її пристосування до вимог міжнародної діяльності для того, що конкурувати не тільки в межах фізичних кордонів, але і з врахуванням on-line взаємодії.

#### Список використаних джерел

1. The Hofstede Center. National Cultural Dimensions. [Електронний ресурс]. – Режим доступу: <http://geerthofstede.com/national-culture.html>.
2. Gallagher T. (2001). The Value Orientations Method: A Tool to Help Understand Cultural Differences / T. Gallagher // Journal of Extension. – Vol. 39. – № 6. [Електронний ресурс]. Режим доступу: <http://www.joe.org/joe/2001december/tt1.php>.
3. Тромпенаарс Ф. Национально-культурные различия в контексте глобального бизнеса / Ф. 4. Тромпенаарс, Ч. Хэмпден-Тернер. – Минск : Попурри, 2004. – 528 с.
4. Тодорова Н. Ю. Кроскультурний менеджмент: Навчальний посібник / Н. Ю. Тодорова. – 330 с. [Електронний ресурс]. Режим доступу: <http://a.dgtu.donetsk.ua>.

**Псюк Роман Михайлович** – аспірант кафедри публічного управління та адміністрування, Івано-Франківський національний технічний університет нафти і газу.

**Psiuk Roman** – Postgraduate Student of the Department of Public Management and Administration, Ivano-Frankivsk National Technical University of Oil and Gas.

**E-mail:** Psyuk@ukr.net

*Наталія Ситник, Леся Джуган*

## РОЛЬ ІНФОРМАЦІЙНИХ ТЕХНОЛОГІЙ У РОЗВИТКУ МИТНОЇ СИСТЕМИ УКРАЇНИ

*Natalia Sytnyk, Lesya Dzhuhan*

## THE ROLE OF INFORMATION TECHNOLOGIES IN THE DEVELOPMENT OF THE CUSTOMS SYSTEM OF UKRAINE

*Розглянуто питання розвитку державної митної справи в контексті електронного управління в митних органах України. Визначено вплив ефективного впровадження інформаційно-телекомунікаційних систем та технологій на розвиток митної системи України. Розглянуто низку нормативно-правових актів спрямованих на розвиток електронного декларування в Україні. Окреслено можливості і перспективи електронного декларування як ефективного інструменту електронного управління процесів митного оформлення.*

**Ключові слова:** електронне декларування; державна фіскальна служба; митна справа; митні органи; інформаційні системи та технології.

*The issues of development of the state customs business in the context of electronic control in the customs bodies of Ukraine are considered. The influence of the effective introduction of information and telecommunication systems and technologies on the development of the customs system of Ukraine is determined. A number of legal acts aimed at the development of electronic declaration in Ukraine are considered. The possibilities and prospects of electronic declaration as an effective tool of electronic control of customs clearance processes are outlined.*

**Keywords:** *electronic declaration; state fiscal service; customs; customs authorities; information systems and technologies.*

Електронне управління у сфері митної справи потребує особливої уваги не лише тому, що це одна з найважливіших основ функціонування сучасної національної економіки, але й через те, що Україна стала членом багатьох міжнародних організацій, де митна справа розвивається шляхом упровадження й використання новітніх розробок в інформаційній сфері.

Розвиток державної митної системи України із впровадженням інформаційно-телекомунікаційних систем та технологій досліджували учені, такі як: П. В. Пашко, І. В. Дорда, О. М. Івашкович, І. Г. Бережнюк, П. Я. Пісной, А. Д. Войцешук та ін.

Втілення новітніх технологій Митна служба України розпочала ще в 1992 році. Сьогодні, законодавчо визначено, що саме Державна фіскальна служба здійснює впровадження і технічне супроводження інформаційних, телекомунікаційних систем і технологій, зокрема контроль за повнотою та правильністю виконання митних формальностей, організовує впровадження електронних сервісів для суб'єктів господарювання [1]. Застосування інформаційних технологій в митній справі відповідає вимогам міжнародної митної спільноти, які зафіксовані у Міжнародній конвенції про спрощення і гармонізацію митних процедур (Кіотська конвенція) [2], Рамкових стандартах безпеки та спрощення торгівлі (Рамкові стандарти) [3] та ряді інших міжнародних документів.

У Митному кодексі України передбачено кращі традиції розвитку митної справи країн світу, в тому числі в частині використання інформаційних технологій. Зокрема, проведення митного контролю та митного оформлення товарів, транспортних засобів комерційного призначення, що здійснюється з використанням інформаційних технологій заснованих на інформаційних, телекомунікаційних системах, і засобів їх забезпечення. Впровадження інформаційних, телекомунікаційних систем здійснюється за міжнародними стандартами і стандартами України та підтверджується законодавчо [4].

Міжнародна спільнота і ВМО постійно запроваджують нові ініціативи щодо інформаційних технологій та інновацій у діяльність митних адміністрацій країн світу. Одна з останніх – це впровадження інноваційної культури з метою становлення «Митниці майбутнього», успіх та ефективність формування якої залежить від рівня розвитку інформаційних технологій та електронного управління в митній сфері держави.

В Україні основою електронного управління у сфері митної справи України є багатофункціональна комплексна система «Електронна митниця», розробка принципів побудови якої розпочалася у 2005 р. Ця система істотно зменшить витрати, дасть змогу поетапно оптимізувати програмно-апаратний комплекс як за продуктивністю обладнання, так і за його вартістю, підвищити якість митного регулювання та вдосконалити митне адміністрування.

За даними Департаменту організації митного контролю ДФС, станом на 1 жовтня 2017 року 98 відсотків митних декларацій оформлюється в електронному вигляді. «Використовуючи електронне декларування суб'єкти зовнішньоекономічної діяльності економлять власний час і ресурси, адже вони отримують прискорене та якісне обслуговування», зазначив директор департаменту Олексій Василенко. Загалом, з початку поточного року до середини жовтня кількість оформлених митних декларацій становила 2,6 млн, що більше на 16,7 % ніж за аналогічний період минулого року.

Відповідно до вимог Митного кодексу України митне оформлення завершується протягом чотирьох робочих годин (240 хвилин) з моменту пред'явлення товарів, транспортних засобів комерційного призначення, що підлягають митному оформленню, та всіх необхідних документів і відомостей на них. Так, у вересні 2017 року граничний час

митного оформлення товарів, відносно яких автоматизованою системою аналізу управління ризиків не генерувався перелік додаткових митних формальностей, становив: при експорті – 44 хв.; при імпорті – 141 хв.; при транзиті – 18 хв. [5].

Сьогодні створено центральну базу даних електронних копій вантажних митних декларацій (ВМД), автоматизовано процеси контролю доставки вантажів і митного оформлення, функціонує внутрішня електронна пошта та транспортна мережа супутникового зв'язку, постійно вдосконалюється телекомунікаційна мережа та комплексна система захисту інформації.

Сучасні виклики, які постали перед українською митницею: наявність ризиків військової ескалації навколо України та їх вплив на митну безпеку України, необхідність прискорення митного оформлення, передусім експорту з метою сприяння розвитку експортного потенціалу України, перспектива створення міжнародного митного електронного середовища, більш тісна інтеграція фіскальних функцій між митним та податковим напрямками ДФС, потреби бізнесу в електронних сервісах зумовлюють потребу широкомасштабної відкритої інтеграції інформаційних систем митниці з інформаційними системами інших міністерств і відомств, із силовими структурами інших країн. Тому «Електронна митниця» є фундаментальною основою електронного управління митної системи України, а також одним із головних механізмів розвитку державної митної справи.

Розвиток державної митної справи в Україні потребує подальше вдосконалення інформаційно-технічного забезпечення, впровадження інформаційних технологій у роботу митних органів, автоматизації процесів. Адже це дає можливість приєднання до загальноєвропейської транзитної системи (NCTS) в рамках Угоди про асоціацію з ЄС, подальшої інтеграції митних та податкових інформаційних ресурсів, розвитку інформаційного обміну з іншими державними органами України, а саме отримання дозвільних документів в електронному вигляді, автоматизації митного оформлення, зменшення впливу людського фактору при митному оформленні, використання випадкового розподілу особового складу між ділянками митного оформлення та митних декларацій між особовим складом.

### Список використаних джерел

1. Положення про Державну фіскальну службу України [Електронний ресурс] : Постанова Кабінету Міністрів України від 21.05.2014 р. № 236. - Режим доступу : <http://www.kmu.gov.ua/kmu/control/uk/cardnpd>.
2. Міжнародна конвенція про спрощення і гармонізацію митних процедур (у зміненій редакції), редакція від 26.06.1999 р. [Електронний ресурс]. - Режим доступу : [http://www.zakon1.rada.gov.ua/laws/show/995\\_643](http://www.zakon1.rada.gov.ua/laws/show/995_643).
3. Framework of standards to secure and facilitate global trade (June 2005) [Електронний ресурс]. - Режим доступу : <http://www.wcoomd.org>.
4. Митний кодекс України [Електронний ресурс] : Закон від 13.03.2012 р. № 4495-VI. - Режим доступу : <http://www.zakon1.rada.gov.ua/laws/show/4495-17>.
5. ДФС: В електронному вигляді оформляється 98% митних декларацій. [Електронний ресурс]. - Режим доступу : <https://www.ukrinform.ua/rubric-economy/2328431-dfs-v-elektronnomu-vigladi-oformluetsa-98-mitnih-deklaracij.html>.

**Ситник Наталія Степанівна** – доктор економічних наук, професор кафедри державних та місцевих фінансів, Львівський національний університет імені Івана Франка.

**Sytnyk Natalia** – Doctor of Economics, Professor of the Department of State and Local Finances, Ivan Franko National University of Lviv.

**E-mail:** nsytnik@ukr.net

**Джуган Леся Богданівна** – магістр з фінансів, Львівський національний університет імені Івана Франка.

**Dzhuhan Lesya** – Master of Finances, Ivan Franko National University of Lviv.

**E-mail:** lesia2492@gmail.com

Володимир Вакуленко

## «ЗЕЛЕНА» ЕКОНОМІКА ЯК ІНСТРУМЕНТ ДЕРЖАВНОЇ РЕГІОНАЛЬНОЇ ПОЛІТИКИ

Volodymyr Vakulenko

## "GREEN" ECONOMY AS AN INSTRUMENT OF THE STATE REGIONAL POLICY

*Визначено концептуальні підходи та роль «зеленої» економіки на сучасному етапі регіонального розвитку, як інструменту, що спроможний забезпечити формування сталого еколого-економічного розвитку територій шляхом збалансування різних динамік ряду середовищ регіону. Обґрунтовано, що сучасна державна регіональна політика має базуватися на принципах «зеленої економіки».*

**Ключові слова:** *регіон; державна регіональна політика; сталий розвиток; «зелена» економіка.*

*Defined the conceptual approaches and role of the «green» economy at the present stage of regional development as an instrument capable of ensuring the implementation of the transition to a sustainable ecological and economic development of territories by balancing the various dynamics of a number of regional environments.. It is substantiated that modern state regional policy should be based on the principles of a «green» economy.*

**Keywords:** *region; state regional policy; sustainable development; «green» economy.*

Як зазначається у Державній стратегії регіонального розвитку до основних принципів державної регіональної політики віднесено «ощадне та ефективне використання енергетичних, матеріальних, природних та інших ресурсів для задоволення потреб нинішнього покоління з урахуванням інтересів майбутніх поколінь», що прямо свідчить про побудову державної регіональної політики з урахуванням принципу сталого розвитку. Водночас, у тому ж документі зазначено про «зростання технологічних та екологічних ризиків, підвищення рівня енергоємності та матеріалоємності виробництва» [1]. Таким чином, постає наукове і практичне завдання пошуку інструментів переходу управління регіональним розвитком до безпосередньої реалізації принципів сталого розвитку. Значна увага, особливо з боку зарубіжних фахівців, приділяється розробці оновленої концепції екологічно безпечного і соціально справедливого економічного зростання за допомогою поетапного формування на базі структурних реформ нового типу економіки [2].

Варто наголосити, що в Україні не реалізовані можливості «зеленої» економіки на регіональному рівні (ідеться про концентрацію ресурсів, використання природного потенціалу тощо), практично відсутні науково обґрунтовані підходи за цим напрямом, за виключенням окремих праць. Таким чином, постає наукове і практичне завдання пошуку інструментів переходу управління регіональним розвитком до безпосередньої реалізації принципів сталого розвитку.

Концепція «зеленої» економіки передбачає вирішення різних криз: фінансово-економічної, продовольчої, кліматичної, паливної, водної, а також кризи біологічного різноманіття. Стратегія переходу Європейського співтовариства до «зеленої» економіки до 2050 р. вказує на те, що така економіка повинна ототожнюватися з системою, що об'єднує екосистеми (природний капітал), економіку (фізичний капітал) і суспільство [3].

Це підкреслюється важливістю інтеграції екологічної і економічної регіональної політик для того, щоб виявити нові потенційні джерела економічного зростання, не створюючи при цьому «нестійкі» навантаження на кількість і якість природних багатств. Перехід до «зеленої» економіки вимагає застосування широкого діапазону заходів, включаючи економічні інструменти (податки, субсидії, схеми торгівлі викидами), заходи державного регулювання (встановлення стандартів), а також заходи неекономічного характеру (добровільні ініціативи, надання інформації), які мають сукупно бути відображені у документах державної регіональної політики.

Основними принципами «зеленої» економіки, що мають бути реалізовані у процесах управління регіональним розвитком є наступні [4]:

- рівність і справедливість як в межах одного покоління, так і між поколіннями;

- відповідність принципам сталого регіонального розвитку;
- застосування принципу обережності щодо потенційних впливів на суспільство і навколишнє середовище регіону;
- адекватний облік природного та соціального регіонального капіталу;
- стійке і ефективне використання регіональних ресурсів, споживання і виробництво;
- внесок в досягнення існуючих макроекономічних цілей за рахунок створення «зелених» робочих місць, викорінення бідності, підвищення конкурентоспроможності та забезпечення зростання в галузях регіональної економіки.

Таким чином формування «зеленої» економіки передбачає наступні дії, які можливо реалізувати у межах державної регіональної політики :

- вдосконалення структури податків і платежів, які враховують негативні екологічні екстернальні ефекти через забруднення навколишнього середовища, неефективного використання обмежених природних ресурсів регіону тощо;
- поліпшення функціонування регіональних ринків як необхідна умова ефективної роботи цінових сигналів з метою скорочення негативних екстерналій і для стимулювання інновацій, у т.ч. шляхом створення міжрегіональних кластерів;
- застосування регулюючих інструментів, стандартів та інших заходів для нейтралізації інформаційних провалів, провалів вимірювання і поведінкових помилок в якості доповнення до цінових сигналів;
- розробка сукупності рамкових умов для формування «зеленої» інфраструктури регіонів, що особливо актуально для мережевих інфраструктурних секторів;
- облік ролі технологічного прогресу в підтримці «зеленого» зростання і сталого розвитку регіонів;
- реалізація регіональної соціальної політики для отримання синергетичних ефектів і мінімізації можливих протиріч між соціальними, економічними та екологічними цілями, включно з переглядом політики в області ринку праці в напрямку переходу до більш «зеленої» структур регіональної економіки.

На міжнародному рівні, під час обговорення стратегій економічного розвитку загострюється увага на припустимому ступіні втручання держави в економіку. Більшість фахівців і організацій, пов'язаних з темою «зеленої» економіки, наголошують на тому, що роль держави є ключовою при усуненні дисбалансу, викликаного вільним ринком і попереднім досвідом регулювання економіки [3]. Держава повинна створити всі умови і можливості для бізнесу і суспільства з метою переходу до «озеленення» регіональної економіки.

Головними завданнями державної регіональної політики у цьому аспекті, який має реалізовуватись через відповідний механізм державного управління сталим розвитком, повинні стати [4]:

- модифікація систем національних рахунків для інтеграції екологічних, соціальних і економічних показників в оцінці прогресу кожного регіону та здійсненні порівняльного аналізу їх динамік;
- реформування податкової політики за рахунок зміни податкового режиму, скасування «брудних» субсидій, реалізації «зеленої» політики державних закупівель та прямої підтримки «зелених» секторів у кожному регіоні;
- розвиток регіональної інфраструктури, включаючи екологізацію громадського транспорту;
- розробка стратегій на довгострокову перспективу і територіального планування за допомогою адекватних і доречних моделей розвитку.

Для успішного просування концепції «зеленої» економіки в Україні необхідний пошук інструментів переходу до неї в межах конкретного регіону. Формування нового шляху розвитку України можливе лише за участі всіх регіонів держави, шляхом консолі-

дації їх зусиль. Одним із шляхів реалізації моделі консолідованого «зеленого» територіального розвитку вбачається активізація процесів співробітництва, витлумаченого значно ширше, ніж співробітництво територіальних громад – суб'єктами його мають виступати більш потужні утворення, які сьогодні існують у формі адміністративних районів.

### Список використаних джерел

1. Про затвердження Державної стратегії регіонального розвитку на період до 2020 року [Електронний ресурс] : Постанова Кабінету Міністрів України від 6 серпня 2014 року № 385. – Режим доступу : <http://zakon2.rada.gov.ua/laws/show/385-2014-%D0%BF>.

2. Доповідь ЮНЕП «Назустріч «зеленій економіці»: шляхи до сталого розвитку та викорінення бідності», 2011. [Електронний ресурс]. – Режим доступу: [http://www.unep.org/greenecomony/Portals/88/documents/ger/GER\\_synthesis\\_ru.pdf](http://www.unep.org/greenecomony/Portals/88/documents/ger/GER_synthesis_ru.pdf).

3. European Environment Agency (2013). Towards a green economy in Europe. EU environmental policy targets and objectives 2010-2050. – Copenhagen. Retrieved from <http://www.eea.europa.eu/publications/towards-a-green-economy-in-europe>.

4. Вакуленко В. М. «Зелена» економіка у механізмі державного управління сталим розвитком регіонів України [Електронний ресурс] / В. М.Вакуленко // Публічне урядування. – 2017. –№ 4(9). – Режим доступу: [http://vadnd.org.ua/app/uploads/2017/09/Публічне-урядування-4-9\\_укр-2.pdf](http://vadnd.org.ua/app/uploads/2017/09/Публічне-урядування-4-9_укр-2.pdf).

**Вакуленко Володимир Миколайович** - кандидат наук з державного управління, доцент, завідувач кафедри регіонального управління, місцевого самоврядування та управління містом Національної академії державного управління при Президентові України.

**Vakulenko Volodymyr** - PhD in Public Administration, Associate Professor, Head of the Department of Regional Administration, Local Self-Government and Urban Management of the National Academy of Public Administration under the President of Ukraine.

**E-mail:** [vmvakulenko@gmail.com](mailto:vmvakulenko@gmail.com)

*Anna Verbytska*

## THE ISSUES OF POLICY-MAKING, STRATEGIC PLANNING, AND MANAGEMENT OF HIGHER EDUCATION

*The paper highlights the importance of strategic management in the sphere of higher education from the point of the challenges in the global market. The entrepreneurial spirit of modern universities as a driver of national economy development is considered.*

**Keywords:** higher education; educational management; mechanisms of management; national economy; educational policy.

Public policy in the sphere of higher education of Ukraine is aimed at the reformation of the educational field according to the modern trends and the economic facilities of the state to provide national potential development. The mechanisms of management play the key role in the area of the implementation of policy-making. Therefore, the analysis of the mechanisms of management in the area of higher education is the prospective task.

In the period of dynamic changes in the education services market strategic management of universities is of particular importance. The increasing interest for the competitiveness of higher education institutions has become not only a duty but a management standard. Public universities do not have any choice to operate in the global market of educational services, seeking to make their educational offer attractive and able to meet the needs of wider group of stakeholders. For this reason, university authorities are interested in the improvement of strategic management.

According to the Bologna Declaration, modern system of higher educational should solve both the university modernisation and labor market dilemma in Europe [1, p. 165].

The issues that are related to the transformation of higher education field in Ukraine according to the European standards demand new approaches. The active involvement of all stakeholders to the policy-making process is one of the main ways in the reformation of management system of Ukrainian higher education [2].

Nowadays higher education meets new challenges that impact on its governance and management. Traditional university governance became a target and the tradition of collegial gov-

ernance is today considered as an inefficient. Higher educational establishments should become more autonomous to respond the changes in the organisational environment.

The main peculiarity of modern entrepreneurship is the enhancement from the sphere of material production to spiritual (education, science, and culture). Nowadays higher educational institutions are transformed into entrepreneurial structures. As, on the one hand, their activities include satisfaction of society needs on the basis of outside budget funding, and, on the other hand, they may be considered as commercial enterprises that offer services to individuals. So, it has been noted, that higher education is focused on customer satisfaction and participation in market competition. The implementation of market instruments of public policy has been accompanied by a loud cry in favour of increased institutional autonomy, made necessary to allow institutions to compete in the higher education market. However, governments quickly realised that competing autonomous institutions were more difficult to steer and have taken with one hand what they had given with the other. Frequently, higher education reform has often meant replacing one form of government influence and control with another. The new autonomy is a paradox: it is the autonomy to be free to conform. It remains to be seen if the present global crisis of the financial systems and the loss of credibility of pure market regulation will a result in a reversal of the recent changes of the relationship between universities and government [3].

New possibilities open to higher educational institutions leading functioning as economic entities. Therefore, economic development of the higher educational institution as a process of improving quality and structural parameters of financial and economic activities reflects the ability to quality improvement of the basic functions. Therefore, more attention should be paid to the problems of complex economic development of higher educational institution in the process of modernisation of social and economic development. The state must improve the mechanisms of necessity of achievements of higher educational institution's scientific researches; strengthen the interaction between business, science and education. There is a need to rethink the role of educational institutions not only in ensuring economic progress, but also in forming high level educated and competitive specialists.

Organizational mechanism of educational innovation is aimed at the usage of computer and communication technologies in the educational sphere. Economic innovation in the sphere of the education are formed under the influence of modern educational technologies and the development of market mechanisms, in particular, new mechanisms of public funding of education; diversification of education financing; new mechanisms of education financing companies; preferential stimulation of investment in education.

In the increasing number of European countries governments are implementing policies to enhance the international competitiveness of universities and promote their role "in the innovation system, economic development, knowledge-based economy and competitiveness of nation-state". These developments show that a number of European countries moved from the traditional view that all national universities are of similar quality to a new position that promotes a stratified higher education system with a few research universities concentrating significant funding and a number of higher education institutions for provision of mass higher education with limited research capacity [4].

It is important to highlight the drivers for management improvement of higher education:

- It is important to develop the program of regional higher education systems to support the leading institutions of higher regional authorities.

- It is needed to create single regional interuniversity centers to promote employment of graduates (the formation of regional data banks of the need for qualified specialists and job positions; the assistance in the employment of graduates; cooperation with international institutions of graduate employment, etc.).

- It should be legally outlined the situations in that it is advisable to introduce tuition fees (for example in the case of a second higher education).

- It is recommended to reform the statistical reporting according to the formation of a considerable number of sources of funding.

- It is needed to prepare managers of higher education aware of the financial and economic activity.

- It is important to study the experience of leading universities in the field of financial and economic management that in recent years have made most positive changes in their business.

Therefore, there are several mechanisms for implementing public management of higher education that have already acted in the market. However, they are not completely efficient, that is why it is important to improve them.

### **References**

1. Sandal Jan-U. Innovation in education – dynamic innovative learning methods as approach to independent science // Ukraine – EU. Modern Technology, Business and Law : collection of international scientific papers : in 2 parts. Part 1. Modern Priorities of Economics. Societal Challenges. – Chernihiv : CNUT, 2017. – P. 165-167.

2. Verbytska, A.V. (2015). Formation of public policies of higher education in European Union countries. Державне управління: удосконалення та розвиток, (1).

3. Amaral A. From Quality Assurance to Accreditation – A Satirical View. Towards a cartography of higher education policy change. UNITISK, Czech Republic, 2007, pp. 79-86.

4. Wynston G. Subsidies, market power and the learning environment: Features Economy Education. Journal Questions of Education, 2006, № 8, 87 p.

**Acknowledgement:** *this paper is supported by Fil. Dr. Jan-U. Sandal Institute.*

|| **Verbytska Anna** – Research Fellow of Fil. Dr. Jan-U. Sandal Institute, Finstadjordet, Norway.  
|| **E-mail:** annaverbytska.che@gmail.com



## MODERN PRIORITIES OF ECONOMICS

*Олена Акименко, Аліна Петровська*

### ІМПЛЕМЕНТАЦІЯ СТРАТЕГІЇ СТАЛОГО (ЗБАЛАНСОВАНОГО) РОЗВИТКУ В УМОВАХ НОВИХ ГЛОБАЛІЗАЦІЙНИХ ВИКЛИКІВ

*Olena Akymenko, Alina Petrovska*

#### IMPLEMENTATION OF THE SUSTAINABLE DEVELOPMENT STRATEGY IN THE CONDITIONS OF NEW GLOBALIZATION CHALLENGES

*Визначено шляхи реалізації стратегії сталого розвитку України на основі аналізу економічної ситуації. Доведено необхідність переходу від моделі розвитку, в якій конкурентні переваги зумовлені переважно використанням природних ресурсів, до моделі інноваційного розвитку, пріоритетами якої є високотехнологічне виробництво, справедливий розподіл, збалансований обмін та споживання, кваліфікована робоча сила, економія енергії та новаторський стиль управління.*

**Ключові слова:** *сталій розвиток; економічне зростання; інноваційна модель розвитку; стратегія; стратегічні цілі.*

*By analyzing the economic situation were determined the ways of the sustainable development strategy realization. Was proved the necessity of transition from the model of development to the model of innovative development, the priorities of which are high-tech production, fair distribution, balanced exchange and consumption, skilled workforce, energy saving and innovative management style.*

**Keywords:** *sustainable development; economic growth; innovative model of development; strategy; strategic goals.*

З моменту проголошення незалежності і до теперішнього часу Україна, яка є щасливим володарем значних природних ресурсів та сировинно-ресурсної бази для атомної, відновлювальної енергетики, має вигідне геополітичне розташування в євразійському просторі, сприятливий клімат і, головне, високоосвічений працездатний людський капітал, не використала у своєму розвитку кращих моделей трансформування економіки, а орієнтувалася на «боргозалежну економічну модель», орієнтовану на споживання. Як результат, протягом зазначеного періоду відбувся спад економіки України на 60 % від рівня обсягів випуску продукції 1991 р., що змістило країну з 10 місця в Європі на останнє. Притому що за показниками індустріального розвитку Україна посідала п'яте місце в Європі. Частка України у світовому ВВП знизилася від 1,3 % у 1991 р. до 0,17 % у 2014 р. [6]. Найгостріші виклики з якими стикнулася Україна, а саме, військовий конфлікт на Сході країни із численними людськими жертвами, втрата Криму на невизначений термін, економічна криза, спричинили падіння реального ВВП та стрімке знецінення гривні.

На початку нового тисячоліття Україна приєдналася до «Декларації тисячоліття» ООН і взяла на себе зобов'язання досягти цілей розвитку до 2015 року [1]. Однак, заходи, спрямовані на підвищення конкурентоспроможності та збалансування експортних можливостей зі стимулюванням внутрішнього попиту, мали лише незначний ефект. Заходи, спрямовані на реформування системи соціального захисту населення, також не принесли очікуваних результатів щодо зменшення нерівності та створення стимулів для зайнятості. За фортсайтними оцінками визначено критичні оперативні чинники гальмування розвитку України: негативний вплив на національну економіку війни на Сході та окупації Криму – 25 % ВВП; тіньова економіка – 50-52 % ВВП; масштаби корупції, що зумовлені тіньовою економікою – 14 % ВВП; недосконала застаріла система пенсійного забезпечення – 13 % ВВП; державний борг майже 10 % ВВП; енергоємність ВВП, яка перевищує у 2-3 рази показники розвинених країн (за даними Світового банку у 2014 р. на створення одного долара світового ВВП витрачалося 0,127 кг. нафтового еквівалента, в Україні цей показник був у 2,35 раз вищим і становив 0,298 кг.н.е на один доллар ВВП) [6, 7].

У цих складних умовах для України, як особливої представниці групи країн із перехідною економікою, досить важливо взяти на озброєння весь цінний світовий досвід і адаптувати його до своїх теперішніх реалій, уміло й ефективно використовуючи його у пошуку своєї стратегії сталого розвитку, головним пріоритетом якої має стати економічне зростання, без якого неможливо подолати бідність, забезпечити підвищення

рівня життя широких верств населення та справедливо розподілити результати зростання між всіма верствами населення.

Необхідними є зміни у якості економічного зростання, тобто воно має бути соціально орієнтованим, інклюзивним та стійким.

В Україні невідкладно потрібно перейти від моделі розвитку, в якій конкурентні переваги зумовлені переважно використанням природних ресурсів, до моделі інноваційного розвитку, пріоритетами якої є високотехнологічні виробництва, справедливий розподіл, збалансований обмін та споживання, кваліфікована робоча сила, економія енергії та новаторський стиль управління [8].

За останні роки збільшилася кількість країн, які стали на шлях сталого розвитку, зробили та реалізують відповідні національні стратегії. Історичний шлях України до сталого розвитку було розпочато у 1992 р., підписанням декларацію «Ріо» і Програми дій «Порядок денний на 21 століття» на конференції у Ріо-де-Жанейро. На наступних конференціях «Ріо+5» та «Ріо+10» Україна підтвердила свої прагнення йти цим шляхом: у 1997 році створено Національну комісію зі сталого розвитку при Кабінеті Міністрів України; у 1999 році за ініціативи Програми розвитку ООН та Агенції США започатковано Міжнародний проект «Програма сприяння сталому розвитку в Україні».

Укладення Угоди про Асоціацію між Україною та Європейським Союзом актуалізували питання сталого розвитку, у зв'язку з чим, сприяння сталому розвитку стало одним із головних напрямів посилення співпраці між сторонами, які визнають важливість повного врахування економічних, соціальних і екологічних інтересів не тільки свого відповідного покоління, а й майбутніх поколінь і гарантують, що економічний розвиток, екологічна та офіційна політика підтримується спільно.

Наразі світова спільнота визначила нові орієнтири розвитку на наступні п'ятнадцять років (2015 – 2030 роки). У вересні 2015 року 193 держави-члени Організації Об'єднаних Націй прийняли історичну резолюцію «Перетворення нашого світу: Порядок денний розвитку в галузі сталого розвитку на період до 2030 року». Зазначені 17 цілей у сфері сталого (збалансованого) розвитку спрямовані на викоріння бідності, скорочення нерівності та захисту нашої планети – три ключові умови, необхідні для досягнення благополуччя і щастя [4].

За ініціативи Уряду України та сприяння системи ООН в Україні протягом 2016 року тривав широкомасштабний та всеохоплюючий процес адаптації цілей сталого розвитку з урахуванням українського контексту. Беручи до уваги принцип "нікого не залишити осторонь" та використовуючи широкий спектр інформаційних, статистичних та аналітичних матеріалів, була розроблена національна система цілей сталого розвитку (86 завдань розвитку та 172 показники для моніторингу їх виконання) [8].

Цілі сталого розвитку в Україні становитимуть нову систему взаємоузгоджених управлінських заходів за економічним, соціальним та екологічним (природоохоронним) вимірами, спрямовану на формування суспільних відносин на засадах довіри, солідарності, рівності поколінь, безпечного навколишнього середовища.

В Україні у процесі визначення Цілей сталого розвитку, відповідних завдань та показників на довгострокову перспективу необхідно враховувати глобальні орієнтири розвитку, принципи сталого розвитку та суспільну думку щодо бачення майбутнього розвитку.

Досягнення цілей та вирішення завдань 2020, головним з яких є, впровадження в Україні європейських стандартів життя та вихід України на провідні позиції у світі, здійснюються за наступними векторами в короткостроковій перспективі [3, 5]:

- вектором розвитку – забезпечення сталого розвитку держави, проведення структурних реформ та, як наслідок, підвищення стандартів життя;

- вектором безпеки – забезпечення гарантій безпеки держави, бізнесу та громадян, захищеності інвестицій і приватної власності;

- вектором відповідальності – забезпечення гарантій, що кожен громадянин, незалежно від раси, кольору шкіри, політичних, релігійних та інших переконань, статі, етнічного та соціального походження, майнового стану, місця проживання, мовних або інших ознак, матиме доступ до високоякісної освіти, системи охорони здоров'я та інших послуг у державному та приватному секторах;

- вектором гордості – забезпечення взаємної поваги та толерантності в суспільстві, гордості за власну державу, її історію, культуру, науку, спорт.

Стратегія 2030 є довгостроковою перспективою, що буде лежати у площині посилення існуючого потенціалу для побудови нових стратегічних потужностей та економіки розумного, стійкого, збалансованого зростання. З урахуванням переходу до інноваційної моделі розвитку та ухвалення антикризової програми уряду дана Стратегія виведе Україну на новий рівень економічного зростання.

### Список використаних джерел

1. Декларация тысячелетия Организации Объединенных Наций, резолюция 55/2 Генеральной Ассамблеи от 8 сентября 2000 года [Електронний ресурс]. – Режим доступу: [http://zakon3.rada.gov.ua/laws/show/995\\_621](http://zakon3.rada.gov.ua/laws/show/995_621).

2. Послання Президента України до Верховної Ради України «Європейський вибір. Концептуальні засади стратегії економічного та соціального розвитку України на 2002-2011 роки» (Документ п0001100-02, редакція від 30.04.2002) [Електронний ресурс]. – Режим доступу: <http://www.mfa.gov.ua/mfa/ua/publication/content/2994.htm>.

3. Про стратегію сталого розвитку «Україна – 2020»: Указ Президента України від 12.01.2015 р. № 5/2015 [Електронний ресурс]. – Режим доступу: <http://zakon.rada.gov.ua>.

4. Резолюція Генеральної асамблеї ООН «Перетворення нашого світу: Порядок денний розвитку у галузі сталого розвитку на період до 2030 року», A/RES/70/1 від 25 вересня 2015 року [Електронний ресурс]. – Режим доступу: <https://daccess-ods.un.org/access.nsf/Get?OpenAgent&DS=A/RES/70/1/&Lang=R>.

5. Сприяння сталому розвитку в Україні / Міжнародний проект за ініціативи Програми розвитку Організації Об'єднаних Націй та Агенції США з міжнародного розвитку // [Електронний ресурс]. – Режим доступу: <http://www.undpsust.kiev.ua>.

6. УКРАЇНА 2030: Доктрина збалансованого розвитку. Видання друге. Львів: Кальварія, 2017, 2017. – 164 с.

7. Форсайт економіки України: середньостроковий (2015–2020 роки) і довгостроковий (2020–2030 роки) часові горизонти (версія для обговорення) / Наук. керівник проекту акад. НАН України М.З. Згуровський // Міжнародна рада з науки (ICSU); Національний технічний університет України «Київський політехнічний інститут»; Інститут прикладного системного аналізу НАН України і МОН України; Світовий центр даних з геоінформатики та сталого розвитку. – Київ: НТУУ «КПІ», 2015. – 36 с.

8. Цілі Розвитку тисячоліття. Україна: 2000-2015. Національна доповідь // [Електронний ресурс]. – Режим доступу: [http://un.org.ua/images/stories/docs/2015\\_MDGs\\_Ukraine\\_Report\\_ukr.pdf](http://un.org.ua/images/stories/docs/2015_MDGs_Ukraine_Report_ukr.pdf).

**Акименко Олена Юрївна** – кандидат економічних наук, доцент, доцент кафедри бухгалтерського обліку, оподаткування та аудиту, Чернігівський національний технологічний університет.

**Akyumenko Olena** – PhD in Economic Sciences, Associate Professor, the Department of Accounting, Taxation and Audit, Chernihiv National University of Technology.

**E-mail:** elena.akyumenko@gmail.com

**Петровська Аліна Сергіївна** – аспірант кафедри менеджменту інноваційної діяльності та державного управління, Чернігівський національний технологічний університет.

**Petrovska Alina** – Postgraduate Student of the Department of Management of Innovation Activity and Public Administration, Chernihiv National University of Technology.

**E-mail:** Alina777petrovskaya@gmail.com

Марія Андрієнко

## ПРИНЦИПИ ЕФЕКТИВНОСТІ НАПРЯМІВ СТРАТЕГІЧНОГО РОЗВИТКУ КОНТЕЙНЕРНИХ ПЕРЕВЕЗЕНЬ

Mariia Andriienko

### PRINCIPLES OF THE EFFICIENCY OF THE STRATEGIC DEVELOPMENT OF CONTAINER TRANSPORT

*Визначено принципи ефективності реалізації контейнерних перевезень на залізничному транспорті та при використанні комбінованого транспорту. Значна увага приділяється соціально-економічній стратегії розвитку залізничного транспорту з врахуванням науково-технічного процесу. Звертається увага на уніфікацію перевізного процесу та принципи комерціалізації, відповідно до стандартів світового рівня.*

**Ключові слова:** контейнери; транспорт; сервіс; стратегія; механізм; розвиток; якість.

*The principles of the efficiency of container transportation on the railway transport and using combined transport are determined. Considerable attention is paid to socio-economic strategies for the development of rail transport, taking into account the scientific and technological process. Attention is drawn to the unification of the transportation process and the principles of commercialization, in accordance with world-class standards.*

**Keywords:** containers; transport; service; strategy; mechanism; development; quality.

Під впливом процесів глобалізації, що відбуваються в усіх сферах українського суспільства, на процеси управління у сфері залізничного транспорту повинні впливати європейські та світові стандарти. Такий вплив мають здійснювати на основі державної політики, основні принципи розвитку галузі та державного управління її розвитку з урахуванням цілісного та системного підходу.

Прискоренню позитивних економічних результатів сприятиме переосмислення науково-технічної сутності стратегії економічного розвитку транспортної галузі.

Залізничний транспорт в Україні опинився на перетині кількох величезних реформацийних процесів. В Європі розроблені принципи реформування залізниць, закріплені у директивних документах Євросоюзу, проте розвиток залізничної сфери в багатьох країнах відбувається теж по-різному [1].

Досвід багатьох європейських країн показав: випереджального, гарантованого й стійкого розвитку залізничного транспорту можна досягти тільки за умови підвищення управлінської компетентності, цілеспрямованого впливу держави на ефективне використання всіх факторів розвитку, найбільш повне врахування змін у навколишньому середовищі.

Це означає, що таке завдання можна вирішити тільки за допомогою підвищення управлінської здатності держави, рішучих кроків у напрямі системного реформування управління й регулювання розвитку залізничної сфери України, зокрема, розвитку її масштабних, пріоритетних об'єктів.

Проекти такого масштабу та їх реалізація вимагають від початку до кінця системного комплексного аналізу можливих існуючих та майбутніх ризиків, зокрема, стратегія державного управління, яка враховуватиме визначення показників внутрішнього середовища в транспортній системі, на загальнодержавному рівні, причому альтернативні шляхів її реалізації.

Науково доведено, що державне регулювання будь-якої нової програми здійснюється лише тоді, коли всі життєві явища, відносини, процеси реально зберігаються, розвиваються, набувають нових позитивних якостей; доцільно використовувати людський ресурс.

Процес вибору стратегії розвитку залізничних контейнерних перевезень є дуже важливим, оскільки потрібно обрати найкращу стратегію [2].

Сценарій стратегії розвитку обмежується зовнішніми і внутрішніми умовами і залежить від ресурсів виробничої контейнерної системи та ризику, на які готові йти власники та керівництво. Виділяють два етапи розробки сценарію стратегії розвитку: процес вибору стратегії та процес оцінки стратегії (див. рис.).

Врахувати усі фактори при виборі стратегії неможливо. Тому підходи до визначення стратегічних альтернатив будуть відрізнятися перш за все, тим, які фактори враховуються та вважаються головними.

Аналіз факторів дозволить скоротити кількість можливих стратегій до мінімуму та оцінити можливості забезпечення обраних стратегій необхідним обсягом трудових, фінансових, інтелектуальних та інших ресурсів.

Процес вибору стратегії може здійснюватися також на основі встановлених критеріїв вибору, виконання яких є обов'язковим. Тут можливо виділити такі критерії, як: період окупності витрат, збереження зовнішньоекономічної направленості та інше.

У першому випадку, якщо обов'язковим критеріям відповідають усі альтернативні стратегії, вводяться інші більш конкретні критерії.



Рис. Основні етапи розробки сценарію стратегії

При оцінці стратегії, необхідно звертати увагу на ряд особливостей: контейнерні перевезення слід розглядати як відкриту систему і відповідно виділяти показники зовнішньої та внутрішньої ефективності. Зовнішня ефективність стратегії відображає рівень відповідності потребам середовища (тобто чи ефективна поведінка галузі на ринку) та зазвичай виражається через показник досягнення цілей. Внутрішня ефективність стратегії відображає результати змін, які виникли через процеси перетворення ресурсів у продукт (тобто чи ефективні процеси, які реалізуються всередині галузі, які також визначають витрати) та виражаються через показники економічності. Можуть бути ситуації, коли внутрішня ефективність висока (процеси покращання якості транспортних послуг є досконалими), а зовнішня - менша (попит на продукт невеликий) тощо [3].

У якості показників, які характеризуватимуть стратегію розвитку контейнерних перевезень можуть бути: результативність – ступінь досяжності поставлених цілей; економічність – ступінь використання ресурсів; прибутковість – співвідношення між дохо-

дами та витратами; продуктивність – яка виражається через рентабельність; зміна частки ринку та інше.

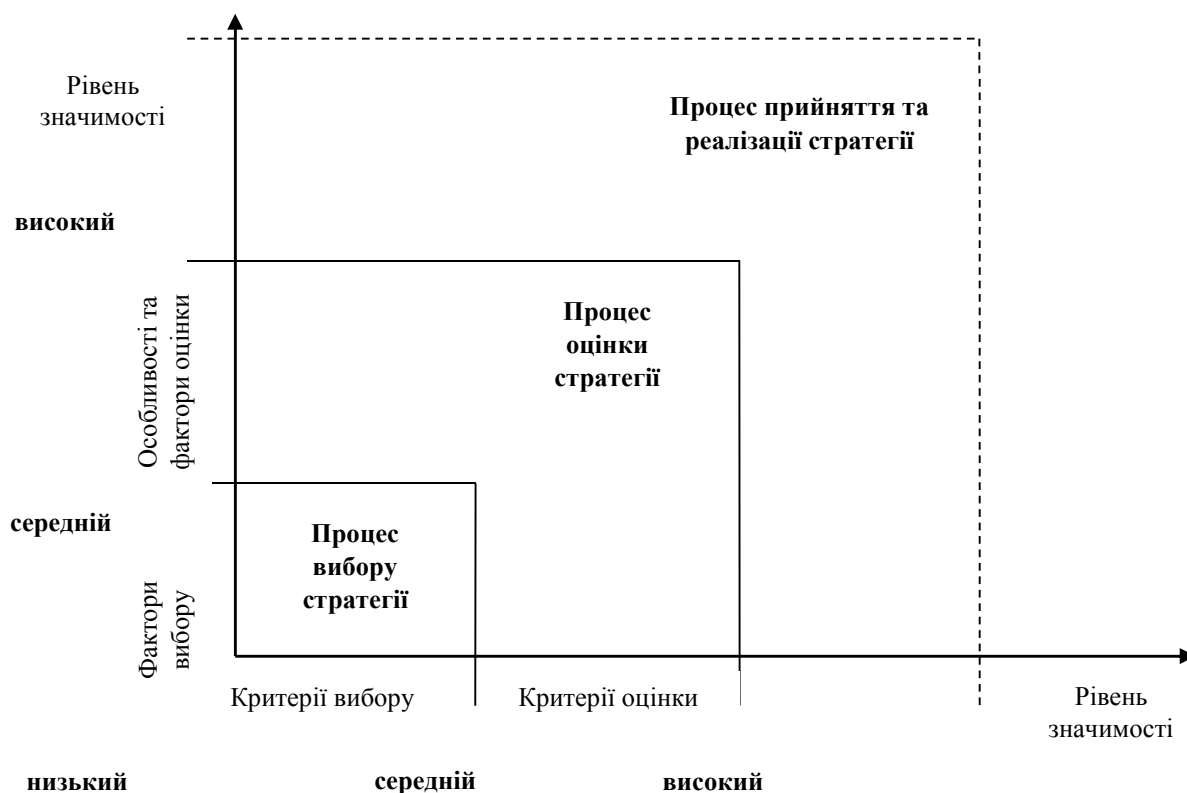
Механізм розробки стратегії розвитку залізничних контейнерних перевезень необхідно розглядати як сукупність елементів та способів їхньої організаційної, інформаційної та правової підтримки, з урахуванням особливостей організаційної структури та ступеня централізації управління за допомогою яких здійснюється прийняття та реалізація стратегічних рішень, які забезпечують сталий розвиток галузі.

При формуванні даного механізму на залізничному транспорті необхідно врахувати особливий статус залізничного транспорту, оскільки він є базовою галуззю економіки країни, що забезпечує потреби у внутрішніх та міжнародних перевезеннях. Також важливим є те, що ця галузь на сьогоднішній день залишається природною монополією.

Тому доцільним є розроблена Стратегія розвитку залізничного транспорту на період до 2020 р., яка має складатися з комплексу часткових стратегій. Причому під стратегією розвитку залізничних контейнерних перевезень слід розуміти програму дій на певну перспективу з урахуванням прийнятого ризику у відповідності до встановлених цілей розвитку контейнерної системи та можливостей їхнього досягнення в окремій сфері діяльності або в рамках окремої структурної одиниці, що забезпечує ефективність діяльності системи у цілому, і зокрема, тих підприємств, які здійснюють контейнерні перевезення [4].

Таким чином, до головних напрямків реалізації економічної стратегії розвитку залізничних контейнерних перевезень, що сприятимуть зростанню ефективності та якості послуг, належать модернізація системи державного управління залізничним транспортом; формування конкурентного ринку послуг залізничних послуг; інтенсифікація робіт з облаштування залізничних переходів через державний кордон; впровадження нових контейнерних маршрутів; гармонізація транспортного законодавства із відповідними законодавствами ЄС; розвиток МТК та залучення України до розбудови нового міжконтинентального проекту „Євразія”, що з’єднує країни Європи з азійськими державами та реалізувати залізничні проекти з розбудови центральної осі Транс’європейської транспортної мережі.

#### Список використаних джерел

1. Андрієнко М.М. Модель ефективного розвитку контейнерних перевезень / М.М. Андрієнко // Сучасні пріоритети економіки: матеріали Третьої міжнародної науково-практичної конференції. – Чернігів: Вид-во ЧНТУ, 2017. – С. 79-80.
2. Андрієнко М.М. Стан та проблеми функціонування підприємницьких структур в умовах перманентної економіки: [кол. монографія] / М.М. Андрієнко; [під ред. д.е.н., проф. Ю.О. Нестерчук] – Умань: Уманський нац. ун-т, 2016. – С. 103-108.
3. Андрієнко М.М. Критерії ефективності контейнерної транспортної системи: [кол. монографія] / М.М. Андрієнко; [під ред. д.е.н., проф. Ю.О. Нестерчук] – Умань: Уманський нац. ун-т, 2016. – С. 137-144.
4. Андрієнко М.М. Економічна сутність та особливості визначення якості сервісного обслуговування на залізничному транспорті / М.М. Андрієнко // Проблеми і перспективи Економіки та Управління: зб. наук. праць. – Чернігів: ЧНТУ, 2015. – № 1. – С. 56-60.

**Андрієнко Марія Михайлівна** – кандидат економічних наук, доцент кафедри економіки, Національний авіаційний університет.

**Andriienko Mariia** - PhD, Associate Professor of Economics, National Aviation University.

**E-mail:** andrienko2008@ukr.net

Дмитро Андрущенко

## СТРАХУВАННЯ, ЯК ВАЖЛИВА ЛАНКА ЕКОНОМІКИ УКРАЇНИ

Dmytro Andrushchenko

### INSURANCE AS AN IMPORTANT LINK IN UKRAINE'S ECONOMY

Досліджено сучасний стан страхового ринку України, проаналізовано канали реалізації страхових послуг відносно сьгоднішніх реалій та враховуючи тенденції найближчі кілька років.

**Ключові слова:** страховий ринок; просування; канали реалізації; продаж; посадова інструкція; ефективність; страхова компанія; діджитал.

The present state of the Ukrainian insurance market is analyzed, analyzed channels for the implementation of insurance services in relation to today's realities and taking into account trends over the next few years.

**Keywords:** insurance market; promotion; sales channels; sales; job description; efficiency; insurance company.

Страховий ринок в Україні та його теперішній стан безпосередньо впливає на розвиток економічного росту та купівельної спроможності населення, та регулюється певними чинниками впливу факторів: з одного боку, постійно зростає кількість функціонуючих на ньому страхових компаній, з іншого боку – відбувається сповільнення темпів розвитку самого ринку. Причина таких змін - неможливість страхових компаній самостійно обслуговувати значну кількість клієнтів, тобто потенційні клієнти залишаються поза увагою, що є неприпустимим в умовах жорсткої конкуренції, яка існує на ринку сьогодні. Саме тому з метою розширення своєї частки на страховому ринку за рахунок збільшення клієнтської бази, більшість страхових компаній намагаються створювати власну мережу просування страхових послуг. Таке просування відбувається за рахунок організації агентських мереж, співпраці з різноманітними установами, в тому числі банківськими й кредитними. Кожну із зазначених співпраць можна визначити як маркетинговий канал збуту страхових полісів [2].

Якщо аналізувати сьгоднішній ринок страхування в Україні в розрізі економічної ситуації, відмітимо, що число та якість каналів реалізації страхових послуг тут не відповідає реальним потребам ринку, що значною мірою гальмує розвиток як страхового ринку так і економічного зростання в країні. Саме тому важливу роль відіграє саме забезпечення ефективної організації та реалізації продажу страхових послуг з точки зору каналів продажу страхових продуктів [3].



Рис. Канали збуту страхових послуг

Як вже зазначалось, страховий ринок в Україні розвивається досить повільно. Саме тому задля ефективної та швидкої його роботи необхідним є не лише збільшення кіль-

кості страхових компаній, їхніх філій та представництв, а й організацію та розвиток каналів збуту страхових полісів, тобто забезпечення роботи посередницької діяльності.

Однією з найбільш поширених помилок при розробці стратегії реалізації страхових послуг – відсутність конкретизації функціональних обов'язків працівника, що часто призводить до неузгоджених дій в роботі компанії. Розробка корпоративних та методичних документів більш притаманна великим страховим компаніям, які мають розгалужену мережу філій та представництв [1].

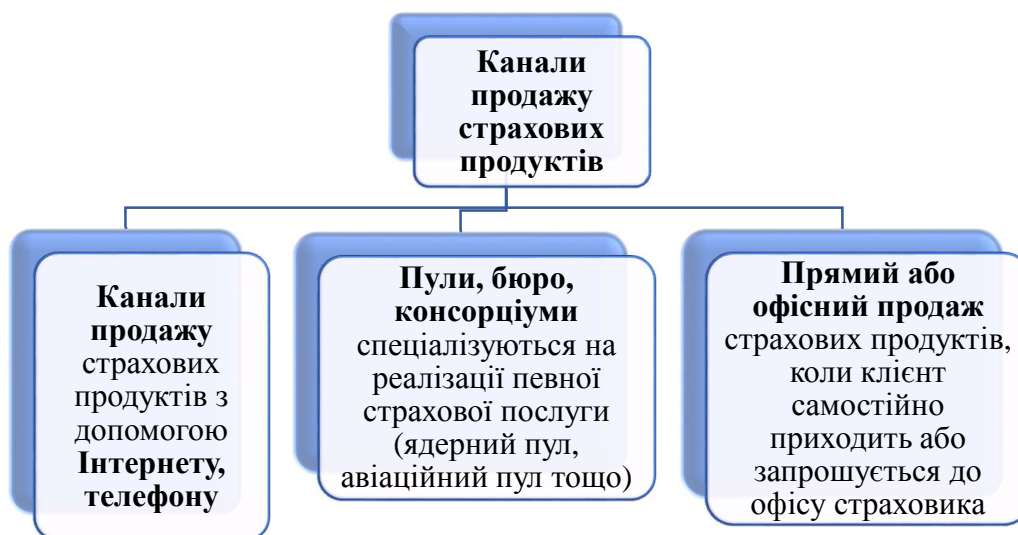
В деяких випадках страхова компанія розробляє корпоративний кодекс компанії, його культуру який регламентує загальні функції діяльності центрального апарату страхової компанії та його мережі, вказує на розмежування повноважень між центральним апаратом та філіями (представництвами), регламентує порядок прийняття рішень та узгодження проходження внутрішніх документів компанії. Методичні документи, як правило, стосуються правил оформлення документів, складання звітів та інформаційних повідомлень, що перебувають в обігу в рамках компанії. Внутрішні правила, посадові інструкції, корпоративні та методологічні документи можуть бути затверджені правлінням або наглядовою радою компанії.

Підводячи підсумок необхідно звернути увагу на тренд на найближчі 5 років де в умовах сьогоденних реалій та європейського досвіду страхові компанії йдуть в діджитал. Компанії що не зможуть адаптуватися до змін покинуть ринок, і це ще більше підштовхує компанії до трансформації та змін системного підходу до продажу страхових послуг та страхування в цілому. Наслідком даних тенденцій вбачається зміна підход до такого поняття як персонал, який задіяний в страхуванні. Компанії будуть плавно відходять від співпраці з агентами і переходять в онлайн, як основного напрямку реалізації страхових послуг, що може вплинути на зростання потреби інвестувати в розробку і модернізацію онлайн-платформ та структурного підходу в цілому на страховому ринку.

#### Список використаних джерел

1. Аналітичний огляд. Страховий ринок. – Режим доступу: <http://www.credit-rating.ua>.
2. Офіційний сайт Державної комісії з регулювання ринків фінансових послуг України [Електронний ресурс]. – Режим доступу: <http://www.dfp.gov.ua>.
3. Закон України Про фінансові послуги і державне регулювання ринків фінансових послуг від 6 лют. 2003 р. № 485 – IV [Електронний ресурс].

**Андрущенко Дмитро** – аспірант кафедри страхування, Київського національного університету Імені Вади-ма Гетьмана.

**Andrushchenko Dmytro** – Aspirant of the Insurance Department, Kiev National University of Vadim Getman.

**E-mail:** z-1512@bigmir.net

*Станіслав Аржевітін*

## МОНЕТАРНА ПОЛІТИКА І РЕАЛІЇ ЕКОНОМІЧНОГО РОЗВИТКУ УКРАЇНИ

*Stanislav Arzhevitin*

## MONETARY POLICY AND REALITY OF ECONOMIC DEVELOPMENT OF UKRAINE

*Розглянуто ключові проблеми монетарної політики та розвитку економіки України, у тому числі проблеми, пов'язані з реформуванням банківського сектору. Обґрунтовано необхідні зміни в монетарній та економічній політиці, спрямовані на активізацію кредитування малого й середнього бізнесу, зниження залежності від зовнішніх джерел фінансування боргового характеру, розширення можливостей кредитної підтримки інфраструктурних проєктів. Акцентовано на значенні можливостей співробітництва з ЄС у контексті підтримки регіональної політики України як інструменту подолання структурних диспропорцій економічного розвитку.*

**Ключові слова:** диспропорції економічного розвитку; монетарна політика; інфляційне таргетування; процентна ставка; кредитування.



*The key problems of monetary policy and economic development of Ukraine are considered, including issues related to banking sector reform. The necessary changes in monetary and economic policy aimed at increasing the lending to small and medium-sized businesses, reducing the dependence on external sources of debt financing, and expanding the possibilities of credit support for infrastructure projects are substantiated. The importance of cooperation with EU in the context of supporting Ukraine's regional policy as an instrument for overcoming structural imbalances in economic development is emphasized.*

**Keywords:** *disproportions of economic development; monetary policy; inflation targeting; interest rate; lending.*

Економіка України характеризується наявністю значних диспропорцій, які сформувались задовго до набуття державою незалежності та посилились під впливом неефективної економічної політики наступних десятиліть. Провідні українські вчені зазначають, що «у нас не створено свого базового комплексу внутрішнього соціально-економічного розвитку, не збудовано внутрішнього ринку, не створено внутрішнього споживчого і виробничого попиту і відповідної пропозиції, не задоволено базових потреб населення, а Україна відразу в визначальній частині пристосувалася до фрагментів зовнішніх ринків як сировинний придаток. Ця базова деструкція проявляється в цілій низці інших похідних структурних деформацій і виступає чинником подальшого диспропорційного розвитку [1].

Частка кінцевих споживчих витрат у ВВП зростає за останні десять років з 77 до 90 відсотків (в т.ч. домогосподарств з 58 до 71 відсотків) при одночасному зниженні частки валового нагромадження основного капіталу з 30 до 14 відсотків, що свідчить про домінування споживчого сектора над інвестиційним, а отже - проїдання національного багатства.

Ще один структурний дисбаланс – незабезпеченість внутрішніх інвестицій національними заощадженнями, що є, ніщо інше, як втрата економічної незалежності (самостійності) української держави. В структурі експорту галузей займають домінуючі позиції виробництва з низьким рівнем доданої вартості та надмірною відкритістю (залежністю від зовнішніх ринків) національної економіки, що є, ніщо інше, як формування країни із «законсервованою» бідністю населення та сировинним виробництвом.

Як добре відомо зі світового досвіду, подібні масштабні проблеми не можливо вирішити тільки засобами монетарної політики, але вона повинна бути спрямована на підтримку реалізації економічної політики держави.

Що ж відбувається з кредитуванням економіки? Згідно з інформацією Правління НБУ, у 2017 р., вперше від початку кризи, спостерігається відновлення кредитування фізичних осіб (на 38,2 %, 29 млрд. грн.) і корпорацій (на 8,6 %, або 38 млрд. грн.) [2]. Але банки кредитують сировинне виробництво на експорт, з одного боку, та споживчий імпорт, з іншого. Тепер стає зрозуміло, чому НБУ в Інфляційному звіті прогнозує збільшення дефіциту поточного рахунку у 2019 р., а також від'ємне сальдо зведеного платіжного балансу у 2019-2020 рр.

В Україні – найвищий у світі показник непрацюючих кредитів, який, станом на 01.01.2018. становить 55 %, з яких на держбанки припадає 70 %. При цьому до запровадження постанови НБУ № 351 (нового Положення про оцінку кредитних ризиків) частка непрацюючих кредитів складала до 40 %, після запровадження – сягнула майже 60 %. Держава вимушена була докапіталізувати державні банки у 2017 р. на 71 млрд. грн. (тоді як у 2016 р. – 121 млрд. грн.).

Починаючи з 2014 р., внаслідок реалізації політики «очищення» банківського сектору виведено з ринку 98 банків (у т.ч. 14 у 2107 р.). За різними підрахунками державі і суспільству нанесено понад 500 млрд. грн. прямих збитків. Водночас було введено вимогу підвищення статутного капіталу до 500 млн. грн. (тоді як європейська норма – 5 млн. євро). Проте, «виведення з ринку банківських послуг декількох десятків банківських установ звужує можливості кредитування підприємств малого і середнього бізнесу, адже воно забезпечується насамперед банками із розгалуженою системою філій і широкою спеціалізацією і неперспективне для великих банків, які контролюють

ринок. Щодо розгалуженості банківської мережі Україна суттєво відстає від кращої європейської практики» [3, с. 12].

Політика депозитних сертифікатів НБУ – це політика вилучення з грошового обігу сотні мільярдів кредитного ресурсу з економіки та сплата колосальної суми (25 млрд. грн. за останніх три роки – 6,3 млрд. за 2017 р.) державних грошей в комерційний сектор (переважно іноземним банкам), деформація міжбанківського ринку.

Жорстка монетарна стратегія призвела до зниження рівня монетизації економіки, який за три роки інфляційного таргетування знизився з 59 % до 39 %, рівень покриття ВВП кредитами – відповідно з 61 % до 34 %. Темп приросту грошової бази у 2017 р. має тренд на уповільнення: 2016 р. приріст становив 13,6 %, а у 2017 р. вже лише 4,6 %.

Підтримка політики високої ключової процентної ставки НБУ (яка формується за 14-денними депозитними сертифікатами) впливає на високу ціну державних ОВДП, а це – вилучення кредитного ресурсу з банківського ринку та сплата знову ж таки колосальних сум з державного бюджету в комерційний сектор (за підрахунками, купонний дохід банків за ОВДП становив близько 30 млрд. грн. у 2017 р.), в т.ч. іноземний.

Національний банк України, декларуючи перехід до інфляційного таргетування, де-факто обрав неефективні інструменти боротьби з інфляцією через жорсткі кількісні обмеження чистих внутрішніх активів і грошової бази (які навіть жорсткіші, ніж вимагає МВФ). Використання режиму таргетування монетарних агрегатів на дуже низькому рівні загострює кредитну кризу, перешкоджає економічному зростанню і водночас не є дієвим для валютної й цінової стабілізації внаслідок того, що споживча інфляція в Україні має немонетарну природу.

Таким чином, жорстка грошово-кредитна політика та непрозора і невиправдана політика так званого очищення банківської системи призвели до кредитної кризи, відриву банківського сектору від реальної економіки, як загалом по країні, так і в регіональному вимірі. Отже, існує нагальна потреба фінансової підтримки економічного розвитку, зокрема у контексті реалізації регіональної політики України, яка повинна стати дієвим інструментом подолання структурних диспропорцій.

Укладена в листопаді 2014 року і ратифікована Угода про фінансування Програми підтримки секторальної політики (термін реалізації – 2020 рік) відкриває можливість залучити фінансування з фондів Європейського Союзу в розмірі 55 млн. євро для реалізації завдань державної регіональної політики. Передбаченими напрямками залучення коштів є такі:

- вдосконалення нормативно-правової бази регіональної політики;
- забезпечення стабільного і передбачуваного фінансування регіонального розвитку;
- зміцнення фінансової автономії місцевої влади;
- запровадження ефективної системи моніторингу й оцінки ефективності реалізації регіональної політики;
- посилення конкурентоспроможності регіонів України;
- покращення економічної, соціальної і територіальної згуртованості регіонів [4].

Секторальна бюджетна підтримка в Україні Європейським Союзом спрямована на реалізацію заходів Державної стратегії регіонального розвитку на період до 2020 року в рамках 5 програм регіонального розвитку: «Інноваційна економіка та інвестиції», «Сільський розвиток», «Розвиток людського потенціалу», «Розвиток туризму», «Загальноукраїнська солідарність» [5].

Досвід Словаччини, Чехії, Польщі, Литви, Латвії засвідчує, що одним із найбільш дієвих інструментів на шляху просування до ЄС на регіональному рівні є транскордонне співробітництво, яке відбувається, зокрема, шляхом створення та активної участі територіальних громад прикордонних країн у єврорегіональних об'єднаннях. Співробітництво у рамках єврорегіонів має потенціал об'єднання зусиль в економічній сфері,

розбудови соціальної, інформаційної та виробничої інфраструктури, будівництва та модернізації інфраструктури кордону, розвитку транспортної мережі, наукової та культурної співпраці, охорони навколишнього середовища.

### Список використаних джерел

1. Гриценко А. Яка грошово-кредитна політика потрібна Україні [Електронний ресурс] / А. Гриценко // Дзеркало тижня. – 2015. – Вип. № 7. – Режим доступу: <https://dt.ua/macrolevel/yaka-groshovo-kreditna-politika-potribna-ukrayini-.html>.
2. Офіційний сайт Національного банку України [Електронний ресурс]. – Режим доступу: <http://bank.gov.ua>.
3. Геєць В. М. Економіка України: ключові проблеми і перспективи [Електронний ресурс] / В. М. Геєць // Економіка і прогнозування. – 2016. – № 1. – С. 7-22. – Режим доступу: [http://nbuv.gov.ua/UJRN/econprog\\_2016\\_1\\_3](http://nbuv.gov.ua/UJRN/econprog_2016_1_3).
3. Євроінтеграційний портал [Електронний ресурс]. – Режим доступу: <https://www.eu-ua.org/tekhnichna-ta-finansova-dopomoha>.
4. Урядовий портал [Електронний ресурс]. – Режим доступу: <https://www.kmu.gov.ua/ua/news/249947810>.

**Аржевітін Станіслав Михайлович** – доктор економічних наук з фінансів, грошового обігу і кредиту, професор, завідувач кафедри банківської справи, ДВНЗ «Київський національний економічний університет імені Вадима Гетьмана».

**Arzhevitin Stanislav** – Doctor of Economics in Finance, Money and Credit, Professor, Head of the Department of Banking, Kyiv National Economic University named after Vadym Hetman.

**E-mail:** arzhevitin.s.m.@gmail.com

*Євгеній Бобришев*

## ВПЛИВ КРИПТОВАЛЮТ НА НАЦІОНАЛЬНУ ЕКОНОМІКУ

*Ievgenii Bobryshev*

### THE INFLUENCE OF CRYPTOCURRENCY ON THE NATIONAL ECONOMY

*У даній статті представлений аналіз такого новітнього економічного явища як криптовалюта, на базі чого були створені перші криптовалюти, їх значення у світовій економіці і можливий подальший розвиток. Всі висновки у даній статті зроблені виключно на технічному аналізі реальних графіків коливань криптовалют на відомих всесвітніх криптовалютних біржах. Важливим розділом статті є прогноз на подальший розвиток і вплив криптовалют на національну економіку, що розкриває потенціал цього явища.*

**Ключові слова:** криптовалюта; біткоїн; електронні гроші; інформаційний простір.

*This article presents an analysis of such a newest economic phenomenon as cryptocurrency, on the basis of which were created the first cryptocurrencies, their importance in the global economy and possible further development. All conclusions in this article are made on the technical analysis of real fluctuation schedules cryptocurrency on the world's famous cryptoexchange markets. An important section of the article is the forecast for further development and the impact of cryptography on the national economy, which reveals the potential of this phenomenon.*

**Keywords:** cryptocurrency; bitcoin; electronic money; information space.

Метою написання статті є аналіз феномену криптовалют як новітнього економічного явища та дослідження їхнього впливу на національну економіку. Стрімкий розвиток попиту різноманітних криптовалют приваблює мільйони інвесторів з усього світу. Таким чином, з'являються навіть «країни інвестори», значна кількість населення яких починає інвестувати переважну кількість своїх коштів у криптовалюти.

Криптовалюта - це фінансова інновація, що дозволяє обходити існуючі обмеження, а також неминуче впливає на мінливість рівня цін і всю платіжну систему.

Криптовалюті так само, як і для офіційним грошам, властива функція засобу заощадження. Така популярність обумовлена за рахунок бажання інвесторів розширити кількість своїх інвестиційних активів, які не мають прямої кореляції між собою, особливо в період фінансової кризи. Нестабільність національних валют спонукає вкладати кошти в криптовалюти з метою їх захисту від зовнішніх факторів, здатних впливати на курс офіційних валют.

Найперша криптовалюта – Bitcoin (Біткойн), була реалізована на основі репліковано-розподіленої бази даних, яка отримала назву блокчейн (blockchain). Відтоді, всі криптовалюти, що з'являлися, були спроектовані по принципу блокчейна.

Блокчейн формується як безперервно зростаючий ланцюжок блоків із записами про всі транзакції. Копії бази або її частини одночасно зберігаються на безлічі комп'ютерів і синхронізуються відповідно до формальних правил побудови ланцюжка блоків. Інформація у блоку не шифрується і доступна у відкритому вигляді, але відсутність змін засвідчується криптографічно через хеш-ланцюжок (елемент цифрового підпису).

Стрімке зростання ринку криптовалют з кожним роком збільшує свій тиск на грошовий обіг в світі взагалі і на національну економіку зокрема. Таким чином, питання вивчення напрямків такого впливу криптовалют на вже існуючу платіжну систему стає все більш актуальним. Особливо гостро стоять питання регулювання фінансового ринку і політики центральних банків щодо забезпечення фінансової стабільності в умовах виникнення криптовалют [6].

Зростання числа фінансових операцій, які можна здійснити за допомогою криптовалют знижує необхідність у використанні реальних грошей, які пропонують центральні банки, що веде до збільшення кількості грошей, не обслуговуваних офіційним банківським товарообігом.

В даній статті ми досліджуємо вплив криптовалют у наступних напрямках:

1. На даний час більша кількість країн не сприймає вплив криптовалют як істинний вплив на національну економіку. Як правило кількість криптовалют в обігу не перевищує 0,3 % готівки в масштабах однієї держави. Звичайно, не можна виключати можливість істотного збільшення цього показника в майбутньому, адже в результаті коливання обмінного курсу кількість криптовалюта може різко збільшитися.

2. Торгівля в інформаційному (віртуальному) просторі за рахунок криптовалют неминуче позначається на скороченні попиту на реальні гроші, що призводить до зміни в грошових агрегатах, які безпосередньо впливають на швидкість обігу грошей. При широкому використанні криптовалют буде скорочуватися баланс центрального банку і знижуватися ефективність відсоткової(облікової) ставки політики.

3. Обсяг ринку електронних грошей вважається незначним по відношенню до світового обороту, проте якщо розглядати обсяг транзакцій за участю криптовалюта сконцентрованих в масштабах однієї країни, що розвивається, це може серйозно позначитися на вартості національної валюти.

Нове дослідження доводить, що людей, які використовують криптовалюти, значно більше ніж вважалося раніше. Ще до того, як ціна на біткоіни досягла нових максимумів, в Університеті Кембриджа виявили, що криптовалюта активно використовує в три рази більше людей, ніж вважалося раніше [1].

Нижче представлена динаміка коливання цінних змін трьох найперших і як наслідок найпопулярніших криптовалют у світі (рисунок 1-3).

## BITCOIN EXCHANGE BTC/USDT

|   |             |              |              |
|---|-------------|--------------|--------------|
| Last Price  | 24hr Change | 24hr High    | 24hr Low     |
| 1290.0000000  | 4.71%       | 1292.8882222 | 1228.5400000 |
| 24hr Volume: 6544347.55927334 USD / 5196.13122926 BTC |             |              |              |



Рис. 1 Зміна цін на Bitcoin (Біткойн) за період за вересня 2016 р. до лютого 2017 р.

## ETHEREUM EXCHANGE ETH/USDT

|   |             |             |             |
|---|-------------|-------------|-------------|
| Last Price  | 24hr Change | 24hr High   | 24hr Low    |
| 19.78059989   | 5.89%       | 20.70000000 | 18.08258236 |
| 24hr Volume: 2476314.82546570 USD / 127037.99244232 ETH |             |             |             |



Рис. 2 Зміна цін на Ethereum (Ефір) за період за січня 2016 р. до березня 2017 р.



Рис. 3 Зміна цін на Dash (Деш) за період з лютого 2016 р. до березня 2017 р.

Дослідження вказує на те, що вже зараз активно користуються криптовалютами понад 30 мільйонів осіб, раніше вважалося, що це число не перевищує 1,3 мільйона осіб. Звичайно, в порівнянні з мільярдами людей, що проживають на території Землі, тих що використовують криптовалюти не так багато, але якщо взяти до уваги те, що сумарна ринкова вартість такої валюти перевищує вже 500 мільярдів доларів, виявляється, що криптовалюта, незважаючи на невеликі обороти, надає серйозний вплив на світову економіку [2].

Проте, середній користувач, як і раніше, є техно-ентузіастом, який використовує криптовалюти для придбання ігор на X-Box або покупки товарів у обраних продавців або є трейдером, який хоче отримати прибуток від руху цін. Таким чином, криптовалютам ще далеко до широкомасштабного прийняття їх звичайним користувачам [5].

У різних країнах існують різні відношення щодо криптовалюти, деякі країни оголосили її незаконною, і в багатьох країнах немає політики чи намірів регулювати криптовалюту. Багато урядів можуть не схвалити ідею відсутності можливості відслідковувати ідентифікацію, пов'язану з транзакціями. Вже існують побоювання щодо використання криптовалют наркокартелями чи терористами. Тому існує багато причин, через які, уряди можуть протистояти використанню криптовалют, ніж прийняти їх [3].

На підставі аналізу, ми прийшли до висновку, що для країни існування і обіг криптовалют не може бути великим ризиком, адже на даному етапі розвитку і поширення криптовалют, економіка всеодно залишається більш залежною від національних валют. Грошово-кредитна політика є найважливішим інструментом контролю за процентною ставкою, грошовою масою тощо, і багато таких економічних факторів, як інфляція, рівень безробіття залежить від цього [4].

Криптовалюти безумовно створили багато паралельних економік та екосистем. Вони можуть служити альтернативним засобом обміну для країн, що перебувають у кризі. Яким би прогресивним не була динаміка коливання криптовалют та зростання їх ролі у світовій економіці, у національному масштабі крипто валюти все одно скоріш за все будуть залишатися додатковими валютами та засобами для здійснення приватних грошових транзакцій.

#### Список використаних джерел

1. Прабір Пуркаястха. «Does Bitcoin Pose a Threat to the Global and National Economies?». Електронний ресурс: <https://newsclick.in>.
2. Оскар Джонсон. «Why Cryptocurrencies Could Push The Dollar From World Reserve Currency Status». 2. Електронний ресурс: <https://www.forbes.com>.

3. Арчіт Сінха. «Is the world ready for blockchain-based national digital currency?». Електронний ресурс: <http://www.wionews.com/inness-economy>.
4. Самбурай Дас. «Bitcoin as a National Currency Could See Economies Collapse: China Central Bank Advisor». Електронний ресурс: <https://www.ccn.com>.
5. Ерік Майзер. «Prediction: National adoption of cryptocurrency». Електронний ресурс: <https://hackernoon.com>.
6. Анкіт Ананд. «What happens to national economies when a viable cryptocurrency gets established?». Електронний ресурс: <https://www.quora.com>.

**Бобрішев Євгеній Сергійович** – кандидат економічних наук, проректор з навчально-виховної роботи, Чернігівський інститут інформації, бізнесу і права.  
**Bobryshev Ievgenii** – PhD in Economics, Vice-Rector for Educational and Pedagogical Work, Chernihiv Institute of Information, Business and Law.  
**E-mail:** [ibobryshew@gmail.com](mailto:ibobryshew@gmail.com)

*Наталія Черкас*

## ОЦІНКА РЕАЛЬНОГО ОБМІННОГО КУРСУ ТА КОНКУРЕНТОСПРОМОЖНОСТІ В УМОВАХ ГЛОБАЛЬНОЇ МЕРЕЖЕВІЗАЦІЇ ТОРГІВЛІ

*Nataliia Cherkas*

### EVALUATION OF REAL EXCHANGE RATE AND COMPETITIVENESS UNDER THE CONDITIONS OF GLOBAL NETWORKING IN TRADE

*Проаналізовано методи оцінки цінової конкурентоспроможності з допомогою реального ефективного обмінного курсу (РЕОК) у сучасних умовах активної участі країн у глобальних мережах виробництва та торгівлі. Узагальнено декомпозицію вимірів конкурентоспроможності зовнішньої торгівлі. Визначено важливі індикатори оцінки РЕОК із врахуванням доданої вартості, проміжної продукції та вимірів конкурентоспроможності факторів та завдань.*

**Ключові слова:** *реальний ефективний обмінний курс (РЕОК); глобальні мережі виробництва та торгівлі; додана вартість; конкурентоспроможність; міжнародна торгівля.*

*The work analyzes the methods of assessing price competitiveness with the help of a real effective exchange rate (REER) in current conditions of countries' active participation in global networks of production and trade. We generalize the decomposition of measurements of the foreign trade competitiveness. The important indicators for estimating the REER are determined, such as value added, intermediate goods and measuring the competitiveness of factors and tasks.*

**Keywords:** *real effective exchange rate (REER); global networks of production and trade; value added; competitiveness; international trade.*

Сучасні глобальні тенденції фрагментації виробництва та аналіз світової торгівлі доданою вартістю вносять значні корективи у вимірювання цінової конкурентоспроможності [1]. Реальний ефективний обмінний курс (РЕОК) (*англ.* REER – real effective exchange rate), традиційно вважається індикатором зміни цінової конкурентоспроможності вітчизняних товарів по відношенню до продукції основних торговельних партнерів країни [2]. Економічний зміст РЕОК полягає у відображенні зміни обмінного курсу, скоригованого на рівень інфляції в країнах–торговельних партнерах. На динаміку РЕОК впливають наступні фактори: значення номінального обмінного курсу до валют країн-партнерів і співвідношення рівня інфляції в країні до масштабу цін у країнах-партнерах. Для розрахунку значення РЕОК використовують вагові коефіцієнти, які відображають середню питому вагу країн – основних торговельних партнерів у загальному зовнішньому товарообороті [2; 3]. Цей показник зручно використовувати, якщо країни конкурують у експорті товарів та послуг, що виробляються переважно із внутрішніх ресурсів, однак складно належним чином оцінювати конкурентоспроможність, якщо торгівля відбувається у глобальних мережах [4]. Така ситуація призвела до дискусії, яким чином врахувати вплив глобальних мереж виробництва та торгівлі на конкурентоспроможність [5]. Основні індикатори конкурентоспроможності валового експорту охоплюють показники інтенсивної, екстенсивної, сталої маржі та маржі якості [6], що вимагають врахування доданої вартості та проміжної продукції, створеної на кожному з етапів виробництва (рисунок).



Рис. Декомпозиція вимірів торговельної конкурентоспроможності

Джерело: складено автором за [6].

Традиційний розрахунок РЕОК згідно методики МВФ [3] здійснюється за наступною формулою:

$$REER_j^{Standard} = \prod_{k \neq j} \left( \frac{P_j R_j}{P_k R_k} \right)^{W_{jk}}, \quad (1)$$

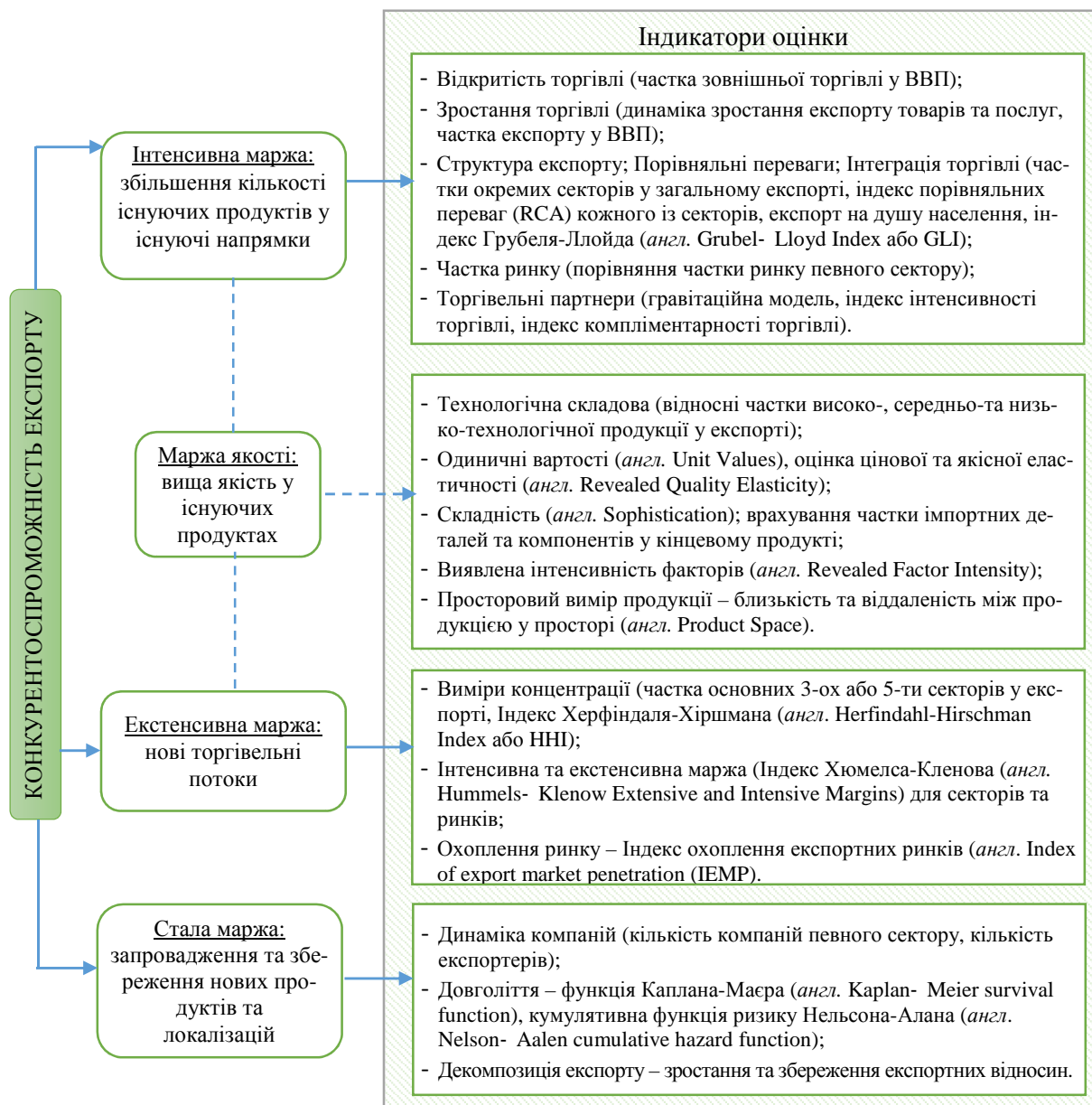
де,  $REER_j^{Standard}$  – РЕОК країни  $j$ ;  $P_j$  та  $P_k$  – індекси споживчих цін країни  $j$  з країнами-партнерами  $k$ ;  $R_j$  та  $R_k$  – двосторонні номінальні обмінні курси країни  $j$  та країни  $k$  до долара США.  $W_{jk}$  – вагові частки країн торговельних партнерів для країни  $j$ . Дана методика враховує конкуренцію імпорту (у країні  $j$ ), конкуренцію експорту (у країні  $k$ ) та конкуренцію на зовнішніх ринках [1].

Альтернативний підхід оцінки РЕОК дозволяє врахувати додану вартість та виміряти конкурентоспроможність факторів та завдань [7]. Дослідники МВФ запропонували методику розрахунку VA\_РЕОК (*англ.* Value-Added Real Effective Exchange Rate – VA\_REER), що враховує вартість факторів виробництва:



$$VA\_REER_j^{Tasks} = \prod_{k \neq j} \left( \frac{q_j R_j}{q_k R_k} \right)^{v_{jk}}, \quad (2)$$

де,  $VA\_REER_j^{Tasks}$  – РЕОК країни  $j$  із врахуванням доданої вартості;  $q_j$  та  $q_k$  – ціни факторів виробництва, скореговані на ВВП дефлятор країни  $j$  з країнами-партнерами  $k$ ;  $R_j$  та  $R_k$  – двосторонні номінальні обмінні курси країни  $j$  та країни  $k$  до долара США.  $W_{jk}$  – вагові частки, що враховують торгівлю доданою вартістю країн торговельних партнерів для країни  $j$ . Отже, на відміну від стандартних часток країн-торговельних партнерів, що відображають відносну величину транзакцій між країнами, даний підхід враховує відносну величину доданої вартості. Варто зазначити, що трансфертне ціноутворення у глобальних конгломератах (локалізація прибутків у підконтрольних компаніях у різних юрисдикціях) також впливає на розміщення доданої вартості серед країн.

Наступною спробою точнішого виміру конкурентоспроможності з допомогою РЕОК було врахування вартості проміжної продукції [3]. Інтегрований РЕОК складається із двох частин, одна із яких враховує додану вартість із внутрішнім контентом країни  $j$  ( $DVA_j$ ) відносно країни  $k$  ( $DVA_k$ ), а інша – додану вартість із зовнішнім контентом країни  $j$  ( $FVA_j$ ) відносно країни  $k$  ( $FVA_k$ ) (3):

$$REER_j^{Integrated} = \prod_{k \neq j} \left( \frac{q_j R_j}{q_k R_k} \right)^{w_{jk}} \prod_{k \neq j} \left( \frac{q_j R_j}{q_k R_k} \right)^{\omega_{jk}}, \quad (3)$$

де,  $REER_j^{Integrated}$  – інтегрований РЕОК країни  $j$ ;  $\omega_{jk}$  – частки доданої вартості із внутрішнім та зовнішнім контентом. Даний підхід, для прикладу, враховує, що зміцнення грошової одиниці підвищує вартість товарів експорту та одночасно знижує вартість імпортованих факторів виробництва.

Використання показників РЕОК із врахуванням доданої вартості та інтегрованого РЕОК містить ряд переваг та недоліків.  $VA\_РЕОК$  краще враховує виміри конкурентоспроможності факторів виробництва та експорту із доданою вартістю. У емпіричних оцінках здійснюється прогнозування довгострокової цінової конкурентоспроможності. Інтегрований РЕОК вважається оптимальним для валових показників торгівлі та опосередковано охоплює додану вартість у потоках товарів. Таким чином, оцінювання РЕОК та конкурентоспроможності зовнішньої торгівлі повинно враховувати показники доданої вартості, що забезпечують кращу інформацію про зміни відносних цін між країнами, які залучені у глобальні мережі виробництва та торгівлі.

### Список використаних джерел

1. Saito M. Trade Interconnectedness: The world with global value chains / M. Saito, M. Ruta, J. Turunen // IMF Policy Paper. – 2013. – 40 p.
2. Реальний ефективний обмінний курс. [Електронний ресурс]: Офіційний сайт Національного банку України. Режим доступу : <https://bank.gov.ua/control/uk/publish>.
3. Bayoumi T. New rates from new weights / T. Bayoumi, O. Lee, S. Jayanthi // IMF Staff Papers. – 2006. – № 53(2). – P. 272-305.
4. Черкас Н.І. Економічний вимір ефективності участі країн у глобальних ланцюгах вартості / Н.І. Черкас // Економіка розвитку. – 2017. – № 4(84). – С. 5-16.
5. Timmer M. P. Fragmentation, incomes and jobs: an analysis of European competitiveness / M. Timmer, B. Los, R. Stehrer, G. De Vries // Economic policy. – 2013. – № 28(76). – P. 613-661.
6. Reis J. G. Trade competitiveness diagnostic toolkit / J. G. Reis, T. Farole // World Bank Publications. – 2012. – 200 p.
7. Johnson R.C. Accounting for intermediates: Production sharing and trade in value added / R.C. Johnson, G. Noguera // Journal of international Economics. – 2012. – № 86(2). – P. 224-236.

**Черкас Наталія Ігорівна** – кандидат економічних наук, доцент, докторант кафедри міжнародної економіки, Київський національний економічний університет імені Вадима Гетьмана.

**Nataliia Cherkas** – PhD in Economics, Associate Professor, Doctoral Candidate at the Department of International Economics, Kyiv National Economic University named after Vadym Hetman.

**E-mail:** natsanex@yahoo.com

Olena Gonta, Nataliya Kholiavko

### WAVES OF INNOVATIONS TOWARDS INFORMATION ECONOMY

In the article the authors grounded that the basis of change of the waves of innovations is the revolutionary scientific and technological achievements, inventions, innovations. At the sixth wave of innovations the research activity becomes the especial interesting one for actors in different sectors, and also causes the expansion of partnerships within the “Quadruple Helix” (“business - higher education - government - public sector”).

**Keywords:** innovation; wave of innovation; information economy; information and communication technologies; research; higher education.

The evolution of human society and of the appropriate type of economic system is influenced by numerous political, social, economic, techno-technological factors. It is formulated the scientific approach to periodization of the society’s evolution based on the identification of six waves of innovations according to the prevailing technologies, landmark scientific achievements, and their industry usage. The systematized characteristic of waves of innovations is presented in Fig. 1.

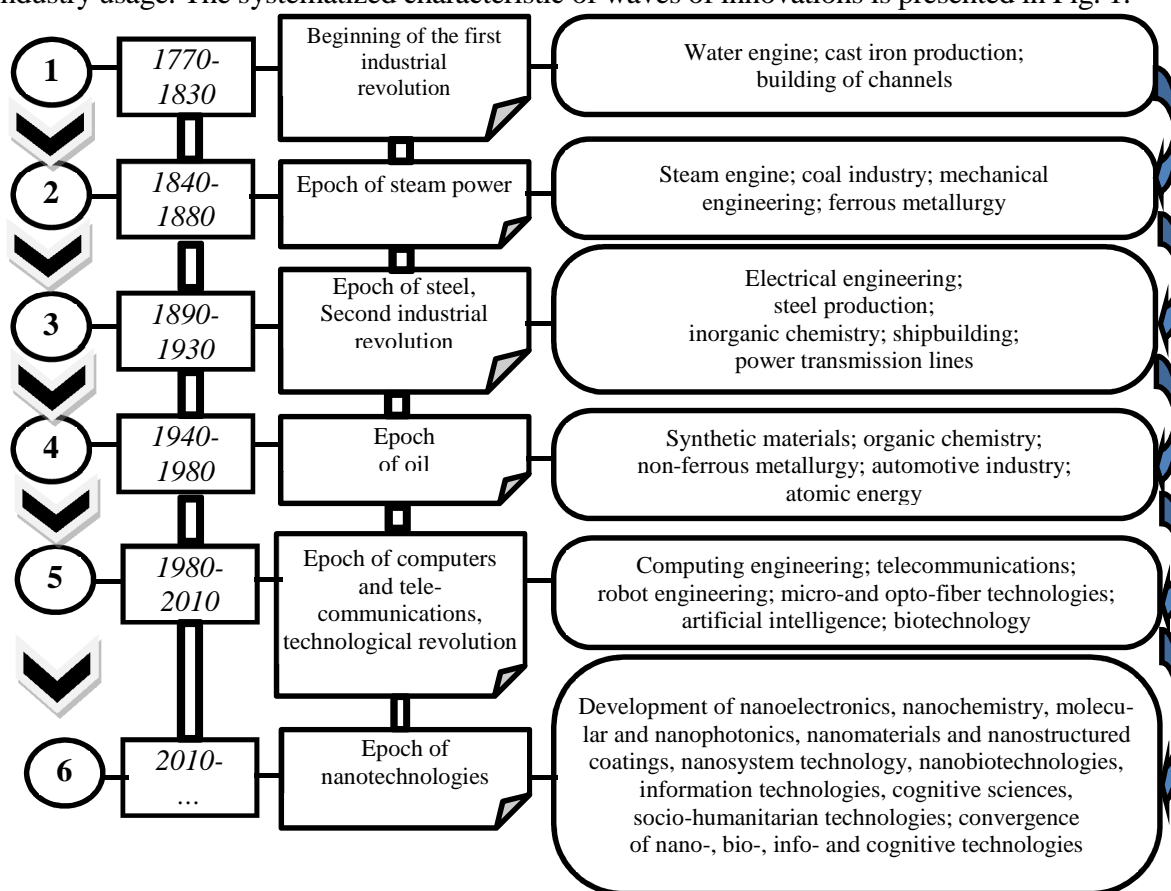

Fig. 1. Periodization of waves of innovations

Source: [1-2].

The key features of the waves of innovations are: progressive cyclical growth; technological multifaceted; combining evolutionary development with revolutionary technological innovations [2]. Logically, depending on the prevailing technology different branches of the national economy were leading at historical stages. The main results and achievements in the framework of the waves of innovations are summarized in Fig. 2.

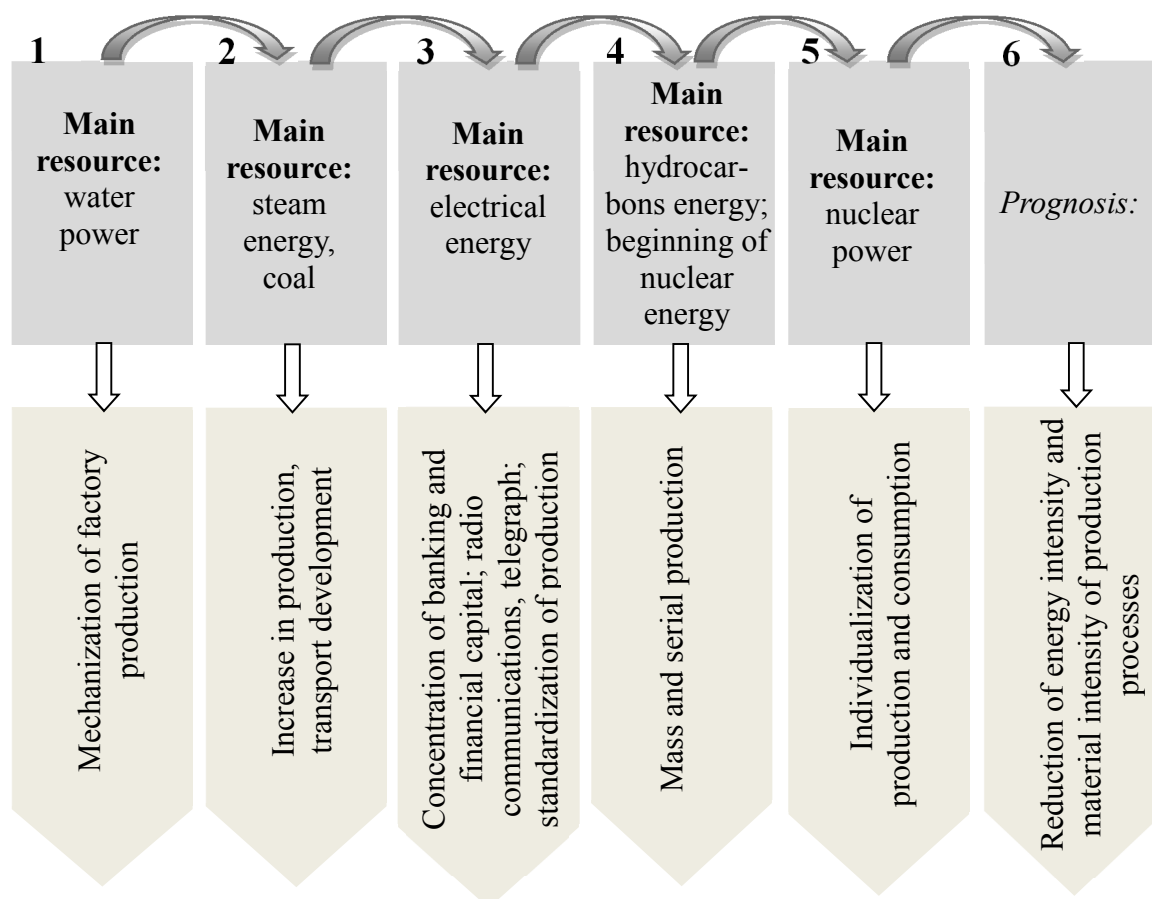

Fig. 2. Achievements of waves of innovations

Source: [1-2].

From the end of the twentieth century scientific-technical and technological transformations are taking place very rapidly dynamizing the processes of development of society and economy, as well as accelerating the change of waves of innovations. Computer and information technologies are the specific foundation for the formation of society and economy of information type.

The characteristic of the sixth wave of innovations is the active dissemination of information and communication technologies in all spheres of economic activity, as well as the increasing influence of information on social and economic dynamics. In conditions of the information economy (in countries whose economies, production and science are at the 6<sup>th</sup> wave of innovation) the competitive positions of business entities are determined by their ability to generate innovation, to implement modern technologies operatively, to use the information resources efficiently (but not by the enterprises' scale of the production of material goods).

Thus, in the period of the sixth wave of innovations, under the conditions of the information economy the leading are the branches dealing with synthesis, analytical processing, transfer and commercialization of information. In this context the special scientific attention is put on the spheres of education and science which results (inventions, innovations, knowledge, technologies, etc.) are used in different branches of the national economy, and contribute to their modernization and innovative development.

### References

1. Ралко О.С. Технологічні уклади: теоретичні та практичні аспекти / Ралко О.С. // Науковий вісник Міжнародного гуманітарного університету. - 2017. - Випуск 25. - Частина 1. - С. 40-42.
2. Шесть технологических укладов [Электронный ресурс]. Режим доступа: <https://general-skokov.livejournal.com/24586.html>.

**Гонта Олена Іванівна** – доктор економічних наук, професор, директор ННІ економіки, Чернігівський національний технологічний університет.

**Gonta Olena** – Doctor of Science in Economics, Professor, Chernihiv National University of Technology.

**E-mail:** e.gonta@ukr.net

**Холявко Наталія Іванівна** – кандидат економічних наук, доцент, Чернігівський національний технологічний університет.

**Kholiavko Nataliya** – PhD in Economics, Associate Professor, Chernihiv National University of Technology.

**E-mail:** natasha290186@ukr.net

*Олександра Харченко*

## СУЧАСНИЙ СТАН ТА ПЕРСПЕКТИВИ РОЗВИКУ ВІТРОВОЇ ЕНЕРГЕТИКИ У КРАЇНАХ ЄС ТА УКРАЇНІ

*Alexandra Harchenko*

### THE MODERN STATE AND PROSPECTS FOR DEVELOPMENT OF WIND POWER IN THE EU AND UKRAINE

*Проаналізовано основні показники та закономірності розвитку відновлювальних джерел енергії на прикладі вітроенергетики. Визначені тенденції розвитку вітроенергетики для країн Європейського Союзу та України. Зазначено декілька сценарії розвитку галузі вітроенергетики в країнах ЄС та Україні.*

**Ключові слова:** відновлювальні джерела енергії; вітроенергетика; споживання енергії; експорт енергії; офшорна вітроенергетика.

*The main indicators and regularities of the development of renewable energy sources on the example of wind power are analyzed. The trends of wind energy development for the European Union and Ukraine are determined. Several scenarios of wind energy industry development in the EU and Ukraine are mentioned.*

**Keywords:** renewable energy sources; wind power; energy consumption, energy exports; offshore wind power.

Значну роль серед відновлювальних джерел енергії відіграє вітроенергетика. Вітроенергетика – це сукупність засобів перетворення енергії вітру в електричну енергію [1]. Вітрова енергія впливає не тільки на екологію, а й на економіку. У 2016 році на вітрову енергетику прийшлося 36 млрд. євро – 0,26 % від всього ВВП Євросоюзу (рис. 1), забезпечено 236 тисяч робочих місць, експортовано пов'язаних з вітроенергетикою продуктів на 8 млрд. євро [2].



Рис. 1 Частка вітроенергетики у загальному обсязі ВВП ЄС

Наприкінці червня 2017 встановлена потужність вітрової енергетики у ЄС становила вже 160 ГВт. Цей показник дає право стверджувати, що вітроенергетика відіграє значну роль у європейському енергетичному секторі. Слід зазначити, що встановлена потужність зросла в середньому 11 ГВт протягом останнього десятиліття, при цьому

технологічні витрати значно впали. Таке розгортання вітроенергетики було підкріплене розвитком промислової бази, що робить Європу світовий лідер у галузі енергії вітру. Сьогодні ЄС володіє 32 % глобальної потужності вітроенергетики на суші та 86 % світової енергетичної потужності вітру в океані. Робоча потужність вітру в ЄС наприкінці 2016 р. становила в середньому 298 ГВт\*год електроенергії, цього достатньо, щоб забезпечити 10,4 % валового кінцевого споживання електроенергії в ЄС.

За прогнозними даними [3] вітер може задовольнити 30 % енергетичних потреб Європи в 2030 році, забезпечить появу робочих місць і зростання для економіки. Але якщо цього не станеться, то Європа втратить 92 млрд. євро інвестицій та 132 тисячі робочих місць. Згідно з прогнозом, щорічні обсяги введення в експлуатацію вітрових електростанцій в середньому складуть 12,6 ГВт (буде додано більше 50 ГВт за 4 роки). У зв'язку з цим встановлена потужність європейської вітроенергетики до 2020 року перевищить 200 ГВт. При цьому можливі сценарії розвитку (від оптимістичного до негативного) відрізняються незначно. Частка Європи в глобальному прирості вітроенергетичних потужностей (2017-2020) складе 22 % (Китаю – 38 %, США – 16 %). Вітроенергетика буде лідирувати за обсягами введення нових електростанцій серед усіх ВДЕ. І буде покривати 16,5 % потреб Європи в електриці, обійшовши гідроенергетику до 2020 року. У Данії вітроенергетика до 2020 року буде виробляти більше 50 % електроенергії, в Німеччині - понад 30 %.

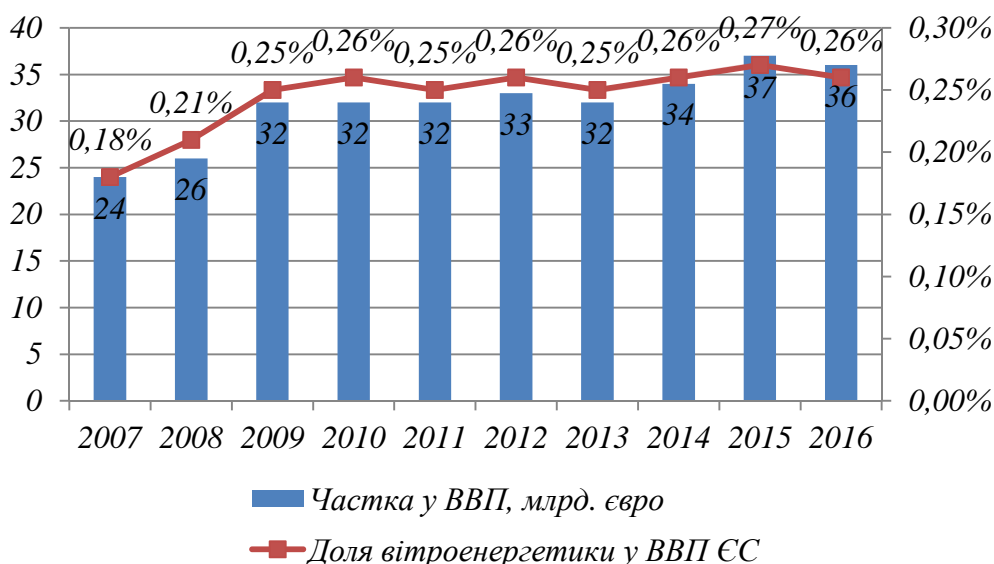
Офшорна вітроенергетика забезпечить приблизно 25 % всіх нових об'єктів (буде зростати в середньому на 3,1 ГВт в рік).

У прогнозі «Вітроенергетика в Європі: сценарії до 2030 року» [4] описано три сценарії розвитку. За збалансованим сценарієм (Central Scenario), встановлена потужність вітроенергетики ЄС до 2030 року досягне 323 ГВт, з яких 253 ГВт будуть на суші, і 70 ГВт - в морі. Таким чином, сектор в цілому зростає більш ніж в 2 рази в порівнянні з показником 2016 року, а офшорна вітроенергетика - в 5 разів. Ці потужності будуть генерувати 888 ТВт\*год електроенергії на рік, тобто зможуть забезпечити майже 30 % (29,6 %) європейського споживання. Оптимістичний сценарій (High Scenario) передбачає сприятливі ринкові і політичні умови, в тому числі досягнення європейської мети – 35 % відновлюваної енергії до 2030 року. Якщо це все збудеться, встановлена потужність вітроенергетики до 2030 року виростає до 397 ГВт. Це в 2,5 рази більше, ніж сьогодні. У песимістичному сценарії (Low Scenario) сумарна потужність європейських вітрових електростанцій досягне 256,4 ГВт, які будуть виробляти 21,6 % електроенергії в ЄС. Тобто навіть при негативному розвитку подій вітроенергетика до 2030 року буде виробляти більше 20 % електрики в Європі.

Економічна ситуація в Україні дещо стабілізувалася впродовж 2015-2016 років. Економічний спад попередніх років супроводжувався високою інфляцією та кризою банківської системи, що створило несприятливі умови для розвитку ВДЕ в Україні. Однак, встановлені потужності ВДЕ в Україні мають тенденцію до щорічного зростання (падіння у 2014 році спричинене втратою об'єктів енергетики у АР Крим та в зоні АТО). Середньорічний темп зростання встановленої потужності ВДЕ складає 31 %. Станом на 1 січня 2017 року встановлена потужність об'єктів відновлюваної енергетики в Україні, які працюють за «зеленим» тарифом, склала 1117,7 МВт.

У 2016 році було введено в експлуатацію 120,6 МВт потужностей, з них об'єктів вітроенергетики – 11, МВт. У 2014-2016 роках динаміка зростання потужностей вітрової енергетики була незначною (рис. 2). Оскільки ВЕС потребують досить великих капіталовкладень та відносно багато часу на реалізацію проекту (2-3 роки), девелоперам було досить складно розвивати проекти в умовах економічного спаду та низької інвестиційної привабливості України у останні 3 роки. Генерація електроенергії на об'єктах ВЕС дещо зменшилась за останні 3 роки останні роки і станом на кінець 2016 року склала 925 млн кВт\*год, що

відповідає 2 117 годин роботи на повну потужність (24.2 % - коефіцієнт використання встановленої потужності) (рис. 3) [4].



Рис. 2. Потужність вітрових електростанцій України, МВт (без урахування АР Крим та зони АТО – 88 МВт)



Рис. 3. Виробництво електроенергії об'єктами ВЕС України

Фахівцями Інституту відновлюваної енергетики НАН України була здійснена оцінка потенціалу використання ВДЕ в енергетичному секторі України. В основі оцінки - зобов'язання України перед енергетичним співтовариством до 2020 року, а також помірковані темпи розвитку галузі. За оцінками НАН України, найбільший потенціал розвитку має вітрова енергетика, встановлені потужності якої можуть сягнути 10 ГВт у 2030 році, а річні обсяги виробництва електроенергії – 30 тис ГВт\*год. Потенціал сукупного виробництва електроенергії з ВДЕ складає 45,5 тис ГВт\*год.

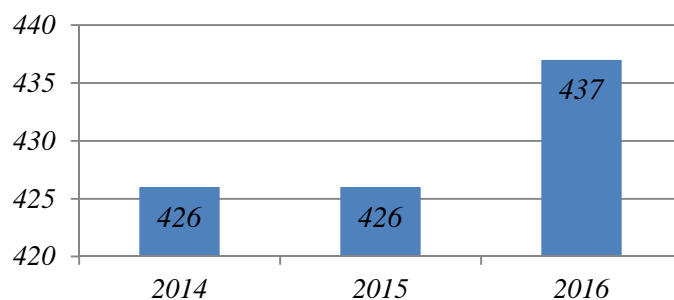
#### Список використаних джерел

1. Шидловський А. К. Енергоефективність та відновлювальні джерела енергії / під заг. ред. А. К. Шидловського. – К.: Українські енциклопедичні знання, 2007. – 560 с.
2. *European Wind Industry Contributed €36 Billion To EU's GDP In 2016* [Електронний ресурс]. - Режим доступу : <https://cleantechica.com/2017/11/28/european-wind-industry-contributed-e36-billion-eus-gdp-2016/>.
3. *Wind energy in Europe, Scenarios for 2030* [Електронний ресурс]. - Режим доступу : <https://windeurope.org/about-wind/reports/wind-energy-in-europe-scenarios-for-2030/>.
4. *Розвиток відновлюваних джерел енергії в Україні* [Електронний ресурс]. - Режим доступу : <http://energymagazine.com.ua/wp-content/uploads/2017/03/Rozvitok-VDE-v-Ukrai-ni.pdf>.

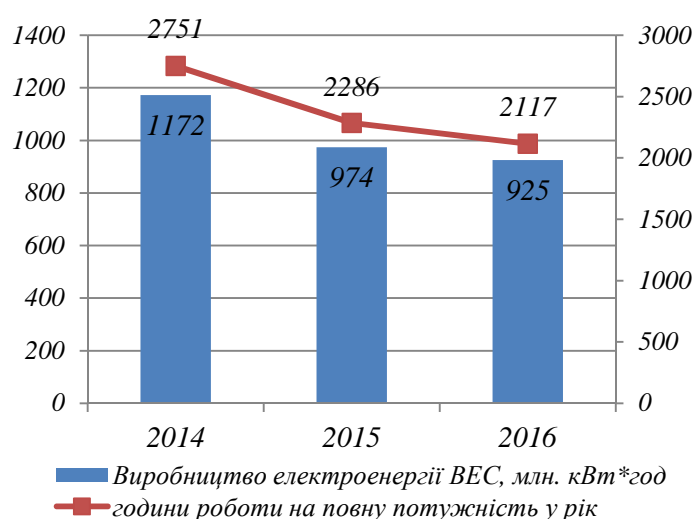
**Харченко Олександра Сергіївна** – кандидат економічних наук, старший науковий співробітник науково-дослідного сектору, Донбаська державна машинобудівна академія МОН України.

**Harchenko Alexandra** – PhD in Economics, Senior Researcher of the Research Sector, Donbass State Machine-Building Academy of the Ministry of Education and Science of Ukraine.

**E-mail:** kharchenko.a.s@gmail.com

Ліліана Гораль, Вікторія Патюта

## ПРИНЦИПИ РЕАЛЬНОЇ КАПІТАЛІЗАЦІЇ ЯК ПАРАДИГМА РОЗВИТКУ ПРОМИСЛОВИХ ПІДПРИЄМСТВ

Liliana Horal, Victoria Patyuta

## PRINCIPLES OF REAL CAPITALIZATION AS A PARADIGM OF INDUSTRIAL ENTERPRISE DEVELOPMENT

*Акцентовано увагу на необхідності капіталізації суб'єктів господарювання в умовах змін глобального і вітчизняного економічного середовища. Підкреслено, що рівень капіталізації може досліджуватись і оцінюватись на різних рівнях національної економіки. Наведено визначення реальної капіталізації та її характеристик, основні фактори, які знижують рівень капіталізації. Наголошено, що при дослідженні реальної капіталізації підприємства слід здійснювати оцінку ефективності використання вкладених у їх розвиток коштів. Констатовано, що проблема підвищення капіталізації реального сектора економіки набуває особливої актуальності, її розв'язання потребує розроблення державної програми.*

**Ключові слова:** капіталізація; суб'єкт господарювання; ефективність.

*The emphasis is placed on the need for capitalization of economic entities in the context of changes in the global and domestic economic environment. It is emphasized that the level of capitalization can be investigated and evaluated at different levels of the national economy. The definition of real capitalization and its characteristics, the main factors that reduce the level of capitalization are presented. It was emphasized that in the study of real capitalization of an enterprise it is necessary to carry out an estimation of the efficiency of the use of funds devoted to their development. It was stated that the problem of increasing the capitalization of the real sector of the economy becomes especially urgent; its solution requires the development of a state program.*

**Keywords:** capitalization; business entity; efficiency.

В умовах стабілізації економіки країни нарощування потенціалу вітчизняного бізнесу – об'єктивний економічний процес, наслідком якого, як правило, є капіталізація. Підвищення капіталізації впливає на зростання показників конкурентоспроможності, фінансової стійкості та інвестиційної привабливості підприємств.

Під час економічного спаду, посилення кризових явищ і загострення зовнішніх загроз, актуальність капіталізації не зменшується, оскільки завдяки реальному запасу накопиченого капіталу підприємства ефективно функціонують. Суттєві зміни сучасного глобального і вітчизняного економічного середовища, стагнаційні і рецесійні процеси, що мають місце, ставлять додаткову вимогу до теоретико-методологічних засад управління капіталізацією сучасного суб'єкта ринкової економіки.

Аналіз зарубіжних і вітчизняних публікацій показав наявність значної кількості визначень, трактувань висвітлення економічної сутності капіталізації. Відповідно, у практиці господарювання використовуються різні методичні підходи до кількісної і якісної оцінки рівня капіталізації. Наявність суперечностей у термінології не тільки ускладнює процес дослідження, але може призвести до помилкових управлінських рішень. Оскільки суб'єктами господарювання можуть виступати держава, регіони, корпорації, підприємства, фізичні особи, рівень капіталізації може досліджуватись і оцінюватись на різних рівнях національної економіки. При цьому залежно від мети і завдань вибираються або розробляються відповідні методи досліджень.

Капіталізація – це відносно нове поняття для вітчизняної економічної науки, яке охоплює широкий спектр досліджень від особливостей протікання процесів росту вартості окремого підприємства, галузі, країни в цілому до виявлення рівня і перспектив розвитку фондових ринків, їх інститутів. Оскільки капіталізація стосується процесів формування капіталу, її сутність слід розглядати через призму поняття «капітал» та його характеристик [1].

Нагромадження капіталу за визначеними напрямками, тобто капіталізація, є важливим фактором ринкової трансформації країни. Очевидно і те, що нагромадження капіталу безпосередньо пов'язане з використанням грошового капіталу та його трансформацією у виробничий капітал – техніку, обладнання, матеріали тощо. Потім відбувається перехід виробничого капіталу у грошовий. В процесі здійснення такого круго-

обігу за ефективного менеджменту зростає ринкова вартість (капіталізація) підприємства та створюються можливості для підвищення ефективності виробництва.

Необхідність поглибленого дослідження проблем, пов'язаних із оцінкою капіталізації економіки, суб'єктів господарювання, набуває все більшого визнання серед наукових кіл, виконавчих органів влади та безпосередньо підприємців-власників. Першими про необхідність оцінки рівня капіталізації заговорили фінансисти банківського сектора економіки, які визнали низький рівень капіталізації вітчизняних банків, обґрунтували необхідність підвищення рівня їх капіталізації.

В інших галузях економіки питання підвищення капіталізації є лише предметом обговорення. Практичні заходи щодо підвищення капіталізації здійснюються стихійно, без належних обґрунтувань.

Економічне зростання промислового підприємства безпосередньо пов'язане з поняттям капіталізації, так як в ринковій економіці неможливо досягти економічного зростання без зосередження капіталу. В класичному розумінні термін «капіталізація» означає реінвестування отриманого фірмою прибутку, тобто перетворення прибутку в додатковий капітал [1]. Велика плеяда вчених, що займалися теоретико-методологічним обґрунтуванням процесу капіталізації, удосконалили її класифікацію і сьогодні розрізняють реальну і фіктивну, пряму і зворотну капіталізацію, капіталізацію різних галузей (промисловості, сільського господарства, банківської сфери, фінансового ринку тощо) та сфер.

Реальна капіталізація – перетворення вартості втіленої в матеріальні та інші цінності в джерело зростання цієї вартості. Фіктивна капіталізація – реальний капітал, представлений цінними паперами. Під прямою капіталізацією розуміють процес перетворення ресурсу, залученого в ринковий обіг, у вартість, що приносить додаткову вартість [2]. Зворотною ж капіталізацією є перетворення додаткової вартості в капітал. Тобто, при оцінці капіталу за доходом, здійснюється зворотна фіктивна капіталізація, а реальна вартість, що приносить цей дохід, може істотно відрізнятись від фіктивно капіталізованої. Якщо швидкими темпами зростає рівень прибутковості підприємства, то рівень їх фіктивної капіталізації виникає з оцінки самої прибутковості.

В виробничому процесі виділяють капіталізацію чинників виробництва, капіталізацію процесу виробництва і капіталізацію результатів виробництва. Сутність капіталізації чинників виробництва полягає в необхідності їх використання в виробництві. Капіталізація процесу виробництва характеризується ефективністю використання всіх складових з метою збільшення додаткової вартості і зростання прибутку.

Методологічний підхід до дослідження капіталізації як економічної категорії та визначення її ролі у забезпеченні розвитку економіки її суб'єктів побудований з позицій системного підходу, який дозволяє досліджувати капіталізацію:

- як процес перетворення додаткової вартості в капітал суб'єктів господарювання;
- як критерій оцінки ринкової вартості суб'єктів господарювання;
- з позицій впливу рівня капіталізації на розвиток суб'єктів господарювання [3].

Дослідження показали, що рівень капіталізації української економіки є низьким. Зокрема, макроекономічні розрахунки рівня капіталізації української економіки у відсотках до ВВП та порівняння його з розвиненими державами світу показують не тільки відставання України, але й наростання негативної тенденції до його зниження [4].

Основними факторами, які знижують рівень капіталізації вітчизняної економіки, є наступні:

- відсутність достовірної та повної інформації про рівень капіталізації основних суб'єктів господарювання;
- обмеженість фінансових інструментів, які використовуються фінансовими посередниками;



- висока ризикованість нагромадження капіталів та їх використання у реальному секторі економіки;

- високий рівень тіньової економічної діяльності тощо [3].

Серед зазначених причин, які не тільки гальмують зростання капіталізації української економіки, але й заважають визначенню її достовірності, є відсутність належного інформаційного забезпечення.

На теперішній час можна лише констатувати, що вітчизняна економіка з позицій рівня її капіталізації є недооцінена, а тому досить складно визначати її рейтинг у міжнародних порівняннях за цим критерієм.

Іншим аспектом, на який важливо звернути увагу при дослідженні рівня капіталізації вітчизняних суб'єктів господарювання, слід вважати оцінку ефективності використання вкладених у їх розвиток коштів.

Таким чином, можна констатувати, що проблема підвищення капіталізації реального сектора економіки набуває особливої актуальності. Її розв'язання потребує розроблення державної програми, в основу якої мають бути закладені сучасні механізми забезпечення зростання капіталізації функціонуючих підприємств, зниження рівня тіньових економічних операцій, посилення відповідальності керівників підприємств за забезпечення прибутковості виробництва, створення умов для розвитку вторинних ринків цінних паперів.

#### Список використаних джерел

1. Брюховецька Н. Ю. Підходи до визначення капіталізації. / Н. Ю. Брюховецька. – Режим доступу: [http://www.library.donntu.edu.ua/fem/vip31-1/31-1\\_41.pdf](http://www.library.donntu.edu.ua/fem/vip31-1/31-1_41.pdf).
2. Журавин С. Г. Исследование факторов капитализации предприятия черной металлургии / Журавин С. Г., Немцев В. Н., Лозовая М. В. // Управление риском. – 2010. – № 2. – С. 11-16.
3. Козоріз М. Л. Реформування економіки: регіональні аспекти / Козоріз М. П. // Регіональна економіка, 2007. – № 2. – С. 42- 47.
4. Геєць В. Уроки та перспективи ринкових реформ і довгострокового зростання в Україні / Геєць В. // Економічна теорія. – 2004. – № 10. – С. 72-79.
5. Могилова А. Джерела капіталізації підприємства: особливості формування / А. Ю. Могилова // Mechanism of Economic Regulation, 2013, No 1. P. 109-115.

**Гораль Ліліана Тарасівна** – доктор економічних наук, професор, директор Інституту економіки та управління в НГК, Івано-Франківський національний технічний університет нафти і газу.  
**Horal Liliana** – Doctor of Economics, Professor, Director of the Institute of Economics and Administration in OGC, Ivano-Frankivsk National Technical University of Oil and Gas.  
**E-mail:** liliana.goral@gmail.com

*Volodymyr Hryhorenko*

#### **A FREE GIFT MARKETING STRATEGY AS A METHOD OF ATTRACTING CUSTOMERS FOR SMALL AND MEDIUM-SIZED ENTERPRISES**

*Examples of the Free Gift Marketing Strategy usage in the EU and the US are considered in order to explore the possibility of implementing it in small and medium-sized businesses in Ukraine. The peculiarities of the Free Gift Marketing Strategy applying are analyzed in the context of marketing activity of small and medium enterprises organization. The effective utilize principles of the Free Gift Marketing Strategy in order to attract the necessary segment of potential clients and create their trust to the enterprise by applying a model of education-based marketing are proposed.*

**Keywords:** *small and medium businesses; marketing strategy of the enterprise; free gift strategy; advertising campaign of the enterprise; education-based marketing.*

Today, the problem of preparing and running an advertising campaign remains in the sphere of interests of small and medium enterprises management. In the EU and the US, in some areas of business, and in the environment of tough competition, the Free Gift Strategy is popular to use by businesses to attract new customers [1]. As the example of a very reasonable and successful applying of this strategy can be [2]. This is a network of bowling centers in the US and Canada, which offers children of a certain age two free bowling games every day

throughout the summer. Due to the Free Gift Strategy, they now declare 14.1 millions children who took advantage of this offer. But, it should be noted that in Ukraine the same strategy is still quite unused, especially for real brick-n-mortar small and medium businesses.

The analysis of the overall advertising media landscape in Ukraine demonstrates that all advertising can be divided into brand advertising, and advertising that offers something to buy. The ad of brand usually contains a company name, logo, location and slogan. Its usage is based on the assumption that a potential customer remembers that brand, so, when he will have the need or desire to purchase the products of this brand, he will have undoubtedly remembered about this brand that in turn will bring him to the buying of that company's products. The ad of brand do not have clear guidelines for potential customers what they need to do, and does not motivate him for an immediate purchase. The use of brand advertising in the context of small and medium enterprises is economically impractical, since the creation of a brand in the West takes at least two years and requires costs of 5 million USD or more. According to experts, in Ukraine it will take the same time, not taking into account the time for the development of the program. The amount of costs, according to preliminary estimates, will be lower - perhaps 2.5-3 million USD [3]. The advertising that offers something to buy is aimed at a target audience, which already directly has a conscious interest or need in the company's products and is willing to pay real money for it. But such a focus on "hot" potential buyers reduces the number of target audiences and drops out of sight those who have unconscious needs in this product and are not yet ready to pay money for it.

In such a situation, the Free Gift Marketing Strategy usage by small and medium-sized businesses can become an effective alternative to brand advertising and advertising that aimed at immediate buy, expanding the focus of potential customers' search, directing its efforts to a large number of people who would otherwise not be willing to spend their money on a product or service of this company.

Of course, such a strategy will have a negative impact if the company does not have a system of guaranteed conversion of potential customers into income and repeat sales. Moreover, the Free Gift Strategy can not be used as a price competition tool. Although the Free Gift Marketing Strategy is effective, at the same time, it requires very careful and wise use. The unsystematic disorderly usage of this strategy, with no clear monetization methods, can lead to a situation where people used to receive goods or services free of charge and will not pay for it when offered at a real price. This caveat is relevant for businesses trying to use the Free Gift Marketing Strategy to enter new marketplaces. Also, if an enterprise had offered a product or service at full premium price in the past, and then decided, as the advertising campaign for attracting new customers, to give out that product for free or with very large discounts, then there is a significant threat to this company to lose the trust of their regular customers who bought the product at full price, incur high reputational risk, and devalue everything they will offer these customers in future.

Taking into account the foregoing, the most expedient apply of Free Gift Marketing Strategy could be the controlled attraction of required segment of potential clients or customers.

To implement this, the next conditions should be done:

1. Use an attractive offer as a Free Gift, so, the potential customers have to register somewhere or leave their contact information in other way to get it. That contact information would be used later by the company for the following continuous advertising communication.
2. Have clear terms and conditions to aim the Free Gift offer at the target segment of potential customers. Also, it is necessary to provide a good reason for the Free Gift giving out that will protect the price integrity of the products or services of the enterprise.
3. Should be implemented a marketing system for the immediate conversion of potential customers that have used the Free Gift offer into the direct income of the company.

Thus, the question arises what should small and middle-sized businesses use as a Free Gift without damaging the price integrity of their products or services.

It should be noted here that the answer will be unique for each certain company. But if to summarize, in any case, as a Free Gift should not be used the products or services which enterprise sells to real customers at full price.

The best Free Gift could be any item or information that directly relates to the product or service of the enterprise, but are not the one. Almost for any enterprise as a Free Gift would be relevant information that educates clients, helps them understand key issues and find out whether they need to use the product or service of this business.

It's also worth noting that the use of education-based marketing helps to soft attract potential customers, reduce costs for traditional advertising, and build trust between customers and a specific business. Education-based marketing also enables the enterprise to deliver its position and create informed consumers, as an uninformed client is inclined to ignore the company's offer, because of the lack of understanding and perception of the benefits and value that it contains.

Based on the foregoing, the Free Gift Marketing Strategy can become a very effective method of attracting new customers and increasing sales volume, if used carefully, economically, cautiously, or in the context of a proposal for attracting new customers, and in a way that does not harm price integrity of a product or service of a small and medium-sized business.

### References

1. White M. (2013). 5 Ways Companies Win by Giving Stuff Away. TIME.com. <http://business.time.com/2013/06/24/5-ways-companies-win-by-giving-stuff-away/>.
2. KidsBowlFree. (2007-2018). <https://www.kidsbowlfree.com/>.
3. Strutynska I. V. (2015) Brend-menedzhment: teoriia i praktyka [Brand Management: Theory and Practice]. Ternopil : Print-Office. [in Ukrainian].

**Hryhorenko Volodymyr** – Postgraduate Student at the Department of Marketing and Management of Innovation Activities, Sumy State University.  
E-mail: grigorenkopf@gmail.com

*Валерій Ільчук*

## РОЗВИТОК ІНТЕГРАЦІЙНИХ ПРОЦЕСІВ В ІННОВАЦІЙНО-ІНВЕСТИЦІЙНІЙ СФЕРІ НАЦІОНАЛЬНОЇ ЕКОНОМІКИ

*Valerii Ilchuk*

### DEVELOPMENT OF INTEGRATION PROCESSES IN AN INNOVATIVE AND INVESTMENT SPHERE OF THE NATIONAL ECONOMY

*Розглянуті інтеграційні процеси в інноваційно-інвестиційній сфері національної економіки, в результаті яких створюються передумови для формування нових інноваційно-інвестиційних утворень – інноваційно-інвестиційних систем (ІІС). Розглянуті різні шляхи формування ІІС: на базі інтеграції інноваційних структур та посилення в них інвестиційної складової, на базі національної інноваційної системи та на базі суб'єктів інноваційно-інвестиційної інфраструктури. Розкрита роль та значення ІІС в реалізації інноваційної моделі розвитку національної економіки.*

**Ключові слова:** *інноваційний розвиток; фінансове забезпечення; інтеграційний процес; інноваційно-орієнтовані структури; інноваційно-інвестиційні системи.*

*The article deals with integration processes in the innovative and investment sphere of the national economy, which create some preconditions for the formation of new innovative and investment entities – innovative and investment systems (IIS). Different ways of formation of IIS have been considered: on the basis of integration of innovative structures and strengthening of investment component in them, on the basis of the national innovative system and on the basis of subjects of innovative and investment infrastructure. The role and significance of IIS in implementation of innovative model of the development of the national economy have been revealed.*

**Keywords:** *innovative development; financial support; integration process; innovative-oriented structures; innovative and investment systems.*

З перших років незалежності і становлення ринкових відносин в Україні був проголошений курс на інноваційний розвиток національної економіки. Радою національної безпеки і оборони України від 3 липня 2001 року було прийнято рішення «Про

невідкладні заходи щодо виводу з кризового стану науково-технологічної сфери України і створення реальних умов для переходу економіки України на інноваційну модель розвитку». Постало завдання відродити науково-технологічну та інноваційну базу національної економіки на основі підтримки вітчизняних наукових шкіл, організації власних досліджень та розробок, забезпечення належних умов створення вітчизняної техніки та технології, товарів та послуг, які б за своїми експлуатаційними характеристиками перевищували зарубіжні аналоги.

Комплексний підхід до відродження національної економіки має враховувати в першу чергу відродження вітчизняної науки і техніки, здатних реалізувати свій потенціал в напрямку формування вищих технологічних укладів, що позбавить вітчизняних виробників від технологічної залежності зарубіжних компаній.

Інноваційний напрям розвитку потребує значних капіталовкладень, проте відсутність належної фінансової підтримки з боку держави, не дозволяє реалізувати задекларовану інноваційну модель розвитку національної економіки. Проблема фінансового забезпечення інноваційного розвитку національної економіки і сьогодні не розв'язана на належному рівні, що негативно відбивається на темпах інноваційного розвитку та інноваційному рейтингу України у світовому економічному просторі. Тільки за наявності належного фінансового забезпечення нововведень є можливість реалізувати задекларовану інноваційну модель розвитку національної економіки. Проте, ефективність фінансування інновацій залежить також і від якості рішень щодо пошуку, вибору та розробки нових схем залучення коштів, досконалості механізмів інвестування, раціонального використання фінансових ресурсів.

Ринкова економіка має в своєму арсеналі достатньо механізмів залучення коштів як фізичних осіб (дрібних інвесторів), так і юридичних (підприємств, установ фінансово-кредитної системи і т. ін.), використовуючи найпоширеніші фінансові інструменти – акції та облігації. У країнах з досконалими ринками це є основним джерелом фінансування як державних, так і корпоративних програм інноваційного розвитку матеріально-технічної бази виробництва.

Слід мати на увазі ще один напрямок стимулювання інноваційного розвитку національної економіки, який започатковується шляхом інтеграції інноваційно-орієнтованих структур в нові більш ємні структури.

Створення завдяки поглибленню інтеграційних процесів в інноваційній сфері економіки науково-технічних парків і технополісів і т. ін. є подальшим кроком в напрямку реалізації нових форм управління циклом «наука-техніка-виробництво». Утвердження цієї форми взаємодії науки і виробництва за умов належної фінансової підтримки сприятиме реалізації інноваційної моделі розвитку національної економіки.

Створення інноваційно-орієнтованих структур на різних рівнях їх функціонування (галузевому, міжгалузевому, національному) можна розглядати як розвиток інтеграційних процесів в інноваційній сфері економіки, де зі створенням великих інтегрованих інноваційних структур, одержуємо більш інноваційноємні структури з більш потужним науково-технологічним потенціалом. Вказані структури за умов поглиблення організаційно-економічних зв'язків з фінансово-кредитними установами, створюють передумови формування на етапі розвитку ринкових відносин, де об'єктивно посилюється фінансова складова, нових організаційних утворень – інноваційно-інвестиційних систем (ІС).

ІС може бути сформована також на базі національної інноваційної системи (НІС). Поняття НІС виникло у 80-х роках минулого століття і знайшло своє застосування у багатьох країнах світу.

На сьогодні не існує єдиного підходу щодо визначення сутності поняття НІС. Навіть основоположники цієї концепції не мали узгодженого підходу до тлумачення вказаного

поняття. Офіційне визначення поняття НІС міститься у розпорядженні Кабінету Міністрів України від 17 червня 2009 р. № 680 «Про схвалення Концепції розвитку національної інноваційної системи», де зазначається, що «національна інноваційна система – це сукупність законодавчих, структурних і функціональних компонентів (інституцій), які задіяні у процесі створення та застосування наукових знань та технологій, визначають правові, економічні, організаційні та соціальні умови інноваційного процесу в межах національних кордонів та забезпечують зростання конкурентоспроможності вітчизняних організацій та підприємств за рахунок підвищення їх інноваційної активності».

Як показала практика інноваційної діяльності інноваційний розвиток навіть за умов досконалої НІС без належного рівня фінансового забезпечення приречений на провал. Звідси можна пояснити низьку ефективність функціонування НІС в Україні, де фінансовому забезпеченню не приділяється належної уваги. Тільки з підвищенням ролі інвестиційної складової НІС до рівня її інноваційної, можливе розв'язання проблеми реалізації інноваційної моделі розвитку національної економіки. Тобто мова йде про створення ІС на базі НІС.

В цьому випадку ІС закономірно виникають в процесі трансформації НІС, обумовленої посиленням інвестиційної складової та впливом факторів інноваційного бізнес-середовища.

В переліку існуючих проблем інноваційної діяльності проблема пошуку та залучення фінансових ресурсів є найбільш важливою. Рівень фінансового забезпечення інновацій багато в чому визначається інноваційною політикою держави, в арсеналі якої є необхідні інструменти, що стимулюють інноваційну активність суб'єктів господарювання.

Як інновації, так і інвестиції невід'ємно пов'язані з різного роду процесами, які відображають їхню сутність та зміст. Отже, досить логічним і об'єктивно можливим є науково-практичне вживання понять: «інноваційний процес» і «інвестиційний процес», як окремо, так і разом у вигляді цілісного терміна – «інноваційно-інвестиційний процес».

Можна стверджувати, що «інноваційно-інвестиційний процес» є цілеспрямованою сукупністю послідовних дій з розробки та впровадження інновацій з необхідною умовою їх фінансування (інвестування) для досягнення об'єктом ефективного кінцевого результату.

Виходячи з того, що інноваційний та інвестиційний процеси об'єктивно зумовлені і спрямовані на досягнення спільної мети, що визначено наявністю тісного взаємозв'язку, взаємозалежності та їхньої взаємообумовленості, то вказані процеси є підґрунтям для переходу будь-якого об'єкта на якісно новий рівень трансформації шляхом «інноваційно-інвестиційного розвитку».

Звідси «інноваційно-інвестиційний розвиток національної економіки» є результатом реалізації сукупності заходів, спрямованих на удосконалення її науково-технічного, організаційно-економічного, соціального та управлінського потенціалу, що відображається абсолютною та відносно позитивною зміною інноваційно-технологічних та фінансово-економічних показників, які характеризують її стан у визначеному перспективному періоді.

Інноваційно-інвестиційний розвиток національної економіки, який базується на створенні та впровадженні новаций, неможливий без відповідного інвестиційного забезпечення, тобто передбачає тісну взаємодію інноваційної та інвестиційної складових, що виявляється в понятті «інноваційно-інвестиційний процес» як найбільш результативному з точки зору ефективного інноваційного оновлення матеріально-технічної бази виробництва.

Розвиток інноваційних та інвестиційних процесів, їх взаємозв'язок і взаємообумовленість, діалектична взаємодія суб'єктів інноваційно-інвестиційної інфраструктури створюють передумови для утворення нових структурних формувань – інноваційно-інвестиційних систем (ІС), основними складовими підсистемами яких виступають – інноваційна та інвестиційна.

Тим самим, визначений ще один шлях створення нових інноваційно-інвестиційних формувань – ІС в результаті розвитку інтеграційних процесів, в інноваційно-інвестиційній сфері економіки. На сьогодні здійснюється за різними схемами формування поступове, суперечливе зародження окремих складових ІС, які знаходяться на різних стадіях життєвого циклу. Формування та розвиток ІС підпорядковано розв'язанню проблем прискорення інноваційного розвитку України, інтенсифікації і підвищення ефективності вітчизняного виробництва на основі останніх досягнень науково-технічного прогресу. Дослідження процесів формування, функціонування та розвитку ІС як сукупності окремих цілісних системних утворень, що з'явилися в період становлення ринкових відносин, відкриває нові наукові напрямки у теорії і практиці інноваційно-інвестиційного розвитку національної економіки.

#### Список використаних джерел

1. Ільчук В.П. Інноваційно-інвестиційні системи залізничного транспорту: становлення та розвиток / За ред. Д-ра екон. наук, проф. Сича Є.М. – К.: Логос, 2004. – 381 с.
2. Сич Є.М., Ільчук В.П. Інноваційно-інвестиційний розвиток залізничного транспорту. – К.: Логос, 2002. – 256 с.
3. Сич Є.М. Інноваційно-інвестиційні комплекси транспортної галузі: методологія формування та розвитку: [монографія] / Є.М. Сич, В.П. Ільчук. – К.: Логос, 2006. – 264 с.

**Ільчук Валерій Петрович** – доктор економічних наук, професор, завідувач кафедри фінансів, банківської справи та страхування, Чернігівський національний технологічний університет.

**Ilichuk Valerii** – Doctor of Economics, Professor, Head of the Department of Finances, Banking and Insurance, Chernihiv National University of Technology.

**E-mail:** ivp5@ukr.net

*Marine Khubua*

#### ISSUE OF INCOMES ANALYSIS IMPROVEMENT AT THE COMMERCIAL BANKS

*The article offers discussion of the whole set of issues related to the bank income analysis and special studies. Analysis was based on quite vast database, as the tools of analysis the whole set of methods can be used. Attention is primarily focused on general methodological development of income analysis, detailing of its objectives, identification of the key factors of formation of the total incomes.*

**Keywords:** balance; deposits; dividend; bank; analysis.

The following should be categorized as the priority objectives of the bank's income analysis: determination and assessment of the income size and structure, study of dynamics, identification of the factors affecting incomes, identification of the reserves for income growth.

Analysis should evaluate reasonability of average contractual interests' formation by operation types, with respect of sufficiency of the interest margin, as well as correspondence of the interest rates differentiation scale with the indicators; loan security amounts, liquidity, availability should be assessed, trends of the amounts and structures of the deferred indebtedness by credits issued in the previous period should be clarified, as well as effect of the bad debts' writing off on the interest incomes should be examined, share of the incremental interest income in total incomes should be determined and evaluated.

Incremental interests include the bank's interest bearing transactions' costs and revenues for the accounting period that were not received or paid by the end of the mentioned period. These can be calculated by the following formula:

$$h = \frac{(Total\ credits\ (deposits)) \times (annual\ interest\ rate \times P)}{365\ (number\ of\ days)}$$

Where: h - is accrued interest

P – period of growth in days

Interest increment are not real revenues or costs, rather, this is the right to the revenues or the obligation to pay assets for the benefit of the other person and implies that growth on account of the incremental interest revenues cannot be positively assessed. In addition, analysis of the interest revenues should be find out, whether the interests are accrued on the credits with substantially low repayment probability resulting in overestimation of the interest incomes and profits and overall in the growth of the taxes and dividends.

In the process of incomes analysis, interests from the overdue credits are characterized with certain specific features. Considering them, together with the issues of reasonability of the interest rates of the issued credits, other traditional problems of credit security should be examined, the risks associated with the loans granted to one or another group should be assessed, as well as their correct stating in the bank's statements, sufficiency of the reserves for covering of losses caused by the credit risks and their correspondence to the actually calculated amounts.

Analysis of the non-interest revenues should include calculation of their share in total incomes, identification of the most profitable service types, assessment of the commissions(tariffs) formation methods used by the bank for each service group, study of actual cost price of the provided services, degree of methodological support provided for calculation of cost price of each non-credit service, evaluation of effectiveness of the staff motivation system, quality and value level of the provided services.

Other incomes obtained from the securities transactions comprising the discount incomes as such, dividends invested in the shares, commissions from the transactions with the securities comprise insignificant part of the incomes of the bank's transactions with the securities. In addition, the share incomes should be regarded not only as dependent on the external conditions but also assessed from the position of the care and prudence accepted by the bank management.

As a result of vertical analysis of the incomes the key factors ensuring bank revenues for all considered periods should be identified and as a result of horizontal analysis their dynamic is clarified; in addition, such analysis should be performed with due regard of the inflation processes affecting the incomes. Effect of inflation on the revenues in the bank's accounting period can be calculated using annual inflation rate.

For example, in the analysis of interest incomes from the granted credits each subgroup of the incomes should be divided by the relevant assets used by the bank.

$$\begin{array}{r}
 \frac{\text{Interests from the granted credits}}{\text{Total credits granted by the bank}} \\
 \frac{\text{Interests from the credits not paid when due}}{\text{Total of credits not paid when due}} \\
 \frac{\text{Acceptance of the overdue interests}}{\text{Total of the overdue credits}} \\
 \frac{\text{Interests from the other investments}}{\text{Total of the other invested assets for which the interests were paid}} \\
 \frac{\text{Interests from the accounts opened in the bank}}{\text{Total of opened accounts}} \\
 \frac{\text{Interests from the deposits and other investments}}{\text{Total of the contractual deposits and other invested assets}}
 \end{array}$$

Cause of reduction of the deferred interests received by the bank can be not only reduction of the problem loans but also increase of the loans that were not repaid by the clients at all.

Income analysis can be further broken down by the large lenders, by clients, with respect of key types of transactions and operations of certain sectors. Discussed instruments for studying of the incomes of commercial banks allow evaluation of their sizes from different positions though certainly, they cannot be all-embracing.

## References

1. Introduction to International Accounting Standards, Tbilisi 1997.
2. Buchholz, R. (IFRS): Grundzuge des Jahresabschlusses nach HGB und IFRS, 3. Aufl., Munchen 2005.
3. Buchholz, R. Internationale Rechnungslegung, Berlin 2007.
4. Konzernrechnungslegung, 9. Aufl., Berlin 2005.
5. Kirsch, H. (Rechnungslegung): Einfuhrung in die internationale Rechnungslegung nach IFRS, 3. Aufl., Herne, Berlin 2006.

**Khubua Marine** – PhD, Associate Professor of Accounting Department, Sokhumi State University, Georgia.  
**E-mail:** marinekhubua@gmail.com

*Тетяна Кривошлик*

**РОЗМІРИ ЗОБОВ'ЯЗАНЬ СТРАХОВИКІВ ЗІ СТРАХУВАННЯ  
 ВІДПОВІДАЛЬНОСТІ ВЛАСНИКІВ ДЖЕРЕЛ  
 ПІДВИЩЕНОЇ НЕБЕЗПЕКИ В УКРАЇНІ**

*Tetiana Kryvoslyk*

**THE SIZE OF OBLIGATIONS FOR THE INSURERS OF LIABILITY  
 INSURANCE OF OWNERS OF THE INCREASED  
 RISK SOURCES IN UKRAINE**

*Розглянуто тенденції розвитку страхування відповідальності власників джерел підвищеної небезпеки в Україні. Запропоновано авторські підходи до визначення цього поняття та класифікації видів страхування відповідальності власників джерел підвищеної небезпеки. Проаналізовано розміри страхових сум за окремими видами такого страхування. Наголошено на необхідності законодавчого визначення поняття «вартість життя» та підвищення розмірів страхових сум за окремими видами страхування відповідальності власників джерел підвищеної небезпеки.*

**Ключові слова:** страхування; страхування відповідальності власників джерел підвищеної небезпеки; страхова сума; страхова виплата; вартість життя людини.

*The tendencies of liability insurance of owners of the increased risk sources in Ukraine are considered. The author's approaches to the definition of this concept and classification of types of liability insurance of owners of the increased risk sources are offered. The size of insurance amounts for certain types of such insurance is analyzed. The necessity of legislative definition of the concept of "cost of human life" and increase of insurance sum amounts for certain types of liability insurance of owners of the increased risk sources is stressed.*

**Keywords:** insurance; liability insurance of owners of the increased risk sources; insurance amount; insurance payment; the cost of human life.

Страхування відповідальності власників джерел підвищеної небезпеки є одним із важливих інструментів регулювання та управління ризиками з можливістю відшкодування збитків постраждалим (третім) особам.

Відповідно до Закону України «Про страхування» з 47 видів обов'язкового страхування, 14 видів – відносяться до страхування цивільної відповідальності власників джерел підвищеної небезпеки [1]. Причому тільки дев'ять із них реалізовані та діють, у п'яти видах страхування – порядок проведення не визначено, що свідчить про неузгодженість між виконавчою та законодавчою владою на етапі прийняття рішень щодо віднесення того чи іншого виду страхування до обов'язкових.

Вважаємо, що страхування відповідальності власників джерел підвищеної небезпеки – це комплексне поняття, яке об'єднує обов'язкові та добровільні види страхування відповідальності, які здійснюються з метою забезпечення компенсації шкоди, заподіяної життю, здоров'ю і майну фізичних осіб, навколишньому природному середовищу та майну юридичних осіб внаслідок надзвичайних ситуацій техногенного та іншого характеру на об'єктах підвищеної небезпеки.

На наш погляд, структурно можна виокремити три групи видів обов'язкового страхування відповідальності власників джерел підвищеної небезпеки. Перша група – об'єднує види страхування цивільної відповідальності власників транспортних засобів; друга група – об'єднує види страхування цивільної відповідальності юридичних осіб, які експлуатують небезпечні об'єкти, (ці види, по суті можна віднести до так званого



«екологічного страхування», хоча законодавчого визначення такого терміну немає); третя група – об'єднує види страхування цивільної відповідальності фізичних осіб, які володіють небезпечними об'єктами.

Найбільшим сегментом у страхуванні відповідальності власників джерел підвищеної небезпеки є обов'язкове страхування цивільно-правової відповідальності власників наземних транспортних засобів, частка якого у загальному обсязі чистих страхових премій за видами страхування, іншими, ніж страхування життя у 2016 р. складала 18,3 %, частка інших видів обов'язкового страхування становила 1,04 %, що свідчить про незначний розвиток цих видів страхування. У добровільній формі реальний розвиток отримало тільки страхування цивільно-правової відповідальності власників наземних транспортних засобів та страхування відповідальності власників повітряного транспорту (включаючи відповідальність перевізника), частка яких в обсязі страхових премій за загальними видами страхування у 2016 р. становила, відповідно, 0,91 % і 0,08 % [2].

У сучасних умовах підприємства та населення не сприймають таке страхування як ефективний та дієвий механізм управління ризиками. Це пов'язано з рядом факторів, серед яких важливим є недостатній розмір ліміту відповідальності (страхової суми) страховика за договорами страхування відповідальності власників джерел підвищеної небезпеки.

Зокрема, страхова сума за всіма видами обов'язкового страхування відповідальності власників джерел підвищеної небезпеки встановлюється у певних розмірах, визначених відповідними законодавчо-нормативними актами України. Проте за окремими видами страхування вона є незначною, а в окремих випадках – навіть мізерною. Так, наприклад, страхова сума:

- зі страхування цивільно-правової відповідальності власників наземних транспортних засобів становить 200 тис грн, яка виплачується за фактом смерті від ДТП [3]. Такий розмір страхової суми не відображає реальну вартість життя в Україні, яка за нашими розрахунками, становить 64,0 тис дол США, або 1 690,4 тис грн. Крім того, зауважимо, що зазначений ліміт відповідальності є дуже низьким у порівнянні з європейськими країнами, у яких страхова сума за шкоду життю становить 1,12 млн євро на одного потерпілого, або 5,6 млн євро на одну страхову подію незалежно від кількості потерпілих [4];

- зі страхування відповідальності суб'єктів перевезення небезпечних вантажів встановлюється залежно від класу небезпеки вантажу від 60 до 120 неоподатковуваних мінімумів доходів громадян на кожну тонну вантажу (тобто від 1020 грн до 2040 грн), а страхова виплата, у разі коли третя особа загинула становить 500 неоподатковуваних мінімумів доходів громадян (це 8 500 грн), у разі призначення потерпілій третій особі I, II і III групи інвалідності виплата становить, відповідно, 450, 375, 250 неоподатковуваних мінімумів доходів громадян (це, відповідно, 7 650 грн, 6 375 грн, 4 250 грн) [5];

- зі страхування відповідальності власників собак щодо шкоди, яка може бути заподіяна третім особам становить: за смерть третьої особи – 11 000 грн; за інвалідність I групи – 8 250 грн, II групи – 5 500 грн, III групи – 2 750 грн; за кожен день тимчасової непрацездатності – 20 грн, але не більше ніж 2 500 грн [6].

Таким чином, вищезазначені розміри страхових сум не відображають реальну вартість життя в Україні, і як наслідок, не дають можливості отримати адекватні страхові виплати, що веде до соціальної незахищеності постраждалих осіб. Наприклад, частка виплат потерпілим особам у зв'язку з втратою життя та здоров'я під час ДТП за обов'язковим страхуванням цивільно-правової відповідальності власників автотранспортних засобів упродовж останніх кількох років залишається стабільно дуже низькою, близько 2–2,5 %, максимум 5 % від загального обсягу виплат за цим видом страхування.

Проблему невідповідності розміру страхових сум і виплат сучасним реаліям життя за окремими видами страхування відповідальності власників джерел підвищеної небезпеки можна розв'язати шляхом удосконалення державного регулювання цих видів страхування, і зокрема, через:

- опрацювання методики розміру вартості життя. Нині поняття «вартість життя» відсутнє у національному законодавстві. Відповідно, у даний час в Україні показник вартості життя людини практично не враховується при встановленні страхових сум і здійсненні компенсаційних виплат за договорами страхування відповідальності власників джерел підвищеної небезпеки. Це пов'язане, головним чином, із тим, що людське життя і здоров'я не є ринковим товаром, і відповідно, не має ринкової вартості;

- врахування розміру економічного еквівалента вартості життя при запровадженні нових страхових сум.

Ці заходи дозволять наблизити розміри страхових виплат до реальних втрат у зв'язку із збитками (шкодою) постраждалих осіб і будуть сприяти подальшому розвитку видів страхування відповідальності власників джерел підвищеної небезпеки в Україні.

### Список використаних джерел

1. Про страхування [Електронний ресурс] : Закон України від 07.03.1996 р. № 85/96-ВР // Офіційний сайт Верховної Ради України. – Режим доступу: <http://zakon4.rada.gov.ua/laws/show/85/96>.

2. Консолідовані звітні дані за 2016 р. [Електронний ресурс] / Національна комісія, що здійснює державне регулювання у сфері ринків фінансових послуг. – Режим доступу: <http://nfp.gov.ua/content/konsolidovani-zvitni-dani.html>.

3. Про обов'язкове страхування цивільно-правової відповідальності власників наземних транспортних засобів [Електронний ресурс] : Закон України від 01.07.2004 р. № 1961-IV // Офіційний сайт Верховної Ради України. – Режим доступу: <http://zakon2.rada.gov.ua/laws/show/1961-15>.

4. Офіційний веб-сайт Моторного транспортного страхового бюро України. – Режим доступу: <http://www.mtsbu.ua>.

5. Про затвердження Порядку і правил проведення обов'язкового страхування відповідальності суб'єктів перевезення небезпечних вантажів на випадок настання негативних наслідків під час перевезення небезпечних вантажів [Електронний ресурс] : Постанова Кабінету Міністрів України від 01.06.2002 р. № 733 // Офіційний сайт Верховної Ради України. – Режим доступу: <http://zakon3.rada.gov.ua/laws/show/733-2002>.

6. Про затвердження Порядку і правил проведення обов'язкового страхування відповідальності власників собак за шкоду, яка може бути заподіяна третім особам [Електронний ресурс] : Постанова Кабінету Міністрів України від 09.07.2002 р. № 944 // Офіційний сайт Верховної Ради України. – Режим доступу: <http://zakon3.rada.gov.ua/laws/show/944-2002-p>.

**Кривошлик Тетяна Дмитрівна** – кандидат економічних наук, доцент кафедри страхування, ДВНЗ «Київський національний економічний університет імені Вадима Гетьмана».

**Kryvoshlyk Tetiana** – PhD (Economics), Associate Professor of the Department of Insurance, Kyiv National Economic University named after Vadym Hetman.

**E-mail:** [tatiana.dk@ukr.net](mailto:tatiana.dk@ukr.net)

*Юрій Кирилюк, Тетяна Пшенична*

## ДЕДЛАЙН ІМПЛЕМЕНТАЦІЇ ПРАВОВИХ АКТІВ ЄВРОПЕЙСЬКОГО СОЮЗУ ВІДПОВІДНО ДО УГОДИ ПРО АСОЦІАЦІЮ УКРАЇНИ З ЄС

*Yurii Kyryliuk, Tetiana Pshenychna*

## DEDLINE IMPLEMENTATION OF LEGAL ACTS OF THE EUROPEAN UNION IN ACCORDANCE WITH THE AGREEMENT ON THE ASSOCIATION OF UKRAINE WITH THE EU

*Проведено моніторинг імплементації законодавчих актів ЄС (директив, регламентів, рішень, рекомендацій та інших правових актів) за 2014-2017 роки, який дає можливість оцінити динаміку виконання конкретних завдань і показує обсяг завдань, які має виконати Україна відповідно до дедлайну в додатках Угоди про асоціацію України з Європейським Союзом.*

**Ключові слова:** асоціація України з ЄС; імплементація законодавчих актів; дедлайн імплементації; директива ЄС; регламент ЄС; рішення ЄС; рекомендації ЄС.

*The monitoring of the implementation of EU legislative acts (directives, regulations, decisions, recommendations and other legal acts) for 2014-2017 has been monitored, which provides assessing the dynamics of the implementation specific*

tasks and shows the scope of tasks that were performed by Ukraine according to the deadline in annexes of the Association Agreement of Ukraine with the European Union.

**Keywords:** the association of Ukraine with the EU; implementation of legislative acts; deadline implementation; EU directive; EU regulations; EU decision; EU recommendations.

Європейська інтеграція надає для України можливість модернізувати економіку, залучити іноземні інвестиції і новітні технології, а це, в свою чергу, сприятиме створенню нових робочих місць, підвищенню конкурентоспроможності вітчизняного товаровиробника, виходу як на ринок ЄС, так і на світові ринки.

Правові аспекти виконання положень актів законодавства ЄС визначені статтею 288 Договору про функціонування Європейського Союзу (ДФЄС). Згідно даної статті Договору для здійснення своєї компетенції інститути Союзу приймають регламенти, директиви, рішення, рекомендації та висновки [1, с. 171-172].

Імплементация в українське законодавство нормативно-правових актів ЄС, передбачених Угодою про асоціацію України з Європейським Союзом, повинна здійснюватися відповідно до графіків визначених в додатках Угоди про асоціацію. Тобто, Угода про асоціацію містить чіткі терміни та кроки сторін для виконання її положень. Свої зобов'язання Україна повинна виконувати поетапно окремими частинами до 2025 року. Зокрема, Україна повинна імплементувати у національне законодавство 550 окремих положень актів законодавства ЄС: 323 директиви, 163 регламенти, 43 рішення Ради ЄС, 9 рекомендацій та 12 інших правових актів [2].

Моніторинг імплементации законодавчих актів ЄС (директив, регламентів, рішень, рекомендацій та інших правових актів) за 2014-2017 роки дає можливість оцінити динаміку виконання конкретних завдань і показує обсяг завдань, які має виконати Україна відповідно до додатків Угоди про асоціацію.

Аналіз динаміки і стану виконання конкретних законодавчих актів ЄС за період 2014-2017 років дає можливість зробити наступні висновки.

Директива є обов'язковою щодо результату, якого необхідно досягти, для кожної держави-члена, якій її адресовано, проте залишає національним органам влади вибір форми та засобів реалізації положень директиви.

З 81 директиви, виконання яких заплановано на 2014-2017 роки, Україною вчасно виконано лише 9 директив, не виконано – 28, частково виконано – 1, не розпочато виконання 43 директив. Тобто, виконано лише 11,1 % запланованих директив. Разом з тим достроково виконано 36 директив (табл. 1).

Таблиця 1

Стан виконання законодавчих актів ЄС за період 2014-2017 рр.

| Тип акту ЄС         | Всього | Виконані | Невиконані | Частково виконані | Розгляд не розпочато | Виконання (%) |
|---------------------|--------|----------|------------|-------------------|----------------------|---------------|
| <i>Директиви</i>    | 81     | 9        | 28         | 1                 | 43                   | 11,1          |
| <i>Регламенти</i>   | 15     | 0        | 10         | 0                 | 5                    | 0             |
| <i>Рішення</i>      | 6      | 4        | 0          | 0                 | 2                    | 66,7          |
| <i>Рекомендації</i> | -      | -        | -          | -                 | -                    | -             |
| <i>Інші</i>         | 6      | 3        | 3          | 0                 | 0                    | 50            |

Джерело: Розраховано автором на основі даних [3].

Регламент ЄС має загальне застосування. Він є обов'язковим у повному обсязі та повинен прямо застосовуватися в усіх державах-членах. Пряме застосування в державах-членах означає, що регламент повинен проникати у внутрішній правопорядок держав-членів без того, щоб для його введення в дію в цілому або ж окремих його положень вимагався внутрішній акт. У результаті цього регламенти мають слугувати інструментами уніфікації в рамках ЄС.

З 15 регламентів, виконання яких заплановано на 2014-2017 роки, жодного вчасно не виконано. Разом з тим достроково виконано 13 регламентів. Таким чином, до 2025 року Україна повинна виконати 148 регламентів, в тому числі 16 запланованих регламентів у 2018 році.

Рішення є обов'язковим у повному обсязі. Якщо рішення визначає тих, кому воно адресовано, воно є обов'язковим лише для них. Рішення на відміну від регламентів, не мають загального застосування і зобов'язують лише тих, кому вони адресовані, а на відміну від директив є обов'язковими в усіх своїх елементах. Рішення часто є засобом реалізації інших актів інститутів ЄС і мають індивідуальний характер, тобто стосуються лише визначених випадків.

З 6 рішень, виконання яких заплановано Україною на 2014-2017 роки, вчасно виконано 4, не виконано – 2. Таким чином, до 2025 року Україна повинна виконати 37 рішень, в тому числі 27 запланованих рішень у 2018 році.

Рекомендації та висновки Європейського Союзу не є обов'язковими і можуть бути враховані державами при вирішенні окремих питань. Рекомендації спрямовані на те, щоб спонукати держави, яким вони адресовані, до дій, визначених цими актами. Рекомендації можуть ухвалюватися з метою реалізації приписів установчих документів або актів інститутів ЄС (ст. 292 ДФЄС) [1, с. 173]. Однак необхідно зазначити, що нерідко для прийняття нормативно-правового акта вимагається попереднє отримання висновку консультативно-дорадчих органів.

З 9 Рекомендацій, виконання яких заплановано Україною на 2014-2025 роки, достроково виконано 8. Не виконано лише одну Рекомендацію, яка запланована на 2018 рік.

Дані статистики свідчать про те, що існують певні економіко-правові фактори, які стримують вельми потужний потенціал Угоди України з ЄС. Станом на 01.01.2018 року Україна вчасно виконала лише від 0 до 66,7 % окремих положень актів законодавства ЄС (директив, регламентів, рішень, рекомендацій та інших правових актів), хоча в деяких випадках ми навіть виконали зобов'язання, які передбачені на 2018-2025 роки (табл. 1).

Таким чином, інтеграційні процеси, що зараз відбуваються в Україні, здійснюються з різною швидкістю, глибиною та комплексністю. Перш за все неприйнятними є темпи як у цілому адаптації законодавства України до права ЄС, так і деталізація положень Угоди у національних нормативно-правових актах.

Можна виокремити фактори, які перш за все заважають вчасному впровадженню правових актів ЄС у законодавство України та ефективному використанню переваг інтеграції:

- низька активність законотворчої роботи з імплементації правових актів ЄС у законодавство України;
- забюрократизована процедура ухвалення актів законодавства;
- недостатня кадрова спроможність відповідальних інституцій;
- наявність у тексті Угоди положень, реалізація яких створює певні ризики для національних економічних інтересів України;
- несистемна робота парламенту та уряду України;
- конфлікти інтересів між різними державними органами стосовно розподілу повноважень;
- конфлікти інтересів між різними політичними партіями і блоками;
- вплив змін, що відбулися у соціально-економічному стані України у зв'язку з анексією АРК і воєнними діями на Сході України.

Разом з тим, недостатньо прийняти відповідний законодавчий акт, положення повинно працювати на практиці. Тоді і будуть видні позитивні результати від асоціації України з ЄС.

#### **Список використаних джерел**

1. Договір про функціонування Європейського Союзу. Офіційний вісник Європейського Союзу від 30.3.2010. – 403 с.
2. Угода про асоціацію між Україною, з однієї сторони, та Європейським Союзом, Європейським співтовариством з атомної енергії і їхніми державами-членами, з іншої сторони. Офіційний вісник України від 26.09.2014 – 2014 р., № 75, том 1, стор. 83, стаття 2125. – Режим доступу : [rada.gov.ua/laws/show/984\\_011](http://rada.gov.ua/laws/show/984_011).
3. EU-навігатор. [Електронний ресурс]. – Режим доступу : <http://www.euointegration.com.ua>.

**Кирилук Юрій Володимирович** – кандидат економічних наук, доцент, завідувач кафедри економічної теорії ЧНТУ, Чернігівський національний технологічний університет.

**Kyryliuk Yurii** – Candidate of Economic Sciences, Associate Professor, Head of the Department of Economic Theory, Chernihiv National University of Technology.

**E-mail:** kiriljuk@ukr.net

**Пшенична Тетяна Миколаївна** – кандидат економічних наук, доцент кафедри маркетингу, PR-технологій та логістики ЧНТУ, Чернігівський національний технологічний університет.

**Pshenychna Tetiana** – Candidate of Economic Sciences, Associate Professor of the Department of Marketing, PR-Technologies and Logistics, Chernihiv National University of Technology.

**E-mail:** pshenychnat@ukr.net

*Yurii Nikolaienko, Ruslan Lavrov, Iryna Sadchykova*

## **PRIORYTETY ROZWOJU SYSTEMU RANKINGOWANIA DZIAŁALNOŚCI BANKOWEJ NA UKRAINIE**

*Yurii Nikolaienko, Ruslan Lavrov, Iryna Sadchykova*

## **DEVELOPMENT PRIORITIES OF THE RATING SYSTEM OF BANK ACTIVITY IN UKRAINE**

*Zidentyfikowano istotę pojęcia “ranking banku komercyjnego” oraz podano wizję autora tego terminu. Przedstawiono cechy współczesnych podejść metodologicznych do rankingowania banków komercyjnych. Określono zalety i wady poszczególnych krajowych systemów rankingowych oraz proponowano środki odnośnie poprawy istniejących metod oceny rankingów działalności bankowej na Ukrainie z uwzględnieniem doświadczeń zagranicznych.*

**Słowa kluczowe:** bank komercyjny; ranking; system rankingowy; ocena rankingowa; agencja rankingowa.

*The essence of the concept “rating of a commercial bank” is determined and the author’s vision of this term is outlined. The main characteristics of modern methodological approaches to the rating of commercial banks are presented. The advantages and disadvantages of certain domestic rating systems are described. The measures to improve the existing evaluation methods of the rating of bank activity in Ukraine in the light of foreign experience are proposed.*

**Keywords:** commercial bank; rating; rating system; rating evaluation; rating agency.

Ocena niezawodności banków jest aktualnym problemem zarówno dla instytucji bankowych w trakcie badania swoich partnerów i konkurentów, jak i ich klientów w celu podejmowania rozsądnych decyzji zarządzania. W związku z tym istnieje pilna potrzeba określenia kondycji finansowej banku, analizy jego renomy, mocnych i słabych stron, a także uzyskanie oceny prognostycznej funkcjonowania. Dlatego w wiodących krajach świata wyboru obsługującego banku komercyjnego dokonuje się w oparciu o ocenę rankingową jego działalności.

Przez długi okres czasu problem tworzenia doskonałych rankingowych systemów oceny banków na Ukrainie przyciąga uwagę wielu naukowców, takich jak: M. Bech [1], S. Eletskich, B. Pshyk, M. Rysin [2], V. Fursova [3] oraz inni. Naukowcy przeprowadzili badanie wejściowych parametrów użytych przy stwarzaniu takich systemów. Stosując opracowania teoretyczne oni przeprowadzają badania w kierunku doskonalenia już istniejących ukraińskiego systemów rankingowych oceny działalności instytucji bankowych. Jednakże kwestia opracowania rozwoju bardzo precyzyjnego i odpowiedniego systemu rankingowania krajowych banków pozostaje aktualną i wymaga dalszych badań naukowych.

Celem tej pracy jest określenie treści ekonomicznej oceny rankingowej banków komercyjnych, syntezy wiodącego doświadczenia rankingowania ich sytuacji finansowej oraz określenie priorytetów rozwoju systemu rankingowego na Ukrainie.

Przed rozpoczęciem charakterystyki metod oceny rankingowej działalności banków, właściwe jest wyjaśnienie treści definicji “ranking banków komercyjnych”. Na przykład, V.A. Fursova pod ranking banków rozumie kompleksowe podejście do określenia kondycji finansowej każdego banku oraz ustalenia podstawowych prawidłowości jego rozwoju [3]. M.V. Rysin interpretuje ranking banków komercyjnych jako narzędzie do wykazania atrakcyjności inwestycyjnej banku poprzez umiejętności jego zarządu profesjonalnie i efektywnie pracować w tej złożonej dziedzinie, którą jest biznes finansowy [2]. Yu.L. Logvynenko podaje następującą interpretację rankingów banków komercyjnych – to jest

wykaz banków znajdujących się na jednej liście i zrankingowanych na podstawie ustawionej cechy (jednowymiarowej lub wielowymiarowej), która odzwierciedla skuteczność funkcjonowania tych banków objętych tą listą [4].

Na podstawie analizy interpretacji przedstawimy autorską interpretację rankingu banków komercyjnych, które odsłania istotę procesu rankingu: ranking banków komercyjnych – pozycja banków komercyjnych na ogólnej liście, co jest ustalona na podstawie jednego podejścia metodycznego wyliczenia wskaźników przyjętych jako podstawa do skonstruowania rankingu, która pozwala dojść do wniosku o efektywności działalności banku.

Tworzenie rankingu w ogólnym wyglądzie opiera się na doborze potrzebnych wskaźników z przepływu informacji z wewnętrznego i zewnętrznego środowiska banku komercyjnego. Cechy jakościowe oraz ilość danych wejściowych dla rankingu zależą od metodologii procesu oceny rankingowej banków komercyjnych. Uzyskane rankingi są stosowane bezpośrednio przez zarząd banku do podejmowania decyzji dotyczących zarządzania w celu poprawy efektywności jego działalności oraz podmiotami środowiska zewnętrznego (przez klientów przy wyborze niezawodnego banku obsługującego, przez Bank Centralny dla wczesnego wykrywania problemów lub uzdrowienia systemu bankowego itd.).

Obecnie głównymi podmiotami, które się zajmują tworzeniem rankingów banków komercyjnych na Ukrainie uważane są agencje rankingowe. Każda z nich ma specyficzną metodologię analizy parametrów wejściowych i unikalny proces wdrożenia oceny rankingowej działalności banków. W tabeli 1 przedstawiono krajowe systemy rankingowe oceny instytucji bankowych.

Tabela 1

*Zalety i wady krajowych systemów oceny rankingowej banków komercyjnych*

| System rankingowy   | Zalety  | Wady   |
|---|---|--|
| 1   | 2   | 3  |
| Ranking niezawodności depozytów bankowych, ranking pożyczkowy agencji rankingowej “IBI-Rating”  | <ul style="list-style-type: none"> <li>▪ uznany za wiarygodny;</li> <li>▪ stosowanie do stwarzania rankingów informacji poufnych banków komercyjnych niedostępnych do użytku publicznego;</li> <li>▪ praktyczna interpretacja wyników w postaci wyjaśnień do skali rankingowej;</li> <li>▪ daje kompleksowe pojęcie o banku jako o kredytobiorcy (jego obraz, niezawodność, pozycja na rynku);</li> <li>▪ obejmuje szeroki zakres banków komercyjnych;</li> <li>▪ okresowe aktualizowanie danych</li> </ul> | <ul style="list-style-type: none"> <li>▪ prawo banku do nie publikowania wyników rankingu, co sprawia że ranking jest wykorzystywany głównie w marketingu;</li> <li>▪ zamknięta metodologia przeprowadzania ocen rankingowych nie pozwala oszacować adekwatności rankingów i porównać je z innymi podobnymi rankingami;</li> <li>▪ ignorowanie wskaźników wypłacalności banków komercyjnych w obliczeniach</li> </ul>  |
| Ranking niezawodności depozytów, kredytobiorców, instrumentów długu, ranking pożyczkowy, integralny długoterminowy ranking systemu bankowego Ukrainy NRA “Riuryk” | <ul style="list-style-type: none"> <li>▪ publiczne przedstawienie większości rankingów;</li> <li>▪ ustanowiony system stosunków z publicznością;</li> <li>▪ uwzględnienie międzynarodowych standardów przeprowadzenia procedur rankingowych;</li> <li>▪ obecność zakresu usług towarzyszących (doradztwo w zakresie zarządzania oraz finansów);</li> <li>▪ otwarty dostęp do ogólnych zasad i treści metodyki przeprowadzania rankingu</li> </ul>   | <ul style="list-style-type: none"> <li>▪ nie uwzględnia możliwości pogłębienia zjawisk kryzysowych;</li> <li>▪ agencja nie podejmuje pełnej odpowiedzialności za adekwatność rankingów motywując to tym, że jakość danych wejściowych oraz ich kompletność zależy w dużej mierze od banków komercyjnych;</li> <li>▪ publicznego interpretacja obliczonych wskaźników jest tajemnicą handlową agencji;</li> <li>▪ rankingi kredytowe są uniwersalne (czyli nie są przystosowane do działalności wyłącznie banków komercyjnych)</li> </ul> |

Koniec tabeli 1

| 1   | 2   | 3  |
|---|---|--|
| Ranking niezawodności depozytu bankowego, rankingi kredytowe różnych wierzycieli i instrumentów długu agencji rankingowej "Kredyt-Rating" | <ul style="list-style-type: none"> <li>▪ uwzględnienie cech szczególnych ukraińskiej gospodarki, zjawisk kryzysowych i potencjalnych zagrożeń;</li> <li>▪ standardowa procedura sprzężenia zwrotnego z klientami</li> </ul>                 | <ul style="list-style-type: none"> <li>▪ ukryte informacje na temat metod przeprowadzania rankingów;</li> <li>▪ informacje dostarczone przez klientów uznane za wiarygodne i nie podlegają audytowi</li> </ul> |
| Rankingi kredytowe agencji rankingowej "Standard-Rating"  | <ul style="list-style-type: none"> <li>▪ rankingowanie długoterminowe;</li> <li>▪ porównywalność skal długoterminowych oraz krótkoterminowych rankingów kredytowych;</li> <li>▪ wykorzystanie wszystkich podstawowych wskaźników</li> </ul> | <ul style="list-style-type: none"> <li>▪ brak informacji na temat procedury rankingowania;</li> <li>▪ rankingowanie "na żądanie" nie podlega ujawnieniu (jest używane jako narzędzie marketingowe)</li> </ul>  |

Źródło: [5-8].

Metodologia rankingowania, a także dość często stosowane wskaźniki, prowadzone przez agencje rankingowe Ukrainy głównie jest tajemnicą handlową, która nie pozwala ocenić adekwatności i słuszności stosowania takiego rankingów do określonego celu. Tylko niektóre systemy rankingowe oceny działalności banków komercyjnych można uważać w pełni dostosowanymi do specyfiki gospodarki ukraińskiej, co bierze pod uwagę prawdopodobieństwo gwałtownego pogłębienia zjawisk kryzysowych, badanie relacji banku z organami rządowymi i poszczególnymi przedstawicielami władz, znaczącego wpływu zmian gospodarczych i politycznych.

Krajowe agencje rankingowe w swoich metodach tworzenia rankingów koncentrują się na analizie wskaźników jakości aktywów, rentowności, płynności oraz zarządzaniu, międzynarodowe zaś – na wypłacalności, jakości aktywów i ryzyku. Przy tym metodologia systemów rankingowych oceny banków opracowana przez zagraniczne agencje rankingowe (Moody's, Standard & Poor's, Fitch) jest w dostępie publicznym, co pozwala zbadać aktualność oraz adekwatność uzyskanych rankingów, ich zalety i wady.

W światowej praktyce popularne są następujące systemy rankingowania: systemy oceny organów nadzoru sektora bankowego (CAMELS, PATROL, ORAP); systemy współczynników finansowych i analizy grup banków (BAKIS, BMS); systemy oceny ryzyka bankowego (RATE, RAST); systemy statystyczne (SAABA, SEER, GMS, SCOR).

Zatem przeprowadzone badania krajowych i zagranicznych systemów rankingowych oceny działalności banków komercyjnych pozwoliły określić strategiczne kierunki rozwoju systemy rankingowania na Ukrainie: zapewnienie swobodnego dostępu do metod konstruowania rankingów dla możliwości oceny aktualności i adekwatności uzyskanych wyników; zatwierdzenie na poziomie ustawodawstwa zestawu obowiązkowych rankingów o różnych kierunkach (niezawodności depozytów bankowych, kredytowania itp.) z obejmowaniem wszystkich banków komercyjnych; zmniejszanie udziału rankingowania "na żądanie"; stworzenie warunków dla otwartego dostępu do rankingów dla wszystkich podmiotów; opracowanie procedur z uwzględnieniem wskaźników ryzyka i skali działalności banków komercyjnych; dostosowanie modelu rankingowego do nowych realiów ukraińskich; modernizacja systemu w kierunku złożoności uwzględnienia czynników zmian w makrośrodku instytucji bankowych, a także łatwości przeprowadzenia obliczeń; stworzenie modelu szybkiego audytu wejściowych danych podczas rankingów; modelowanie prognostycznych systemów rankingowych; osiągnięcie przejrzystości pracy agencji rankingowych itd.

Tworzenie doskonałych systemów rankingowych oceny banków pozwoli we właściwym czasie zidentyfikować problemy w sektorze bankowym i podjąć odpowiednie środki w celu uzdrowienia na poziomie Narodowego Banku Ukrainy i zarządu banku komercyjnego. Podobne działania zwiększą zaufanie inwestorów, kredytobiorców i deponentów do systemu bankowego, a wiarygodne stale aktualizowane rankingi będą przyczyniać się do przyjęcia racjonalnych decyzji ekonomicznych.

**Lista używanych źródeł**

1. *Bech M.S.* Osobliwości oceny rankingowej banków / *M.S. Bech* // *Biuletyn CzHEI*. – 2012. – № 2. – С. 263-269 [język ukraiński].
2. *Rysin M.V.* Ocena rankingowa działalności banków jako narzędzie do analizy kondycji finansowej / *M.V. Rysin* // *Biuletyn Uniwersytetu bankowości NBU*. – 2014. – № 2. – С. 159-164 [język ukraiński].
3. *Fursova V.A.* Badanie doświadczeń zagranicznych i krajowych oceny rankingowej niezawodności banku komercyjnego / *V.A. Fursova, T.Yu. Pivnenko* // *Biuletyn ekonomiki transportu i przemysłu*. – 2015. – № 49. – С. 231-234 [język ukraiński].
4. *Logvyenko Yu.L.* Rankingowania działalności przedsiębiorstw przemysłowych: streszczenie autora dysertacja na uzyskania kandydat nauk ekonomicznych: specjalność 08.00.04 “Ekonomia i zarządzanie przedsiębiorstwami” / *Yu.L. Logvyenko*. – Lwow: NU “Politechnika Lwowska”, 2012. – 25 c. [język ukraiński].
5. *Oficjalna strona “IBI-Rating Agency”* [Zasób elektroniczny]. – Tryb dostępu: <http://ibi.com.ua/>.
6. *Oficjalna strona NRA “Riuryk”* [Zasób elektroniczny]. – Tryb dostępu: <http://rurik.com.ua/>.
7. *Oficjalna strona “Kredyt-Rating”* [Zasób elektroniczny]. – Tryb dostępu: <http://credit-rating.ua/>.
8. *Oficjalna strona “Standard Rating”* [Zasób elektroniczny]. – Tryb dostępu: <http://standard-rating.biz/>.

**Nikolaienko Yurii** – doktor nauk ekonomicznych, profesor, profesor katedry Finansów, Bankowości i Ubezpieczeń, Czernihowski Narodowy Uniwersytet Technologiczny.

**Nikolaienko Yurii** – Doctor of Economic Sciences, Professor, Professor at the Department of Finance, Banking and Insurance, Chernihiv National University of Technology.

**E-mail:** yuriynikolaenko1811@gmail.com

**Lavrov Ruslan** – doktor nauk ekonomicznych, adiunkt, adiunkt katedry Finansów, Bankowości i Ubezpieczeń, Czernihowski Narodowy Uniwersytet Technologiczny.

**Lavrov Ruslan** – Doctor of Economic Sciences, Associate Professor, Associate Professor at the Department of Finance, Banking and Insurance, Chernihiv National University of Technology.

**E-mail:** lavrus2017@gmail.com

**Sadchykova Iryna** – kandydat nauk ekonomicznych, adiunkt katedry Bezpieczeństwa Finansowego i Ekonomicznego, Czernihowski Narodowy Uniwersytet Technologiczny.

**Sadchykova Iryna** – PhD in Economics, Associate Professor at the Department of Financial and Economic Security, Chernihiv National University of Technology.

**E-mail:** aspirant\_chstu@ukr.net

*Юрїї Пасічник*

**СУЧАСНІ ТЕНДЕНЦІЇ РОЗВИТКУ СВІТОВОЇ ЕКОНОМІЧНОЇ СИСТЕМИ**

*Yurii Pasichnyk*

**MODERN TRENDS IN THE GLOBAL ECONOMIC SYSTEM**

*Виявлено основні тенденції розвитку світової економічної системи, притаманні початку XXI століття. З'ясовано головні напрями розвитку, стан та небезпеки, характерні для економічних систем окремих країн та їх об'єднань, а також можливі країни-партнери чи регіони, які викликають зацікавленість в контексті подальшого співробітництва. Доведено необхідність кооперації країн та обрання загального вектору розвитку в умовах глобалізованої економіки для досягнення оптимального результату.*

**Ключові слова:** фінанси; економіка; розвиток; економічна система; інвестиції; економічне зростання.

*The main tendencies of development of the world economic system in the beginning of the XXI century are revealed. The main directions of development, the state and the dangers characteristic of the economic systems of individual countries and their associations are clarified. Possible partner countries or regions that are of interest in the context of further cooperation with Ukraine are identified. The need for cooperation between countries and the selection of a common vector of development in the context of the globalization of the economy for achieving the optimal result is proved.*

**Keywords:** finance; economy; development; economic system; investments; economic growth.

XXI століття характеризується непередбачуваними викликами в усіх сферах життя, які обумовлені відмежуванням від традиційних соціально-економічних структур та формуванням нового глобалізованого суспільства, в якому поєднуються риси економік різних країн із врахуванням індивідуальних рис кожної з них.

Особливістю сучасного розвитку світової економічної системи є також виникнення великої кількості загроз, що з'являються в різних сферах і прямо чи опосередковано впливають на неї. Це, зокрема, загроза виникнення екологічної катастрофи; загострення соціальної нерівності та дисбаланс між розвиненими та депресивними регіонами,



країнами; невідповідність фінансових систем багатьох країн умовам сучасності; посилення протистояння між країнами та загострення політичної ситуації; обмеженість ресурсів [1]. Все це зумовлює необхідність пошуку шляхів виходу із ситуації, що склалася.

З'ясуємо основні загальні та регіональні тенденції розвитку економіки на сучасному етапі. В останні роки має місце уповільнення темпів зростання глобальної економіки, що зумовлене:

- сповільненням зростання економік країн ЄС та країн, що розвиваються;
- зменшення темпів розвитку економічної системи Китаю та підвищенням рівня небезпеки в результаті виникнення корпоративних дефолтів, а отже – формується підвищений рівень небезпеки для банківських установ та зарубіжних партнерів;
- скороченням в США програми «кількісного пом'якшення»;
- створенням соціально-економічного та політичного напруження у зв'язку з військовими діями на Сході України.

З'ясуємо більш детально локальні тенденції розвитку.

Для США залишається пріоритетним напрям активізація механізмів прискорення економічного зростання. Країна намагається зберегти гнучку монетарну політику. Після президентських виборів 2006 р. становище країни дещо змінилось і має місце незначна розбалансованість, на яку певним чином впливає також Росія. Федеральна резервна система країни все ще утримується від підвищення процентних ставок. В сучасних умовах США намагається завоювати нові ринки, зміцнити долар та поглибити свій вплив на міжнародній арені.

Економічна система Європейського союзу останнім часом зазнає скорочення темпів розвитку. Значний вплив на це мають політичні процеси, що відбувається всередині ЄС – прагнення незалежності окремих автономій [2], вихід Великобританії зі складу ЄС [3], а також уповільнення темпів розвитку промислового сектору за рахунок прийняття санкцій проти Росії. Також значні кошти ЄС спрямовує на підтримку країн-членів, що знаходяться на межі банкрутства. Фактично, основною країною, яка здійснює фінансування більшості програм, що діють в межах ЄС є Німеччина. Хоча німецька економіка суттєво постраждала від санкцій проти Росії, але уряд країни продовжує активно працювати в напрямі часткової глобалізації економіки за рахунок надання фінансової підтримки країнам, що її потребують, з метою їх стимулювання та часткового злиття промислово-виробничих комплексів. Так, Міністерство економічного розвитку та співробітництва Німеччини щороку фінансує проекти по всьому світу на мільярди євро, зосереджуючи свою увагу на країнах, що розвиваються та країнах, які перебувають в стані конфліктів. Так, зокрема, Міністерство і організація GIZ налагоджують міжурядові зв'язки і забезпечують розвиток економіки і виробничого сектору інших країн за рахунок поширення німецьких технологій чи часткового переведення німецьких виробничих потужностей в інші країни.

Так, якщо 2017 р. в соціальному плані став для цих організацій роком екологічного розвитку Африки, куди було зосереджено основні кошти, то в політико-економічному плані - Україна, для поглиблення економічних зав'язків з якою шляхом злиття локальних громад обох країн було розроблено пакет швидкого запуску, що координується компанією Engagement Global [4]. Ще одним з пріоритетів для німецької економіки в 2017 р. став захист електронних мереж, зокрема і банківських, від кібернетичних атак після подій, що відбулись влітку 2017 р. [5; 6]. Також цей напрям трансформується в загальний для країн ЄС. Тобто, пріоритетом розвитку стане ІТ сфера.

Країни Азіатсько-Тихоокеанського регіону демонструють стабільне економічне зростання на основі переваг внутрішньорегіональної кооперації та підвищення рівня співпраці з країнами-сусідами. Сприятливий бізнес-клімат зумовив приплив іноземних інвестицій в країни регіону. Проте в короткостроковій перспективі регіону необхідно буде змінювати кон'юнктуру ринку, оскільки така діяльність призвела до формування країн-аутсайдерів, як і нестабільна політична ситуація, пов'язана з КНР та США щодо

україно-російського конфлікту. Саме тому суттєвим напрямом розвитку економіки регіону в майбутньому стане розвиток військового сектору.

Економіка країн Близького Сходу відзначається зростанням в нафтовому секторі. Це призводить до нарощування частки державного фінансування в секторі кредитування. Проте збереження нестабільності, зокрема, за рахунок військових конфліктів, призводить до розвитку кризових явищ в економіці та зниження соціально-економічних показників. Також має місце тенденція до автономізації та позбавлення від зав'язків та будь-якого впливу з боку США та Брюсселю, що накладає свій відбиток на напрями економічного розвитку і дещо поглиблює економічну депресію. В свою чергу, загострення конфлікту Туреччини та Росії, який на окремих етапах набував навіть військового характеру [7], призвів до того, що Туреччина дещо відійшла від загальних тенденцій, характерних для країн своєї групи, і взяла курс на часткове об'єднання промислового потенціалу чи його інтеграцію в Українську економіку та поглиблення зв'язку з ЄС з дотриманням обраного ними вектору розвитку. Такі тенденції в економічній системі країни зберігатимуться і надалі.

Для країн Латинської Америки характерний економічний спад, зумовлений несприятливими кон'юнктурними тенденціями на глобальному ринку, а також пов'язаними з цим соціально-економічними проблемами. Для країн притаманні також скорочення обсягів зовнішньо-торгівельних операцій та надходження інвестицій. Додаткової нестабільності додає хитке становище Аргентини. Все це призводить до необхідності пошуку нових шляхів виходу з кризи чи кооперації з іншими, більш розвиненими країнами, вірогідно, на не вигідних для себе умовах.

Таким чином, для більшості країн світу на сучасному етапі розвитку характерні спільні тенденції. Вирішити власні проблеми без участі інших держав доволі складно, оскільки це потребує значних ресурсів, а також пов'язане зі високим рівнем глобалізації суспільства та економік. Саме тому в сучасному світі оптимальний розвиток економічної системи будь-якої країни можливий за умови обрання і дотримання спільного вектору розвитку з іншими країнами і поступове пом'якшення конфліктів, що мають місце як всередині країни, так і за її межами.

#### Список використаних джерел

1. *World Economic Outlook (WEO). Transitions and Tensions*. October 2013. Міжнародний валютний фонд [Електронний ресурс]. – Режим доступу: <http://www.imf.org/external/pubs/ft/weo/2013/02/pdf/text.pdf>.
2. *Єврокомісія: Якщо Каталонія вийде зі складу Іспанії, то буде за межами ЄС* [Електронний ресурс]. – Режим доступу: <http://www.euointegration.com.ua/news/2017/10/2/7071743/>.
3. *Вихід Великобританії з ЄС в 2018 році: останні новини, причини і наслідки Brexit* [Електронний ресурс]. – Режим доступу: <http://2018.pp.ua/novini-2018/674-vihd-velikobritaniyi-z-yes-v-2018-goc-ostann-novini-prichini-nasldki-brexit.html>.
4. *Engagement Global: Service für Entwicklungsinitiativen* [Електронний ресурс]. – Режим доступу: <https://www.engagement-global.de/homepage.html>.
5. *Російська угроза: Германия укрепляет рубежи кибернетической обороны* [Електронний ресурс]. – Режим доступу: <https://www.2000.ua/v-nomere/derzhava/ekspertiza/rossijskaja-ugroza-germanija-ukrepljaet-rubezhi-kiberneticheskoj-oborony.htm>.
6. *Вооруженные силы Германии отражают 4,5 тысячи кибератак ежедневно* [Електронний ресурс]. – Режим доступу: [https://tvzvezda.ru/news/vstrane\\_i\\_mire/content/201704161124-9wcc.htm](https://tvzvezda.ru/news/vstrane_i_mire/content/201704161124-9wcc.htm).
7. *Путин и Эрдоган на пороге конфликта: Турция снова «довела» Россию* [Електронний ресурс]. – Режим доступу: <http://www.mk.ru/politics/2017/03/23/putin-i-erdogan-na-poroge-konfliktaturciya-snova-dovela-rossiyu.html>.

**Пасічник Юрій Васильович** - доктор економічних наук, професор, професор кафедри фінансів, Національний університет біоресурсів та природокористування України.

**Pasichnyk Yurii** - Doctor of Economics, Professor, Professor of the Department of Finance, National University of Life and Environmental Sciences of Ukraine.

**E-mail:** y.v.pasich@ukr.net

Юлія Перетятко

НОРМАТИВНО-ПРАВОВЕ РЕГУЛЮВАННЯ  
ЕЛЕКТРОННОГО ДОКУМЕНТООБИГУ

Yuliya Peretiatko

## LEGISLATIVE REGULATION OF ELECTRONIC DOCUMENTATION

В статті досліджено нормативно-правові акти, які регулюють взаємовідносини щодо електронного документообігу, які ми, умовно, поділили на дві групи: спеціальні та загальні. Спеціальні нормативно-правові акти безпосередньо (прямо) регулюють взаємовідносини щодо електронного документообігу, загальні – опосередковано.

**Ключові слова:** електронний документ; документообіг; нормативно-правовий акт.

The article studies the legal acts that regulate the use of electronic documents, which we can separate into two groups: special and general acts. Special regulatory acts directly regulate the use of electronic documents in management, the general acts – regulate it indirectly.

**Keywords:** electronic document; documentary; legal act.

Сучасний світ неможливо уявити без інформаційних технологій, які широко використовуються у всіх сферах діяльності людини: промисловості, сільському господарстві, торгівлі, сфері послуг, банківському секторі, освіті і науки, охороні здоров'я тощо.

Швидкий розвиток інформаційних технологій позитивно впливає і на систему бухгалтерського обліку шляхом створення електронного документообігу та використання електронних документів під час реєстрації господарських операцій.

Законодавче поле щодо регулювання електронного документообігу формується у 2003 році із прийняттям Законів України “Про електронні документи та електронний документообіг” (№ 851 від 22.05.2003 р.) та “Про електронний цифровий підпис” (№ 852 від 22.05.2003 р.) (табл. 1).

Таблиця 1

## Сфера застосування законодавчих актів

| Нормативно-правовий акт                                 | Джерело | Призначення   |
|---|---------|---|
| “Про електронні документи та електронний документообіг” | [1]     | поширюється на відносини, що виникають у процесі створення, відправлення, передавання, одержання, зберігання, оброблення, використання та знищення електронних документів |
| “Про електронний цифровий підпис”                       | [2]     | визначає правовий статус електронного цифрового підпису та регулює відносини, що виникають при використанні електронного цифрового підпису                                |

У 2008 році Державна податкова адміністрація України (нині Державна фіскальна служба України) видає Наказ “Про подання електронної податкової звітності” (№ 233 від 10.04.2008), яким було затверджено “Інструкцію з підготовки і подання податкових документів в електронному вигляді засобами телекомунікаційного зв'язку”, яка визначає загальні принципи організації інформаційного обміну під час подання платниками податків податкової звітності до органів державної податкової служби України в електронній формі із використанням електронного цифрового підпису [3].

Згідно Наказу [3] суб'єкти господарювання мають змогу подавати податкові документи до органів Державної фіскальної служби засобами телекомунікаційного зв'язку. Для реалізації цієї можливості платникам податків необхідно мати: спеціальні програмні продукти, які можуть формувати податкові документи в електронному вигляді; доступ до всесвітньої мережі Інтернет; засіб криптографічного захисту інформації; чинні посилені сертифікати відкритих ключів.

У 2017 році затверджується Наказ Міністерства фінансів України “Про затвердження Порядку обміну електронними документами з контролюючими органами” (№ 557 від 06.06.2017) [4], який визначає основні організаційно-правові засади обміну електронними документами між суб'єктами електронного документообігу. Слід відзначити, що Наказ “Про подання електронної податкової звітності” втрачає чинність.

Електронний документообіг регулюється і іншими нормативно-правовими актами. Серед них: Податковий кодекс України, Цивільний кодекс України, Закон України “Про ін-

формацію”, Закон України “Про захист інформації в автоматизованих системах”, Закон України “Про телекомунікації”, Закон України “Про обов’язковий примірник документів”.

Отже, законодавче поле, яке регулює відносини щодо електронного документообігу можна поділити на загальні та спеціалізовані нормативно-правові акти.

Загальні нормативно-правові акти опосередковано регулюють взаємовідносини щодо електронного документообігу: Податковий кодекс України, Закон України “Про телекомунікації”, Закон України “Про обов’язковий примірник документів” тощо.

Спеціалізовані нормативно-правові акти безпосередньо (прямо) регулюють взаємовідносини щодо електронного документообігу: Закон України “Про електронні документи та електронний документообіг”, Закон України “Про електронний цифровий підпис” та Наказ Міністерства фінансів України “Про затвердження Порядку обміну електронними документами з контролюючими органами”.

#### Список використаних джерел

1. Закон України “Про електронні документи та електронний документообіг” № 851 від 22.05.2003 р. [Електронний ресурс] / Офіційний сайт Верховної ради України // Режим доступу : <http://zakon3.rada.gov.ua/laws/show/851-15>.

2. Закон України “Про електронний цифровий підпис” № 852 від 22.05.2003 р. [Електронний ресурс] / Офіційний сайт Верховної ради України // Режим доступу : <http://zakon5.rada.gov.ua/laws/show/852-15>.

3. Наказ Державної податкової адміністрації України “Про подання електронної податкової звітності” № 233 від 10.04.2008 р. (втратив чинність) [Електронний ресурс] / Офіційний сайт Верховної ради України // Режим доступу : <http://zakon2.rada.gov.ua/laws/show/z0320-08>.

4. Наказ Міністерства фінансів України “Порядок обміну електронними документами з контролюючими органами” № 557 від 06.06.2017 [Електронний ресурс] / Офіційний сайт Верховної ради України // Режим доступу : <http://zakon3.rada.gov.ua/laws/show/z0959-17/>.

**Перетятко Юлія Митрофанівна** – кандидат економічних наук, доцент кафедри бухгалтерського обліку, оподаткування та аудиту, Чернігівський національний технологічний університет.

**Peretiako Yuliya** – PhD in Economics, Associate Professor of Accounting, Taxation and Audit Department, Chernihiv National University of Technology.

**E-mail:** [yuliaperetiako@gmail.com](mailto:yuliaperetiako@gmail.com)

*Ольга Петренко*

### ПЕРСПЕКТИВНИЙ ПЛАН РОЗВИТКУ ВИРОБНИЦТВА ЗЕРНА НА ПІДПРИЄМСТВІ

*Olga Petrenko*

### PERSPECTIVE PLAN FOR DEVELOPMENT OF GRAIN PRODUCTION AT THE ENTERPRISE

*Визначено напрямки підвищення рівня зерновиробництва та резерви ефективної роботи зернової галузі, а також збільшення продовольчого фонду країни. Розроблено перспективний план розвитку зернового господарства на перспективу та наведена його економічна ефективність. Визначено подальші напрямки дослідження підвищення рівня виробництва зерна на аграрних підприємствах.*

**Ключові слова:** зерновиробництво; ефективність; планування; резерви; фінансові результати; рівень виробництва.

*The directions of increase the level of grain production and reserves of efficient grain industry, as well as increasing the food supply of the country are determined. A prospective plan for the development of the grain economy for the future is developed and its economic efficiency is presented. Further directions of the study of increasing the grain production level at agrarian enterprises were determined.*

**Keywords:** grain production; efficiency; planning; reserves; financial results; production level.

Підвищення ефективності виробництва зерна можна досягти на основі збільшення його концентрації, що являє собою об'єктивний процес розвитку та зосередження засобів виробництва і робочої сили у великих спеціалізованих підприємствах. Даний процес впливає з дії економічного закону переваги великого виробництва перед дрібним. Спеціалізація сільського господарства тісно пов'язана з інтенсифікацією виробництва. Між ними існує тісний прямий зв'язок. Поєднання в підприємстві великого

спеціалізованого виробництва, з урахуванням інтенсивного його ведення на основі інноваційного розвитку, сприяє більш ефективному використанню земельних ресурсів, техніки, передових технологій, робочої сили, ґрунтового-кліматичних умов [1, с. 55].

Отже, сталого зростання виробництва можна досягти лише при комплексному використанні такого підходу (рис. 1).



Рис. 1. Основні напрями підвищення рівня зерновиробництва

Резервами ефективної роботи зернової галузі та збільшення продовольчого фонду країни є вдосконалення наявних виробничих систем на базі поліпшення організаційно-технологічних умов виробництва, зокрема:

1. Застосування передових технологій виробництва продукції, високопродуктивної техніки;
2. Хімізація виробництва шляхом використання мінеральних добрив, мікродобрив, гербіцидів та інших отрутохімікатів для боротьби зі шкідниками та хворобами рослин на науково - обґрунтованому рівні;
3. Забезпечення галузі якісним насіннєвим матеріалом;
4. Здійснення комплексу заходів щодо врегулювання зернового ринку та його інфраструктури;
5. Удосконалення законодавчої, фінансово-кредитної і податкової системи.

Проведений економічний аналіз СПС «Маяк» Ширяївського району Одеської області як об'єкта розміщення виробництва зернової продукції є основою для обґрунтування постановки задачі планування розвитку зернового господарства на перспективу.

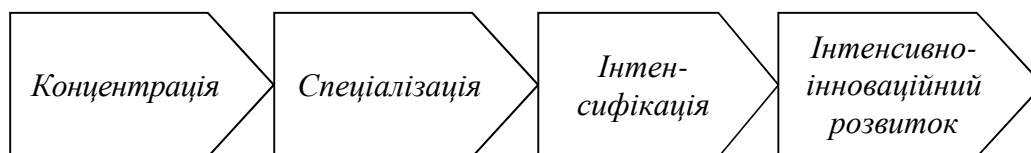
При плануванні посівних площ сільськогосподарських культур було враховано: потребу в конкретних видах продукції рослинництва; конкурентоспроможність (ефективності) окремих культур; обмеження в сівозмінах із врахуванням найкращих попередників, забезпеченість земельними, трудовими, фінансовими і матеріальними ресурсами. Планування обсягів виробництва продукції рослинництва на перспективу відображає річну виробничу програму підприємства, в основі якої покладена розроблена оптимальна структура посівних площ та планова урожайність сільськогосподарських культур.

Планування урожайності зернових культур на перспективу базується на визначенні рівня, досягнутого в попередні роки, виявленні амплітуди коливань і співвідношення показників максимальної і мінімальної урожайності за ці роки в розрізі культур, на підставі аналізу урожайності за звітний 2016 р. в господарстві, а також на розрахунках обґрунтованого приросту урожайності для конкретних ґрунтового-кліматичних умов. Виходячи з запланованої врожайності та розміру посівних площ, обчислюється валовий збір продукції.

Розробка проекту розвитку підприємства на перспективу також враховує виробничі витрати, ціну реалізації продукції, рівень її собівартості, грошової виручки та прибутку. Для визначення грошового доходу необхідно спланувати обсяги реалізації відповідних видів товарної продукції.

З урахуванням обсягів виробництва і реалізації продукції, на підприємстві планується розмір виробничих та інших витрат. Економічним підґрунтям для визначення собівартості сільськогосподарської продукції є технологічні карти та нормативні показники витрат матеріально-технічних ресурсів.

Планові розрахунки показали, що розмір виробничих витрат на виробництво продукції зернових культур в ПСП «Маяк» на 2019р. становитиме 12805,9 тис. грн. Після

визначення собівартості сільськогосподарської продукції план розвитку підприємства на перспективу передбачає визначення основних результативних фінансових показників від реалізації товарної продукції – рівня цін, розміру грошового доходу, валового прибутку та рентабельності.

Планові показники свідчать, що виробнича програма розвитку зернового господарства передбачає ефективне виробництво основних видів товарної продукції. Пошук прозорих каналів реалізації виробленої сільськогосподарської продукції (переробним підприємствам, на ринку, комерційним структурам) дозволить підприємству підвищити розмір одержаної виручки, прибутку та рівня рентабельності. Планові економічні показники обґрунтовувались на підставі середніх нормативів, нормативів виробничих затрат в розрахунку на 1 га посіву відповідних сільськогосподарських культур.

Позитивні фінансові результати від реалізації і отриманий прибуток є основою розширеного відтворення та економічною базою для відтворення виробничих ресурсів і оновленню матеріально-технічної бази аграрних підприємств. Економічний ефект від запровадження розробленої програми розвитку виробництва зернових в ПСП «Маяк» розглянемо на підставі даних таблиці 1.

Таблиця 1

*Економічна ефективність виробництва зерна в ПСП «Маяк»  
на перспективу (2019 р.)*

| Показники  | В середньому за 2014-2016 рр. | Фактично за 2016р. | Проект на 2019р. | Проект до середнього за 2014-2016 рр. |            |
|--|-------------------------------|--------------------|------------------|---------------------------------------|------------|
|  |                               |                    |                  | +,-                                   | %          |
| Площа під зерновими, га  | 1610                          | 1650               | 1800             | 190                                   | 111,8      |
| Урожайність, ц/га  | 45,4                          | 49,5               | 51,2             | 5,8                                   | 112,7      |
| Валовий збір, ц  | 72619                         | 81707              | 92160            | 19541                                 | 126,9      |
| Реалізовано продукції, ц   | 48184                         | 51574              | 76182            | 27998                                 | 158,1      |
| Рівень товарності, %   | 66                            | 63                 | 83               | 17                                    | 125,7      |
| Виробничі витрати на 1 га, грн.                                  | 6301,8                        | 6476,9             | 7114,3           | 812,5                                 | 112,9      |
| Виробнича собівартість 1 ц, грн.                                 | 210,5                         | 130,8              | 168,1            | -42,4                                 | 79,8       |
| Середня ціна реалізації 1 ц, грн.                                | 195,0                         | 354,8              | 450,1            | 255,1                                 | В 2,3 рази |
| Собівартість реалізованої продукції, тис. грн.                   | 10145                         | 11954              | 13826,9          | 3681,9                                | 136,3      |
| Чистий дохід від реалізації, тис. грн.                           | 9932                          | 18300              | 30620,4          | 20688,4                               | В 3,1 рази |
| Валовий прибуток(+), збиток (-) від реалізації всього, тис. грн. | -213                          | 6346               | 17499            | 17712                                 | X          |
| Рівень рентабельності(+), збитковості (-) виробництва зерна, %   | -2,1                          | 53,1               | 121,5            | 123,6                                 | X          |
| Рівень рентабельності(+), збитковості (-) продажу зерна, %       | -2,2                          | 34,7               | 57,2             | 59,4                                  | X          |

Як бачимо, при впровадженні запланованих заходів, оптимізації використання виробничих ресурсів, дотриманні контролю за витратами, провадження ефективної цінової політики, підприємство може поліпшити виробничу та економічну ефективність виробництва зернових. Так при зростанні середньої урожайності зернових на 12,7 % за проектом на 2019 рік в порівнянні з середніми показниками за досліджуваний період, та зростанні посівних площ, валовий збір зростає на 26,9 % і становитиме 92160 ц.

Розмір чистого доходу від реалізації зерна в господарстві в 2019р. становитиме 30620,4 тис. грн., плановий розмір валового прибутку в такому випадку складе 17499 тис. грн. всього, або 9721,6 грн. в розрахунку на 1 га посіву зернових культур та

229,7 грн. на 1 ц реалізованої продукції. Прогнозний рівень рентабельності виробництва зерна складатиме 121,5 %, рівень рентабельності продажу – 57,2 %, що значно вище, ніж аналогічні показники за попередні роки.

У подальшому дослідженні напрямів підвищення рівня виробництва зерна як у Одеській області, так і по Україні в цілому, доцільно виокремити:

- оптимізацію розміщення виробництва окремої зернової продукції з урахуванням ґрунтово-кліматичних умов і матеріально-технічної забезпеченості кожного району, удосконалення відповідно до цього структури і сівозмін посівних площ;

- розроблення програми взаємозв'язку, взаємодопомоги між сільськогосподарськими підприємствами, переробною промисловістю і галузями матеріально-технічного забезпечення у процесі виробництва зерна.

### Список використаних джерел

1. Забуранна Л.В. Економічна ефективність зерна та шляхи її підвищення в сільськогосподарських підприємствах / Л.В. Забуранна // Економіка АПК. – 2014. – № 3. – С. 55-61.
2. Антоненко К.В. Перспективи розвитку світового ринку зернових культур / К.В. Антоненко // Проблеми підвищення ефективності інфраструктури. – 2015. – № 40. – С. 3-9.
3. Кучеренко В.Р. Основи проектного аналізу: навч. посіб. / В.Р. Кучеренко, А.В. Карпов, О.В. Захарченко. – Одеса : вид-во КП ОМД, 2011. – 116 с.
4. Петренко О.П. Значення концентрації виробництва для зернових підприємств / О.П. Петренко // Економіка харчової промисловості. Економічні науки. – Одеса, 2014. – Вип. 2(22) – С. 55-59.

**Петренко Ольга Павлівна** – кандидат економічних наук, доцент кафедри економічної теорії та економіки підприємства, Одеський державний аграрний університет.

**Petrenko Olga** – Candidate of economic sciences, Associate Professor of the Department of economic theory and economics of enterprises, Odessa State Agrarian University.

**E-mail:** leka\_m@ukr.net

*Дмитро Пілевич*

## ОСНОВНІ ХАРАКТЕРНІ РИСИ ІНФОРМАЦІЙНОЇ СИСТЕМИ ОБЛІКУ

*Dmytro Pilevych*

### MAIN CHARACTERISTICS OF ACCOUNTING INFORMATION SYSTEM

*Проведено дослідження сутності інформаційної системи обліку. Природа окресленої системи визначена через ідентифікацію сутностей таких категорій як „інформаційна система” та „облік”. Реалізація проведеного дослідження дозволило визначити базові характерні риси інформаційної системи обліку як цілісного об’єкта пізнання, які були детально описані.*

**Ключові слова:** система; інформаційна система; облік; інформаційна система обліку; підхід; бухгалтерський облік.

*The nature of the essence of the information system of accounting is conducted. Nature of the defined system is defined through identification of the essence of such categories as “information system” and “accounting”. Implementing of the conducted research allowed to define basic characteristic features of the information system of accounting as a whole object of knowledge that were described in details.*

**Keywords:** system; information system; accounting; information system of accounting; approach; accounting records.

Розглядаючи сучасні теоретичні дослідження у сфері впровадження інформаційних технологій у діяльність підприємства для опрацювання даних, що пов’язані з його функціонуванням, варто відмітити існування великої кількості різних підходів до розуміння сутності інформаційних систем обліку. Така ситуація негативно впливає на реалізацію подальших досліджень у цій сфері, оскільки не завжди дозволяє чітко виокремити ту інформаційну систему, пізнанням якої планує займатися вчений.

У наукових роботах науковці не акцентують уваги на розрізненні видів інформаційних систем, що функціонують у межах різних видів обліку, який ведеться на підприємстві. Інформаційні системи обліку розглядаються у контексті пізнання закономірностей розбудови систем фінансового, податкового, бухгалтерського, управлінського обліку і не завжди їх пізнають як окремі системи з певними відмінностями та характерними рисами. Це актуалізує питання розгляду сутності взагалі інформаційної системи обліку та її основних особливостей функціонування.

Інформаційну систему обліку варто розглядати як сукупність технічних засобів, регламентів роботи з даними, які забезпечують реалізацію процесу вимірювання, акумуляції, фіксації, систематизації, реєстрації певних даних (кількісних або якісних) про різні об'єкти реальної дійсності.

Враховуючи реальну ситуацію, яка складається на сучасних підприємствах, можна з упевненістю говорити, що більш важливою складовою загальної інформаційної системи обліку на підприємстві є інформаційна система управлінського обліку, яка містить у своєму складі і систему бухгалтерського обліку.

На сьогодні досить актуальними стають питання впровадження сучасних технологій у роботу підприємств різних типів та галузей. Технологічний процес відбувається швидкими темпами і призводить до необхідності автоматизації не лише операційної діяльності, але і процесу управління у межах суб'єктів господарювання [5]. У переважній більшості підприємств на сьогодні вже побудовані інформаційні системи бухгалтерського обліку, і значно меншими темпами впроваджуються відповідні системи управлінського обліку, які для процесу менеджменту є більш важливими. Проте, впровадження саме останніх дозволяє створити дійсно ефективно діючі інформаційні системи обліку на підприємстві, які можуть надавати дані про всі процеси, що відбуваються у його межах. Такі системи є зручними для менеджерів, власників суб'єктів господарювання. Слушно зауважує Маркова Т.Д., що для того щоб приймати рішення, здійснювати контроль над їх виконанням, формувати імідж підприємства, відстежувати лояльність персоналу, необхідна різноманітна інформація. Інформаційні технології використовуються як при плануванні, так і при безпосередньому управлінні підрозділами або ж співробітниками безпосередньо. Інформаційними процесами досягається відразу кілька цілей: актуальність рішень; своєчасність дій; широту тактичних рішень; контроль на всіх етапах виробництва. Роль інформаційних процесів в управлінні підприємством неоціненна [3, с. 42].

Інформатизація бухгалтерського обліку є вже невід'ємною складовою створення підприємств. Важко не погодитися з твердженням Євдокимова В.В., що перехід до ринкових відносин в економіці та науково-технічний прогрес надзвичайно прискорили темпи впровадження у всі сфери соціально-економічного життя останніх досягнень у сфері інформатизації. В наш час без комп'ютерної техніки та програмного забезпечення не може діяти жодне, навіть, найменше підприємство. Зайняти провідні позиції на ринку, підвищити ефективність роботи персоналу, створити оптимальну структуру управління – ось першочергові завдання керівника підприємства. Це особливо важливо у бухгалтерській діяльності, що обумовлює широке застосування бухгалтерських пакетів прикладних програм, завдяки впровадженню яких підвищується оперативність обробки даних та вірогідність ділової інформації, а також приймаються більш об'єктивні фінансові й управлінські рішення [1, с. 193].

У результаті проведення наукового дослідження особливостей розвитку інформаційної системи обліку варто виділити такі основні її характеристики.

1. Інформаційна система обліку є універсальним явищем за своєю природою, яке використовується у межах багатьох наук, де відбувається процес опрацювання кількісної та якісної інформації щодо функціонування певних явищ, процесів та об'єктів. Саме така універсальність даної системи дозволяє зробити висновок про її об'єктивний характер існування у нашому суспільстві.

2. Інформаційна система обліку може розглядатися як єдине, цілісне явище, у межах якого поєднуються сукупність процесів роботи з певною системною даних та засоби реалізації окреслених процесів. Тобто, у межах пізнання природи даної системи облік нами розглянуто з позиції використання процесного підходу (як процес), а інформаційну систему у контексті інфраструктурної концепції.



3. Інформаційна система обліку у межах економіки може бути розглянута з двох найбільш важливих позицій: макроекономічного та мікроекономічного підходів. У даному випадку спосіб використання будь-якого з окреслених підходів обирається у залежності від природи інформації, яку необхідно перетворити в облікову інформацію. Питання пізнання сутності облікової інформації та особливостей формування облікової системи у межах різних економічних систем, ідентифікація її відмінності від інформаційної системи обліку потребують проведення додаткових наукових досліджень, але є досить важливими з позиції пізнання особливостей функціонування останньої.

4. У переважній більшості наукових праць інформаційна система обліку в економіці пізнається через застосування мікроекономічного підходу до визначення її змісту, що обумовлено підвищеним рівнем ймовірності впровадження таких систем у роботу суб'єктів господарювання, оскільки це прямо впливає на ефективність їх роботи і, відповідно, рівень прибутку. З іншої сторони, побудова інформаційних систем обліку у межах макроекономічних систем пов'язана з впровадженням таких систем у діяльність державних органів влади, що відбувається не досить швидкими темпами та супроводжується певними труднощами адміністративного характеру.

5. У межах дослідження особливостей діяльності підприємств багато вчених застосовують відмінні концепції до пізнання інформаційних систем обліку та визначають їх природу по-різному, але значна кількість науковців окреслені системи пов'язує з функціонуванням системи бухгалтерського обліку. Така ситуація безпосередньо пов'язана з більшою важливістю, насамперед, впроваджувати інформаційні системи для опрацювання бухгалтерської інформації, що обумовлено існуванням об'єктивних обставин підготовки різних звітних даних для зовнішніх користувачів (державні органи влади).

6. Інформаційна система обліку є складним об'єктом дослідження у межах окремо взятого підприємства, оскільки повинна містити фактично всі дії з опрацювання даних щодо різних підсистем діяльності таких суб'єктів. Саме тому, організація таких систем у межах підприємства не обмежується лише спрощенням ведення бухгалтерського обліку за допомогою впровадження інформаційних технологій.

7. Інформаційна система обліку у сучасних умовах розглядається більшою частиною вчених як система, що побудована на використанні інформаційних технологій для опрацювання даних. Однак, за своєю природою інформаційна система існує завжди там, де відбувається процес обліку, незалежно від рівня впровадження технологій для опрацювання необхідних даних. Однак, у сучасних умовах, історично вже склалося у наукових працях, що у переважній більшості випадків під інформаційними системами обліку розглядаються способи та механізми підвищення рівня автоматизації (комп'ютеризації) обробки різних даних. Зокрема, як зауважує Єлісеєва О.К., що з поняттям інформаційних систем тісним чином пов'язаний термін „інформаційні технології”. Будь-яка інформаційна система характеризується наявністю технології перетворення вхідних даних у результатну інформацію. Такі технології прийнято називати інформаційними [2, с. 80].

8. Інформаційна система обліку відрізняється за своєю сутністю від автоматизованої інформаційної системи обліку, яка є лише одним з видів зазначеної системи. Як констатує Оляднічук Н.В.: автоматизована інформаційна система – це взаємозв'язана сукупність даних, програмних засобів, персоналу, стандартних процедур, які призначені для збору, обробки, розподілу, зберігання та передачі інформації у відповідності з вимогами користувачів [4, с. 200]. У наукових працях, у межах яких досліджуються питання побудови та функціонування інформаційних систем обліку, завжди апіорі мова йде про автоматизовані їх види. Така ситуація є цілком логічною, враховуючи активні процеси розвитку інформаційної економіки, що на сьогодні відбуваються у нашому суспільстві.

9. Інформаційна система обліку при застосуванні системного підходу до її вивчення, повинна розглядатися вченими через ідентифікацію основних елементів такої системи у межах досліджуваного об'єкта. Це означає, що при вивченні особливостей впровадження

такої системи на підприємстві, варто розрізняти такі поняття як „інформаційна система управлінського обліку”, „інформаційна система бухгалтерського обліку”, „інформаційна система податкового обліку”, „інформаційна система фінансового обліку”, „інформаційна система статистичного обліку” і т. д. Взаємозв'язок між окресленими компонентами потребує детального опису та проведення додаткових наукових досліджень. Звичайно, у реальному житті у межах підприємства такі системи тісно пов'язані між собою, однак з теоретичної точки зору дослідження інформаційної системи обліку через розмежування різних її компонентів є важливим.

### Список використаних джерел

1. Євдокимов В.В. Особливості впровадження комп'ютерних систем бухгалтерського обліку на великих підприємствах / В.В. Євдокимов // Проблеми теорії та методології бухгалтерського обліку, контролю і аналізу. – 2009. – № 1 (13). – С. 193-205.
2. Єлісеєва О.К. Тенденції розвитку інформаційних систем та технологій в обліку в умовах глобалізації / О.К. Єлісеєва, В.С. Велозерцев // Технологічний аудит та резерви виробництва. – 2015. – № 3 (5) (23). – С. 79-85.
3. Маркова Т.Д. Особливості використання інформаційних систем і технологій в системі обліку та контролю / Т.Д. Маркова, Г.Б. Пчелянська // Економіка харчової промисловості. – 2016. – Том. 8. – Випуск 3. – С. 40-45.
4. Оляднічук Н.В. Інформаційні системи в бухгалтерському обліку / Н.В. Оляднічук // Збірник наукових праць Уманського національного університету садівництва. – 2016. – Вип. 88(2). – С. 198-206.
5. Шкарлет С.М. Ідентифікація сутності інформаційної економіки / С.М. Шкарлет, М.В. Дубина // Проблеми і перспективи економіки та управління. – 2017. – № 1 (9). – С. 99-105.

Пілевич Дмитро Станіславович – кандидат економічних наук, Університет ДФС України.  
Pilevych Dmytro – PhD in Economics, University of DFS of Ukraine.

*Людмила Погребняк*

## РОЗВИТОК АГРАРНОГО ВИРОБНИЦТВА ПОЛТАВЩИНИ: СТАН ТА ПЕРСПЕКТИВИ РОЗВИТКУ

*Liudmyla Pohrebniak*

### DEVELOPMENT OF AGRICULTURAL PRODUCTION OF POLTAVSHCHYN: STATE AND PROSPECTS OF DEVELOPMENT

*Економічна й політична стабільність держави та матеріальний добробут громадян значною мірою залежить від успішної роботи аграрного сектора України. Тваринництво є провідною галуззю агропромислового сектору Полтавщини, основним призначенням якої є забезпечення виробництва продуктів харчування тваринного походження в обсягах, які відповідають нормам продовольчої безпеки. Проаналізовано сучасний стан розвитку тваринництва Полтавської області.*

*Ключові слова:* господарства населення; сільськогосподарське виробництво; продукція тваринництва; виробництво; рентабельність.

*The economic and political stability of the state and the material well-being of the citizens largely depend on the successful work of the Ukrainian agrarian sector. Livestock breeding is the leading branch of the agro-industrial sector of Poltava Region, the main purpose of which is to guarantee the production of foods of animal origin in the quantity that meets the standards of food security. The present state of livestock development in Poltava Region is analyzed.*

*Key words:* households; agricultural production; livestock products; production; profitability.

2016 р. для Полтавщини став роком прийняття важливих рішень, що мають безпосередній вплив на розвиток регіону в середньостроковій перспективі. Закладено основу обласній Програмі розвитку та підтримки аграрного комплексу Полтавщини за пріоритетними напрямками на період до 2020 р. Разом з цим, окремим розділом Комплексної програми розвитку малого та середнього підприємництва у Полтавській області на 2017 – 2020 рр. передбачено реалізацію пілотних проектів щодо фінансової підтримки малого та середнього бізнесу в галузі агропромислового комплексу за кошти обласного бюджету. Загалом, у середньостроковій перспективі в рамках комплексної Програми з обласного бюджету заплановано спрямувати близько 1 млн грн на відшкодування відсоткових ставок суб'єктам господарювання за укладеними кредитними договорами. У наступному році запланована

дієва фінансова підтримка створення нових молочних ферм сімейного типу, забезпечення сільськогосподарських підприємств, фермерських господарств необхідною технікою, обладнанням та устаткуванням [2, 66 с.].

Соціально-економічний розвиток кожного регіону має свої особливості та відмінності. Одним з основних показників, що характеризує регіональний розвиток, є валовий регіональний продукт, який показує ефективність функціонування економіки. За підсумками 2015 р. Полтавська область посіла 5-те місце серед регіонів України за індексом фізичного обсягу валового регіонального продукту, який склав 95,5 % (по Україні – 90,1 %) [2, 66 с.].

Полтавщина завдяки сприятливим природним умовам та історичним традиціям характеризується високим рівнем розвитку АПК та порівняно значними обсягами виробництва продукції рослинництва і тваринництва, наявність яких свідчить про можливість ефективного розвитку сільськогосподарського виробництва.

За статистичними даними індекс обсягу виробництва продукції тваринництва сільськогосподарського виробництва у 2016 р. склав 103,3 %, а саме: сільськогосподарські підприємства – 103,7 %, господарства населення – 99,0 % [1].

Обсяг виробництва продукції тваринництва у порівнянні з 2015 р. збільшився на 1,8 %, у тому числі в аграрних підприємствах – на 3,7 %, у господарствах населення – зменшився на 1,0 %.

На 1 січня 2017 р. (табл.1) в господарствах усіх категорій поголів'я великої рогатої худоби становило 243,9 тис. голів, що на 4,7 % менше, ніж на 1 січня 2016 р., у тому числі корів – 127,0 тис. (на 3,5 % менше); свиней – 398,6 тис. (на 2,6 % менше), овець та кіз – 46,5 тис. (на 4,5 % більше), птиці – 5006,8 тис. (на 0,6 % менше), бджіл – 143,8 тис. сімей (на 1,2 % менше).

У сільськогосподарських підприємствах як порівняти з 1 січня 2016 р. зросло поголів'я птиці на 3,9 %, бджолосімей – на 4,1 %, проте скорочено поголів'я великої рогатої худоби на 4,7 %, у тому числі корів – на 6,4 %; свиней – на 1,4 %, овець та кіз – на 10,0 %, коней – на 6,6 %. Господарствами населення на 1 січня 2017 р. утримувалося 36,8 % загальної кількості великої рогатої худоби, у тому числі корів – 49,4 % (47,8 %); свиней – 26,3 % (27,2 %), овець та кіз – 81,5 % (78,5 %), птиці – 55,9 % (57,8 %), бджіл – 96,4 % (96,6 %).

Виробництво основних видів продукції тваринництва в період з 2005 по 2016 рр. показано в таблиці 2. Загальне виробництво продукції сільськогосподарських підприємств у порівнянні з 2015 р. збільшився обсяг виробництва яєць – на 11,4 %, м'яса (у забійній масі) – на 6,1 %, молока – на 0,9 %, але зменшився обсяг виробництва меду – на 3,6 %; виробництво вовни залишилося на рівні минулого року. У 2016 р. в порівнянні з 2015 р. у сільськогосподарських підприємствах збільшився середній річний удій молока від однієї корови на 2,0 % (становив 6253 кг). Господарствами населення за 2016 р. вироблено 33,7 % загального обсягу м'яса (за 2015 р. – 34,1 %), молока – 46,2 % (46,5 %), яєць – 30,2 % (31,9 %), меду – 96,3 % (96,9 %).

Фонди споживання основних харчових продуктів у 2016 р. становив: м'яса та м'ясних продуктів – 72,6 тис. т (101,4 % до спожитого у 2015 р.), молока та молочних продуктів – 312,2 тис. т (96,7 %), яєць – 409,1 млн шт (92,3 %), хлібних продуктів – 147,9 тис. т (93,8 %), картоплі – 209,7 тис. т (100,6 %), овочів та баштанних продовольчих культур – 270,1 тис. т (99,2 %). Молока та молочних продуктів у середньому на одну особу у 2016 р. спожито більше від середнього показника по Україні на 8,4 кг (на 4,0 %), яєць – на 19 шт. (на 7,1 %), м'яса та м'ясних продуктів – менше на 0,7 кг (на 1,4 %). По рівню споживання яєць Полтавська область займає 5 місце серед інших областей України, м'яса та м'ясних продуктів – 9, молока та молочних продуктів – 12 місце серед інших областей України.

У галузі тваринництва в 2016 р. прибутковою була реалізація молока та яєць курячих. Рівень рентабельності виробництва молока становив 18,9 %, яєць курячих – 12,6 %.

Таблиця 1

## Динаміка поголів'я основних видів худоби та птиці (тис. голів)

| Тварини              | Усі категорії господарств |        |        |                           | Сільськогосподарські підприємства |        |        |                           | Господарства населення |        |        |                              |
|----------------------|---------------------------|--------|--------|---------------------------|-----------------------------------|--------|--------|---------------------------|------------------------|--------|--------|------------------------------|
|                      | Роки                      |        |        | 2016 р. у %<br>до 2005 р. | Роки                              |        |        | 2016 р. у %<br>до 2005 р. | Роки                   |        |        | 2016 р. у<br>% до<br>2005 р. |
|                      | 2005                      | 2010   | 2017   |                           | 2005                              | 2010   | 2017   |                           | 2005                   | 2010   | 2016   |                              |
| Велика рогата худоба | 354,5                     | 264,5  | 243,9  | 0,69                      | 203,6                             | 161,4  | 154,2  | 0,76                      | 150,9                  | 103,1  | 89,7   | 0,59                         |
| у т. ч. корови       | 179,3                     | 137,4  | 127,0  | 0,71                      | 71,1                              | 66,0   | 64,3   | 0,90                      | 108,2                  | 71,4   | 62,7   | 0,58                         |
| Свині                | 327,6                     | 360,9  | 398,6  | 1,2                       | 127,2                             | 183,1  | 293,9  | 2,3                       | 200,4                  | 177,8  | 104,7  | 0,52                         |
| Вівці та кози        | 48,5                      | 43,0   | 46,5   | 0,96                      | 6,3                               | 7,4    | 8,6    | 1,4                       | 42,2                   | 35,6   | 37,9   | 0,90                         |
| Птиця                | 5694,9                    | 4726,4 | 5006,8 | 0,88                      | 2329                              | 1885,2 | 2206,1 | 0,95                      | 3365,9                 | 2841,2 | 2800,7 | 0,83                         |
| Бджоли, тис. сімей   | 191,2                     | 161,5  | 143,8  | 0,75                      | 13,1                              | 7,3    | 5,2    | 0,4                       | 178,1                  | 154,2  | 138,6  | 0,78                         |

Джерело: розраховано за даними [3, 64-65 с.]

Таблиця 2

## Динаміка виробництва основних видів продукції тваринництва

| Продукція                       | Усі категорії господарств |       |       |                           | Сільськогосподарські підприємства |       |       |                           | Господарства населення |       |       |                           |
|---------------------------------|---------------------------|-------|-------|---------------------------|-----------------------------------|-------|-------|---------------------------|------------------------|-------|-------|---------------------------|
|                                 | Роки                      |       |       | 2016 р. у %<br>до 2005 р. | Роки                              |       |       | 2016 р. у %<br>до 2005 р. | Роки                   |       |       | 2016 р. у %<br>до 2005 р. |
|                                 | 2005                      | 2010  | 2016  |                           | 2005                              | 2010  | 2016  |                           | 2005                   | 2010  | 2016  |                           |
| М'ясо (у забійній масі), тис. т | 40,2                      | 50,0  | 80,2  | 2,0                       | 14,1                              | 24,9  | 53,2  | 3,8                       | 26,1                   | 25,1  | 27,0  | 1,0                       |
| Молоко, тис. т                  | 754,1                     | 701,4 | 796,5 | 1,1                       | 246,8                             | 302,5 | 428,6 | 1,7                       | 507,3                  | 398,9 | 367,9 | 0,73                      |
| Яйця, млн. шт.                  | 537,8                     | 619,5 | 726,3 | 1,5                       | 380,0                             | 434,5 | 506,9 | 1,3                       | 157,8                  | 185,0 | 219,4 | 1,4                       |
| Мед, т                          | 1977                      | 2113  | 2927  | 1,5                       | 184                               | 156   | 107   | 0,6                       | 1793                   | 1957  | 2820  | 1,6                       |

Джерело: розраховано за даними [3, 68 с.]

Всупереч певним досягненням у розвитку аграрного виробництва ще багато питань чекають на вирішення. Значне зниження чисельності поголів'я корів, значно негативно відбувається на об'ємі сировини для молочної промисловості. Для цього треба збільшувати поголів'я великої рогатої худоби та підвищувати її продуктивність.

Сьогодні потрібно прискорити розробку та впровадження нових механізмів господарювання, які б забезпечували адаптацію підприємств до ринкових умов, а також економічні умови для оптимізації цінних співвідношень між продукцією сільського господарства та інших галузей економіки країни.

#### Список використаних джерел

1. Державна служба статистики України: [Електронний ресурс] / Режим доступу: <http://www.ukrstat.gov.ua>.
2. Програма економічного і соціального розвитку Полтавської області на 2017 рік: [Електронний ресурс] / Режим доступу: [http://www.adm-pl.gov.ua/sites/default/files/upload/ser/prohrama\\_2017.pdf](http://www.adm-pl.gov.ua/sites/default/files/upload/ser/prohrama_2017.pdf).
3. Сільське господарство Полтавської області у 2016 році / За ред. Безхлібняк Людмили Миколаївни // Державний комітет статистики України, Головне управління статистики у Полтавській області. – Полтава, 2017. – 224 с.

**Погребняк Людмила Павлівна** – аспірант кафедри економіка підприємства, Полтавської державної аграрної академії.

**Pohrebniak Liudmyla** – Post Graduate Student of the Department of Business Economics, Poltava State Agrarian Academy.

**E-mail:** plp-18.01@ukr.net

*Nataliia Reкова*

#### TECHNIQUE OF THE ECONOMIC ANALYSIS OF THE REGIONAL POLICY FINANCIAL SUPPORT PERFORMANCE

*The theoretical questions of financial support of regional policy were investigated. The analysis of scientific approaches to determining the effectiveness of financial support of regional policy was conducted. The methodology for evaluating the effectiveness of financial support of regional policy which is based on the principles of economic analysis was justified and allowed to determine the change in the effectiveness of financial support of regional policy in dynamics and to justify the amount of financial support of regional policy, to identify the solvency of each region, to estimate the structure of budgets of local self-government bodies.*

**Keywords:** economic analysis; financial support; financial security; region; regional policy; evaluation of effectiveness.

An effective support for regional policy ensures a balanced growth of financial resources at all levels of the financial system of the regions necessary for the implementation of socio-economic programs for the development of territories. Unfortunately, nowadays, the regional policy in Ukraine does not fully address many of the challenges of sustainable development. There are an increase of investment attractiveness of regions, development of small business, development of regional financial markets, full financial support of programs of innovative development of the region, financial self-provision of regions, etc. The possibilities for solving priority regional problems of economic growth and structural transformations, as well as raising the standard of living of the population, are largely connected with the financial security of the region. The situation, where the local budgets are formed mainly through intergovernmental transfers, it is difficult for regions to maintain their independent policies financially and to take independent from central authorities and to manage decisions on financing of investment projects and targeted development programs for territories. Therefore, the substantiation of an effective method based on the principles of economic analysis will help to justify the effectiveness of financial support for regional policy.

The conceptual foundations of the theory of regional development management were defined in the writings of such contemporary foreign researchers as A. Askani, R. Krecheshti and S. Yammarino [1]; P. Neukemp [2]; P. Stug [3]; P. Cheshire and S. Magrini [4] and others.

The new approaches to the study of financial support for the national economy were proposed by N.V. Kuzminchuk [8], Yu.O. Mazur [5], a team of authors led by L. L. Taragul [6] and other experts in the sphere of finance.

In such scientific work the directions of economic reform were studied, problems of social and economic development were analyzed at the state and regional levels. However, the insufficient degree of elaboration of many aspects of methodological provision of financial support for regional policy of Ukraine makes this topic relevant and necessary for further research.

In the context of integration with the countries of the European Union, financial support for the socio-economic development of the regions of Ukraine is being implemented through structural reforms in the field of fiscal legislation with the purpose of generating additional revenues to local budgets and effective directions of spending local revenues.

The history of economic thought the state's influence on the regional development of the economy gave enough attention. So, representatives of the classical school of political economy (W. Petty, A. Smith, D. Ricardo) such influence was considered as the replacement of private spending by the state. At the same time, it was considered that taxes did not contribute to the development of production, and the functions of the state in the form of interference in the economy of the region should be kept to a minimum. It must protect peace, property and justice and not influence on the social fabric. On the contrary, the Keynesian School of Economics led by J. M. Keynes adhered to views on state interference in the economy of its regions through the active use of financial policy instruments. In this approach, financial support for regional policy is important in the management of the regional economy. According to representatives of the neoclassical economic theory (J. Mila, G. Sidzhvik, A. Pigou), the role of the state in the management of the country's economy should increase, but it is limited in nature. According to the institutional approach (D. Halbright, J. Clark, W. Mitchell), the state, as an institution of power, plays an important role in stimulating the development of its territories through the fulfillment of social and economic functions. Proponents of the concept of "neoclassical synthesis" (V. Leontiev, Samuelson, J. Hicks) advocate for active financial policy in the state.

The modern economic theory considers the financial support of regional policy in the state as one of the main directions of sustainable socio-economic development of its territories, due to the existence of significant disparities between different regions in the countries. To achieve this, integrated strategies and innovative programs are being implemented in many countries around the world to promote sustainable economic growth and employment in weak regions. For example, European regional policy has the following main directions [7, p. 5]: promoting economic convergence by providing financial support to less developed regions in order to reduce their lagging behind the more developed; implementation of measures aimed at improving regional competitiveness and employment.

The different methodological approaches are used to assess the financial sustainability of the regions. In some of them (for example, in the works of M. Gaponyuk and others [8, p. 22] or O. Sukacha [9]) it is suggested to use absolute and relative indices related to revenues and expenditures of local budgets and their dependence on the size of intergovernmental fiscal transfers.

Such domestic scientists as O. Kyrylenko [10] and O. Suntsova [11] analyze the effectiveness of financial support for regional policy through factors that determine the tax potential of the region [10, p. 66; 13, p. 28]; financial opportunities of regional policy [11, p. 346]; financial security of the region. An analysis of domestic experience in defining a comprehensive methodology for economic analysis of the effectiveness of financial support for regional policy shows that its formation is in the stage of development. At the present stage, it consists of methods that differ in complexity and reliability. Some of them are based on expert judgment (for example, methods of "brainstorming" or Delphi); determining the coefficient of tax loyalty on the basis of a set of branch factors of the region; adherence to the principles of building a tax system by comparing existing and fundamental principles; determining the tax burden; using correlation and regression analysis.

There are disadvantages of certain methods: for the method of expert assessments is the subjective nature of the results obtained; for the method of determining tax loyalty is the complexity and the need to take into account many factors that differ by region; for the method of adhering to the principles of the construction of the tax system is the influence of such principles cannot be quantified; for the method of determining the tax burden is limited in substantiating the findings on the effectiveness of financial support for regional policy; for the method of correlation and regression analysis is the lack of a single approach to the definition of interconnected factors.

The methodology of economic analysis of the effectiveness of financial support for regional policy should be based on the definition of such components, as a criterion, a set of financial ratios and efficiency ratios.

An autonomy coefficient of local budget revenues ( $y_1$ ). If this ratio is low, the regional policy task is to find alternative sources of local budget revenue growth.

An assessment of the effectiveness of financial support for regional policy involves the definition of intergovernmental transfers in local revenues ( $y_2$ ), as well as the local budget deficit ( $y_3$ ). Calculation of  $y_3$  can be done in two ways. In the first case,  $x_4$  is considered as the difference between the expenditures and the revenue received from the local budget. In the second case, to deduct the  $x_4$  indicator from total local budget expenditures, deduct disposable income. If this difference is less than 0, then  $y_3$  is taken to be zero.

The conclusions about the effectiveness of financial support for regional policy should be expanded with the calculation of indicators of economic and social efficiency.

The economic effectiveness of financial support for regional policy is calculated as the ratio of the gross regional product to the total volume of local budget expenditures. It describes the share of GRP produced by the region in terms of local budget expenditures for regional development.

The social effectiveness of financial support for regional policy is calculated as the ratio of the region's income per capita to the total volume of local budget expenditures per capita.

Such efficiency is expressed by the share of household income per capita in the total amount of local budget expenditures per capita.

In order to determine the effectiveness of financial support for regional policy, it is also necessary to take into account the volume of local budget expenditures. For the absolute financial support of the region, their minimum total amount should be less than the sum of local budget revenues and official transfers. The normal financial support of the region is characterized by a balanced local budget expenditure with a combination of its own revenues and intergovernmental transfers. With unsustainable financial support for regional policy, there is an equilibrium between the minimum amount of local expenditures with the sum of own revenues of the local budget, official transfers and additional financial resources attracted. Crisis support of the region characterizes the importance of the minimum expenditures of the local budget, more than the amount of local budget revenues and official transfers to it.

Thus, in the context of reforming fiscal and tax legislation in Ukraine, the comprehensive use of the method of economic analysis of the effectiveness of providing the region with financial resources with the help of universal criteria, financial ratios and efficiency factors allows, within the framework of the regional policy, to identify the threats to the socio-economic development of the regions of the state and as a consequence, to take appropriate measures to eliminate the possible consequences of such threats.

The proposed method of economic analysis of the effectiveness of financial support for regional policy by means of the proposed criteria, financial ratios and efficiency factors is of practical importance for assessing the financial situation of the regions of Ukraine: calculation of these coefficients allows us to justify the amount of financial support for regional policy; these coefficients provide an opportunity to more transparently present the financial situation in the region, including the identification of the solvency of each region, that is, how much or one region is ca-

pable of generating budget revenues; in aggregate, the coefficients allow to estimate the structure of budgets of local self-government bodies; in calculating coefficients over the years, the change in the effectiveness of financial support for regional policy in dynamics is monitored.

The justification of the peculiarities of financial provision of the regions of Ukraine in the conditions of changing the format of regional management and reforming the national tax system is the direction of further scientific research.

### References

1. Ascani, A. (2012), Regional economic development [Electronic resource]. Search Working Paper. WP1/03, p. 26. Mode of access: <http://www.ub.edu/searchproject/wp-content/uploads/2012/02/WP-1.3.pdf>.
2. Nijkamp, P. (2016), The «resourceful region». A new conceptualization of regional development strategies. *Investigaciones Regionales – Journal of Regional Research*. Iss. 36, P. 191-214.
3. Stough, R. R. (2016), Entrepreneurship and Regional Economic Development: Some reflections. *Investigaciones Regionales – Journal of Regional Research*. Iss. 36, P. 129-150.
4. Cheshire, P. (2000), Endogenous processes in European regional growth: Convergence and policy. *Growth and Change*. № 31, P. 455-479.
5. Mazur, J. O. (2014), Evaluation of investment and innovative development of Ukrainian economy: evolutionary approach. *Economy of Industry*. № 1 (65), P. 44-55.
6. Tarangul, L. L. (2012), Budget support and tax incentives for the national economy of Ukraine: Monograph. National I understand the STS of Ukraine. 532 pp.
7. Gaponyuk, M. A., Yatsuta, V. P., Buryachenko, A. E. (2002), *Local Finance*. 184 p.
8. Sukach, O. (2009), Method of determining the financial security of the region. Formation of a market economy in Ukraine. *Vip*. 19, 449-453 pp.
9. Kirilenko, O. P. (2015), *Municipal Finance: Teaching, manual*. Ternopil: Aston, 360 p.
10. Suntsova, O. O. (2010), *Local finances: Teach. Manual*. Center for Educational Literature, 488 p.
11. Kucherova, G. Yu. (2014), Modeling of tax consciousness in the conflict of interests of subjects of taxation. *Modeling and Information Technologies in Economics: Monograph*. Cherkasy: Brama-Ukraine, 228-246 pp.

**Рекова Наталія Юрїївна** - доктор економічних наук, професор, завідувач кафедри обліку, фінансів та економічної безпеки, ДВНЗ «Донецький технічний університет управління».

**Rekova Nataliia** - Doctor of Economics, Professor, Head of the Department of Accounting, Finances and Economic Security, SHEE «Donetsk Technical University of Management».

**E-mail:** [natarekova@gmail.com](mailto:natarekova@gmail.com)

*Вікторія Маргасова, Олександра Сакун*

## ІНВЕСТИЦІЙНИЙ РЕСУРС ЯК ІНСТРУМЕНТ ІННОВАЦІЙНОГО РОЗВИТКУ ЕКОНОМІКИ

*Viktoriia Marhasova, Oleksandra Sakun*

## INVESTMENT RESOURCE AS INSTRUMENT OF INNOVATIVE DEVELOPMENT OF ECONOMY

*Визначено місце інвестиційного ресурсу в інновації. Розглянуто роль інвестиційного ресурсу в інноваційному розвитку національної економіки. Аналіз зазначених трактувань дає можливість зробити висновок про те, що зміст поняття «інвестиційний ресурс інноваційного розвитку економіки» можна розкрити як сукупність елементів, що здатна забезпечити самоорганізацію системи управління інноваційним розвитком економіки, що за допомогою синергетичного ефекту забезпечує злагоджену роботу системи управління та модернізації економіки.*

**Ключові слова:** *інвестиції; інвестиційний ресурс; інвестиційна діяльність; інновація; інноваційний розвиток економіки; інноватика; інвестиційний ресурс інноваційного розвитку.*

*The scientific going is analysed and systematized near understanding of essence and features of investment resources. Specific signs and functions of investment resources and its value are certain for economic processes. On the basis of undertaken a study authorial determination of concept "investment resources" is offered. It is proved that investment resources have decision influence on forming of rates of the economy growing of economy of country.*

**Keywords:** *investments; investment resources; investment activity; innovation; innovative development of economy; innovatics; investment resource of innovative development.*



Для вичерпного трактування сутності поняття «інвестиційний ресурс» доцільним є аналіз складових цієї дефініції, а саме понять «інвестиції» та «ресурс».

Термін «інвестиції» має різні неоднозначні трактування, які мають значні відмінності, що й обумовлює необхідність уточнення їхньої сутності.

Цікавими є погляди американських економістів, які інвестиції трактують як "відмову від певної цінності на сьогодні за (можливо, невизначену) цінність у майбутньому" [1, с. 979]. Існує низка схожих визначень, а саме: "інвестиції — це купівля активів з метою збереження або збільшення їх вартості у майбутньому" [2, с. 7]; "інвестиції як спосіб розміщення капіталу, для забезпечення його зростання та заощадження" [3, с. 18]; "інвестиції — вкладення капіталу в об'єкти підприємницької діяльності з метою забезпечення його зростання у майбутньому" [4, с. 10].

У цих визначеннях інвестиції розглядаються як спосіб збільшення виробничих ресурсів суспільства, тим самим звужуючи це поняття до виробничого інвестування. За такого трактування фінансові інвестиції, як вкладення капіталу в цінні папери, у банківські депозити вже не належать до категорії "інвестиції", оскільки не відбувається збільшення виробничих ресурсів суспільства.

Існує ряд думок, що розглядають інвестиції як довгострокове вкладення грошей з метою отримання більшої грошової винагороди в майбутньому. Такої точки зору дотримуються У. Шарп, Г. Александер та Дж. Бейлі. Вони вважають, що термін "інвестиція" означає «відмову від певної цінності зараз задля (можливо, непевно) цінності у майбутньому» [1]. Це, на наш погляд, також досить вузьке трактування даної економічної категорії, адже інвестування капіталу відбувається не тільки у грошовій, а й в інших формах рухомого та нерухомого майна, нематеріальних активів тощо. Професор Бостонського університету А. Дж. Маркус та професор Каліфорнійського університету А. Кейн, трактують інвестиції як «витрачання у даний час грошових або інших засобів в очікуванні отримання майбутньої вигоди» [5]. Учені наголошують, що основною особливістю інвестицій є жертвування чим-небудь, що має вартість, щоб отримати з цього вигоду. У разі дотримання такого принципу слід враховувати, що до інвестицій можна буде віднести усі господарські операції суб'єктів підприємництва, а також усі дії фізичних осіб, оскільки вони спрямовані на отримання певної вигоди. Таким чином, аналіз трактування терміна "інвестиції" у зарубіжній економічній літературі свідчить, що в різних школах і напрямках економічної думки визначення поняття «інвестиції» містить загальну суттєву рису - зв'язок інвестицій з одержанням доходу як цільової установки інвестора.

Такий зв'язок вбачає і вітчизняний вчений Федоренко В.Г., вважаючи інвестиціями вкладання капіталу з метою подальшого його збільшення. Причому приріст капіталу в результаті його інвестування він вважає компенсацією за ризик втрат від інфляції та не-одержання процентів від банківських вкладань капіталу [6]. До такої ж думки схильні Борщ Л.М. та Герасимова С.В., які вважають, що інвестиції є не що інше, як вилучення економічних благ із поточного споживання і використання їх як ресурсів для збільшення можливостей створення благ у майбутньому й одночасно як створення запасу [7].

Схожої думки дотримується і А.П. Дука – «під інвестиціями слід розуміти всі види економічних ресурсів, які вкладаються у поточному періоді у відповідні об'єкти, створення яких сприяє забезпеченню розширеного відтворення, а використання компенсує інвестору відмову від поточного споживання вкладених ресурсів шляхом отримання у майбутньому вигід» [8]. Таке трактування сутності інвестицій нам здається доцільним.

На нашу думку, висхідною точкою розуміння сутності категорії «інвестиційні ресурси» має виступати визначення категорії «ресурс». Серед дефініцій цієї категорії можна виділити такі, в яких ресурси визначаються, як:

- матеріальні засоби, цінності, запаси, кошти, які в разі потреби можна використати [9];

- джерела, засоби забезпечення виробництва; засоби, можливості, цінності, запаси фірми, джерела її доходів, які забезпечують стабільну роботу фірми за основними видами її діяльності та отримання прибутку [10, 11];

- можливість, яку можна використати в разі необхідності; джерело будь-чого, доходи від будь-чого;

- це засіб, до якого можна звернутися у скрутних обставинах, вихід, можливість.

В усіх наведених вище визначеннях категорії “ресурс” мова йде, в першу чергу, саме про “можливість” використання будь-чого, а не про конкретний процес використання.

Сутність категорії “інвестиційні ресурси” досі не має єдиного загальноприйнятого визначення. Аналіз у різних авторів визначень «інвестиційний ресурс» показав певні розбіжності. Нами виділено наступні спільні та відмінні ознаки.

Спільними рисами даних трактувань поняття є визначення їх ресурсами як такими, а мета їх використання та цільова спрямованість і визначає вид – інвестиційні. Спільним також є положення, що будь-яка реалізація інвестиційного проекту повинна бути обґрунтована з точки зору ефективності.

Враховуючі спільні та відмінні риси даних визначень, можна дати наступне тлумачення: інвестиційні ресурси – це сукупність матеріальних та нематеріальних ресурсів, що застосовуються або можуть бути застосовані для досягнення цілей інвестиційної діяльності.

Україна знаходиться перед об'єктивною необхідністю активізації створення конкурентоздатних господарських систем, модернізації і реконструкції діючих господарських структур, забезпечення диверсифікації капіталу підприємств у напрямі соціально орієнтованих структурних перетворень.

Спираючись на це визначення, логічним вважати твердження про відповідну роль інвестиційного ресурсу інноваційного розвитку економіки. Під інвестиційним ресурсом інноваційного розвитку економіки розуміємо систему специфічних елементів, яка здатна забезпечувати самоорганізацію регульованої системи управління.

Вплив на інноваційний розвиток економіки відбувається за рахунок ефекту синергії і, як наслідок, системно-синергетичної взаємодії. Синергетика – це, по суті, нова концепція, заснована на властивості самоорганізації нелінійних динамічних систем різної природи. Синергетичні системи будь-якої природи володіють наступними двома фундаментальними властивостями: 1) обов'язково обмінюються із зовнішнім середовищем інформацією, енергією та речовиною і 2) між елементами (компонентами) системи обов'язково узгоджене взаємодія, тобто є когерентність (узгодженість) поведінки між елементами системи.

Саме такою узгодженою взаємодією взаємообумовлюється ефект синергії, що визначає роль і місце інвестиційного ресурсу в управлінні інноваційним розвитком економіки в контексті інноватики.

Під інноватикою слід розуміти междисциплінарний науковий напрям, що займається розвитком наукових основ інноваційно-інвестиційної методології стосовно до систем різного типу, плануванням та організацією побудови проектів і забезпечує інтеграцію знань, що формують інноваційну діяльність керованих систем з метою підвищення їх соціально-економічної ефективності. Інноватика та інноваційно-інвестиційна діяльність керованих об'єктів орієнтовані на кінцевий результат, ринок і споживача. Відповідно до цього необхідно приділяти увагу методам та інструментам розробки та обґрунтування векторних критеріїв оптимальних інноваційних організаційно-технологічних систем, що функціонують в умовах конкуренції, протиріч і невизначеності ринкової сфери.

Висновки. Аналіз зазначених трактувань дає можливість зробити висновок про те, що зміст поняття «інвестиційний ресурс інноваційного розвитку економіки» можна розкрити як сукупність елементів, що здатна забезпечити самоорганізацію системи управління інноваційним розвитком економіки, що за допомогою синергетичного ефекту забезпечує злагоджену роботу системи управління та модернізації економіки.

### Список використаних джерел

1. Шарп У., Александер Г., Бэйли Дж. Инвестиции: пер. с англ. – М.: ИНФРА/М, 2004. – 1028 с.
2. Бочаров В.В. Инвестиционный менеджмент. – СПб.: Питер, 2000. – 160 с.
3. Гитман Л., Джонк М. Основы инвестирования: пер. с англ. – М.: Дело, 1997. – 992 с.
4. Пересада А.А. Інвестування: навч. посібник. – К.: КНЕУ, 2004. – 250 с.
5. Боди З., Кейн А., Маркус А. Принципы инвестиций. – 4-е изд.: Пер. с англ. – М.: Вильямс, 2004. – 984 с.
6. Федоренко В.Г. Інвестознавство: Підручник. – К.: МАУП, 2004. – 477 с.
7. Борщ Л. М., Герасимова С. В. Інвестування: теорія і практика: Навч. посіб. – 2-ге вид., перероб. і доп. – К.: Знання, 2007. – 685 с.
9. Дука А. П. Теорія та практика інвестиційної діяльності. Інвестування: Навч. посіб. – [Текст] / А. П. Дука. – К. : Каравела, 2007.– 424 с.
10. Сучасний тлумачний словник української мови: 65 000 слів [за заг. ред. д.філол.н. проф. В. В. Дубічинського]. – Харків, ВД “Школа”, 2006. – 1008 с.
11. Longman Active Study Dictionary. – Longman, 2003. – 1951 p.

**Маргасова Вікторія Геннадіївна** – доктор економічних наук, професор, завідувач кафедри бухгалтерського обліку, оподаткування та аудиту, Чернігівський національний технологічний університет.

**Marhasova Viktoriia** – Doctor of Economics, Professor, Head of the Department of Accounting, Taxation and Audit, Chernihiv National University of Technology.

**E-mail:** viktoriya.margasova@gmail.com

**Сакун Олександра Сергіївна** – кандидат економічних наук, доцент кафедри бухгалтерського обліку, оподаткування та аудиту, Чернігівський національний технологічний університет.

**Sakun Oleksandra** – PhD in Economics, Associate Professor of the Department of Accounting, Taxation and Audit, Chernihiv National University of Technology.

**E-mail:** sakunalexandra@gmail.com

### *Jan-Urban Sandal*

#### CONSEQUENCES OF EXTERNAL ENTREPRENEURSHIP FUNDING

*The business of the entrepreneur is entrepreneurship. It has shown that external entrepreneurship funding, as a pattern, tends to support the wrong people and projects. However, the successful entrepreneur will always overcome all kinds of hindrances, also the inconveniences, disappointments and indignation by what might be perceived as unfair treatment. External entrepreneurship funding indicates that the person is working under someone else and that is not entrepreneurship, entrepreneurship is independent and individual economic business.*

**Keywords:** *external entrepreneurship funding; successful entrepreneur; innovation; entrepreneurial profit; social and business entrepreneurship; integrity, reputation.*

The business of the entrepreneur is entrepreneurship. Successful entrepreneurship is to bring an innovation into use on the market, be it a commodity or a service. The proof that a successful innovation has been launched on the market is the entrepreneurial profit [1]. In both business and social entrepreneurship alike, profit is the signal that constitutes that the idea put forward by the single entrepreneur was right. Once the new commodity or service has been launched on the market and proved to be successful, the revenue from sales will cover the production costs and the entrepreneurial profit. Successful entrepreneurship is self-financing. The dynamic production function is thereby both sustainable and accelerating. Sustainable because the demand on the market will cover the costs of production with sufficient revenue and accelerating because the diffusion of the new technology will ensure new consumers in a continuously higher number of buyers. The scaling of the dynamic production function will take place through the increasing entrepreneurial profit, which is sufficient to supply the increase of production to serve the new markets. The most flexible, secure and cheapest funding for the upscaling of the production for the entrepreneur is the use of entrepreneurial profit. The entrepreneur has full command of the capital spending and on one can dictate the conditions of how to invest. Self-financing represents the ultimate independency of entrepreneurship funding in the escalating production of any business or social enterprise based on innovation.

The start-up process follows the same guidelines for funding of the entrepreneurship as the dynamic production of the established enterprise based on innovation. The entrepreneur might use equity funding, a capital allocated through previous successful entrepreneurship. Equity funding represents economic freedom as well as personal freedom for the entrepreneur and is supposed to be the primary basis for the successful launching of any innovation on the market. The start-up process is not a production. It represents a new combination of the classical input factors in the production function, namely land and labor. The new combinations are the results of the act and the will of the entrepreneur. The willingness and the action, based solely on the personal strength of the individual entrepreneur is what it takes to introduce the innovation on the market. In those cases where the entrepreneur does not have access to equity funding, a loan in the bank might be the last solution. All kind of gifts, loans, economic support etc. from family, friends, and neighbors offered without any kind of conditions are treated as equity funding. A loan in the bank is a risky business for the entrepreneur. At the same time, the loan is relatively expensive compared with the use of equity funding and it represents a diminishing personal and economic freedom for the entrepreneur. Under all circumstances, a loan in the bank will always represent a second best solution and the entrepreneur will avoid it as much as possible. If the bank grants a loan, they will charge fees, registration fees, interests, down payment and so on. All the expenses connected to the bank loan sums up to a huge amount of money, which of course will have to be deducted from the future entrepreneurial profit. In turn, the loan will cause a lower speed of the escalating and diffusion of the enterprise to new markets because a significant part of the future profit will be occupied by down payment and other bank charges. However, is the bank willing to grant a loan? Actually no. The bank can only grant a loan based on sufficient collateral for the loan. However, the entrepreneur is applying for the loan because of lack of equity funding and the bank must decline. In rare cases thou, the bank is willing to grant the loan despite the fact that the entrepreneur does not have access to sufficient collateral for the loan. The bank does not value the potential of the innovation nor the enterprise, because they cannot evaluate the forthcoming result of the act and the will of the entrepreneur or how the commodity or service will be received on the market. They evaluate the reputation and the personal qualification of the individual, and in these cases, only the signature of the entrepreneur as an elite person [2] is enough to withdraw sufficient capital from the bank without any further involvement or directions on behalf of the bank. The bank is the only body that can transform a person's integrity into monetary value in the circuit system. In this aspect, the loan theoretically appears to be as much of equity funding as external funding despite the fact that the money of course is withdrawn from a source that is out of control of the entrepreneur.

The successful entrepreneur has the ability to predict the result of the entrepreneurship activity before the innovation has been launched on the market. The process of introducing the innovation on the market is contradictory to the R&D programs taking place in the static part of the economy and which are characterized by trial and error. Trial and error is a cost intensive method and its development cost weights in on the selling price of the new product or service. Innovation, on the other hand, is the result of the capacity of creativity and faculty of thinking by the successful entrepreneur and is carried out based on the will and the act by the entrepreneur. The entrepreneur is investing time and effort and is remunerated by the future entrepreneurial profit. The entrepreneur must cover for the personal costs; economic support and spending during the period of launching the innovation on the market, but the living costs are not a part of the future production or selling price.

Labor is paid for by salary, while entrepreneurship is remunerated by entrepreneurial profit. Salary is always a part of the production price and is looked upon as a hindrance for development. The entrepreneurial profit, on the contrary, is the result of successful entrepreneurship.

External entrepreneurship funding engages in different ways in undertaking the process of entrepreneurship. Actually, the main objective of external entrepreneurship funding is covering for the salary or direct economic support for the entrepreneur during the interim period from start-up until successful launching of the innovation on the market. In those cases where the entrepreneur does not have the ability to provide self-funding or the bank is not willing to grant a loan, external entrepreneurship funding is bridging the gap. There are many players ready to provide external entrepreneurship funding. There are even more reasons why they are willing to do so. Politicians and governments, private businesses and individuals, value based and belief organizations, foreign NGOs, to mention some players, are usually keen providers of external entrepreneurship funding. The alibies of the politicians and governments are usually the arguments that unemployed people can create their own jobs through entrepreneurship and innovation, and even create jobs for other unemployed people and thereby also, if possible stimulate weaker groups and disadvantage individuals [3]. Furthermore, when economic down swings and political crises arise, external entrepreneurship funding has shown to be a popular political activity to satisfy the crowds, at least for a short while. It works as a shortcut, a political quick fix, and it is easy to communicate among staff and in society. External entrepreneurship funding is a rather cheap political solution. However, it is difficult to evaluate the outcomes, and whom is to blame when the results are missing. Politicians and governments love external entrepreneurship funding, and the reasons are the numbers being counted and the statistics; how much money spent, how many individuals engaged, how many enterprises registered, how many weeks and month the projects have been running and so on and so forth. Any individual is under the specific circumstances welcome, and sometimes even forced by governments, to receive and engage in governmental external entrepreneurship funding whatever idea or activity they propose as long as the activity does not threaten the political agenda or the establishment's position. Governmental external entrepreneurship funding is also being used as a weapon of political competition, both nationally and among states. Private businesses and individuals involve in external entrepreneurship funding for different reasons, where pure economic speculations and cleaning up of the business or family name are the main motivating factors. Who does not want to be an angel (at least not the business version), especially if you can afford it. It is more intrusive when companies and individuals involve themselves with funding of social entrepreneurship. The motivation is usually a need for heroism and built upon a huge misconception, the belief that the social entrepreneur, and or the benefactors represent a higher ethical value than the rest of the population. They do not. Economic speculation usually takes the form of partnership, driven by the hope that the future result will give a return on invested capital. Partnership between private enterprises, individuals or governments can never give an entrepreneurial profit, because it is a non-innovative activity. Dividends or shares of the profit strongly justify that there are more than one individual owner of the entrepreneurial profit. That is a proof that exclude the activity in full from being entrepreneurial. Value based and belief organizations involve themselves in external entrepreneurship funding to justify their ethical and pragmatically ideologies. These kind of involvements are usually contradictory to the basic values or religious fundaments on which the organizations or churches are granted. Business life does not know or recognize any supernatural or mysterious dimensions in the conduct of pure business. Foreign NGOs typically involve in external entrepreneurship funding to intervene in social, political and economic national, regional and international affairs on behalf of foreign long-term structures to overrule the established patterns of independency. Another strong prerequisite of foreign NGOs external entrepreneurship funding is the claim that the entrepreneur is not allowed to make a profit as long as the funding is ongoing. It might seem fair enough, but one should keep in mind that the entrepreneurial profit is the proof that an innovation has taken place on the market.

It has shown that external entrepreneurship funding, as a pattern tends to support the wrong people and projects [4]. The business of entrepreneurship takes place in the open market, without intervention or direction, be it politically, socially or economically, and opportunities to innovate are always present in the market economy. Market competition is a natural process of selection of successful entrepreneurs, and that process is perfect without external entrepreneurship funding. One could easily suspect that funding the wrong person would make hindrances for the wright person. It does not, the successful entrepreneur will always overcome all kinds of hindrances, also the inconveniences, disappointments and indignation by what might be perceived as unfair treatment.

To conclude, one might stress the fact that external entrepreneurship funding contains a long line of consequences that represents unwanted economic, social and political behavior from a huge number of players in the social, political and economic fields. External entrepreneurship funding indicates that the person is working under someone else and that is not entrepreneurship; entrepreneurship is independent and individual economic business.

### References

1. Schumpeter, J., A. (2008). The theory of Economic Development. Transaction Publishers. New Brunswick, USA.
2. Sandal, J-U. (2016). The New Social Class System. Role of higher education institutions in society: challenges, tendencies and perspectives, no. 1 (5) – 2016.
3. Strossel, J. (2012). No, They Can't. Why Government Fails - But Individuals Succeed. Threshold Editions, New York.
4. Phelps, E. (2013). Mass Flourishing How Grassroots Innovation Create Jobs, Challenge, and Change. Princeton University Press. Princeton and Oxford.

**Jan-Urban Sandal** - Doctor of Philosophy, Professor, Rector and Owner of Fil. Dr. Jan-U. Sandal Institute, Norway.  
**E-mail:** jan-u.sandal@janusandal.no

*Oksana Savko*

## COMPARATIVE ANALYSIS OF THE EFFICIENCY OF ENVIRONMENTAL TAXATION IN THE EU COUNTRIES AND UKRAINE

*The main advantages of using environmental taxes in comparison with quotas and standards are singled out in the article. There is characterized positive experience of the European Union countries in introducing environmental taxes and reducing taxes on personal income and wages by increasing taxes on negative environmental impact. There is analyzed the structure of pollutant emissions into the air and environmental tax rates. It has been determined that the sulfur anhydride and carbon oxide have the largest share in the structure of pollutant emissions. It is also noted that low rates of environmental taxation in Ukraine do not stimulate entrepreneurs to implement measures in the environmental sphere.*

**Keywords:** environmental taxation; pollutant emissions; oil and gas enterprises; carbon dioxide; ecological modernization.

Implementation of effective policy in the environmental sphere is one of the modern development priorities of countries in the world. It is the environmental problems, associated with climate change, that require the implementation of immediate measures to neutralize them. Therefore, the study of issues related to the implementation of effective instruments for the implementation of effective environmental policy is important. One such instrument is the environmental taxation system. In particular, the studies on the introduction of environmental taxes in foreign countries and the identification and transfer of positive experience for Ukraine are relevant.

The main benefits of environmental taxes, compared with other traditional environmental regulatory instruments such as standards, quotas, and prohibitions, are their effectiveness. The overall effectiveness is that the same environmental effect can be achieved at a lower level of costs for taxpayers, or a greater environmental impact can be achieved at the same level of costs. Environmental taxes are also characterized by such features as: resilience to corruption, flexibility, fiscal opportunities, transparency and predictability of prices. These features and effectiveness of environmental taxation have led to its widespread introduction in the EU countries, in particular, they

almost give effect to the principle of a "double dividend" from the implementation of environmental taxation, within the framework of implementation of environmental tax reform.

Sweden, Denmark, the Netherlands, Germany and France were the first among the European countries that have reduced taxes on personal income and wages, having increased taxes on environmentally destructive activities.

For example, in Sweden, the value added tax on energy and excise taxes on CO<sub>2</sub> and SO<sub>2</sub> were significantly increased as part of the environmental tax reform. At the same time, taxes on incomes were about 30%. The introduction of a tax on carbon dioxide emissions in Sweden resulted in a 6 % reduction in environmental pollution. The allocation of funds from environmental taxes to financing education of population is also a useful experience. These actions in Sweden are called the "green educational initiative for adults".

In the period from 1991 to 1993, carbon dioxide emissions by stationary sources of pollution, stationary and mobile sources decreased by 40% due to the introduction of environmental taxes in Norway. Along with the tax on the carbon dioxide emissions in Norway, there are taxes on sulfur dioxide (SO<sub>2</sub>) emissions, the introduction of which has led to a reduction in pollution by 3-4 % [1, pp. 39-40].

In Ukraine, the system of environmental taxation is regulated by the Tax Code, according to which, environmental tax is a national mandatory payment that is paid for: actual volumes of emission into the atmospheric air, discharge of pollutants into water sources, waste disposal as secondary raw material, radioactive waste production and temporary storage by manufacturers [2, p. 304].

Let`s consider the structure of pollutant emissions by business entities and the environmental tax rates set in Ukraine in 2016.

*The structure of pollutant emissions in atmosphere  
and the environmental tax rates set in 2016*

| <b>Pollutants</b>  | <b>Emissions %<sup>1</sup></b> | <b>Environmental tax rates UAH/t<sup>2</sup></b> |
|--------------------|--------------------------------|--|
| Carbon oxide       | 26,08                          | 74,17  |
| Sulfuric anhydride | 34,97                          | 1968,65  |
| Hydrocarbons       | 15,15                          | 124,64   |
| Nitrogen dioxide   | 7,81                           | 1968,65  |
| Carbon dioxide     | 4,89                           | 0,33   |
| Other              | 11,01                          |  |

Source:

<sup>1</sup>calculated according to data [3];

<sup>2</sup> is based on [4].

Sulfuric anhydride and carbon oxide take the largest value in the structure of pollutants emissions. Their shares are 35% and 26.08% respectively in the total amount of emissions. Concerning the rates of environmental tax, it should be noted that some of them are rather scarce, that is, they have insignificant fiscal pressure upon air pollution by business entities. So, the tax rate for emissions of carbon oxide is 74.17 UAH/t, and carbon dioxide - only 0.33 UAH/t. However, in 2017 there was an increase of all environmental tax rates by 12 %, and in 2018 they are planned to increase by 11,2 % Despite this, the rates of environmental tax remain low compared with the EU countries, that is, business entities do not have incentives to implement environmental protection measures.

Unfortunately, according to I. V. Shevchenko [9, p. 58] tax rate for CO<sub>2</sub> emissions in Ukraine is 900 times lower than the same rate in the countries of the European Union.

Consequently, environmental taxation has shown its effectiveness in implementing environmental policy in European countries. The principle of environmental taxation should help to create incentives for business entities to innovate in environmental protection and reduce environmental risks.

In Ukraine, the application of the system of environmental taxation is ineffective, despite its legislative regulation within the Tax Code. The low level of real environmental tax rates indicates a lack of financial incentives for enterprises to reduce pollutant emissions and introduce innovations for environmental modernization of production.

### References

1. Environmentally Related Taxes in OECD Countries. – OECD, 2001. – P. 142. – Retrieved from: <https://www.cbd.int/financial/fiscalenviron/g-fiscaltaxes-oecd.pdf>.
2. Podatkovyi kodeks Ukrainy № 2755–VI. Visnyk podatkovoi sluzhby Ukrainy, 2010. – № 2-3. – p. 432 [in Ukrainian].
3. Ofitsiyni sait derzhavnoi sluzhby statystyky Ukrainy. Retrieved from: <http://www.ukrstat.gov.ua/>.
4. Pro vnesennia zmin do Podatkovoho kodeksu Ukrainy ta deiakykh zakonodavchych aktiv Ukrainy shchodo zabezpechennia zbalansovanosti biudzhethnykh nadkhozhen u 2016 rotsi: Zakon Ukrainy vid 24.12.2015 № 909-VIII / VVR. – Retrieved from: <http://zakon3.rada.gov.ua/laws/show/909-19>.
5. Shevchenko, I. V. Ekolohichne opodatkovannia: zarubizhnyi dosvid i Ukraina // Stratehichni priorytety, 2014. – № 2 (31). – P. 55-60. [in Ukrainian].

**Savko Oksana** - PhD, Associate Professor, Department of Enterprise Economy, Ivano - Frankivsk National Technical University of Oil and Gas.  
**E-mail:** Oksana\_savko19@ukr.net

*Serhiy Shkarlet, Maksym Dubyna*

## FEATURES OF THE INFLUENCE OF INFORMATION TECHNOLOGIES ON THE DEVELOPMENT OF MODERN SOCIETY

*Within the article nature of information society is based, different scientific concepts concerning its interpretation are analyzed. Also main characteristic features of such society are defined to those are related: increase information role in society life, increasing the amounts of information, forming global information space, development of information and communication technologies (ICT), increasing the role of education, science and knowledge in society, increasing the part of information products and services in GDP.*

**Keywords:** *society; information society; information; economy.*

Development of a society constantly takes place under the pressure of considerable number of various by its nature factors, that quite often define the character of its further functioning. A society as a very complicated, multi spherical organism, being in constant development, can be always characterized by a complex of its numerous features and peculiarities. Within the period of time their essence and substantial occupancy constantly changes under the pressure of new shifts and transformations that take place in such society. It is quite complicated sometimes to determine essence of such changes, their origin and reasons. Sometimes these shifts take place exclusively under the pressure of exogenous factors, in considerable amount of cases they are due to endogenous factors, that, arising within the society itself, produce its new transformations.

Intersection of these changes by its nature is so complicated and multi mode, that to identify its essence un dull is practically impossible. That's why for description of characteristic features of a society at the present moment scientists use considerable number of various means and approaches. They mostly use resource approach, when a society is called by those main resources that were used within this society. As a separate method of identification characteristic features of a society is description of means of producing main methods and objects of work. By this approach it is accepted to define agriculture, industrial and post-industrial societies and others. Number of such researches at the present moment is quite considerable, and list of peculiarities of identification of the societies types constantly continues growing.

Basing characteristic features of the modern society we couldn't argue with the prevailing thought of the majority of researches concerning its information character, in particular, a society is accepted to be determined as information one. Origination of such society started at the end of the XX century and continues until now developing by quit rapid tempo.



Total information penetration and forming the new stage in the society development increased interests of the scientific community to studying the defined issues and led to arise of considerable number of scientific researches in this sphere. An important contribution in knowledge of essence and peculiarities of research and development of information society was made by such scientists as: D. Bell, G. Beniger, Z. Bzezinsky, R. Breitenstein, D. Ester, M. Kastels, G. Kan, E. Karvonen, S. Lesh, M. McLuhén, G. Martin, J. Masuda, K. May, G. Neysbit, F. Rodriguaz, T. Rozak, T. Stoneyer, O. Toffler, A. Turen, F. Webste, F. Ferrarotti. In line with the above mentioned scientists considerable contribution in elaboration of theories and models of information society was made as well by Russian scientists, in particular: I. Alekseyeva, O. Vershynska, T. Voronina, Iu. Kashlev, I. Melyukhin, M. Moiseyev, T. Orekhova, I. Panarin, A. Rakitov, V. Stiopin, A. Ursul, A. Chernov. The researched topic is also in focus of attention as well of the domestic scholars, among which the most important results have O. Alymov, V. Andruschenko, I. Boychenko, A. Belova, O. Golubutsky, B. Danylyshyn, L. Gubersky, V. Didenko, D. Duyzhev, M. Zgurovsky, V. Kremen, V. Kushertsev, V. Mykytenko, Ie. Pinchuk, I. Sergienko, V. Skalatsky, O. Shevchuk, A. Chukhno and others.

End of the XXth century is characterized by entering the society into information stage of the development, the first stage of which a post industrial society. Qualitatively new stage of civilization development arises, essence of which lies in acquiring and widespread use of information and its highest form – scientific knowledge – practically in all spheres of social activeness of the society. As an evidence of this is rapid development with the recent decades of the process of informatization, that covers at the present days many countries of the world and quires more and more character of the global information revolution [3, p. 8]. For the first time definition “information society” appeared in Japan in the second half of the 60-s of the XXth century.

It is really so that each day people have to face the information world that penetrates now actually all sphere of people’s modern life, and tendencies to such deepening only grow with appearing of new types of technologies, devices, inventions, that have as a purpose to ease our life and increase the comfort level of people’s existence. Under the pressure of these processes all spheres of modern society are gradually changes, starting from its economic component and ending with creative spheres, in the development of which, that are exclusively due to talent and natural abilities of a person, results of new information era are started to be used to increase its quality and intensity. Penetration of information and information technologies at the present moment becomes the objective process and takes place independently from people’s will. It is impossible to stop this process, one can and should only adapt to it using all advantages of information revolution that we can observe today.

Definition “information society” is quite spread and comprises, in first turn, global unified industry that develops on the background of increasing role of information and knowledge in economic and social-political context. Rapid development of new information and telecommunication technologies acquires today the character of global information revolution, affecting all spheres of the society life – politics, economy, management, finances, culture, international relations in general. Information resources become the most valuable elements both national, and universal heritage [2, p. 11].

Thus, analyzing already formed approaches to interpretation the essence of information society, it can be defined by the following way: *information society – type of a society where value of information as an important and indispensable resource of the development of its all main spheres gradually increases, in particular: social, economic, political and cultural components, and within which technologies of processing, storing and transfer of information between main subjects of this society are developed.*

We support the position of I. P. Malyk concerning identification the essence of information society. In particular, the author by information society understands a society for which information processing using ICT –solutions creates considerably economic, social and

cultural value. So, we can state that transformation to information economy and forming information society takes place on principles of sustainable development using ICT. As a base of definition “information society” is put provision that qualitative changes in sphere of information led to arise of new type of social order – information society [1, p. 29].

Let’s define, what characters differ information society from other types, in other words we’ll find out basic characteristic features of such type of society and we’ll try to describe them, taking into consideration already identifies in scientific works its defining characters.

We’d like to note that D. Bell found out such important features of postindustrial society; on the first place comes consuming of intellectual services; new intellectual technologies are created; for changing the benefits come information and time deficit; economy can be characterized as information one [3, p. 8].

We strongly believe that to the main characteristic features of information society should be related those one that are given on Scheme 1. Let’s consider their essence in details.

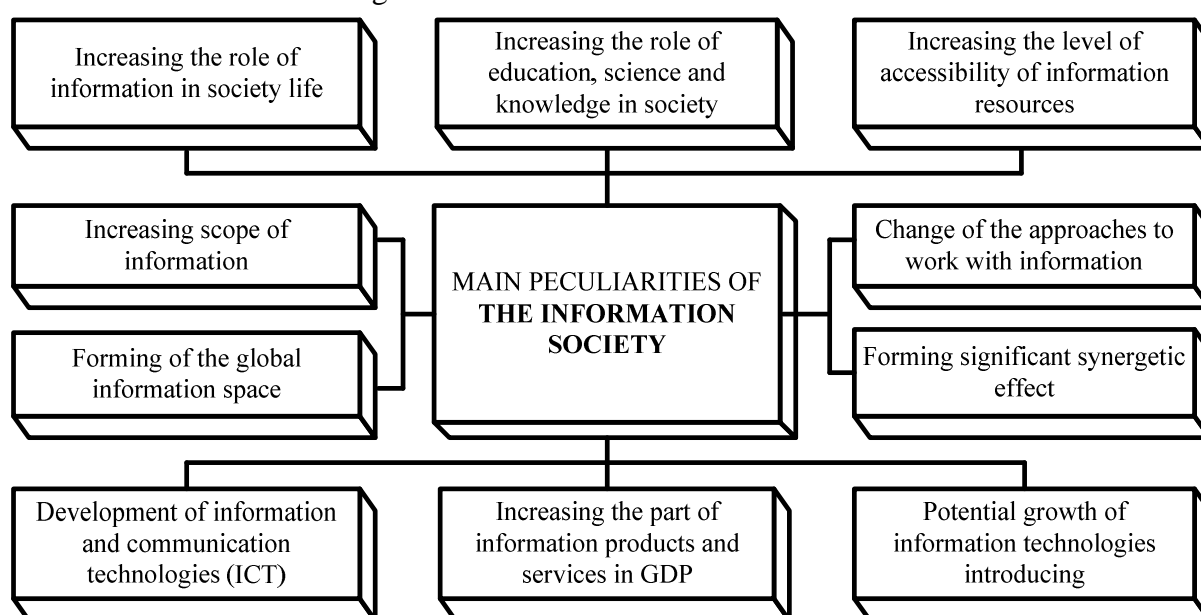

*Scheme 1 Main features of information society*

Source: compiled by the authors.

Thus, within this article peculiarities of creating and development of information society are researched, that are offered to consider as a type of society, where value of information as an important and irreplaceable resource of its main spheres development, grow, in particular: social, economic, political and cultural components, and within which technologies of information processing, storing and transfer among subjects of this society, actively develop.

Main features of information society that differ it among other types of society are analyzed, to those are related the following: increasing the role of information in society life, increasing the amounts of information, forming of the global information space, development of information and communication technologies (ICT), increasing the role of education, science and knowledge in society, increasing the part of information products and services in GDP, increasing the level of information resources feasibility, change of approaches to work with information, creating significant synergetic effect, potential increase of information technologies introducing.

### References

1. Малик, І. П. Тенденції розвитку інформаційної економіки в Україні / І. П. Малик // Вісник Східноєвропейського університету економіки і менеджменту. – 2013. – Вип. 1 (14). – С. 25-34.
2. Пожуєв, В. І. Інформаційно-комунікативні технології як один з найважливіших факторів формування інформаційного суспільства / В. І. Пожуєв // Гуманітарний вісник ЗДІА. – 2012. – № 49. – С. 5-16.

3. Толстяков, Р. Р. Основные факторы формирования информационной экономики : автореф. дис. на здобуття наук. ступеня канд. екон. наук : спец. 08.00.01 «Экономическая теория» / Р. Р. Толстяков. – Тамбов, 2003. – 20 с.

4. Shkarlet S.M. Essence and features of information society development / S.M. Shkarlet, M.V. Dubyna // Scientific bulletin of Polissia. – 2017. – № 2 (10), Vol. 1. – Pp. 152-158.

**Шкарлет Сергій Миколайович** – доктор економічних наук, професор, заслужений діяч науки і техніки України, ректор, Чернігівський національний технологічний університет.

**Shkarlet Serhiy** – Doctor of Economics, Professor, Honored Scientist of Ukraine, Rector, Chernihiv National University of Technology.

**E-mail:** rector@stu.cn.ua

**Дубина Максим Вікторович** – кандидат економічних наук, доцент, доцент кафедри фінансів, банківської справи та страхування, Чернігівський національний технологічний університет.

**Dubyna Maksym** – PhD in Economics, Associate Professor, Associate Professor of the Department of Finance, Banking and Insurance, Chernihiv National University of Technology.

**E-mail:** maksim-32@ukr.net

*Тетяна Шпомер*

## ІННОВАЦІЙНА ПОЛІТИКА ПІДПРИЄМСТВА В УМОВАХ ПОГЛИБЛЕННЯ РИНКОВИХ ВІДНОСИН

*Tetiana Shpomer*

### INNOVATIVE POLICY OF THE ENTERPRISE IN THE CONDITIONS OF INTENSIFICATION OF MARKET RELATIONS

*Показана роль інноваційної політики підприємства у визначенні інноваційних пріоритетів його розвитку, в активізації інноваційних процесів, в розробці стратегічних напрямів технологічних зрушень відповідно вимогам ринку. Дано визначення інноваційної політики підприємства та наведені заходи щодо її реалізації. Показана необхідність державної фінансової підтримки щодо активізації інноваційної діяльності підприємств. Розкрита значущість інноваційного розвитку підприємства з точки зору нарощування інноваційного потенціалу, досягнення конкурентних переваг на внутрішньому і зовнішньому ринках, забезпечення стійкого економічного зростання в довгостроковій перспективі.*

**Ключові слова:** інноваційна політика; інноваційні пріоритети; інноваційна стратегія; технологічний розвиток; конкурентоспроможність.

*The role of innovation policy of the enterprise in determination of innovation priorities of its development, in activation of innovative processes, in development of strategic directions of technological changes in accordance with market requirements has been shown. The definition of innovation policy of the enterprise has been proposed and measures for its implementation have been given. The necessity of state financial support for activation of innovation activity of enterprises has been shown. The significance of innovative development of the enterprise in terms of increasing the innovation potential, achievement of competitive advantages in the domestic and foreign markets, ensuring sustainable economic growth in a long term has been revealed.*

**Keywords:** innovation policy; innovation priorities; innovation strategy; technological development; competitiveness.

В умовах сучасної економіки, її динамічності, конкуренції, що зростає між підприємствами, значних темпів змін у технологіях, підприємства повинні відповідально та зважено формувати свою інноваційну політику й визначати способи її ефективною реалізації.

Формування інноваційної політики вимагає розробки нової філософії інноваційних перетворень, що орієнтується на розробку та впровадження інновацій і потребує формування інноваційного світогляду і культури. В умовах поглиблення ринкових відносин, інтенсифікації інноваційних процесів боротьба йде не стільки за володіння ресурсами, матеріальними цінностями, скільки за спроможність до наукових пошуків, створення новацій, впровадження та поширення нововведень.

Інноваційна політика підприємства полягає у розробці інноваційних пріоритетів, перспективних напрямків інноваційної діяльності, визначення шляхів, механізмів розробки і використання інновацій у виробничій діяльності підприємства з метою технологічного розвитку підприємства, підвищення ефективності його функціонування.

Інноваційна політика підприємства має визначати напрями його технологічних змін відповідно до вимог і потреб ринку, виявляти вектори можливих інноваційних зрушень,

формувати та реалізовувати завдання в залежності від типу обраної стратегії інноваційного розвитку, створювати необхідні умови для ефективної реалізації інноваційних рішень.

Під інноваційною політикою підприємства слід розуміти комплекс заходів та взаємопідтримуючих економічних, організаційних і соціальних методів планування, стимулювання та контролю інноваційних процесів на підприємстві в його науково-технічній та виробничій діяльності. Основним завданням владних структур у сфері інноваційного розвитку є визначення мети інноваційної політики, основних принципів її здійснення, а також механізму реалізації відповідних заходів. Інноваційна політика підприємства ґрунтується передусім на пріоритетах загальної економічної політики і має динамічний характер.

Інноваційна політика підприємства має бути спрямована на реалізацію його стратегічних цілей з урахуванням наявних і потенційних ресурсів та можливостей, відповідати ринковій ситуації з прогнозом її розвитку.

Реалізація інноваційної політики підприємства має охоплювати такі заходи:

- позиціонування підприємства на ринку як інноваційно-активного і напрямків його діяльності в сфері створення інноваційної продукції;
- прогнозування та формування програмно-цільових підходів до прийняття інноваційних рішень в напрямку реалізації інноваційних пріоритетів розвитку підприємства;
- прискорення темпів технологічного переоснащення матеріально-технічної бази підприємства з метою нарощування його інноваційно-технологічного потенціалу;
- стимулювання та використання творчого потенціалу працівників у розв'язанні проблем інноваційного розвитку підприємства, мотивація персоналу до інноваційної діяльності.

Інноваційна політика має формувати умови для нарощування інноваційного потенціалу, створення і збереження тривалих конкурентних переваг підприємства. А це вимагає прогнозування розвитку ринкової ситуації у довгостроковому періоді. Тому інноваційну діяльність слід планувати в межах обраної стратегії, а реалізація інновацій повинна забезпечувати досягнення стратегічних цілей. Тип загальної стратегії визначає напрям інноваційного пошуку та зміст інноваційної діяльності, впливає на вибір форм її організації.

Розроблення стратегії як довгострокової моделі розвитку підприємства спирається на його внутрішній потенціал і здійснюється з урахуванням обмежень зовнішнього середовища та тенденції їх зміни у прогнозованому майбутньому.

Перспектива інноваційного розвитку виробничих підприємств України багато в чому визначається рівнем розвитку вітчизняної науки і техніки, темпами модернізації інноваційної інфраструктури та поліпшенням фінансування інноваційної діяльності підприємств.

Інноваційний розвиток виробничих підприємств вимагає максимального врахування факторів зовнішнього та внутрішнього середовища при формуванні сучасної інноваційної політики підприємств. У першу чергу, прискорення інноваційного розвитку виробничих підприємств України полягає в активізації інноваційних процесів на підприємствах, в реалізації інноваційних проектів, спрямованих на технологічне переоснащення виробництва та фінансовій підтримці з боку держави діяльності щодо створення та впровадження інновацій на підприємстві.

Від інноваційної активності підприємства залежить його здатність задовольняти потреби споживачів, конкурентоспроможність на внутрішньому та зовнішньому ринках і в кінцевому підсумку фінансова стійкість, спроможність до виживання.

Необхідність розроблення та реалізації інноваційної політики підприємства обумовлена потребою в стратегічному управлінні інноваційною діяльністю. За умов стрімкого науково-технічного прогресу своєчасне та оперативне впровадження інновацій забезпечує гнучкість, маневреність підприємства, його здатність пристосуватися до мінливого оточення (техніч-

ного, організаційного, господарського, політичного, культурного та ін.). Тому інноваційна політика підприємства має передбачати послідовну цілеспрямовану комплексну інноваційну діяльність у відповідності з тенденціями розвитку науки, техніки й економіки.

### Список використаних джерел

1. Кальянов А.В. Інноваційна політика розвитку підприємства в умовах трансформаційної економіки / А.В. Кальянов, С.О. Воронков // Наукові праці МАУП. – 2013. – Вип. 1. – С. 96 – 102.
2. Ладник В.И. Инновационная стратегия предприятия: проблемы и опыт их решения. – К.: Наукова думка, 2003. – 364 с.
3. Лівощко Т.В. Інновації та інноваційна політика підприємства: принципи формування та механізми реалізації / Т.В. Лівощко, Д.С. Дворніченко // Економічний вісник Запорізької державної інженерної академії. – 2014. – № 6. – С. 116-124.

**Шпומר Тетяна Олександрівна** – аспірант кафедри фінансів, банківської справи та страхування, Чернігівський національний технологічний університет.

**Shpomer Tetiana** – PhD Student, Department of Finance, Banking and Insurance, Chernihiv National University of Technology.

**E-mail:** tanya\_shpomer@ukr.net

*Тетяна Стецюк*

## ПЕНСІЙНИЙ ФОНД УКРАЇНИ В СИСТЕМІ ДЕРЖАВНОГО ПЕНСІЙНОГО ЗАБЕЗПЕЧЕННЯ

*Tetiana Stestiuk*

## PENSION FUND OF UKRAINE IN THE SYSTEM OF PUBLIC PENSION PROVISION

*Досліджено сутність пенсійного забезпечення. Розглянуто діяльність Пенсійного фонду України, як головного фінансового механізму національної пенсійної системи. Визначено основне призначення Пенсійного фонду України, що полягає у забезпеченні фінансування витрат на виплату пенсій і виплат відповідно до законів України.*

**Ключові слова:** пенсійний фонд; накопичувальний фонд; пенсійне забезпечення; солідарність поколінь; акумуляція; облік страхових внесків.

*The content of pension provision is explored. The activity of the Pension Fund of Ukraine as the main financial mechanism of the national pension system is studied. The main recognized Pension Fund of Ukraine is determined, which is to provide financing of expenses for payment of pensions and a visa in accordance with the laws of Ukraine.*

**Keywords:** pension fund; accumulation fund; pension provision; solidarity of generations; accumulation; accounting of insurance premiums.

На шляху розбудови демократичного суспільства в Україні основним завданням являється трансформація управління життям суспільства на основі ринкових відносин, затвердження принципів правової, соціально орієнтованої держави, що визнає людину, її права і свободи найвищою соціальною цінністю. Разом із тим, як свідчить практика, реформування більшості сторін суспільного життя супроводжується значними суперечностями, часто опиняючись в кризових ситуаціях. Особливо гостро суперечності перехідного періоду простежуються в соціальній сфері, зокрема в системі пенсійного забезпечення як основи матеріального стану непрацюючих громадян. Це пояснюється, перш за все, наявною реформою системи пенсійного забезпечення, а також особливостями організаційних заходів, які дають змогу поетапно, з врахуванням специфіки бюджетного наповнення, досягти відповідного рівня пенсійного забезпечення.

Пенсійне забезпечення – це державне забезпечення трудовими (за віком, у зв'язку з інвалідністю, в разі втрати годувальника, за вислугу років) та соціальними пенсіями усіх непрацездатних громадян (за виключенням короткотермінової втрати працездатності у випадку хвороби чи тимчасової непрацездатності, пов'язаної з безробіттям) за рахунок коштів соціальних фондів та державних асигнувань [1, с. 26].

Управління фінансами пенсійного забезпечення, функції з призначення (перерахунку) та виплати пенсій здійснює Пенсійний фонд України, створений в 1990 році, який являється центральним органом виконавчої влади.

Відповідно до Положення про Пенсійний фонд України, Пенсійний фонд - це центральний орган виконавчої влади, що здійснює управління фінансами пенсійного забезпечення та діяльність якого спрямовується і координується Кабінетом Міністрів України.

Романенко О.Р. акцентує увагу на тому, що Пенсійний фонд України як такий, що надає страхові послуги у випадку постійної втрати працездатності. Пенсійний фонд функціонує як самостійна фінансова структура, його кошти не входять до державного бюджету і не можуть бути використані на інші цілі, крім виплати пенсій та допомоги [2, 172 с].

Закон України «Про загальнообов'язкове державне пенсійне страхування» визначає Пенсійний фонд як орган, який здійснює керівництво та управління солідарною системою, провадить збір, акумуляцію та облік страхових внесків, призначає пенсії та підготовляє документи для її виплати, забезпечує своєчасне і в повному обсязі фінансування та виплату пенсій, допомоги на поховання, здійснює контроль за цільовим використанням коштів Пенсійного фонду, вирішує питання, пов'язані з веденням обліку пенсійних активів застрахованих осіб на накопичувальних пенсійних рахунках, здійснює адміністративне управління Накопичувальним фондом та інші функції, передбачені цим Законом і статутом Пенсійного фонду.

Пенсійний фонд України у своїй діяльності керується Конституцією та законами України, актами Президента України, Кабінету Міністрів України та Положенням про Пенсійний фонд України. Пенсійний фонд України узагальнює практику застосування законодавства з питань, що належать до його компетенції, розробляє пропозиції щодо вдосконалення законодавства і в установленому порядку вносить їх на розгляд Президенту України та Кабінету Міністрів України. У межах своїх повноважень Пенсійний фонд України організовує виконання актів законодавства та здійснює систематичний контроль за їх реалізацією. Пенсійний фонд України є юридичною особою, має самостійний баланс, рахунки (в тому числі валютний) в установах банків, печатку із зображенням Державного Герба України та своїм найменуванням.

Основне призначення Пенсійного фонду України полягає у забезпеченні фінансування витрат на виплату пенсій і виплат відповідно до законів України. Крім того, діяльність фонду спрямована на вирішення ряду наступних завдань: збирання та акумуляція внесків, призначених для пенсійного забезпечення і виплати допомоги; розширене відтворення коштів Пенсійного фонду України на основі принципів самофінансування; участь у фінансуванні загальнодержавних та регіональних програм соціальної підтримки пенсіонерів, інвалідів та інших категорій населення та у страхуванні здоров'я пенсіонерів через страхові компанії; організація міжнародного співробітництва у сфері пенсійного забезпечення; контроль за своєчасним надходженням страхових внесків до цього фонду; контроль за правильним витрачанням коштів; участь у підготовці пропозицій до державних програм соціального розвитку; участь у підготовці нормативних актів, спрямованих на удосконалення системи пенсійного забезпечення та порядку підвищення розміру пенсій у зв'язку зі зміною індексу споживчих цін.

Єдина всеохоплююча пенсійна система в Україні сьогодні базується на принципі солідарності поколінь, а саме працюючі перераховують частину заробітної плати до Пенсійного фонду України, забезпечуючи виплати нинішнім пенсіонерам і отримуючи право на пенсію в майбутньому.

## Список використаних джерел

1. “Про заходи щодо поліпшення пенсійного забезпечення громадян” [Електронний ресурс] Постанова Кабінету Міністрів України від 20.11.2003 № 1783. Режим доступу: <http://zakon4.rada.gov.ua/laws/show/85/96>.
2. Коробенко Н. П. Пенсійне забезпечення по інвалідності в солідарній системі України. – К.: Видавництво Акад. праці і соц. відносин Федер. проф. спілок України, 2011. – 172 с.
3. Аналітична записка щодо фінансового стану Пенсійного фонду України за січень-грудень 2016 року. [Електронний ресурс] Режим доступу: <http://zakon4.rada.gov.ua/laws/show/85/96>.

**Стецюк Тетяна Іванівна** - кандидат економічних наук, доцент, доцент кафедри страхування, ДВНЗ «КНЕУ імені Вадима Гетьмана».

**Stestiuk Tetiana** - Candidate of Sciences (Economics), Associate Professor, Associate Professor at the Department of Insurance, Kyiv National Economic University named after Vadym Hetman.

**E-mail:** stetsiukti@gmail.com

*Тетяна Татаріна*

## РОЛЬ ПЕРЕСТРАХУВАННЯ У ЗАХИСТІ СТРАХОВИКІВ ВІД КАТАСТРОФІЧНИХ РИЗИКІВ

*Tetiana Tatarina*

### THE ROLE OF REINSURANCE IN INSURERS' PROTECTION FROM CATASTROPHIC RISKS

*В статті визначено роль перестраховального захисту у мінімізації катастрофічних збитків. Розглянуто зарубіжний досвід перестраховання катастрофічних ризиків. Аналіз ефективності перестраховання засвідчує його стійкий згладжувальний ефект за наслідками катастрофічних випадків. Використання перестраховального захисту на основі договору катастрофічного ексцедента збитку дозволяє страховикам підтримувати свою фінансову стійкість навіть за масштабними збитками. Доведено необхідність запровадження перестраховання катастрофічних ризиків в Україні.*

**Ключові слова:** катастрофічний ризик; максимально можливий збиток; непропорційне перестраховання; договір катастрофічного ексцедента збитку; рівень збитковості страховика.

*The article defines the role of reinsurance protection in minimizing catastrophic losses. The foreign experience of reinsurance of catastrophic risks is considered. The analysis of the effectiveness of reinsurance shows its consistent smoothing effect in the aftermath of catastrophic cases. The use of reinsurance protection on the basis of catastrophic excess of loss policy allows insurers to maintain their financial stability, even in case of large-scale losses. The necessity of introducing of the reinsurance of catastrophic risks in Ukraine is proved.*

**Keywords:** catastrophic risk; maximum possible loss; non-proportional reinsurance; catastrophic excess of loss policy; the insurer's loss ratio.

Всім регіонам світу без винятку притаманні великі та катастрофічні ризики, які виникають через природні катаклізми, ринкові потрясіння, політичний безлад, кіберзлочини. Ризики внаслідок природних катастроф за останнє десятиліття посідають перші сходинки за міжнародним рейтингом.

У ході світового дослідження розвинутих країн у Топ 10 «Глобальних бізнес-ризиків 2017 року» визначено першочерговими промисловими ризиками: перерви у виробництві (37 %), ринкові зміни (31 %), кіберінциденти (30 %) і природні катастрофи (24 %) (табл.1).

Таблиця 1

*ТОП 10 Глобальних бізнес-ризиків у світі в 2017 р.*

| №  | Перелік ризиків                                       | 2017 рік (%) |
|----|---|--------------|
| 1  | Перерва у виробництві                                 | 37           |
| 2  | Ринкові зміни (волатильність, конкуренція, стагнація) | 31           |
| 3  | Кіберінциденти (кіберзлочини, збій ІТ, втрачені дані) | 30           |
| 4  | Природні катастрофи                                   | 24           |
| 5  | Зміни в законодавстві і регулюванні                   | 24           |
| 6  | Макроекономічні зміни                                 | 22           |
| 7  | Пожежа, вибух   | 16           |
| 8  | Політичні ризики (війна, тероризм, безлад)            | 14           |
| 9  | Втрата репутації та вартості бренду                   | 13           |
| 10 | Нові технології (нанотехнології, штучний інтелект)    | 12           |

*Джерело:* складено за даними [1].

За прогнозами 2018 року рекордний розмір збитків від стихійних збитків забезпечує повернення цього ризику на третє місце у світі.

В Україні за статистичними даними МНС в 2016 році зареєстровано 149 надзвичайних ситуацій, найбільшу частку з них складають природні лиха – 89 випадків [2].

Приведені показники міжнародних рейтингових агентств і поступове збільшення природних катаклізмів в Україні свідчать про необхідність здійснення заходів з мінімізації таких ризиків. В умовах ринкової економіки важливим методом в управлінні традиційними і новітніми ризиками являється страхування.

В той же час великі суми завданої шкоди через природні лиха та їх не прогнозованість зумовлюють пошук страховиками додаткової місткості за допомогою перестраховальних операцій.

В Україні у порівнянні з іншими країнами стихійні лиха не мають такої масштабності, але існують регіони, яким притаманні сезонні природні негоди. Проте, для національного страхового ринку є цінним зарубіжний досвід з перестраховання таких ризиків, враховуючи, що США мають велику кількість регіонів, де досить часто відбуваються природні лиха катастрофічного характеру, і роками відпрацьовану систему врегулювання таких збитків.

Перестраховики можуть істотно нівелювати коливання у результатах діяльності страхових компаній за катастрофічними ризиками шляхом використання пропорційних або непропорційних договорів. Найбільш придатним для згладжування коливань збитковості за природними катаклізмами є катастрофічний ексцедент збитку.

У покритті ризиків з таких послуг як страхування від нещасних випадків, страхування майна юридичних і фізичних осіб доцільно використовувати поєднання непропорційного перестраховання ексцедентом збитку за подією (катастрофою) і за окремим ризиком.

За результатами досліджень американських вчених страховики в різних обсягах використовують перестраховальне покриття, враховуючи ризик катастрофічної активності регіону. Зокрема, страховики з більшістю операцій у наближених до океану штатах, перестраховують до 33 % ризиків за природними катастрофами [3].

Водночас науковці порівнювали прямі збитки, понесені страховиками у таких регіонах, з чистими збитками, які вони зазнають після отримання виплат від перестраховиків. Таким чином, збитковість до відшкодування перестраховиками своєї частки за збитками мала значно вищий рівень.

Показник збитковості без врахування виплат перестраховиків визначено як співвідношення збитків страхової компанії до зібраних страхових премій за портфелем ризиків. Відповідно показник збитковості з компенсацією виплат перестраховиками розраховано: збитки страховика за відніманням відшкодування перестраховиків до зібраних премій страхової компанії.

Рівень збитковості страховиків внаслідок компенсаційних виплат перестраховиків зменшувався. Дослідження здійснено за десять років (2005 - 2015 рр.) і за масштабними збитками в цей період (урагани Вільма, Катріна, Ріта та інші) [3].

Проведений аналіз ефективності перестраховання та його впливу на зменшення наслідків катастроф у страховиків, які надають послуги у ризикових регіонах, доводить що перестраховальні операції на основі катастрофічних коверів мають стійкий згладжувальний ефект.

Крім цього науковці порівнювали вплив перестраховання в ризикових регіонах і в тих, де рівень катастрофічної активності незначний. Страховики в зонах малої катастрофічної активності мали б менше використовувати перестраховальний захист. В той же час за результатами дослідження можна зробити висновок, що страховики все одно активно використовують перестраховання, але як важливий інструмент ризик-менеджменту компанії.



Отже використання перестраховального захисту внаслідок природних катастроф дозволяє страховикам підтримувати свою фінансову стійкість не зважаючи на непередбачуваність величини збитків. Найбільш оптимальними для захисту є договори непропорційного перестраховування, зокрема поєднання катастрофічного і ризикового ексцедентів збитку, оскільки дозволяють страховику визначити оптимальний розмір пріоритету і передбачити максимально можливі збитки для страхового портфеля.

### Список використаних джерел

1. «*Барометр ризиків*». Allianz назвал глобальные риски компаний в 2017 году [Електронний ресурс] // Allianz Global Corporate & Specialty SE (AGCS). – Режим доступу : <https://forinsurer.com/news/18/01/26/35755>.

2. *Національна доповідь* про стан техногенної і природної безпеки в Україні у 2016 році [Електронний ресурс] // Міністерство надзвичайних ситуацій [сайт]. – Режим доступу : <http://www.mns.gov.ua/content/nasdopovid2016.html>.

3. *Drexler O., Florentine M. Do Insurers in Catastrophe-Prone Regions Buy Enough Reinsurance?* [Електронний ресурс] / O. Drexler, M. Florentine // Search IDEAS. – Режим доступу : <https://www.chicagofed.org/~media/publications/chicago-fed-letter/2016/cfl360-pdf.pdf>.

**Татаріна Тетяна Володимирівна** – кандидат економічних наук, доцент кафедри страхування, ДВНЗ «Київський національний економічний університет імені Вадима Гетьмана».

**Tatarina Tetiana** – PhD (Economics), Associate Professor of the Department of Insurance, Kyiv National Economic University named after Vadym Hetman.

**E-mail:** t.v.tatarina@ukr.net

*Lyubomir Terziev*

## REPORTING OF PUBLIC PROCUREMENT AUDIT RESULTS IN THE REPUBLIC OF BULGARIA

*This paper aims to investigate the reporting of results from public procurement audits. This stage is essential as the publicity of auditors' reports informs all stakeholders about the findings of the auditors from the National Audit Office of the Republic of Bulgaria. These reports determine whether public procurement spending complies with the requirements for eligibility and appropriateness. Where material errors and infringements have been identified, control bodies shall modify their conclusion and take action to impose administrative and criminal liability on the contracting authority. The results of the survey show that these reports focus mainly on negative findings and do not include information about good practices established by contracting authorities.*

**Keywords:** public procurement; audit report; conclusions; findings; Audit Office.

Reporting the findings is one of the last stages of public procurement auditing. At this stage the findings of the Audit Office control bodies are summarized in an audit report, which contains certain recommendations. The reports ensure the transparency of and inform the public about public spending. The content of the report should be consistent with the fact that the general public does not have direct access to the audit information.

Audit reports inform the general public and all stakeholders whether public procurement spending complies with the legislative provisions for eligibility and appropriateness. According to data published by the Public Procurement Agency, a total of **90,792** public procurement contracts were concluded in the country in the period 2012-2016. **The total amount of public funds spent on these contracts is over BGN 34,68 bln.** These facts show that there is a need for establishing a competitive, transparent, and well-regulated public procurement market that ensures optimal use of the European funds.

Reporting the results of public procurement audits can be considered in **two aspects**:

1. **Audit report preparation**, including drafting and final reporting. This stage includes **a series of procedures**: **drafting** the audit report; **control over the quality** of the draft and the audit itself; **submitting** the draft for approval or rejection of the draft for completion and/or elimination of omissions; **communicating** the audit report draft to the manager of the audited organization; **considering the objections** of the manager of the audited organization regarding the audit report draft; **preparation of final conclusion and review** of the audit report by the

National Audit Office; approval of *the final audit report* and decision; *submitting* the final audit report to the contracting authority subject to audit and/or to the competent authorities (where the audit report contains information about violations of the current legislation) as well as its publication on the website of the National Audit Office.

These procedures *aim* to ensure that all disputes are settled in accordance with the existing regulations and professional standards and by competent authorities. They are *essential for the stage of reporting and administrative conclusion of the audit*.

2. *Control over the implementation of audit recommendations*. The control over the implementation of audit recommendations is carried out through follow-up checks, for which the control bodies draw up reports. *The aim* of this procedure is to determine *the degree of implementation of the recommendations provided by the National Audit Office*. The control over the implementation of audit recommendations is the *final stage* of the overall audit process.

*According to the provisions of the current legislation, the audit report shall comprise the following parts: abstract, introduction, audit scope and approach, findings, conclusion, and recommendations*. The first *three* parts are descriptive and provide information about the contracting authority subject to the audit. This information is not subject to processing by the auditor. These three parts account for the *smallest part* of the bulk of the report. The other parts (findings, conclusion, and recommendations) constitute the *main* part of the audit report. They are not descriptive but analytical and justify the conclusions made by the auditors during the audit. Therefore, they can be defined as the *material and important* part of the audit report.

*The findings* part is the main section of the report, in which the collected evidence is analysed and evaluated. They follow the logical structure of the assessment criteria set during the audit planning stage. Audit findings are used as evidence for the control bodies to impose *administrative and/or criminal liability on the contracting authorities and/or other persons involved in the process of awarding and execution of public procurement contracts*. Note that the administrative and/or criminal punishment *is not* a typical function of the audits performed by the National Audit Office. This is due to the following *two* facts:

*The first one* is based on the fact that the sanctioning function attributed to the National Audit Office control bodies *is not* typical for audit. This is supported by the opinion that “*The National Audit Office Act provides for a stark sanctioning derogation from the typical functions of a parliamentary Audit Office. In addition to the rights associated with its compliance auditing functions, its Chairperson is attributed administrative sanctioning competence as well*”.

*The second one* is based on the difference between the evidence collected under the Administrative Violations and Sanctions Act and the evidence collected in the course of the audit. The evidence in the administrative proceedings are related to facts and circumstances, significant for the rights or the obligations or the legitimate interests of the interested citizens or organisations. The aim is to establish all facts and circumstances related to the administrative proceeding. They are established by the order provided by the Administrative Procedure Code. Whereas the Administrative Procedure Code provides for the order for establishing evidence, the International Auditing Standards do not provide for the type of evidence to be established by the control bodies of the National Audit Office. Auditors gather a combination of the following types of evidence: accounting system information; documentary evidence; third-party representations; physical evidence; data interrelations, etc.

*Audit conclusion* is the final *essential component* of the audit report. It *summarizes* the independent auditor's judgement whether the procedures were conducted by the contracting authority in accordance with the *legislative provisions and all material aspects*. Audit conclusion accurately reflects the content of the report and provides information about the significance of all irregularities found. The purpose of the conclusion is to provide information on the results achieved in terms of control guidelines - *whether the contracting authority con-*

*ducted the procedures in compliance with the law and what was/is the performance of its financial management and control system.*

Audit report conclusions are statements based on audit procedures, evidence, and findings. They must be based on significant findings, assessments, and evidence that are tied to the level of materiality. Conclusions should be formulated objectively, rationally and according to set evaluation criteria. Audit report *conclusions* fall into *two* main categories: *conclusion for compliance in all material aspects and conclusion for non-compliance.*

*a) Conclusion for compliance is drawn in all cases* where the audit findings prove adherence to all regulations and regularity in *all material aspects* of the public procurement procedures subjected to auditing. These *material aspects include all regulatory requirements and the clauses of the contracts concluded between the contracting authority and the contractor.* In order to form an opinion on the compliance in all material respects, auditors assess whether the audit evidence obtained proves material misstatements due to *intent.*

The conclusion for compliance is based on findings which prove that the contracting authority has systematically observed all requirements regarding public procurement procedures. The review of the audit reports published on the website of the National Audit Office shows that they focus mainly on *findings related to non-compliance and misstatements and do not describe good practices*, which does not mean that non-compliances were found for all contracting authorities. *In this respect, audit reports should present in a balanced manner both the negative and the positive findings regarding the contracting authority's activities.* This can be facilitated by the digitalization of public procurement, for which some legislative motions have already been made. *The expected effect from dissemination of best practices will optimize the management processes of the contracting authorities and improve the efficiency of public spending. Our legislation does not explicitly provide for content restrictions or require that audit reports should include only the negative findings.*

*b) Conclusion for non-compliance is drawn* depending on *the degree and scope of non-compliances* found during the audit. Such conclusion is drawn for one or more aspects of non-compliance the audited authority and *is not comprehensive* for the entire process of awarding and execution of the public procurement contract. All conclusions for non-compliance must be justified by describing in the report the concrete *findings* of material non-compliance. In such cases the auditor shall inform the management of the audited entity about the findings that provide grounds for such a conclusion.

Where the obtained evidence is *insufficient and/or circumstantial* due to *scope limitations* but proves non-compliances that are both *material and comprehensive* to the organization, the auditor may *refuse to draw a conclusion.* In such cases, as in all other cases where non-compliance is found, the auditors give recommendations related to the findings that prove the non-compliance.

*Recommendations* aim to improve the contracting authority's performance in the public procurement process. This is why they must be justified with specific reasons, add value, and address the identified problems and violations. Recommendations should include measures to be undertaken by the audited contracting authority in order to overcome the identified shortcomings and improve the process of public procurement.

Recommendations should include measures that are relevant the rights of the audited entity's management. They are more effective when they include reference to specific findings. The survey of actual audit reports shows that their recommendations only refer to provisions of the Public Procurement Act and *do not state the causes* of the non-compliance. In cases of *non-compliance with internal regulations, the recommendations refer to:* procedures and periods of public procurement planning; officials responsible for analyzing, summarizing and prioritizing the need for procurement of goods, services and building construction for preparation of annual plans; procedures for control over contract execution; procedures for prepara-

tion, filing, communication and archiving of the public procurement files. Recommendations are important in terms of their content, but also in terms of the control of their implementation, i.e. the *follow-up control* over the corrective measures taken and the effect thereof.

*Therefore*, we may conclude that audit reports aim to inform all stakeholders about the efficiency of public spending. Reports from public procurement audits supports the fair competition mechanism by preventing price speculations and ensuring the procurement of quality goods and services. They are important because public procurement is associated with a significant amount of public funds in the implementation of key projects for our economy.

### References

1. Whittington, O., Pany, K. Principles of Auditing and Other Assurance Services. New York, McGraw-Hill/Irwin, 2012.
2. Administrative Procedure Code, prom. SG, No. 30 / 2006.
3. Dimitrov, V. Auditat v Bulgaria, Fosia, 2012.
4. Donchev, T. PhD Thesis: Control over the efficient spending of EU funds under extended decentralization of their management.
5. Kostova, S. Mezhdunarodni standarti za vanshen odit, AI Tsenov, Svishtov, 2014.
6. Manual on International Audit Standards and Auditing, Compliance Audit section, Sofia, 2014.
7. Audit reports of the National Audit Office of the Republic of Bulgaria, <http://www.bulnao.government.bg/bg/articles/dokladi-128>[Last retrieved on 07 Feb. 2018].
8. Pavlova, M. Novoto zakonodatelstvo po obshtestvenite porachki v Bulgaria – predisvikatelstvo I vazmozhnosti // Normativna uredba, 2016, N2.
9. Tsankov, P. Dokazatelstva I dokazatelstveni sredstva v administrativnoto proizvodstvo po DOPK, Danatsite v Republika Bulgaria, I5-6, 2016.

**Lyubomir Rosenov Terziev** - PhD Student, Department of Control and Analysis of Economic Activity, D. A. Tsenov Academy of Economics, Svishtov, Bulgaria.  
**E-mail:** terizev1990@abv.bg

*Nataliia Tkalenko, Viktoriia Marhasova*

### INNOVATIVE POTENTIAL OF NATIONAL ECONOMY

*The national economic growth should be based on the use of scientific personnel, knowledge and innovations as the most significant components of the country's innovative potential. Economic development, which is not based on strong innovative potential, becomes limited and low-efficient, incapable of providing the necessary level of competitiveness of the national economy for a long period of time.*

**Keywords:** *innovative potential; national economy; human resource; abilities.*

In the economic literature the problem of innovative potential formation is given enough attention, however, existing information is characterized by a certain degree of entropy, which predetermines the fragmentary and sometimes contradictory nature of the various definitions of the concept. For example, Y. Hajiyevev, M. Stihrov, V. Hakopov argue that there are practically no works in which "the socio-economic phenomenon of innovative potential" is considered comprehensively and the essence of this concept still has no unambiguous interpretation [1].

In most definitions, "innovative potential" reveals its individual characteristics. Some part of the definitions emphasizes institutional structures or means of forming potential, the other - at separate levels of functioning. And this greatly complicates the generation of recommendations for the formation and effective use of innovative potential and negatively affects the final results of innovation activities.

The concept of innovative potential, which ensures the development of the economic system at the expense of innovation, was first introduced into economic science K. Freeman. For the most part, the innovation potential is identified as a combination of different types of resources (material, financial, informational, scientific and technical) that are used during the innovation activities in the country.

Permanent evaluation of innovative potential was dominated by a resource approach. However, in recent times, the needs of society prevail. The needs of society that influence the innovation activity in the country, identifying the state innovative policy.

In terms of Ukrainian researchers Martyushev L. and V. Kalysenko, innovative potential is an integrated feature of the country's ability to innovation. They define this kind of potential as set „, organized in certain forms of social and economic resources which are active in certain internal and external factors to be innovative environment aimed at implementing innovation to meet the needs of society “[4].

The scientific work "Comments building labour" by I. Jain notes that the innovative capacity must be understood as the total capacity of scientific and technical knowledge and practical experience available to the public at the present stage of its development. [2]

We consider it necessary to identify the dialectical nature of the innovative potential through its structure. In his work "Innovation Activity" D. Kokurin defines three main components of the innovative potential - resource, internal and productive, which are interrelated and determines one another.

The starting point for the formation of innovative potential is the structural element, the resource component. It includes the main components with a different functional purpose, logistical, informational, financial, human and other kinds of resources. Material and technical resources serve as a "substantive basis" and determine the technical and technological basis of the potential, which will subsequently affect the scale and pace of innovation. In turn, they themselves are formed in the sectors that produce means of production, which, through the application of new technologies, put in their existing or unrealized potential capabilities [3].

The next component of the resource component is the information resource like an enzyme translates material factors from the latent state to the active one. This kind of resources in the form of databases, models, algorithms, programs, projects, etc., unlike the others, is practically inexhaustible [3].

Financial resources are part of the resource component of the innovative potential as an organic unity of available resources and unused opportunities for their alternative investment. They are characterized by a combination of sources and stocks of financial capabilities that are available and can be used to realize specific goals and objectives. In addition to the function of provision, financial resources also perform the insurance function, directly duplicating, as well as measuring in logical material the technical, informational, human and other resources that are part of the innovative potential. The meaning of this resource is ambiguous. On the one hand, it drives the entire system, and on the other hand, its limited nature can slow down or put off the formation and implementation of the very innovative potential.

Human resource (capital, factor) is a component of the resource component of the innovative potential, which not only performs, doubles the function of provision, but acts as the main creative force. It is a collection of invested socially appropriate industrial and human skills, knowledge, abilities, which man possesses, inseparable from it and are practically used in everyday life [4].

### References

1. Гаджиев Ю. Инновационный потенциал регионов / Ю. Гаджиев, В. Акопов, М. Стыров // Проблемы теории и практики управления. – 2010. – № 6. – С. 23-34.
2. Джаин И. О. Оценка трудового потенциала: монография / И. О. Джаин. – Сумы : ИТД “Университетская книга”, 2002. – 250 с.
3. Кокурин Д. И. Инновационная деятельность / Д. И. Кокурин. – М.: Экзамен, 2001. – 576 с.
4. Онищенко Н. Інноваційний розвиток університетських регіональних комплексів в умовах модернізації системи вищої освіти [Електронний ресурс] / Н. Онищенко // Гуманітарний вісник Державного вищого навчального закладу “Переяслав-Хмельницький державний педагогічний університет імені Г. С. Сковороди”. – 2013. – Вип. 28, Т. 1. – С. 213-218. – Режим доступу: [http://nbuv.gov.ua/j-pdf/gvpdpu\\_2013\\_28\\_1\\_43.pdf](http://nbuv.gov.ua/j-pdf/gvpdpu_2013_28_1_43.pdf).

**Ткаленко Наталія Валеріївна** – доктор економічних наук, професор, декан факультету менеджменту, харчових технологій та торгівлі, Чернігівський національний технологічний університет.

**Tkalenko Nataliia** – Doctor of Economics, Professor, Dean of the Faculty of Management, Food Technology and Trade, Chernihiv National University Technology.

**E-mail:** tnv2504@gmail.com

**Маргасова Вікторія Геннадіївна** – доктор економічних наук, професор, завідувач кафедри бухгалтерського обліку, оподаткування та аудиту, Чернігівський національний технологічний університет.

**Marhasova Viktoriia** – Doctor of Economics, Professor, Head of the Department of Accounting, Taxation and Audit, Chernihiv National University Technology.

**E-mail:** viktoriya.margasova@gmail.com

*Irina Vashakmadze*

## PROBLEMATIC LOAN MANAGEMENT IN GEORGIAN COMERCIAL BANKS

*Nowadays the topic of problematic loans deserves great attention from banks as well as government. Right these problematic loans have become one of the reasons of the recent world financial crisis. The analogical situation is in Georgia too. After 2008 war and the world economic crisis, selling provided property by banks and other financial or non-financial institutions has been widespread. Almost 10 % of given loans are problematic. There are more than 100 000 individual and legal entities registered in the debtors' registry. According to the data of the World Bank which gives information about problematic loans of 124 countries, Georgia takes 52th place, being a bit better indicator than average; hundreds of citizens demand the restructuration of debts. The government discusses to tighten/regulate the execution process of giving and taking loans. The aim of the present conference thesis is to study the social and economic situation of Georgia in the context of problematic loans (including loans given by banks as well as other financial and non-financial institutions), analyze the detection of existing problems in this sphere and prepare recommendations for its resolution. It also deals with the international experience and compliance of established methods with Georgian situation.*

**Keywords:** commercial bank; problematic loan; world experience; interest rate; non-financial institutions.

The growth of the number of problematic loans is caused by macro-economic factors (economic growth, nominal effective exchange rate, level of poverty and misbalance of income), specifics of business sector (inadequate evaluation of risks and lack of risk management knowledge) and other factors such as lack of debtors' information, over loan (take loan to cover other loan) inadequate penalties and misbalanced executive regulations;

Problematic loans are understood differently by other countries. The same loan can be classified as problematic in one country while in other one can be considered as a "good" loan. However, in many cases, it is possible to manage to agree on main criteria of attitudes. International Monetary Fund Compilation Guide on Financial Soundness Indicators gives us the following definition:

"A loan is problematic when the payment of interest rate and/or the main sum is delayed by 90 days or more, or the interest rate is capitalized, refinanced or postponed on the basis of agreement. A loan is problematic even if the delay is less than 90 days but there is a substantial doubt that a debtor cannot pay back. For instance, in case, when a debtor made an announcement on bankruptcy".

According to the Basel Committee on Bank Supervision, debtor is unable to pay if a bank announces that debtor cannot cover the credit or according to the abovementioned definition cannot cover the credit in more than 90 days. These definitions create reasonable frames for problem evaluation of loans. Thus, our study is based on these definitions while analyzing the mentioned issues.

One of the hardest cases of problematic loans is when debtors lose houses and are left homeless. It must be noted that the share of loans provided by real estate have systematically risen in recent 6-7 years. It means more and more people are facing the problem of losing their flats.

International practice has shown that in order to avoid or manage problematic loans, countries often use companies for managing assets. This companies purchase problematic loans, realize assets or restructure corporative debts from the balance of banks.

It is possible to improve institutional or legislative base on the level of central authorities and study the abilities for creating problematic asset management companies. Asset Management

Company is an independent office and is created to manage and discharge bad debts. The main criterion here is an independence from banks in order to exclude natural conflict of interests.

By withdrawal of problematic assets from bank payment balance and restructuration of corporative debt, the company simultaneously settles the issue of problematic loans and improves bank payment balance. The abundance of problematic loans can also create favorable conditions. Different types of loans, especially those provided with properties gives opportunity to investors to redeem problematic loans through asset management companies and even make profit by such transactions. Similar scenario is a profitable process for almost all parties: banks avoid problematic loans, debtors somehow manage to cover their problematic credits, and investors purchase assets with the perspective of giving interest in the future.

Nowadays existing Asset Management Companies in Georgia are on the beginner stage. One of the major obstacles for their development is the income tax established by the acting tax code; and with the joint effort of the National Bank of Georgia and other relevant State Institutions, their development and successful functioning by improving acting environment for them, is absolutely realistic.

Our study has shown that the issue of problematic loans has no extreme importance. However, the situation is hardened by the existence of shadowy and/or unregulated market of private money-lenders. Private lenders give loans with interest rates established by themselves and other pre-conditions, probably assisting debtors gaining necessary amount on the first stage, but such deals rarely end up with profit for debtors concerning long term perspective. Conditions are unprofitable for debtors even if they manage to cover the credit and do not lose their property.

For the majority of debtors taking loans from private money-lenders is of extreme importance. They address them in case they get negative answer from commercial banks or try to cover already existing loans taken from financial institutions.

As the private-lender market is informal, monetary transactions are often made by cash payment, information about deals is not available, and statistic data on the damaged and problematic loans does not exist. Thus, the first and the most important recommendation for state institutions, is to study the case thoroughly and establish its level and monetary value.

Lack of financial educations is also important. Citizens can hardly estimate their own ability to pay and taken responsibilities. As a result this causes lots of debts. We think that it is necessary to strengthen campaigns directed towards raising awareness of society.

Besides, at one glance, it is possible to evaluate new initiative positively due to which notaries are acquired new obligations to explain their rights and duties in detail to both parties as in most cases debtors have less information. However, on the other hand, this obligation might have been charged to the Public Registry and would not have been necessary to add a new entity which in our opinion is excessive expense for debtors and cannot give supposed effect.

### **References**

1. World Bank Data. The share of unable to pay loans in the whole world bank portfolio. <http://data.worldbank.org/indicator/FB.AST.NPER.ZS>.
2. National Bank of Georgia [www.nbg.gov.ge](http://www.nbg.gov.ge).
3. [http://www.nbg.gov.ge/uploads/legalacts/kanonebi/mikro\\_kanoni\\_27\\_03\\_13.pdf](http://www.nbg.gov.ge/uploads/legalacts/kanonebi/mikro_kanoni_27_03_13.pdf).
4. Flocking to Europe. Ernst & Young 2013 Non Performing Loan Report.
5. [http://www.ey.com/Publication/vwLUAssets/Flocking\\_to\\_Europe/\\$FILE/Flocking\\_to\\_Europe.pdf](http://www.ey.com/Publication/vwLUAssets/Flocking_to_Europe/$FILE/Flocking_to_Europe.pdf).
6. Klingebiel, D. (2000). The Use of Asset Management Companies in the Resolution of Banking Crises Cross-Country Experiences. World Bank Policy Research Working Paper No. 2284, 1-31.
7. Braun, S. (2006). German Insolvency Act: Special Provisions of Consumer Insolvency Proceedings and the Discharge of Residual Debts. GERMAN LAW JOURNAL, 59-70.6.

**Vashakmadze Irina** - PhD in Economics, Associate Professor, Batumi Shota Rustaveli State University, Georgia.  
**E-mail:** [irina.vashakmadze@bsu.edu.ge](mailto:irina.vashakmadze@bsu.edu.ge)

Nataliia Vdovenko

## THE PRACTICE OF STATISTICAL DATA PROCESSING IN UKRAINE WERE OBTAINED FROM NATURAL INDIVIDUALS

*In Ukraine the practice of processing statistics for legal entities and individual entrepreneurs are different and have been defined. The indicators of statistical observation in Ukraine include the international requirements for the statistical information in fisheries and aquaculture sectors, in particular European Council Resolutions (UE) have been identified.*

**Keywords:** indicator; statistical data; fishing; aqua culture; European Union; entrepreneurs.

The system for collecting and processing of fisheries statistical and administrative data is developed in Ukraine. This system also includes the dissemination of statistical results and the principles of totality forming of units covered by statistical forms.

The system of collection and processing of statistic data in Ukraine is based on norms of the Economic Code of Ukraine (16.01.2003 No. 436-IV), the Civil Code of Ukraine (16.01.2003 No.435-IV), Laws of Ukraine «On Information» (02.10.1992 No.2657-XII), «On State Statistics» (17.09.1992 No.2614-XII), «On the State Registration of Legal Entities and Individual Entrepreneurs» (15.05.2003 No.755-IV), Resolution of the Cabinet of Ministers of Ukraine «On the Approval of the Regulation on the Unified State Register of Enterprises And Organizations in Ukraine» 22.01.1996 No.118 (amended by Resolution of the Cabinet Ministers of Ukraine of 22.06.2005 No.499), the Orders of the State Statistics Service of Ukraine «On Approval of the Regulation of the Register of Statistical Units and the Formation of the Basis of Collections of Units of Statistical Monitoring of the Activity of Enterprises» (21.12.2009 No.481), and «On Approval of the Structure of the Statistical Monitoring Plan and the Glossary» (29.12.2009 No.498).

The system of collection and processing of administrative data in Ukraine is based on the norms of the Law of Ukraine «On Fisheries, Industrial Fisheries and the Protection of Water Bio-resources» (08.07.2011 No.3677-VI), the Law of Ukraine «On Aquaculture» (09.28.2012 No. 5293-VI), the Orders of the Ministry of Agrarian Policy and Food of Ukraine «On the Approval of the Zone of Aquaculture (Fisheries) and Fish Productivity in the Regions of Ukraine» (30.01.2013, No.45), «About Approval of Special Forms of Primary Documentation for Fisheries Subjects in the Aquaculture» (19.06.1012 No.362), «On Approval of the Form of reporting № 1A-ryba (annual) «Production of aquaculture in 20\_\_ year» and instructions on its filling» (21.03.2012 No.141), the Orders of The State Statistics Service of Ukraine «On the Amendments to the Methodological Provisions of the Organization of State Statistical Observation of Fish Enterprise Activities» (10.11.2015 No.320), «On the Amendments to the Nomenclature of Fisheries and Aquaculture Products 13.11.2014 No.337» (08.12.2015 No.349). The goals of statistical observation in fisheries are: a) Collection of statistical and administrative information about the extraction of aquatic biological resources by fish-water bodies and fish species, groups of economic entities; b) 2. Volumes of fisheries production (works, services) and determination of the shares of individual regions in the total volume of aquaculture and fisheries output in the country. Basic principles of the organization of statistical observation of fish enterprises are based on common methodological approaches that provide a comparable dynamics of information on the extraction of aquatic biological resources and fisheries production (works, services).

The indicators of statistical observation in Ukraine include the international requirements for the statistical information in fisheries and aquaculture sectors, in particular European Council Resolutions No.2930/86, No.2847/93, No.788/96, No.2090/98, No.768/2005, No.762/2008, and Council Resolutions (UE) No.3880/91 and No.1382/91.

In Ukraine the practice of processing statistics for legal entities and individual entrepreneurs is different. The result of statistical observation on the activities of individuals in the fisheries is the primary and generalized information that is used to track the volumes and dynamics of aquatic biological resources extraction by fish water bodies and fish species, groups of economic entities; volumes of production (works, services) of the fisheries; calculation of the fish consumption fund and its consumption per person (Fig. 1).



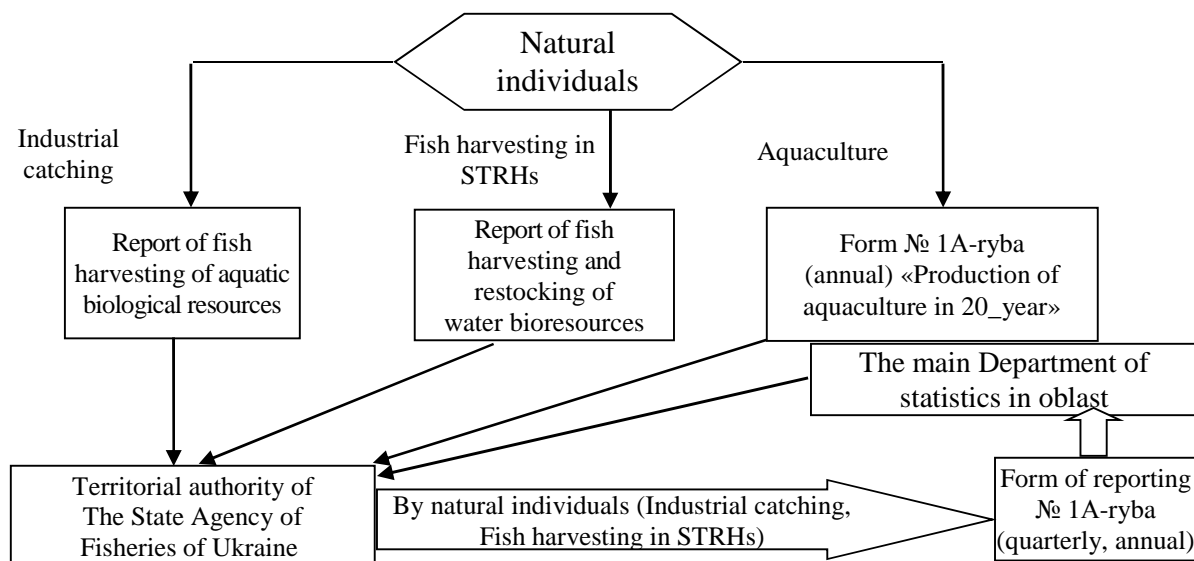

Fig. 1. The practice of statistical data processing obtained from natural individuals

As the Fig. 1 shows, Ukraine has a developed fisheries data collection system. However, the problem is to force the users of aquatic living resources to report and provide real data. The majority of inland fishery enterprises tend not to report the real data because of a number of reasons: a) reporting reduced numbers for quoted species: if fishery enterprises are close to finish their quota for a certain species, they underreport it, otherwise fish harvest will be closed; b) reporting reduced numbers for the most valuable species (especially pikeperch, European catfish, and pike): significant amounts of such fish are sold without reporting for reducing the reported income in order to avoid taxation. The same also concerns large catches of other abundant species; c) some fish (especially the most valuable species) at certain fishery enterprises are not landed in full amounts at their landing facilities and sold by fishermen directly to wholesalers or at local markets; d) over-reporting of a certain species occurs in some cases, when the quota for this species is far to be finished at the end of the year (especially if this species is highly underreported during the year). Otherwise, the quota can be reduced for the next year for this fishery enterprise. As for STRH, the users often report the amounts of harvested fish, which are close to those indicated in the regimes of fisheries exploitation of their water bodies in order not to violate the requirements of these regimes and not the real numbers.

**Вдовенко Наталія Михайлівна** – доктор економічних наук, професор, професор кафедри глобальної економіки, Національний університет біоресурсів і природокористування України.

**Vdovenko Nataliia** – Doctor of Economics, Professor, Professor of the Department of Global Economy, National University of Life and Environmental Sciences.

**E-mail:** nata0409@gmail.com

*Світлана Єрмак*

## СИСТЕМНИЙ ПІДХІД ДО УПРАВЛІННЯ ІННОВАЦІЙНОЮ ДІЯЛЬНІСТЮ ПІДПРИЄМСТВА

*Svitlana Yermak*

## SYSTEM APPROACH TO INNOVATION ACTIVITY MANAGEMENT OF ENTERPRISES

*Визначено сутність системи, як складної економічної категорії на підставі ґрунтовного огляду джерел наукової літератури; з'ясовано визначення системного підходу, а саме системного підходу в управлінні інноваційною діяльністю, при якому система інноваційного управління розглядається як сукупність елементів, що забезпечують її цілісність, із комплексом взаємозв'язків між собою та зовнішнім середовищем, що сприяє досягненню цілей системи інноваційного управління з максимальним результатом. Зроблено комплексні висновки щодо системи, як сукупності елементів, її цілісності та структури та системного підходу, як методологічного напрямку в науці.*

**Ключові слова:** система; цілісність системи; структура системи; системний підхід; управління інноваційною діяльністю підприємства.

*The essence of the system as a complex economic category is determined on the basis of a thorough review of sources of scientific literature; The definition of a systematic approach, namely a systematic approach in the management of innovation activity, in which the system of innovation management is considered as a set of elements that ensure its integrity, with a complex of interconnections between them and the external environment, which contributes to the achievement of the goals of the innovation management system with the maximum result. Complex conclusions are made about the system as a set of elements, its integrity and structure and system approach, as a methodological direction in science.*

**Keywords:** system; system integrity; system structure; system approach; management of innovative activity of the enterprise.

Реалії сьогодення змушують світове співтовариство стикатися з інноваційними викликами, пов'язаними з розвитком високих технологій, інформатизацією, зміною змісту праці і якості робочої сили. При цьому процес глобалізації породжує як нові форми міжнародного співробітництва і міждержавних відносин, так і нові протиріччя, вимагаючи нових підходів до вирішення політичних, економічних і соціальних проблем на всіх рівнях їх прояву. Механізм управління інноваційною діяльністю підприємства, як сукупність методів і засобів впливу на інноваційні процеси, заснований на формуванні інноваційного потенціалу та його перетворенні в інноваційний капітал в умовах розвитку інтеграційних процесів взаємодії економічних суб'єктів.

В умовах, що склалися, інноваційну діяльність підприємств доцільно розглядати з позиції складної економічної системи. Системою, за визначенням академіка П.К. Анохіна, можна назвати тільки такий комплекс вибірково-залучених компонентів, у якому взаємодія і взаємовідношення набувають характеру взаємосприяння компонентів для отримання сфокусованого корисного результату [1]. За дослідженнями Н.П. Бондаря, система – це сукупність елементів (людей і їх груп) взаємодіючих (в результаті виробничої технології і обміну інформації) для досягнення спільних цілей (очікуваних результатів господарської діяльності) [2]. Підсумовуючи визначення відомих дослідників, систему можна розглядати у вигляді сукупності елементів, взаємопов'язаних і взаємодіючих між собою, утворюючих цілість та єдність, для досягнення поставлених цілей.

Для системи інноваційного управління, як і для багатьох інших відкритих і складних економічних систем, характерним є: поєднання соціальної (людей), технічної (машини, механізми, обладнання), економічної (обмеженість ресурсів) і інформаційної (поток інформації і прийняття рішень) складових; наявність зв'язків між елементами в системі (циркуляція матеріальних і інформаційних потоків); наявність зв'язків системи інноваційного менеджменту з іншими підсистемами організації; наявність зв'язків між системою і елементами зовнішнього середовища (споживачі, постачальники, конкуренти, країна і інші) [2].

З метою конкретизації взаємозв'язків в системах використовується системний підхід, який народився в другій половині XX століття і зараз набув відчутне визнання в багатьох галузях науки. Вчені розглядають системний підхід як загальнонаукову, міждисциплінарну, методологічну концепцію, яка в якості своєї філософської основи базується на принципі системності, а свою основну задачу вбачає в розробці спеціальних наукових методологічних понять, методів і способів системного дослідження об'єктів. Так, на думку Фатхутдінова Р., системний підхід – це підхід, при якому кожна система (об'єкт) розглядається як сукупність взаємопов'язаних елементів (компонентів), і має вихід (ціль), вхід (ресурси), зв'язок із зовнішнім середовищем, зворотній зв'язок [3]. В. Гладунський визначає, що системний підхід орієнтований на розкриття цілісності об'єкта і механізмів, що забезпечують цю цілісність, на виявлення і дослідження різноманітних типів внутрішніх зв'язків, зв'язків із зовнішнім середовищем і зведення всього цього в єдину теоретичну цілісність [4].

Отже, системний підхід в управлінні інноваційною діяльністю можна трактувати, як підхід, при якому система інноваційного управління розглядається як сукупність елементів, що забезпечують її цілісність, із комплексом взаємозв'язків між собою та

зовнішнім середовищем, що сприяє досягненню цілей системи інноваційного управління з максимальним результатом.

На підставі проведеного дослідження, можна зробити наступні висновки:

- системний підхід - це методологічний напрям в науці, основне завдання якого полягає в розробці методів дослідження і конструювання складноорганізованих об'єктів - систем різного типу;

- поняття «система» визначається як сукупність елементів, що знаходяться у відносинах і зв'язках між собою і утворюють цілісність та єдність. Причому система вважається цілісною не взагалі, а в певному відношенні, і підставою єдності елементів в системі слід вважати саме відносини елементів;

- цілісність системи визначається як внутрішня властивість об'єкта, що підкреслює його віддифференційованість від навколишнього середовища;

- особливе значення мають поняття «структури» і «елемента». Структура визначається як субстанціональна сукупність елементів системи, які виступають як єдність стійких взаємозв'язків між цими елементами, а також законів даних взаємозв'язків.

### Список використаних джерел

1. Анохин П.К. Философские аспекты теории функциональной системы: избранные труды / П.К. Анохин. – М.: Наука, 1978. – 312 с.
2. Бондарь Н.П. Эффективное управление фирмой: современная теория и практика / Н.П. Бондарь, О.В. Васюхин, А.А. Голубев, В.И. Подлесных. – СПб.: Изд. дом «Бизнес-пресса», 1999. – 416 с.
3. Фатхутдинов Р.А. Инновационный менеджмент: Учебник для вузов / Р.А. Фатхутдинов. – М.: ЗАО «Бизнес-школа «Интел-синтез», 1998. – 600 с.
4. Гладунський В. Н. та ін. Методологія наукових досліджень та методика викладання менеджменту: Навч. посібник / В. Н. Гладунський, С. В. Князь, Я. Я. Пушак, М. О. Мельник. – Львів: Видавництво Національного університету «Львівська політехніка», 2003. – 172 с.

**Єрмак Світлана Олександрівна** – кандидат економічних наук, доцент, доцент кафедри підприємництва і торгівлі. Донецький національний університет економіки і торгівлі імені Михайла Туган-Барановського.  
**Yermak Svitlana** – PhD in Economic Sciences, Associate Professor, Associate Professor of Entrepreneurship and Trade Department. Donetsk National University of Economics and Trade named after Mykhailo Tugan-Baranovsky.  
**E-mail:** ermak@donnuet.edu.ua

*Надія Ющенко*

## **ЗРОСТАННЯ МАСШТАБІВ ВРАЗЛИВОСТІ ДО БІДНОСТІ НАСЕЛЕННЯ УКРАЇНИ ЧЕРЕЗ ЗАХВОРЮВАННЯ**

*Nadiia Yushchenko*

## **STRENGTHENING OF THE IMPORTANCE OF UKRAINE'S POPULATION IN DIFFICULTY OF DISEASES**

*Напружена епідеміологічна ситуація з туберкульозом в Україні може бути перешкодою на шляху до європейської інтеграції. Дослідження зосереджене на статистичному аналізі тенденцій розвитку та чинників захворюваності на туберкульоз в Україні в умовах звуження джерел державного забезпечення медичної галузі у поєднанні зі зниженням реальних доходів населення. Узагальнені оцінки експертів та перспективні напрями боротьби з туберкульозом, що є предметом міжнародних зобов'язань України в частині виконання положень Угоди про асоціацію з Європейським Союзом.*

**Ключові слова:** *аналітично-статистичні матеріали; захворюваність; здоров'я; рівень життя; підвищення добробуту населення; подолання безробіття та бідності.*

*The strained epidemiological situation with tuberculosis in Ukraine can be an obstacle to European integration. The study focuses on the statistical analysis of development trends and causes of tuberculosis incidence in Ukraine in the context of narrowing the sources of state provision of the medical industry in combination with a decrease in real incomes of the population. Expert assessments and perspective directions of tuberculosis control are summarized, which is the subject of Ukraine's international obligations regarding the implementation of the provisions of the Association Agreement with the European Union.*

**Keywords:** *analytical and statistical materials; morbidity; health; living standards; improving the well-being of the population; overcoming unemployment and poverty.*

Нарощувати потенціал усіх країн, особливо країн, що розвиваються, у сфері раннього попередження, зниження ризиків і регулювання національних і глобальних ризиків для здоров'я є однією з підцілей глобальної цілі 3 сталого розвитку, відповідно до резолюції Генеральної Асамблеї ООН „Перетворення нашого світу: Порядок денний розвитку у галузі сталого розвитку на період до 2030 року”, схваленої 25 вересня 2015 року (A/RES/70/1) [1]. В Україні, що переживає непрості часи, пов'язані з нестабільністю політичної та соціально-економічної ситуації, збільшується кількість громадян, які підпадають під визначення „соціально-незахищені верстви населення”, рівень життя таких груп є низьким. Типовою ознакою останніх років стало не тільки підвищення рівня бідності за абсолютними критеріями, а й зростання масштабів вразливості до різних форм бідності. Так, стан здоров'я є значним джерелом вразливості. У розрахунку на душу населення за паритетом купівельної спроможності у доларах США загальні витрати на національну систему охорони здоров'я в Україні у 5,5 разу нижчі, ніж у Європейському регіоні [2], [3]. Звуження джерел державного забезпечення медичної галузі у поєднанні зі зниженням реальних доходів населення призвели до зростання масштабів вразливості до бідності через захворювання. У випадку настання тяжкої хвороби, що потребує витрачання значних коштів, майже всі українські сім'ї ризикують опинитися за межею бідності [4, с. 24].

Внаслідок депопуляції за період 2000-2017 роки населення України скоротилося на понад 7 млн. осіб [5]. Активізація міграційних процесів, збільшення кількості внутрішньопереміщених осіб, насамперед населення з Донецької та Луганської областей, в яких до конфлікту було зосереджено близько 15 % від усіх хворих на туберкульоз по країні, руйнування інфраструктури у східних областях України є чинниками, що справляють негативний вплив на ситуацію з епідемією туберкульозу. Серед загальної кількості хворих на туберкульоз серед внутрішньо переміщених осіб від 5 до 25 % переривають лікування. Особливої уваги потребує питання щодо поширення серед внутрішньо переміщених осіб мультирезистентного туберкульозу – 35,6 %, випадків практично невиліковного туберкульозу з розширеною резистентністю – 4,9 %, туберкульозу у поєднанні з ВІЛ-інфекцією – 20,7 % [6], [7].

В умовах соціально-економічної кризи, яка поглиблюється за рахунок військового конфлікту, прогнозується погіршення епідемічної ситуації з туберкульозу в найближчі роки в той час як ухвалена Всесвітньою організацією охорони здоров'я програма передбачає покінчити з цією хворобою до 2035 р. [8], [9].

За даними Міністерства охорони здоров'я та розрахунками Всесвітньої організації з охорони здоров'я в 2016 р. захворюваність на туберкульоз в Україні мала тенденцію до зниження (рис.) [10]. Серед усього населення України захворюваність, що включає нові випадки та рецидиви, в 2016 р. становила 67,6 випадків на 100 тис. населення. У 2015 р. цей показник був 70,5, коли захворіло близько 30 тис. осіб, що на 1,4 % менше порівняно з 2014 р. Однак, необхідно врахувати, що в 2014 р. в статистичні дані був включений рівень захворюваності по всій Донецькій області, а з 2015 р. тільки дані по території, підконтрольній уряду України.

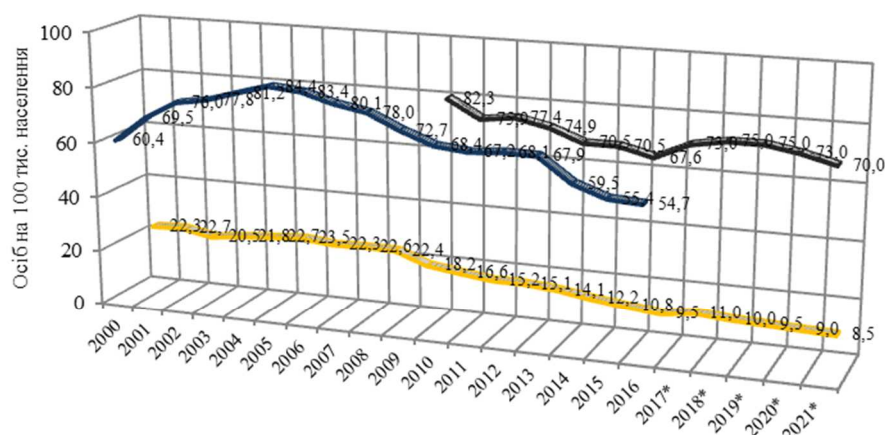

■ Кількість осіб з уперше встановленим діагнозом туберкульозу (у тому числі органів дихання)

■ Захворюваність на туберкульоз (вперше зареєстровані хворі плюс рецидиви) серед усього населення в Україні (дані з форми № 4 "Звіт про загальну кількість випадків туберкульозу I, II та III категорій хворих (за даними бактеріоскопії і/або культурального досл

■ Смертність від туберкульозу (за даними Держстату України)

\* 2017-2021 рр. наведені цільові показники захворюваності на туберкульоз (нові випадки та рецидиви), передбачені Програмою [6].

Рис. Динаміка захворюваності на туберкульоз в Україні

Джерело: побудовано за даними [11], [12].

Найвищі показники захворюваності на туберкульоз у поєднанні з ВІЛ-інфекцією на 100 тис. населення зафіксовані в 2016 р. в Одеській (47,9), Дніпропетровській та Київській (24,4) областях, найнижчі – у Закарпатській (2,2) та Чернівецькій (2,3) областях. Серед тих, хто захворів на туберкульоз, більшість (понад 70 %) становлять представники соціально незахищених верств населення: пенсіонери, особи без постійного місця проживання, особи, які повернулись з місць позбавлення волі. У 2016 р. 50 % становили непрацюючі працездатного віку, 13,4 % – особи, які зловживають алкогольними напоями, 4,5 % – хворі, які є споживачами ін'єкційних наркотиків.

Суттєво зросла захворюваність працівників протитуберкульозних закладів: 248,4 на 100 тис. в 2015 р. порівняно з 84,8 у 2013 р., що є результатом відсутності ефективних заходів інфекційного контролю в закладах охорони здоров'я. Найвища захворюваність на туберкульоз серед медпрацівників протитуберкульозних закладів спостерігається в Миколаївській, Чернігівській, Дніпропетровській, Вінницькій областях.

Україна входить до п'ятірки країн світу з найвищим тягарем мультирезистентного туберкульозу: зростання кількості випадків з 3482 осіб у 2009 р. до 8430 в 2014 р. та 8440 в 2015-му [13]. У 2014 р. кількість хворих з уперше виявленими випадками мультирезистентного туберкульозу зменшилася на 1180 осіб, або на 13 %.

За статистикою, в середньому упродовж року один хворий з активною формою туберкульозу передає свою хворобу 10-15 людям. За оцінками експертів, розвиток і поширення мультирезистентного туберкульозу відбувається через низьку прихильність до лікування, збільшення вогнища мультирезистентної інфекції через велику кількість невиліковних хворих, яких переводять на паліативне лікування, та поширення внутрішньолікарняної інфекції, спричиненої незадовільним матеріально-технічним станом значного числа протитуберкульозних закладів, невідповідністю приміщень та їх обладнання специфіці закладу.

Поширення мультирезистентного туберкульозу посилює ризики послаблення здоров'я населення України, втрати працездатності, підвищення рівня інвалідності та смертності, що становить загрозу національній безпеці країни й потребує постійного збільшення видатків із державного бюджету. Швидкі темпи поширення мультирезистентного

туберкульозу в Україні є загрозою для сусідніх країн Європейського регіону і така напружена епідситуація з туберкульозом може бути перешкодою на шляху до європейської інтеграції України [14]. Боротьба з туберкульозом є предметом міжнародних зобов'язань України в частині виконання положень Угоди про асоціацію між Україною та Європейським Союзом, Європейським співтовариством з атомної енергії і їхніми державами-членами [15]. Згідно з рекомендаціями ВООЗ необхідно вилікувати мінімум 85 % хворих чутливим туберкульозом і 75 % хворих із стійкими формами туберкульозу. В Україні ефективність лікування нижча: серед вперше виявлених хворих на туберкульоз з позитивним мазком – 62 %, серед хворих на мультирезистентний туберкульоз – 34 %.

Захворювання на туберкульоз значною мірою зумовлено соціально-економічними чинниками та бідністю, тому зусилля Уряду та державних адміністрацій мають бути спрямовані на постійне підвищення добробуту населення, подолання безробіття та бідності, підвищення санітарної культури населення. Необхідно впровадити систему надання медичної допомоги хворим на туберкульоз з акцентом на амбулаторному етапі лікування з метою раціонального використання коштів у сфері контролю за туберкульозом. Потрібно здійснювати перерозподіл ресурсів на користь проведення заходів інфекційного контролю туберкульозу, зміцнення системи соціальної підтримки хворих на етапах амбулаторного лікування. Іншим важливим напрямом є розвиток фармакологічного менеджменту протитуберкульозних препаратів. Також необхідно розробити та впровадити стратегію зміцнення кадрового потенціалу протитуберкульозної служби з формуванням єдиної національної концепції безперервного навчання медичних фахівців. Необхідно удосконалити систему державних закупівель для придбання препаратів за більш низькими цінами, запровадити ефективні форми роботи з пацієнтами для формування прихильності до лікування.

#### Список використаних джерел

1. Цілі сталого розвитку 2016-2030 [Електронний ресурс]. – Режим доступу : <http://www.un.org.ua/ua/tsili-rozvytku-tysiacholittia/tsili-staloho-rozvytku>.
2. Охорона здоров'я в Україні [Електронний ресурс]. – Режим доступу : <https://uk.wikipedia.org/wiki/>.
3. Пояснювальна записка до проекту Закону України „Про внесення змін до статті 8 Закону України „Про Державний бюджет України на 2017 рік” (щодо збільшення розміру мінімальної заробітної плати до п'яти тисяч гривень на місяць з метою підвищення реальних доходів громадян)” [Електронний ресурс]. – Режим доступу : [w1.c1.rada.gov.ua/pls/zweb2/webproc34?id...61384...](http://w1.c1.rada.gov.ua/pls/zweb2/webproc34?id...61384...)
4. Цілі розвитку тисячоліття Україна: 2000-2015. Національна доповідь. – Київ, 2015. – 125 с. [Електронний ресурс]. – Режим доступу : <http://www.un.org.ua/ua/tsili-rozvytku-tysiacholittia/mdgs>.
5. Чисельність населення України з 1990 по 2017 рр. // Мінфін [Електронний ресурс]. – Режим доступу : <https://index.minfin.com.ua/ua/reference/people/2017>.
6. Концепція (проект) Загальнодержавної цільової соціальної програми протидії захворюванню на туберкульоз на 2017-2021 роки // Веб-сайт МОЗ України [Електронний ресурс]. – Режим доступу : [http://www.moz.gov.ua/ua/print/Pro\\_20160309\\_1.html#2](http://www.moz.gov.ua/ua/print/Pro_20160309_1.html#2).
7. Концепція Загальнодержавної цільової соціальної програми протидії захворюванню на туберкульоз на 2018-2021 роки: розпорядження Кабінету міністрів України № 1011-р від 27.12.2017 р. // Урядовий портал [Електронний ресурс]. – Режим доступу : <https://www.kmu.gov.ua/ua/npas/proshvalennya-konceptiyi-zagalnoderzhavnoyi-cilovoyi-socialnoyi-programi-protidiyi-zahvoryuvannyu-na-tuberkuloz-na-20182021-roki>.
8. The Global Plan to End TB // Всемирная организация здравоохранения. Европейское региональное бюро [Електронний ресурс]. – Режим доступу : [www.stoptb.org/global/plan/](http://www.stoptb.org/global/plan/).
9. План дій по боротьбі з туберкульозом для Європейського регіону ВООЗ на 2016-2020 рр. [Електронний ресурс]. – Режим доступу : <https://phc.org.ua/news/show/plan-dii-po-borotbi-z-tuberkulozom-dlya-jevropeiskogo-regionu-vooz-na-2016-2020rr>.

10. Захворюваність на туберкульоз: випадків менше, але він стійкіший [Електронний ресурс]. – Режим доступу : <https://life.pravda.com.ua/health/2017/03/22/223258/>.

11. Аналітично-статистичні матеріали за 2012-2016 рр. // Статистична інформація ТБ [Електронний ресурс]. – Режим доступу : <https://phc.org.ua/pages/diseases/tuberculosis/surveillance/statistical-information>.

12. Офіційний веб-сайт Державної служби статистики України [Електронний ресурс]. – Режим доступу : <https://ukrstat.org/>.

13. Головною проблемою є мультирезистентний туберкульоз – із множинною стійкістю [Електронний ресурс]. – Режим доступу : <http://glavcom.ua/publications/tuberkuloz-v-ukrajini-golovni-cifri-i-fakti-405156.html>.

14. Катерина Пешко. Туберкульоз в Україні: Як епідемія „сухот” може перешкодити євроінтеграції / Катерина Пешко // Главком [Електронний ресурс]. – Режим доступу : <https://ua.112.ua/statji/v-ukraini-maizhe-polovynu-vpershe-zakhvorilykh-na-tuberkuloz-za-2015-r-stanovliat-bezrobitni-analiz-300353.html>.

15. Угода про асоціацію між Україною, з однієї сторони, та Європейським Союзом, Європейським співтовариством з атомної енергії і їхніми державами-членами, з іншої сторони [Електронний ресурс]. – Режим доступу : [http://zakon2.rada.gov.ua/laws/show/984\\_011](http://zakon2.rada.gov.ua/laws/show/984_011).

**Ющенко Надія Леонідівна** – кандидат економічних наук, доцент, доцент кафедри бухгалтерського обліку, оподаткування та аудиту, Чернігівський національний технологічний університет.

**Yushchenko Nadiia** – PhD in Economics, Associate Professor, Associate Professor of Department of Accounting, Taxation and Audit, Chernihiv National University of Technology.

**E-mail:** yushchenkonadezhda@gmail.com

*Наталія Завгородня, Олена Здоровець, Інна Халілова*

## **ІННОВАЦІЙНА МОДЕЛЬ РОЗВИТКУ ЗАКЛАДІВ ВИЩОЇ ОСВІТИ: СУЧАСНИЙ АСПЕКТ**

*Nataliia Zavorodnia, Olena Zdorovets, Inna Khalilova*

## **INNOVATIVE MODEL OF HIGHER EDUCATION DEVELOPMENT: MODERN ASPECT**

*Освітні послуги – це товар, який постійно оновлюється, на відміну від природних ресурсів. Проблеми, що виникають під час управління інноваційним розвитком закладів вищої освіти в умовах ринкової економіки набувають особливої актуальності з появою нових вимог, що пред'являються до вищої освіти. Така ситуація обумовлена необхідністю української вищої школи орієнтуватись на науковий та освітній простір Європейської наукової спільноти. Для ефективного виконання цих поставлених вимог необхідно створити таку єдину інноваційну модель розвитку закладів вищої освіти, яка б повною мірою орієнтувалась на кінцевих споживачів з відповідною якістю освітніх послуг та потреб ринку.*

**Ключові слова:** заклад вищої освіти; інноваційна діяльність; інноваційна модель; парадигма інноваційного розвитку вищої освіти.

*Educational services are a products that is constantly updated, unlike natural resources. Problems that arise during the management of innovative development of institutions of higher education in a market economy are of particular relevance with the emergence of new requirements for higher education. This situation is due to the need of the Ukrainian higher education to focus on the scientific and educational area of the European research community. In order to effectively fulfill these requirements, it is necessary to create such a unified innovative model for the development of institutions of higher education, which would be fully oriented towards the end users with the appropriate quality of educational services and market needs.*

**Keywords:** institution of higher education; innovation activity; innovative model; paradigm of innovative development of higher education.

Парадигма інноваційного розвитку сучасної вищої освіти як опис підходу, при якому професійна підготовка спеціалістів здійснюється під час виробництва нових знань і трансформації їх у товар, що потребує суспільство, з'явилася в результаті загальної кризи, що охопила світову систему освіти наприкінці ХХ ст. Зазначена парадигма передбачає такий спосіб організації діяльності закладу вищої освіти (далі – ЗВО), який забезпечує досягнення цілей та завдань його інноваційного розвитку. Ключовим елементом цієї парадигми залишаються знання, як і для парадигми традиційної, головною відмінністю є те, що якщо попередній підхід з'ясував спосіб передання знань, то новий підхід робить акцент на

способі виробництва знань. Сучасний інноваційний заклад вищої освіти потребує нових підходів як в управлінні, так і в організації навчально-виховного процесу [8].

Послідовна модернізація системи вищої освіти за цими напрямками передбачає перенесення акценту з процесу навчання на його результати, зміну ролі викладача, особистісний підхід до студента із забезпеченням його продуктивної пізнавальної діяльності. Ці заходи потребують сутнісних перетворень у всіх ланках педагогічної системи: в цінностях, цілях, змісті, процесі й результатах навчання і виховання, в характері діяльності викладачів і студентів, формах і методах навчання, виховання і контролю, в освітньому середовищі, відношеннях із зовнішнім середовищем, якості й рівні фінансової, матеріально-технічної, організаційної, правової та кадрової підтримки освітнього процесу [8].

Оскільки інноваційний розвиток вищої освіти відбувається в умовах посилення глобалізаційних викликів, загострення конкуренції на міжнародних ринках надання освітніх послуг, розробка стратегії інноваційної моделі організації роботи закладів вищої освіти повинна базуватись на результатах реальної оцінки ефективності інноваційних процесів в галузі. В умовах обмежених державних, у першу чергу бюджетних, ресурсів це дозволить зосередити увагу на вирішенні найбільш проблемних питань з урахуванням факторів, цілей, ознак та ефектів регулюючого впливу держави на потенціал освітнього процесу [6]. На рис. 1 представлена інноваційна модель організації роботи в закладах вищої освіти.

Значення механізмів державно-приватного партнерства (далі – ДПП) для модернізаційних перетворень визнано у законодавчих та нормативно-правових актах, зокрема, в програмах та стратегіях соціально-економічного розвитку на загальнонаціональному та регіональних рівнях, в Законі України «Про державно-приватне партнерство» [3] та низці інших законів, що прийняті на його основі. Втім, реалізація основних механізмів такого партнерства на практиці є досить рідкісним явищем. Це зумовлено низкою причин, до яких слід віднести: недостатнє стимулювання приватного сектору до участі в проектах ДПП; недосконалість законодавства, що регулює відносини ДПП у соціальній та інноваційній сферах; невелика кількість фахівців, обізнаних в особливостях ДПП. Зокрема, ЗВО України не готують фахівців за цією спеціалізацією; відсутність вітчизняного досвіду в реалізації проектів ДПП, а застосування досвіду інших держав має обмеження через відмінність інституціонального середовища різних країн [10].

Необхідність встановлення діалогу між суб'єктами управлінського процесу – університетом, бізнесом та державою обумовлена розривом між реальним сектором економіки та освітньо-науковою сферою, невідповідністю якості кадрів сучасним потребам ринку праці, відсутністю інноваційно-дослідницької складової діяльності університетів, що негативно впливає на стан національної економіки і відображається в міжнародних та загальноукраїнських рейтингах закладів вищої освіти. Ефективна модель потрійного партнерства в Україні має включати такі напрями діяльності: з боку держави; з боку бізнесу; з боку університетів (рис. 1).

Побудова конструктивного діалогу між державою, бізнесом та ЗВО можлива лише за умови узгодженості інтересів всіх сторін та зацікавленості у продуктивній і взаємовигідній співпраці. На державу покладається найбільша роль як на сторону, що має забезпечити необхідні умови партнерства як для університетів, так і бізнес-організацій, виробити систему мотивів і стимулів до здійснення науково-дослідних робіт, що в подальшому мають знайти відображення в розробках, діяльності компаній та інноваційному розвитку економіки країни на загал. У сучасних умовах становлення економіки знань саме університет виступає джерелом інновацій, що зумовлює необхідність надання йому більшої академічної та фінансової незалежності, а також свободи у виборі пріоритетних напрямів досліджень, стратегічної та операційної діяльності [11].



| ЗОВНІШНЄ ОТОЧЕННЯ  |   |  |   |
|--|---|--|---|
| Законодавство  | Економічне середовище   | Соціально-психологічне середовище  | Політичний вплив  |
| Науково-технічний прогрес  |   |  |   |
| <i>Методичні засади управління інноваційною моделлю організації роботи в закладах вищої освіти</i>   |   |  |   |
| Теоретична основа управління   | Функціональна основа  | Ресурсна база управління   | Оціночна група  |
| Закони<br>Принципи<br>Категорії<br>Концепції<br>Парадигми  | Функції<br>Форми<br>Методи<br>Механізм управління   | Кадрове забезпечення<br>Фінансове забезпечення<br>Державне регулювання ресурсного забезпечення<br>Інституційне забезпечення  | Індикатори<br>Моніторинг<br>Оцінка за результатами<br>Коригування дій |
| Система управління інноваційними процесами у закладах вищої освіти   |   |  |   |
| Інструменти управління   | Елементи управління   | Методи координації   | Правові норми   |
| Керуюча підсистема   | Керована підсистема   |  |   |
| Зв'язки між підсистемами та їх елементи  |   |  |   |
| Міністерство освіти і науки України<br>Управління освіти і науки обласних державних адміністрацій<br>Державно-приватні партнери (у т.ч. окремо вплив держави та бізнес структур)   | <b>Цільова функція</b>  | Заклади вищої освіти<br>Зайняті у системі вищої освіти<br>Суміжні суб'єкти   |   |
| <i>Провокуючі фактори управління</i>   | <i>Інноваційної моделі організації роботи в закладах вищої освіти</i>   | <i>Позитивні наслідки</i>  |   |
| Обмеженість державного фінансування<br>Недосконала законодавча база<br>Невідповідність кадрів сучасним потребам на ринку праці<br>Номинальна автономія ЗВО<br>Конкуруюче середовище<br>Світова кон'юнктура   |   | Науково-технічний прогрес<br>Зростання якості освіти<br>Підвищення життєвого рівня населення<br>Відповідність умовам імплементації Угоди з ЄС  |   |
| Цілі суб'єктів управлінського процесу  |   |  |   |
| <b>ДЕРЖАВА</b>   | <b>БІЗНЕС</b>   | <b>ЗАКЛАДИ ВИЩОЇ ОСВІТИ</b>  |   |
| Функції суб'єктів управлінського процесу   |   |  |   |
| - реальне забезпечення автономії та фінансової незалежності університетів;<br>- сприяння створенню відповідної матеріально-технічної бази ЗВО;<br>- формування державного замовлення на спеціальності відповідно до дійсних потреб ринку праці та бізнес-середовища;<br>- заохочення (у вигляді пільг) бізнес-організацій до проведення спільних з університетами науково-дослідних робіт в пріоритетних сферах. | - інформування держави та університетів щодо потреб ринку в кваліфікованих кадрах та стосовно перспективних напрямів діяльності;<br>- переорієнтація зі швидкого отримання прибутку на досягнення довгострокових результатів шляхом інноваційної діяльності;<br>- запровадження та поширення інституту ендавменту, умови для чого має створити держава. | - заснування технопарків, інноваційних фірм, венчурних фондів на базі університетів з метою проведення науково-дослідних робіт;<br>- зменшення бюрократичної складової у їхній діяльності, що суттєво ускладнює діалог ЗВО із бізнесом;<br>- активне залучення експертів та представників бізнесу до освітнього процесу. |   |

Рис. 1. Інноваційна модель організації роботи закладів вищої освіти\*

\*Розроблено авторами.

Державні гарантії виступають новим механізмом забезпечення цивільно-правових зобов'язань. Державні гарантії надаються для забезпечення виконання боргових зобов'язань за запозиченнями суб'єктів господарювання, залученими для реалізації інвестиційних проєктів, які передбачається реалізувати на умовах фінансової самоокупності в повному обсязі або частково за рахунок запозичень. Державні гарантії надаються під реалізацію інвестиційних проєктів, які відповідають таким критеріям: сприяння розвитку національної економіки (у т.ч. реалізація проєктів освіти і науки); відповідність пріоритетам, встановленим державними та регіональними програмами; створення, збільшення чи оновлення основних засобів державної та комунальної власності та зменшення обсягів незавершеного будівництва; підвищення рівня енергозбереження та захист навколишнього природного середовища; створення робочих місць [10].

Отже, реалізація представленої моделі організації роботи ЗВО дозволить досягти кінцевої мети, а саме зосередити увагу на підвищенні стійкості до макроекономічних змін та глобальних викликів в рамках парадигми сталого розвитку.

### Список використаних джерел

1. Конституція України від 28.06.1996 р. [Електронний ресурс]. – Режим доступу : <http://zakon.rada.gov.ua/>.
2. Закон України «Про вищу освіту» [Електронний ресурс] : Закон України № 1556- VII від 01.07.2014 р. – Режим доступу до ресурсу: <http://zakon5.rada.gov.ua/laws/show/1556-18>.
3. Закон України «Про державно-приватне партнерство» [Електронний ресурс] : Закон України № 2404-VI від 01.07.2010 р. – Режим доступу : <http://zakon4.rada.gov.ua/laws/show/2404-17>.
4. Закон України «Про інноваційну діяльність» [Електронний ресурс] : Закон України № 40-IV від 04.07.2002 р. – Режим доступу : <http://zakon4.rada.gov.ua/laws/show/40-15>.
5. Закон України «Про наукову і науково-технічну діяльність» [Електронний ресурс] : Закон України № 848-VIII від 26.11.2015 р. – Режим доступу : <http://zakon0.rada.gov.ua/laws/show/848-19>.
6. *Завгородня Н. В.* Управління інноваційним розвитком харчової промисловості України : дис. канд. ек. наук : 08.00.03 / Завгородня Наталія Володимирівна. – Чернігів, 2017. – 213 с.
7. *Касьяненко В. О.* Інноваційний потенціал економіки України: теорія та практика формування, оцінювання і використання : монографія / В. О. Касьяненко. – Суми : [б. в.], 2013. – 601 с.
8. *Клімова Г. П.* Інноваційний розвиток вищої освіти України: методологічний аспект аналізу / Г. П. Клімова // Право та інноваційне суспільство. – 2013. – № 1. – Режим доступу: [http://nbuv.gov.ua/UJRN/pric\\_2013\\_1\\_10](http://nbuv.gov.ua/UJRN/pric_2013_1_10).
9. *Курбатов С. В.* Освітні інновації: контури майбутнього: [монографія] / С. В. Курбатов // Феномен інновацій : освіта, суспільство, культура; [за ред. В. Г. Кременя]. – К. : Педагогічна думка. – 2008. – С. 268-276.
10. *Ляховець О. О.* Державно-приватне партнерство у вищій освіті як інституційна складова модернізації економіки / О. О. Ляховець // Інноваційна економіка. – 2014. – № 4. – С. 71-78.
11. *Семенець Ю. О.* Партнерство бізнесу, держави та університетів як стратегічний ресурс інноваційного розвитку України [Електронний ресурс] / Ю. О. Семенець // Ефективна економіка : електронне наукове фахове видання. – Електронні дані. – [Дніпропетровськ : Дніпропетров. держ. аграрний ун-т : ТОВ «ДКС Центр», 2016]. – № 2. – Режим доступу: [www.economy.nayka.com.ua](http://www.economy.nayka.com.ua).

**Завгородня Наталія Володимирівна** – кандидат економічних наук, асистент кафедри фінансів, банківської справи та страхування, Чернігівський національний технологічний університет.

**Zavhorodnia Nataliia** – PhD in Economics, Assistant Professor of Finance, Banking and Insurance Department, Chernihiv National University of Technology.

**E-mail:** zavhorodnia\_n@ukr.net

**Здоровець Олена Володимирівна** – фахівець відділу міжнародних зв'язків, Чернігівський національний технологічний університет.

**Zdorovets Olena** – Specialist in International Relations, Chernihiv National University of Technology.

**E-mail:** zdorovec@ukr.net

**Халілова Інна Валеріївна** – помічник ректора, Чернігівський національний технологічний університет.

**Khalilova Inna** – Rector's Assistant, Chernihiv National University of Technology.

**E-mail:** 230pri@gmail.com

## SOCIETAL CHALLENGES. INNOVATIONS OF SOCIAL WORK, PHILOSOPHY, PSYCHOLOGY AND SOCIOLOGY

*Olha Andrieieva*

### PARADIGM OF SUSTAINABLE DEVELOPMENT AND URBANIZATION IN GLOBALIZED SOCIETY

*The article explores the major social challenges in the globalized society, which are reflected in the general concept of sustainable development and ecologically oriented or "green" urban economy. Recently these concepts have become the key issues on international political and economic agendas in the context of the importance of decentralization and urban development. The article contains the analysis of the process of building a smart city in Kyiv and determines the main implementation goals of the Kyiv smart city 2020 concept.*

**Keywords:** sustainability; green economy; Urban Age; smart city; Kyiv smart city.

Urbanization of society is one of the major current trends. The UN named the XX century the "urban age". Historically, the urbanization process is associated with economic and social transformations. Cities are often subject to social and economic problems, such as poverty and segregation, tension among the social groups, financial vulnerability, as well as environmental problems caused by pollution, exhaustion of natural resources, congestion and the constraints of public space arrangement.

Urbanization is also a powerful catalyst for three essential social processes: economic development, social advancement and environmental protection.

However, the notion "urban age" is itself a demonstration of the fact that projects and initiatives by international organizations and governments can be most effectively implemented at the city level. In particular, many of these projects are aimed at sustainable development of society and the evolution of "green" economy - a new direction in world economic activity linked to the production, distribution, consumption of goods and services based on the balanced implementation of the innovative technologies and use of the natural environment.

The paradigm of sustainable development was shaped by a number of different factors: scientific and technological progress, changes in the nature of the wealth creation, the specialization and diversification of knowledge, the intensification of global economic forces, as well as the influence of an ever-increasing understanding that uncontrolled industrial development without taking humanity's and environmental values into account has reached its fatal limit.

Sustainable development is a general scientific concept which states the necessity of striking a balance between the contemporary needs of mankind and the interests of the future generations, especially with regard to the protection of the environment. A number of researchers and supporters of sustainable development consider it to be the ideology of the 21st century and believe that with the scientific substantiation deepening it will supplant all other existing ideological frameworks and render them incapable of ensuring a well-balanced development of civilization.

The idea of transforming cities into "smart and sustainable" spaces was included into the 17 Sustainable Development Goals endorsed by the UN within the framework of the Strategy for Sustainable Development until 2030.

The ever-growing role of the cities has led to the rapid development of the sustainable urban transformation and the green urban economy concepts. These two concepts have become the key points on the international political and economic agenda in the context of the importance of decentralization and urban development.

According to the concept of urban sustainable development, the cities are seen by the researchers as the main source of opportunities for the sustainable solutions implementation through cooperation. The "green economy", in turn, is seen as an opportunity to improve people's well-being, preserve the local natural resources by reducing future spending's, preventing the resources depletion and reducing the ecological risks.

These two concepts are considered interrelated and ensure the maximum level of cooperation of all the parties to facilitate municipal development.

Since 2017, the idea of implementing a smart city has gained popularity in Kyiv, but was most commonly referred to as an abstract notion, as a synonym for a “European” or a “comfortable city”, a city in which quality of life is improved by implementing the latest IT technologies and by compliance to certain requirements of the green economy. That same year the Smart Kyiv City Concept (<https://www.kyivsmartcity.com/>) was developed by the Kyiv City Council. This concept states that it is designed to create opportunities for the the capital`s development using a combination of a strategic approach, technological advances and intensive public engagement to achieve the new quality of life. The Kyiv Smart City concept takes into account the interests of city residents, entrepreneurs, non-profit organizations, it creates a new framework and defines the functions of the city authorities and manifests the intention to turn the city into a technologically developed, socially responsible and comfortable metropolis in the Eastern Europe. According to one of the project's leaders, G.Plis, the concept included such prospects as the 3 times faster response to any non-standard situations in the city, 5 times faster decision-making, doubled financial performance, 2-4 times reduced heat, water and electricity consumption, as well as reducing traffic by 20%, crime - by 30%, improving the ecological situation, reducing carbon dioxide emissions, etc. “The Open Budget of Kyiv” was the first project implemented within the concept, the system of electronic purchases will soon be introduced. It is currently in the process of development, as well as a single unified system of property management in the city of Kyiv.

The City Hall has set 5 main goals that need to be substantially improved by 2020:

(1) Quality public utilities

Effective management of housing and communal services: energy, water, solid waste and wastewater, consumption, conservation and recycling of renewable energy sources

(2) Innovative environment

Special conditions for businesses and attraction of investments, development of electronic education programmes; citizens and businesses inclusion in the process of urban development.

(3) Electronic Governance

Kyiv is a democratic city whose residents are willing to proactively participate and be involved in city management, outlining the strategies for its development, transparency and control over institutions.

(4) Medicine

The use of technologies for enhancing security, rapid response to emergencies, timely reaction to the residents` problems.

(5) Innovative transport

Use of modern technologies for qualitative changes in the transport system.

The projects introducing the smart city concept are principally aimed at improving the quality of life in the city, based on environmental, social, economic and cultural challenges, using modern technologies and innovations to address them, ensuring residents` awareness and inclusion in the processes that determine the further development of the city. As mentioned before, a smart city is not only based on ICT and infrastructure, but also depends on the level of inhabitants` involvement in the decision-making process and the compliance of their behaviour models with the overall city development strategy. The introduction of a smart city strategy allows for prompt assessment of the problems of each individual city and for implementation of a range of services and features that in the short term make life in the city better, safer and more comfortable. The smart city concept itself appeared after the researchers began to use the concept of a smart community. This fact once again emphasizes the importance of social capital, or a smart community (Smart People), for the success of any similar projects.

**Андрєєва Ольга Миколаївна** – доктор політичних наук, професор, професор кафедри міжнародної інформації, Київський національний університет імені Тараса Шевченка, Інститут міжнародних відносин.

**Andriieva Olha** – Doctor of Political Sciences, Professor, Professor of the Department of International Information, Taras Shevchenko National University of Kyiv, Institute of International Relations.

**E-mail:** AndreevaOlga@ukr.net

Георгій Даниленко, Олена Авдієвська

## ОСВІТА ТА ЗДОРОВ'Я ДІТЕЙ ЯК ГОТОВНІСТЬ ДО ПОДОЛАННЯ РИЗИКІВ НАВКОЛИШНЬОГО СЕРЕДОВИЩА

Heorhii Danylenko, Olena Avdiievska

### CHILDHOOD EDUCATION AND HEALTH AS READINESS TO REDUCE RISKS OF ENVIRONMENT

У цьому документі розглядаються зміни у можливостях та наслідках для здоров'я і освіти дітей в Україні. Метою дослідження було вивчення впливу ставлення до власного здоров'я підлітків на здоров'язберігаючу та здоров'яформуючу поведінку. Встановлено, що емоційне сприйняття власного здоров'я структурується на базі навчального закладу, а актуалізація діяльності дитини, щодо збереження власного здоров'я, більш структурується в осередку однолітків.

**Ключові слова:** здоров'я підлітків; чинники ризику; стратегії збереження здоров'я; здоров'язберігаюча поведінка; здоров'яформуюча поведінка.

*This paper considers changes in children's health and education opportunities and outcomes in Ukraine. The study aims to look at the influence of the teenager's attitude towards their own health, which affects their healthcare and health-related behavior. The findings suggest that the emotional perception of health is structured on the basis of an educational institution, and the actualization of the child's activity is structured in the cell of peers.*

**Keywords:** children's health; risk factors; maintaining health strategy; healthcare behavior; health-related behavior.

Сучасні тенденції захворюваності в розвинутих індустріальних суспільствах актуалізували ідею індивідуальної відповідальності особистості за стан власного здоров'я. Свідома, суб'єкт зорієнтована профілактика, що враховує особистісні властивості людини і ґрунтується на її активному ставленні до власного здоров'я, прагненні до саморозвитку і самовдосконалення, набуває стрімкого розвитку. Збереження, зміцнення і, особливо, формування здоров'я постають головними стратегіями в системі активно-конструктивної профілактики, де особистість розглядається як суб'єкт впливу, що спроможний до саморефлексії, саморегуляції і до активної зміни оточуючого середовища більше, ніж до пасивної реакції на нього [1]. Особистості необхідна свідомо оцінка власної успішності і компетентний вибір у визначенні цілей життєдіяльності.

Розглядаючи людину як біосоціальну істоту, неможливо сприймати здоров'я окремо від природного і соціального середовища і не враховувати їх взаємодію. Перехід від об'єкт спрямованих до суб'єкт зорієнтованих заходів профілактики захворювань передбачає значно більшу увагу до психологічних та психофізіологічних властивостей особистості, її активного реагування на чинники оточуючого середовища, що особливо важливо в дитячому віці [2]. Вважається, що психологічне здоров'я дитини можливе лише в умовах відповідності внутрішніх процесів розвитку і зовнішніх умов, як джерела формування особистісних властивостей і якостей, коли складається певна "соціальна ситуація розвитку" і відповідне ставлення до себе, до власного здоров'я. В процесі взаємин з оточуючим середовищем у особистості формується внутрішня картина здоров'я (ВКЗ), що характеризується відображенням на когнітивному, емоційному та поведінковому рівнях.

В.А. Анан'єв визначає внутрішню картину здоров'я, з одного боку, як сукупність інтелектуальних описів (уявлень) здоров'я людини, комплекс емоційного переживання й відчуття та її поведінкові реакції, а з іншого, як особливе ставлення до здоров'я, що виражається в усвідомленні його цінності й активно-позитивному прагненні до удосконалення [3]. Підкреслюється, що ставлення особистості до власних потреб, здібностей, потягів, мотивів поведінки, переживань і думок неможливе без прискіпливої уваги до власного здоров'я. Емоційно забарвлене уявлення людини щодо власного здоров'я знаходить своє відображення в поведінці, як певній стратегії взаємодії особистості з оточуючим середовищем. Когнітивна складова ВКЗ передбачає уявлення дитини про стан здоров'я, що істотно залежить від її віку та рівня розвитку інтелекту. Емоційна складова ВКЗ пов'язана з різним рівнем емоційного реагування на здоров'я, що визначається індивідуально-

типологічними та індивідуально-психологічними характеристиками дитини та особливостями її емоційного реагування на різноманітні життєві ситуації. Поведінкова складова ВКЗ пов'язана з актуалізацією діяльності дитини щодо збереження здоров'я. Це більш високий рівень ставлення, який вимагає активної діяльності суб'єкта спрямованої на збереження і зміцнення власного здоров'я, зміни навколишнього середовища під власні потреби.

Метою проведеного дослідження було визначення у дітей старшого шкільного віку характеру впливу ставлення до власного здоров'я на їх здоров'язберігаючу та здоров'яформуючу поведінку.

Для визначення характеру емоційного реагування на здоров'я та ступеню актуалізації діяльності по його збереженню і зміцненню у дітей старшого шкільного віку розроблено "Метод визначення сформованості у підлітків уявлень про засоби зміцнення власного здоров'я» [4]. Для визначення емоційної складової ВКЗ в процесі інтерв'ювання складено перелік "ознак" здоров'я та найбільш значимі засоби і методи його зміцнення ("чинники" – поведінкова складова ВКЗ).

"Ознаки" здоров'я було включено: добре самопочуття; гарний апетит; легке засвоєння навчального матеріалу; легко перенесення фізичного навантаження; прагнення до спілкування (із друзями); почуття впевненості у своїх силах; гарний настрій; висока активність (прагнення що-небудь зробити); відсутність неприємних відчуттів, болів; практично відсутні спалахи дратівливості; почуття "м'язової радості", відчуття здорового тіла. "Чинники" здоров'я: регулярний прийом їжі; уживання якісної їжі; тривалість сну; низька подовженість перегляду телепередач; тривале перебування на відкритому повітрі; регулярні консультації в лікаря; дотримання гігієни свого тіла; підтримка чистоти в себе вдома; підтримка чистоти і комфортних умов у школі; регулярне виконання ранкової гімнастики; регулярне виконання процедур, що гартують; заняття фізичною культурою; дотримання режиму дня; активний відпочинок; уміння психологічно доцільно будувати стосунки з людьми.

Дослідження внутрішньої картини здоров'я проведено на підставі обстеження 259 учнів десятих класів (108 хлопців і 151 дівчина) трьох закладів загальної середньої освіти (ЗЗСО). Одночасно на підставі соціально-гігієнічного анкетування було досліджено спосіб життя старшокласників. Соціально-гігієнічний опитувальник містив як альтернативні, так і ранжовані за ступенем проявів ознаки питання відносно навчальної діяльності, вільного часу, стосунків в родині школярів та характеру поширеності шкідливих звичок. Під час обробки отриманих даних використовувалися комп'ютерні програми Excel, SPSS-17. Матеріали досліджень оброблено з використанням параметричних (дисперсійного, регресійного і кореляційного) і непараметричних ( $\chi^2$ ) методів аналізу.

Розглядаючи внутрішню картину здоров'я як систему уявлень особистості про власне здоров'я (когнітивний рівень), що ґрунтується на психоемоційному реагуванні і реалізується через здоров'язберігаючу та здоров'яформуючу поведінку важливо визначити її значення в процесі взаємодії школяра з довкіллям. Здоров'язміцнюючу поведінку в цьому контексті можна розглядати як розширення спроможності організму пристосовуватися до змін в природному середовищі.

Проведений аналіз значимих для підлітків старшого шкільного віку чинників, що впливають на здоров'я, показав, що перше рангове місце незалежно від статі та закладу освіти мала тривалість нічного сну. Далі йшли активний відпочинок, перебування на відкритому повітрі, регулярне харчування і якісно повноцінна їжа, дотримання гігієни власного тіла. При диференціації за статтю в 40 % випадків для дівчат найбільш значимим був активний відпочинок, 30 % - тривалість сну. Серед хлопців диференціація за значимими чинниками була значно меншою (лише по 20%), і до наведених показників

ще додалося вживання якісної їжі. Незалежно від статі, у 80 % випадків відвідування лікаря займало найнижче рангове місце.

При аналізі характеру сформованості і цілісності уявлення підлітка щодо системи здоров'я формуючих чинників встановлено, що 70 % дівчат і 50 % хлопців мали цілісне уявлення щодо позитивних і негативних чинників, які впливають для здоров'я. Тільки для 25,0 % дівчат і 40 % хлопців провідну роль грали здоров'я формуючі чинники, а більшість дітей віддавала перевагу здоров'язберігаючим. Не мали цільної сформованої системи уявлень про необхідні чинники щодо формування їхнього здоров'я 5,0 % дівчат і 10,0 % хлопців.

За результатами дисперсійного аналізу впливу ЗЗСО на поведінковий компонент внутрішньої картини здоров'я встановлено, що він значимо впливав на регулярність харчування ( $F=5,3$ ;  $p<0,001$ ), якість їжі ( $F=2,8$ ;  $p<0,05$ ), подовженість сну ( $F=9,6$ ;  $p<0,001$ ), усвідомлення необхідності підтримки відповідних гігієнічних умов в школі ( $F=7,1$ ;  $p<0,001$ ) й дома ( $F=5,8$ ;  $p<0,001$ ), усвідомлення необхідності регулярних консультацій у лікаря ( $F=4,5$ ;  $p<0,01$ ). В той же час, системного впливу певного освітнього закладу на усвідомлену діяльність старшокласників для збереження і зміцнення власного здоров'я встановити не вдалося. Емоційне сприйняття власного здоров'я (ознаки) більш залежало від освітнього закладу, хоча самопочуття, здатність витримувати фізичне навантаження та «відчуття здорового тіла» однаково сприймалися в досліджених ЗЗСО.

Таким чином, освітній заклад, як певна система соціальних впливів на особистість, що розвивається, суттєво впливає на розвиток внутрішньої картини здоров'я у школярів як на емоційному, так і на поведінковому рівнях. Емоційне сприйняття власного здоров'я структурується на рівні ЗЗСО, а актуалізація діяльності дитини щодо збереження власного здоров'я більш структурується на рівні навчального класу, тобто в осередку однолітків. Для більшості старшокласників характерна цілісно сформована система уявлень про формування їхнього здоров'я, серед засобів досягнення якого викликає занепокоєння низький рівень значущості лікаря, не сформованість потреби у підтримці чистоти і комфортних умов на робочому місці, регулярного загартовування.

### Список використаних джерел

1. Выготский Л.С. Вопросы детской (возрастной) психологии // Собр. соч.: В 6 т. – М.: Педагогика, 1984. – Т. 4: Детская психология. – С. 243-268.
2. World Health Organization. (2016, May). Adolescents: health risks and solutions. Retrieved from <http://www.who.int/mediacentre/factsheets/fs345>.
3. Ананьев В.А. Введение в психологию здоровья: Учебное пособие. – СПб.: Изд-во БПА, 1998. – 287 с.
4. Даниленко Г.Н., Беседина А.А., Привалова Н.Н. Метод определения сформированности у подростков представления о способах укрепления собственного здоровья: Информационное письмо. – Киев, 1995.

**Даниленко Георгій Миколайович** – доктор медичних наук, професор, директор ДУ «ІОЗДП НАМН»; професор кафедри Гігієни та соціальної медицини медичного факультету ХНУ ім. Каразіна.

**Danylenko Heorhii** - Doctor of Medicine, Professor, Head of Institute for Children and Adolescents Health Care of the NAMS of Ukraine, SI; Professor of the Department of Hygiene and Social Medicine V. N. Karazin Kharkiv National University.

**E-mail:** danylenkog@ukr.net

**Авдієвська Олена Георгіївна** – асистент кафедри кафедри Гігієни та соціальної медицини медичного факультету ХНУ ім. Каразіна.

**Avdiievska Olena** – assistant of the Department of Hygiene and Social Medicine V. N. Karazin Kharkiv National University.

**E-mail:** olenaavdiievska@gmail.com

Катерина Кальницька, Тамара Мазур

## КРИЗОВА ІНТЕРВЕНЦІЯ У СОЦІАЛЬНО-ПСИХОЛОГІЧНІЙ ДОПОМОЗІ ЖІНКАМ-ЖЕРТВАМ НАСИЛЬСТВА В СІМ'Ї

Kateryna Kalnytska, Tamara Mazur

### SOCIAL-PSYCHOLOGICAL ASSISTANCE FOR WOMEN-SURVIVORS OF VIOLENCE IN A FAMILY

*Робота присвячена проблемі домашнього насильства, особливостям психологічної підтримки постраждалих жінок. Насильство в сім'ї – складне явище, викликане низкою соціальних, психологічних та економічних чинників. Жінки-жертви домашнього насильства зазнають численні травми, тому їм потрібна як соціальна, так і психологічна допомога, що може бути надана в індивідуальній і груповій формах. Аналізується техніка кризової інтервенції в роботі з жінками, які зазнають насильства в сім'ї.*

**Ключові слова:** насильство в сім'ї; жінка-жертва насильства; консультативні технології; кризова інтервенція.

*The paper is dedicated to the problem of domestic violence and namely to the aspects of psychological support to the battered women. Domestic violence is a complex phenomenon caused by the range of social, psychological, and economic factors. Women who have experienced domestic violence experience multiple traumas that have various effects on the mind, body and spirit. Therefore, they need both social and psychological support which can be provided in different forms using various technologies. The article is aimed at the disclosure of the techniques crisis intervention.*

**Keywords:** domestic violence; battered women; advisory technology; crisis intervention.

Насильство в сім'ї визнається актуальною проблемою сучасності в різних країнах світу, не є виключенням й Україна. Так, розрахунки, проведені Інститутом демографії і соціальних досліджень на замовлення Фонду народонаселення ООН, свідчать: понад мільйон українок стикаються з фізичною та сексуальною агресією в сім'ї [7]. За даними Української Гельсінської спілки з прав людини сьогодні на обліку органів внутрішніх справ за вчинення насильства в сім'ї перебуває більше 93 тисяч осіб [3]. Щогодини мінімум 15 жінок стають жертвами насильства у сім'ях. У цілому, 68 % жінок в Україні зазнають знущань в сім'ї, згідно статистичних даних. Прагнення зрозуміти витоки насильства в сім'ї, його природу актуалізує та об'єднує зусилля сучасних психологів, соціологів, соціальних працівників, представників правоохоронних органів у пошуку форм, методів попередження насильницької поведінки, надання допомоги його жертвам.

Основними потребами жінок, які зазнали насильства в сім'ї, є потреби у захисті і безпечному притулку для себе та дітей; у працевлаштуванні для забезпечення собі і дітям проживання окремо від кривдника, забезпечення можливості виховувати дітей, тощо [6]. У вирішенні цих проблем жінки потребують фахової своєчасної і кваліфікованої допомоги, надання якої відбувається у формі індивідуальної чи групової роботи.

Існують певні особливості психологічної роботи з людьми, постраждалими від домашнього насильства. Тому метою статті є окреслення основних соціально-психологічних консультативних технологій роботи з жінками-жертвами насильства в сім'ї.

Завдання психолога у кризовому консультуванні – зосередивши увагу на зверненні клієнтки, встановити факти без будь-якої інтерпретації. Основний прийом у консультуванні – слухання, а зворотний зв'язок із клієнткою може бути виражений за допомогою техніки «мінімального захоочення» [1; 4-5; 8]. Уміння стримувати власні емоції і почуття дозволяє консультанту спокійно і виважено оцінити ситуацію, в якій опинилася жертва насильства, запропонувати їй інформаційну підтримку і допомогти прийняти рішення самій, тим самим здобувши впевненість і силу. Такі консультативні прийоми отримали назву «кризова інтервенція» [8]. Головна мета кризової інтервенції – допомогти жінці ефективно впоратися з травмою насильства, витримати напругу кризового періоду, а також спрямувати особистісний розвиток у конструктивне русло.

Під кризовою інтервенцією ми розуміємо спеціалізовані методи допомоги (в тому числі терапевтичне втручання), що сприяють як витримуванию критичного моменту, так і поглибленню внутрішньої роботи і самопізнання. Для екстремальної психології кризова



інтервенція спрямована перш за все на роботу з інтенсивними почуттями і актуальними проблемами, тобто вона центрована на проблемі, а не на особистості [8]. Кризовій інтервенції притаманні такі ознаки: сприяння вираженню сильних емоцій; зменшення негативних почуттів завдяки процесу повторення; відкриття доступу до дослідження нагальних проблем; формування розуміння актуальних проблем для підтримки клієнта; створення фундаменту для прийняття людиною набутого досвіду [5].

На нашу думку, кризова інтервенція як психологічна допомога жінкам-жертвам насильства, має здійснюватися поетапно.

На етапі оцінки з'ясовується наявність кризи, її тяжкість, поточний стан жінки та її здатність впоратися з ситуацією. Важливо визначити, що потрібно жінці в даній момент, щоб пройти період невизначеності, коли напрямок подальшого особистісного зростання ще не відомий.

Етап визначення особистісного зростання варто присвятити розгляду життєвих подій, внутрішніх ресурсів та інших факторів, які передували кризі, а також тривалість поточного стану і його вплив на оточення, перш за все значущих інших осіб. Особливо важливо на цьому етапі допомогти жінці визначити, які саме цінності і особистісні смисли зазнають найбільших змін.

На етапі безпосереднього кризового втручання жінка відчуває деяке полегшення і починає досліджувати поточну ситуацію, осмислювати те, що відбувається, але ще не усвідомлює всієї повноти зв'язку між травматичним подією і власним станом. На даному етапі фахівець допомагає сформулювати припущення про цей зв'язок.

На етапі вирішення відбувається резюмування особистісних змін, розробка методів самопомоги в разі нових травмуючих подій. Відбувається об'єктивне і суб'єктивне розуміння того, що сталося, вивільнення емоцій і прийняття кризової ситуації.

Кризова інтервенція передбачає встановлення партнерських відносин, виявлення насильницької ситуації у сім'ї та обов'язкове врахування психоемоційного стану клієнтки. Сутність проблеми вивчається шляхом збору фактів, з'ясування переживань жінки, її ставлення до ситуації. Психолог може висловити свою думку щодо проблеми клієнтки, надати їй інформацію про те, які дії вона може зробити вже сьогодні. Надалі обговорюється перспектива «втручання» в ситуацію клієнтки. Скривджені жінки впродовж першої зустрічі почуваються надзвичайно тривожно. Вони переживають з приводу того, що і як треба говорити. Консультант має створити довірливу та комфортну атмосферу, переконати жінку в тому, що вона може не розповідати все й одразу. Постраждала жінка має відчути, що психолог є некритичним, дотримується принципу конфіденційності [4].

Чимало жінок під час консультації виявляють низку емоційних реакцій, зокрема страх, злість, провину і навіть сумніви щодо власного психічного здоров'я. Консультанту слід заохочувати постраждалу дати вихід емоціям назовні. Лише потім жертва буде в змозі подолати їх. Надалі слід допомогти жінці подивитися об'єктивно на її ситуацію з різних ракурсів. Важливий аспект консультування – акцентування уваги на позитивних якостях постраждалої. Водночас варто звертати увагу на теперішній час, оскільки жінка може почувати себе ніби у пастці й не бачити виходу.

При проведенні консультування в критичній ситуації важливо усвідомлювати, що предметом інтервенції є особливі реакції психіки, а не стійкі психічні зміни, корекція яких можлива в психотерапії або тривалому консультуванні. Потрібно мати на увазі, що жінка в кризовому стані насамперед дбає про зменшення напруги і страждання, а не до зміни картини світу і своїх цінностей, сформованих відносин, усталених умов життя своєї сім'ї. Цим пояснюється явище подвійності установки клієнта: з одного боку жінка шукає допомоги, відкрита до зміни кризової ситуації, а з іншого – чинить опір необхідним змінам, міцно ут-

римує деструктивні зразки поведінки, захищає колишні фальшиві цінності, чинить опір змінам на краще. В основі даного феномену лежить страх руйнування базових основ життєвої активності – уявлень про світ і своєї ролі в ньому, страх втрати сенсу і напрямки попереднього життя, а також невпевненість у своїх силах в оволодінні новими зразками функціонування. Кризове консультування вимагає коректності в допомозі жінці у встановленні причинно-наслідкового зв'язку між її станом, обставинами життя і власною активністю. Необхідно підкреслити, що дана модель надання психологічної допомоги повинна базуватися на принципах «розуміючої психології» і використовувати феноменологічний метод. В іншому випадку високий ризик навіювання або нав'язування людині відчужених смислів, які, будучи перейняті, можуть посилити кризу.

Отже, нами проаналізовано модель кризової інтервенції як методу психологічної допомоги жінкам, які зазнали насильства в сім'ї. Специфіка даної моделі полягає в її спрямованості на конструктивне вирішення поточного стану і сприянні розвитку особистості жінки в цілому.

### Список використаних джерел

1. Афанасьєва Н. Є. Психологічне консультування представників екстремальних професій: теорія, методологія, практика: монографія / Н. Є. Афанасьєва. – Х. : НУЦЗУ, 2017. – 315 с. Гендерна дискримінація та насильство щодо жінок. [Електронний ресурс]. – Режим доступу: <http://helsinki.org.ua/index.php?id=1398061293>.
2. Гендерна дискримінація та насильство щодо жінок. [Електронний ресурс]. – Режим доступу: <http://helsinki.org.ua/index.php?id=1398061293>.
3. Кальницька К. О. Допомога жертвам насильства в сім'ї в Україні : реалії сьогодення / К. О. Кальницька // Психологічні перспективи : Спец. випуск : «Психологія соціальної роботи». – К. : Золоті ворота, 2011. – С. 31-37.
4. Кальницька К. О. Соціально-психологічні технології роботи з жінками-жертвами насильства в сім'ї та чоловіками-кривдниками / К. О. Кальницька // Вісник Чернігівського національного педагогічного університету імені Т. Г. Шевченка. Серія : Психологічні науки. – Чернігів : ЧНПУ, 2014. – Вип. 121. Т.1. – С. 143-148.
5. Мазур Т. В. Інтегральна характеристика психологічної стійкості особистості у важких життєвих ситуаціях / Т. В. Мазур, М. Є. Лещенко, Ю. В. Орешета // Проблеми соціальної роботи: філософія, психологія, соціологія. – 2017. – № 1 (9). – С. 40-45.
6. Мінакова К. Основні соціально-педагогічні та психологічні характеристики жінки – жертви сімейного насилля // Соціальна педагогіка. – 2005. – № 2. – С. 43-47.
7. Насильство в сім'ї та діяльність органів внутрішніх справ щодо його подолання: навчально-методичний посібник для курсантів вищих навчальних закладів МВС України / Укладачі: Запорожцев А. В., Лабунь А. В., Заброта Д. Г., Басиста І. В., Дроздова І. В., Брижик В. О., Мусієнко О. М. – Київ, 2016. – 246 с.
8. Aguilera D., Messick J. Crisis Intervention: Theory And Methodology. 4th ed. St. Louis, MO : Mosby, 1982.

**Кальницька Катерина Олексіївна** – кандидат психологічних наук, доцент, завідувач кафедри соціально-психологічної допомоги населенню, Чернігівський національний технологічний університет.

**Kalnytska Kateryna** – PhD in Psychology, Associate Professor, Head of the Department of Organizing Social Psychological Support, Chernihiv National University of Technology.

**E-mail:** e.kalnitskaya@i.ua

**Мазур Тамара Василівна** – кандидат психологічних наук, доцент кафедри соціально-психологічної допомоги населенню, Чернігівський національний технологічний університет.

**Mazur Tamara** – PhD in Psychology, Associate Professor of the Department of Organizing Social Psychological Support, Chernihiv National University of Technology.

**E-mail:** offerlund@gmail.com

*Kateryna Kalnytska*

## **IDENTIFICATION OF STUDENTS AS A MECHANISM OF PROFESSIONAL SELF-IDENTIFICATION AND A COMPONENT OF PERSONALITY SELF-CONSCIOUSNESS**

*The essence and structural levels of students' self-consciousness are determined. There are three elements in the development of self-consciousness: identity, identification and self-identification. Identity is characterized by emerging sense of sameness in the individual. Identification is a variety of a triggering mechanism for restructuring of personality and bringing it in line with the requirements of society. Self-identification is the "fitting on" of professional communication and behavior, which results in the formation of an I-image of a student with the professional I-concept.*

**Keywords:** *identity; identification; self-identification; self-consciousness of the student's identity.*

Students are an active community in Ukrainian civil society, as substantiated by the history and nowadays of the country. Modern students have been potentially determining the prospects for state development for decades. It is they who generate and present the latest ideas, progressive views. However, the student community is characterized by the versatility of the benchmarks of behavior, the dichotomic vision of problems and the attempt to solve them in the most radical way [1, p. 2].

Given the slow formation of the values of civic movement among students, the problem of self-consciousness formation in young age is considered today as important for the educational process of higher education. According to the well-known Ukrainian psychologist M. Y. Boryshevsky, our educated, bright, talented youth – an invaluable treasure of the nation – may turn out to be unmotivated to serve the Motherland [See: 2, p. 106]. Therefore, given the relevance of the formation of students' self-consciousness, we are faced with the task of studying the mechanisms and specifics of manifestation of this important sphere of personal development.

The student age is determined by B. G. Ananiev as a sensitive period of development of the main sociogenic potentials of a person. Scientists distinguish two periods at this age: standard and late adolescence [3]. It is in the youth that self-consciousness is being formed actively. M. Y. Boryshevsky considered self-consciousness as the most important dimension in the formation of a true personality [4].

In the structure of the personality self-consciousness is its core. Often, under self-consciousness, one understands the attitude towards oneself, the awareness of their own abilities and potential, personality traits, interests and aspirations, the perception of the individual by himself. Today, there are different classification of the structure of self-consciousness, suggested by domestic and foreign psychologists, in particular L. I. Bozhovich, S. Byler, R. Bern, B. I. Dodonov, I. S. Kon, D. A. Leontiev, A. Maslow, R. May, A. A. Naklachian, V. V. Stolin, D. M. Uznadze, K. Jung and others.

The genesis of self-consciousness of the individual is considered as the formation of qualitatively new human possibilities at four levels: the direct-sensual, integral-personal (personificational), intellectual-analytical (reflexive), and as a synthesis of the three previous ones – purposefully-acting (self-regulating) [5, p. 165-164]. Consequently, assuming that human self-consciousness changes and develops throughout our lives, we understand that the third and fourth levels of its development constitutes the youth's age of personality. At this age a mature individual identity is formed, that is, a stable sense of self-identity (identity), independence and permanence as a component of self-consciousness, which enables an individual to know one's inner world, to experience it and to treat oneself accordingly.

With the acquisition of life experience, the expansion of the sphere of social contacts in the individual gradually forms a system of views, ideas about others and about oneself. The generalization of knowledge of man about others is the main source of formation of the attitude towards himself as a person [6, p. 48].

Further analysis of scientific studies and publications allows us to identify the triad in the formation and development of self-consciousness: identity – identification – self-identification, which, in this case, have their own subject area of analysis. The term "identity"

is usually associated with the work of E. Erickson and E. Fromm, although this was preceded by the use of the term "identification" by S. Freud in his work "Mass Psychology and the Analysis of the Human Self" in the sense of an early manifestation of emotional connection with another man [7-9]. E. Erickson presented the results of a twenty-year study of the phenomenon of identity in his work "Identity: Youth and Crisis" in 1967. However, at that time the scientist did not give a final definition of this term, but made the assumption that the only way to determine identity is to try to understand where it could be applied (sense of identity, the process of identity's formation, identity as a configuration) [7].

Further on, Erikson's understanding of identity as determinative in formation of the mindset of personality has a significant influence on the work of most of scientists. So, for example, several scholars consider identity as a structural component of self-consciousness of personality or the mechanism of its development (O. P. Belinska, V. O. Bolotova, A. S. Borysiuk, V. L. Zlykov, A. M. Lukyanchuk, L. B. Shneyder etc.).

A. S. Borysiuk states that identity defines the connection of personality with a certain unity, identifying oneself with a certain group, rooting of system of life values, norms and ideals in the inner world of personality [10].

In the opinion of O. P. Belinska, identity is characterized by the uprising sense of self oneness and distinctness due to belonging to a certain supra-individual unity [11].

As an active process, professional identity becomes an internal source of professional development for students and for their personal growth.

L. B. Shneyder considers identity as a synthesis of all the characteristics of a person in one unique structure. This structure alters due to orientation in the constantly changing social environment [12-13]. Identity is a multidimensional and integral psychological phenomenon that assures unity, oneness and distinctness to an individual. This phenomenon develops during professional education, together with formation of the processes of self-determination, self-management and personalization.

Modern scientists distinguish the notions of identity and identification. The first term emphasizes rather a certain condition as a final result of self-identification while identification is rather a process, specifics of psychological and social mechanisms, which leads to this condition [14]. This is a process of recognizing certain qualities of the other, emotional or some other self-identification of a person with another person or a group.

Identification is usually seen by scientists as an element of self-identification or a derivative from meaningful identifications. V. L. Zlykov claims that meaningful identifications in the process of self-identification can play a role of a specific trigger for re-structuring of personality's identity and aligning it with the norms of society that have changed. Self-identification is considered by him as an aspiration of a person to master knowledge and skills of self-diagnostics, a special "putting on" of the professionally significant specifics of a character, communication and behavior [15-16].

So, self-analysis of personality and self-evaluation take place at the age of student. Self-feeling emerges as a result of comparing a real "Self" with an ideal one. At the same time, a person does not yet have an objective image and assessment of a real "Self" while ideal "Self" is not analyzed to its fullest. This ambiguity and to some extent inconsistency may cause aggression and a feeling of inner rejection.

In general, self-identification of a student is considered as a level of one's quantitative affiliation to certain professional, national, age or civil communities. And yet, the most important is its purely psychological aspect that is connected to development of the student's personality. Therefore, self-identification appears as a central need that interiorizes social standards of behavior in the structure of social identity of a person [15]. In the process of self-identification students correlate their personality with their Self. Due to this their unique and individual personality is being formed. As a result, an I-image of a student is formed with a professional Self-concept that follows.

Professional self-identification of a student's personality happens in several stages: first comes professional self-determination (notions about profession, choice motivation, professionally important characteristics are being formed), then comes accepting profession at the level of readiness to perform professional functions, realization of professional roles and stereotypes etc., later comes self-realization as a creative display of own life goals, abilities in the professional sphere, and finally – self-improvement as a transition to the need of self-diagnostics, self-understanding, professional self-assessment [17].

The results of our previous empirical research of the specifics of self-consciousness in the psychological portrait of modern students have confirmed that self-consciousness of a student is a range of notions about Self that is reflected in Self-concept and evaluation by a person of these notions is a self-evaluation. Self-consciousness is a complicated mental process which lies in embracing by the individual of oneself and one's numerous "Selves" in the different life situations, in communication with the world around and confluence of these images in one's "Self".

Self-consciousness of a student in the youth age is not only considered as a phenomenon of one's personality and mind but also as a special moment in the development of personality – from self-understanding to self-attitude and self-regulation. The functions of self-consciousness are learning of oneself, self-improvement and self search in profession and life sense. To sum up, the identification of a student is a determinant as well as development mechanism of self-consciousness of personality and namely of one's professional self-identification.

### References

1. Gavrilova N. S. *Religiynna svidomist suchasnoho studentstva v konteksti svitoglyadnoho plyuralizmu (na materialakh Ukrainy)* [Religious consciousness of modern students in the context of mindset of pluralism (based on the data of Ukraine) : dys...kand. filos.nauk: 09.00.11 / N. S. Gavrilova / Institute of philosophy imeni H. S. Skovorody of NAPN of Ukraine. – Kyiv, 2007.
2. Zlyvkov V. L. *Do rozrobky strukturno-dynamichnoyi modeli samoidentyfikatsii vykladacha: problem poshuku i perspektyvy* [To the development of structural-dynamic model of self-identification of the teacher: problems of the search and perspective] / V. L. Zlyvkov // Herald of NTUU "KPI". Philosophy. Psychology. Pedagogic : collection of scientific papers. – 2008. – Vol. 1(22). – P. 106-109. – Retrieved from: [http://novyn.kpi.ua/2008-1/05\\_Zlyvkov.pdf](http://novyn.kpi.ua/2008-1/05_Zlyvkov.pdf).
3. Ananyev B. G. *Izbrannye psikhologicheskie trudy* [Selected psychological works]: in 2 vol. / Ed. A. A. Bodalev. – Moscow, 1980. – Vol. 1. – 230 p. – V. 2. – 287 p.
4. Boryshevskiy M. Y. *Osobystist u vymirakh samosvidomosti* [Personality in the dimensions of self-consciousness] / Myroslav Opsypovych Boryshevskyy. – Sumy : Ellada, 2012. – 608 p.
5. Kozlyakovskiy P. A. *Zagalna psykhologia: Kurs lektsiy* [General psychology] / P. A. Kozlyakovskiy / National university of Kyiv-Mohyla Academy, Mykolaiv branch. – Mykolaiv, 2002. – 219 p.
6. Kalnytska K. O. *Osoblyvosti samosvidomosti studentstva v yunatskomu vitsi* [Specifics of self-consciousness of students in the youth age] / K. O. Kalnytska // Problems of social work: psilosophy, psychology, sociology / Chernih. nats. tekhn. un-t. – Chernihiv : ChNTU, 2013. – Vol. 2(3). – P. 45-56.
7. Erikson E. *Identichnost: yunost i krizisy* [Indetity: youth and crises] / E. Erikson. – Moscow: Flinta, 2006. – 342 p.
8. Fromm E. *Psikhoanaliz i etika* [Psychoanalysis and ethics] / E. Fromm. – Moscow : Respublika, 1993. – 415 p.
9. Freud S. *Psikhologiya mass i chelovecheskogo Ya* [Psychology of masses and human Self] / S. Freud. // *Prestupnaya tolpa* [Criminal crowd]. – Moscow : Institute of psychology RAN, 1998. – p. 119-194.
10. Borysyuk A. S. *Do problem profesiynoyi identychnosti maybutnyogo fakhivtsia* [To the problem of professional identity of the future professional] / A. S. Borysyuk // *Praktychna psykhologiya ta sotsialna robota* [Applied psychology and social work]. – 2007. – Vol. 9. – P. 63-68.
11. Belinskaya E. P. *Issledovaniya lichnosti: traditsii i perspektyvy* [Research of the personality: traditions and perspectives] / E.P. Belinskaya // *Sotsialnaya psykhologia v sovremennom mire* [Social psychology in the modern world]. – Moscow : Aspekt Press, 2002. – 51 p.

12. Shneyder L. B. Posobiye po psikhologicheskomy konsultirovaniuy [Handbook for psychological counseling] / L. B. Shneyder. – Moscow : Os-89, 2003. – 270 p.

13. Shneyder L. B. Professionalnaya identichnost: teoriya, eksperiment, trening [Professional identity: theory, experiment, training] / L. B. Shneyder. – Moscow : MPSI, 2004. – 600 p.

14. Lukyanchuk A. M. Model rozvytku profesioynoyi identychnosti maybutnikh pedagogiv [Model of development of professional identity of the future teachers] / A. M. Lukyanchuk // Practical Psychology and Social Work. – 2009. – Vol. 2. – p. 1-7.

15. Zlyvko V. L. Identyfikatsiya ta samoidentyfikatsiya yak pervynni ta vtorynni chynnyky samorozvytku osobystosti pedagoga [Identification and self-identification as initial and secondary factors of self development of personality of a teacher] / V. L. Zlyvko // Herald of NTUU “KPI”. Philosophy. Psychology. Pedagogic: collection of scientific papers. – Kyiv : Politechnika, 2007. – Vol. 1 (19). – P. 77-82. – Retrieved from : <http://ela.kpi.ua/bitstream/123456789/8428/1/12.pdf>.

16. Zlyvko V. L. Samoidentyfikatsiya v pedagogichniy komunikatsii [Self-identification in pedagogical communication]. Kyiv : Ukrainian center of political management, 2005. – 144 p.

17. Grebenyuk M. O. Profesiyna samoidentyfikatsiya studentiv v umovakh navchannya u VNZ [Professional self-identification of students in conditions of studying in the higher educational institutions] Retrieved from : [http://www.psyh.kiev.ua/Гребенюк\\_М.О.\\_Професійна\\_самоідентифікація\\_студентів\\_в\\_умовах\\_навчання\\_у\\_ВНЗ](http://www.psyh.kiev.ua/Гребенюк_М.О._Професійна_самоідентифікація_студентів_в_умовах_навчання_у_ВНЗ).

**Kateryna Kalnytska** – PhD in Psychology, Associate Professor, Head of Department of Organizing Social Psychological Support, Chernihiv National University of Technology.  
E-mail: e.kalnitskaya@i.ua

*Антоніна Кічук*

## НОВІ ТЕХНОЛОГІЇ ТА ПСИХОЛОГІЧНІ ПІДХОДИ ДО РОЗВИТКУ ЕКОЛОГІЧНОЇ СВІДОМОСТІ У СТУДЕНТА

*Antonina Kichuk*

## NEW TECHNOLOGIES AND PSYCHOLOGICAL APPROACHES TO DEVELOPMENT OF STUDENT ECOLOGICAL CONSCIOUSNESS

*Визначено одну із національних тенденцій активізації екологічної діяльності майбутніх психологів та педагогів – розвиток у студентів екологічної свідомості через запровадження у вищій школі ідей контекстного навчання. Схарактеризовано деякі психологічні ресурси у вище окресленій площині навчальної практики студентів та їх професійної ідентифікації у процесі організації діяльності психологічної служби.*

**Ключові слова:** екологічна свідомість особистості; екологічна діяльність студента-практиканта; організація психологічної служби у закладах освіти.

*One of the national tendencies of activation of ecologic activity of future psychologists and educators is determined: development of students of ecological consciousness through the introduction of ideas of contextual education in high school. Some psychological resources are described in the above-mentioned plan of student's educational practice and of their professional identification in the process of organizing the activity of the psychological service.*

**Keywords:** ecological consciousness of the person; ecological activity of a student-practitioner; organization of psychological service in educational institutions.

За сучасних умов життєдіяльності пересічної людини, коли відчутною є впливовість глобалізації інтернаціоналізації, регіоналізації соціальних систем, стрижневого значення набувають екологічні цінності. Навіть на рівні результативності професійної діяльності фахівців соціономічних професій (що репрезентують тип «людина-людина»), науковці єдині у визнанні наступного: основним позитивним продуктом зміни в особистісній структурі вихованця (а за Н.В.Кузьміною – «психологічним продуктом педагогічної діяльності») слід уважати позитивну динаміку розвитку екологічної свідомості особистості. Це загальноприйняте положення обумовлює підвищений інтерес науковців до поглиблення наукових уявлень про феноменологію екологічної свідомості особистості.

Дослідження проблематики екологічної свідомості особистості, екологічного мислення (О.В. Білоус, С.Д. Дерябо, Л.М. Макарова, В.А. Ясвін та ін.) визнано пріоритетними з-поміж близьких – вивчення екологічної діяльності як структурного утворення, ос-

новними параметрами якого виступають захисна, зберігальна та відновлювальна дії по відношенню до природного середовища (В.В. Авраменкова, С.Г. Москвичов, Л.П. Пчілка та ін.); наявність взаємозв'язку і взаємозалежності між особистісно-смісловим ставленням до екологічних проблем, стилем життя та «духовною безпечністю» (І.Д. Бех, З.С. Карпенко, Н.І. Лапіна та ін.); доведення важливості переживань морально-сміслового гатунку, еколого-моральних імперативів у виховній діяльності психологів, педагогів, соціальних працівників (Т.П. Москвіна, С.Д. Рудшин, Г.М. Сорокін та ін.) тощо. Щодо останнього, то встановлено, що саме екологічна свідомість є тим новоутворенням, яке одночасно виступає і як мета, і як результат, і як пріоритет функціональної характеристики свідомості особистості; експериментальним шляхом доведені (зокрема, О.В. Білоус) й психологічні особливості екологічної свідомості – найвищого рівня психічного відображення навколишнього природного довкілля, до істотних психологічних характеристик віднесено, насамперед, екологічні знання особистості.

Аналіз наукових джерел із проблематики психології та педагогіки вищої школи засвідчує про тлумачення професійного становлення особистості не лише як складного, а й індивідуального процесу розвитку і саморозвитку саме в умовах професійної діяльності [2].

Ось чому підвищену дослідницьку увагу становить ідея контекстності в організації педагогічного процесу у вищій школі. Ця ідея найбільш системно і конструктивно реалізована у доробку наукової школи А.А.Вербицького, а її домінантою слугує розв'язання наявного протиріччя – оволодіння студентством практичною професійною діяльністю засобами теоретичного навчання, тобто трансформації суто навчальної діяльності особистості майбутнього фахівця у професійну діяльність. При цьому, як стверджують науковці, наскрізним завданням викладача вищої школи доцільно вважати вироблення у студентів рефлексивної позиції – «стійкої усвідомленої системи відносин особистості до власної діяльності і до самого себе як суб'єкта майбутньої професійної діяльності, що забезпечує формування досвіду професійної діяльності» [1]. Як переконує практика, дійсно, за сучасних реалій освітніх змін принципово важливою є здатність студента до рефлексивної позиції як в умовах навчально-професійної діяльності, так і на етапі професіоналізації у період фахової практики.

Отож, дбаючи про розвиток у студентів екологічної свідомості – чинника його здатності розвивати екологічну культуру вихованців – принципово важливо відповідним чином передбачати психологічні завдання на період їхньої практики у закладах освіти.

Так, у межах експериментальних завдань майбутнім психологам на період практики в нашому досвіді був апробований такий підхід щодо оптимізації екологовиховної діяльності студентів: проведення тестового випробування респондентів, у межах якого потрібно оцінити прояви відповідних категорій цінностей (соціальних, екологічних, моральних, Я-цінностей) та кількісний вияв екопсихологічних диспозицій. У такий спосіб майбутні фахівці набували компетентності за встановленими екодиспозиціями (наприклад, за тестом «Екоціннісні диспозиції» В.О.Скребця), визначити спрямованість дій і вчинків – узагальненої риси особистості або потенційної її схильності чинити так чи інакше у природному довкіллі (колаборативна, несесітивна, індіферентна, екосовмісійна, екосовметральна, гашенарна). Відтак, студент-практикант заохочувався й до інтерпретації набутого експериментального матеріалу, здійснюючи відповідне тлумачення психологічних сенсів щодо вираженості і співвідношення як особистісних ціннісних орієнтацій, так і розподілу диспозиційних шкал індивідуальної екологічної свідомості.

Отож, успішність виконання студентом-практикантом психологічного завдання – передумова конструктивної його екологовиховної діяльності.

### Список використаних джерел

1. Марусинець М.М. Формування рефлексивної позиції студентів в умовах освітніх змін // Глобальні виклики педагогічної освіти в університетському просторі: Матеріали III Міжнародного конгресу. – Одеса, 2017. – С. 472-474.
2. Саннікова О.П. Феноменологія особистості: вибрані психологічні праці. – Одеса: СМІЛ, 2003. – 256 с.

**Кічук Антоніна Валеріївна** – кандидат психологічних наук, доцент кафедри загальної та практичної психології, Ізмаїльський державний гуманітарний університет.  
**Kichuk Antonina** – PhD in Psychological Sciences, Associate Professor of the Department of General and Practical Psychology, Izmail State University of Humanities.  
**E-mail:** tonya82kichuk@gmail.com

*Svitlana Kormiltsyna, Olena Mestharm, Tetiana Yakovenko*

### SLANG AND ITS EMPLOYMENT IN E-MESSAGES

*The usage of slang and its employment in E-messages have been defined. The essence of slang language has been identified. The examples of slang words and expressions in the colloquial language have been given.*

**Keywords:** *slang vocabulary; colloquial style; shortening; abbreviation; word-building types.*

The most obvious trend of style in present day English has been towards the informal and colloquial. At all levels from written prose to the advertisement, writing has become nearer to casual speech. Speech itself has become more colloquial and informal. It admits slang readily, and is little concerned with precision and correctness. What was once thought a slovenly usage, nowadays has appeared to be quite acceptable. The movement of written English towards colloquial speech is going faster and faster.

In the 20<sup>th</sup> century, mass media and rapid travel have speeded up both the circulation and the demise of slang terms. Television and novels had turned criminal cant into slang (e.g. five grand for \$5000). Changing social circumstances may stimulate the spread of slang.

Slang is a perpetual delight of language enthusiasts. By slang we mean words or phrases in common colloquial use in some or all of their senses hanging on the outskirts of the literary language, but continually forcing their way into it.

The Oxford English Dictionary defines slang as “language of a highly colloquial style, considered as below the level of standard educated speech, and consisting either of new words or of current words employed in some special sense”.

The Longman dictionary of English Language and culture gives definition of slang as “very informal language that includes new and sometimes not polite words and meanings often used among particular groups of people and is not used in serious speech or writing”.

Thus slang is language of highly colloquial style considered below the level of educated people standard. There are new words or current words employed in some specific sense. All slang is metaphor, e.g. mug – face; saucers, blinkers – eyes; trap – mouth; dogs – feet; nut, dome, upperstory – head; cabbage, bucks – money.

Each slang is rooted in a joke. Most slang words are jocular often with a coarse, mocking, cynical colouring, e.g. ladybag – woman; dim, thick – stupid.

Slang words and expressions are created by the same word – formation processes:

1. affixation: beatnik (Russian – nik)
2. composition: ladybag, babushkaphobia
3. shortening: loo (waterloo – WC), mike, bike
4. abbreviations: a) acronyms: AWOL (absent without leave)  
b) graphic abbreviations: ac/dc – bisexual; g.f. – girl-friend
5. blend: shopperholic – (shopper and alcoholic)
6. phraseology: - it’s just what the doctor ordered;



Mobile phones, computers and internet opened a new page in slang vocabulary. Communication through computers and mobiles ousts face – to –face communication. A new type of chatting requires a new language. To quicken and simplify the text typing on the mobile, there appeared texts written in the language understandable for SMS – writers and “advanced” E – mail users.

Shortening and abbreviation have become dominant word – building types in this mobile language, e.g. howzit – how is it? Sup – what’s up? Bro – brother; Homie, mate – a good friend; ama – ask me anything.

To understand slangy SMS language one should compile a short dictionary of a mobile language: C – see; U – you; 4 – four, for; 2 – two, to.

With one letter you can express some words or even phrases, e.g.

*2 young + 2 go = 4 boys, this is the title of the book by Linda Lewis, the book for teens and about teens, and it means:” Too young to go for boys”.*

CUL8R – see you later

RUTLRIN2ME – “Are you talking to me?”

The mobile language enjoys popularity among teenagers. The advertising companies do not stay apart from this process. They use the elements of this language to promote their production, e.g. “Tell Your M8S that Fanta Tastes GR8”

M8S – mates; GR8 – great.

Slang is now socially acceptable, because it adds a new and exciting dimension to language. People use slang for it is picturesque and jocular. Using slang people want to arrest attention, to sound striking, to be different from others, what is more, they want to sound up –to –date.

Since slang is constantly changing and is not going to disappear, the linguists will always have space for investigation in this field.

### References

1. Антрушина Г.Б. и др. Лексикология английского языка: Учебное пособие для студентов – 4-е изд., стереотип / Г.Б. Антрушина // М.: Дрофа, 2004. – 288 с.
2. Арнольд И.В. Стилистика современного английского языка / И.В. Арнольд // М.: Просвещение, 1990. – 300 с.
3. Мостовий М.І. Лексикологія англійської мови / М.І. Мостовий // К.: Основа, 1993. – 255 с.
4. Раєвська Н. Лексикологія англійської мови / Н.Раєвська // К.: Вища школа, 1971. – 332 с.
5. Kuznetsova V. Notes on English Lexicology / V. Kuznetsova // К.: Рад.шк., 1996. – 131 с.
6. Longman dictionary of English language and culture.
7. Oxford English dictionary.
8. <http://www.handy.ru/news/2001/may/news48.htm/>.

**Кормільцина Світлана Юрївна** – викладач кафедри іноземних мов професійного спрямування, Чернігівський національний технологічний університет.

**Kormiltsyna Svitlana** – Lecturer of Foreign Languages for Specific Purposes Department, Chernihiv National University of Technology.

**E-mail:** kormiltsina75sveta@gmail.com

**Местхарм Олена Адамівна** – старший викладач кафедри іноземних мов професійного спрямування, Чернігівський національний технологічний університет.

**Mestharm Olena** – Senior Lecturer of Foreign Languages for Specific Purposes Department, Chernihiv National University of Technology.

**E-mail:** lena\_mestharm@ukr.net

**Яковенко Тетяна Миколаївна** - викладач кафедри іноземних мов професійного спрямування, Чернігівський національний технологічний університет.

**Yakovenko Tetiana** - Lecturer of Foreign Languages for Specific Purposes Department, Chernihiv National University of Technology.

**E-mail:** yakovenkotetiana@gmail.com

Мельник Ольга, Мельник Анатолій

## АНТИГЛОБАЛІЗАЦІЯ ТА ГЛОБАЛІЗАЦІЯ: ДІАЛЕКТИЧНА ЄДНІСТЬ

Melnyk Olga, Melnyk Anatolii

### ANTIGLOBALIZATION AND GLOBALIZATION: DIALECTIC UNITY

*Розглядаються антиглобалізм і глобалізація як об'єктивні процеси, що знаходяться у діалектичній єдності і спрямовані, з одного боку, на збереження національно-культурної ідентичності окремих народів і держав та інтеграцію та розвиток взаємодії з іншого.*

**Ключові слова:** антиглобалізація; антиглобалісти; глобалізація; дискурс; ідеологія; радикалізація.

*Antiglobalism and globalization are considered as objective processes that are in dialectical unity and aimed, on the one hand, to preserve the national-cultural identity of individual peoples and states and to integrate and develop interaction with another.*

**Keywords:** antiglobalization; antiglobalists; globalization; discourse; ideology; radicalization.

Актуалізація зусиль науковців у сенсі поглибленого пошуку відповідей на питання, які викликані до життя прискореним розвитком людської цивілізації, вочевидь знаходить свій відбиток у дискурсивних кодах між прибічниками глобалізаційних процесів та противниками цього явища.

Парадокси глобалізації не випадково стали предметом гострих теоретичних дискусій: неоднозначність процесів, що розгорнулися в сучасному світі, не можуть не відбиватися й на уявленнях про них. У науковій літературі поки що не знайдено відповідей на багато політичних питань, породжених глобалізацією, оскільки основна увага авторів зосереджена на її економічній та культурній складових. На думку Ю. Калиновського, можна запропонувати дві моделі глобалізації, які застосовувались у різні часи. Перша – «силова модель», що базувалась на активному використанні воєнного потенціалу західних держав і отримала назву «колоніалізм» або «імперіалізм». Друга – «модель інтересу», яка є більш гнучкою і спирається на економічне співробітництво, політичний плюралізм та концепцію прав людини як основу демократичного розвитку. Реалізація першої моделі глобалізації призвела до двох світових війн та переміщення центру світової політики з Європи до США. Друга модель ще не вичерпала свої внутрішні можливості, й зараз іде інтенсивна дискусія про її недоліки і переваги [5, 146].

Аналізуючи сучасні глобалізаційні процеси, фахівці по-різному оцінюють їхній внутрішній, прихований зміст. В. Максименко зазначає, що глобалізм – це не тільки вища стадія лібералізму і комунізму, це остання стадія світоглядно фальсифікованого (ідеологічного) осягнення світу [6, 95]. Тобто глобалізація – це своєрідний Модерн-2, коли після виникнення націй-держав у світі кардинально змінюється геополітична конфігурація. Іншу точку зору репрезентує М. Шепелев, обґрунтовуючи ідею глобального неототалітаризму (науковий варіант антиглобалістського дискурсу), підкреслюючи, що те, що здавалося боротьбою демократії й тоталітаризму, виявилось боротьбою двох різних типів тоталітаризму, причому той тип, що переміг, виявився значно більш аморальним [7, 114]. Антиглобалістський рух автор оцінює як авангард Постмодерну, який утверджує універсальний суверенітет особи.

Якщо відійти від крайнощів, глобалізація – це об'єктивний процес інтеграції країн на всіх рівнях суспільно-економічного життя, який має як позитивні, так і негативні аспекти. Важливим залишається питання про внутрішню сутність глобалізації: центри глобалізації, наслідки глобалізації для слаборозвинутих країн, перспективи розвитку людської цивілізації і т. ін.

Антиглобалізація – це також об'єктивний процес, що знаходиться у діалектичній єдності з глобалізацією і спрямований на збереження національно-культурної ідентичності окремих народів та держав. Важливо зазначити, що антиглобалісти не є суцільними противниками інтеграції, але вони вимагають інших «правил гри» для менш розвинутих країн щодо схем перерозподілу капіталів і ресурсів, репрезентуючи іншу логіку світосприйняття, інший дискурс.

Одна з основних проблем, на думку антиглобалістів, полягає в тому, що глобалізація (як глобальний процес) зачепила повною мірою лише такі галузі, як світові інформаційні мережі, банківсько-фінансову сферу, діяльність транснаціональних корпорацій, а в геополітичному плані обмежилась ареалом найбільш розвинених країн і не враховує інтереси аутсайдерів планетарних процесів.

На сучасному етапі «дискурсивне протистояння» глобалістів і антиглобалістів перейшло у нову більш жорстку фазу, що зумовлено серією терористичних актів, які приписують радикальним угрупованням противників глобалізації. Самі антиглобалісти називають свій рух новим антикорпоративізмом або рухом за глобальну демократизацію.

Антиглобалістський рух не є однорідним явищем і його учасники використовують досить різноманітні системи контраргументів щодо глобалізації, демонструючи різноманітні відтінки антиглобалістського дискурсу. Окрім РАГ, який виник у Мексиці та поширився на 60 країн і нараховує 50 млн. зареєстрованих членів, могутньою організацією антиглобалістів є американський «Інтернешнл екшен центр».

У той же час антиглобалістський рух деякі фахівці звинувачують у радикалізації, що створює благодатний ґрунт для терористичних організацій. Дійсно, досить часто виступи антиглобалістів шокують пересічних громадян своїми лозунгами та закликами, що дає підстави для критики [4].

На пострадянському просторі антиглобалісти не виявляють такої активності і згуртованості, як на Заході. Вони представлені різноманітними організаціями від екологічних до політичних, не маючи єдиного керівного центру. Як стверджують фахівці, ідеологія російських антиглобалістів – це історія КППС і політекономія зі «з'їздами», «вождями» та «діалектичним матеріалізмом» [3, 9]. В Україні руху антиглобалістів майже не існує (у західному розумінні), а є лише місцеві варіації у вигляді партій лівого спрямування та всіх тих, хто виступає проти входження нашої держави в ЄС, ВТО, протестує проти проникнення іноземного капіталу та товарів на вітчизняний ринок.

Як відомо, у світовому інформаційному просторі відбувається своєрідне протистояння глобалістів і антиглобалістів, у якому поки що виграють перші, хоча точка зору інших також достатньо аргументовано представлена у науковій і періодичній літературі. Щодо критики глобалізації написано багато, стосовно антиглобалістів слід визначити основні контраргументи відносно їхньої діяльності.

По-перше, строкатість антиглобалістського руху та відсутність єдиного центру призводить до неконтрольованих дій його учасників та радикалізації їхніх акцій.

По-друге, спостерігається відсутність єдиної програми дій, суперечливість цілей. Наприклад, у лютому 2002 року в бразильському місті Порту-Алегрі на з'їзді антиглобалістів зібралось 60 тис. учасників, що представляли 6 тис. організацій з 150 країн світу, на якому так і не вдалося прийняти заключний маніфест, до кінця погодити різноспрямовані позиції.

І, по-третє, деякі фахівці вбачають у діяльності антиглобалістів дуже низький практичний ефект. Останнє твердження не є стовідсотковим, оскільки відомі факти зміни політики МВФ та Всесвітнього банку, частково під впливом акцій антиглобалістів. Скажімо, МВФ та Всесвітній банк після виступів антиглобалістів списали 200 мільярдів доларів боргу з усіх країн Латинської Америки, а потім – 200 мільярдів доларів з усіх країн Африки [1, 10].

При цьому антиглобалізаційний рух можна умовно розподілити на радикальний та поміркований. Проблема полягає в тому, що у світі утворилися такі організації, на зразок «Аль-Каїди», які можна назвати радикально антиглобалістськими або терористичними. Фактично, глобалізація призвела до різкого збільшення недержавних суб'єктів міжнародного життя, появи нових агентів антиглобалізму. Вони мають фінансові ресурси, що доз-

воляють створювати та утримувати приватні армії, які діють на території багатьох країн. Ці організації, як правило, діють поза межами міжнародного та національних законодавств.

Як зазначає українська дослідниця І. Алексеєнко, попри відносну близькість ідеологічних настанов розрізнених груп та організацій, що беруть участь у антиглобалістському русі (наприклад, боротьба з неоліберальною версією економічної і політичної глобалізації та її суб'єктами), їх і досі роз'єднує досить глибока прірва, подолати яку сьогодні, очевидно, малоймовірно. Лише у випадку надзвичайного зацікавлення сил, що стоять за цими групами, різні за генезисом і пріоритетами ідейно-політичні течії змогли б злитися в єдину ідеологічну систему. Така ситуація може скластися, скоріш за все, лише у відповідь на репресивні дії потужних політичних опонентів. Але навіть у надзвичайних обставинах, взаємопроникнення різних версій антиглобалізму і формування об'єднаної ідеологічної платформи не могло б розпочатися без застосування взаємоприйнятних організаційних механізмів. А для їх вироблення необхідна інституційна основа – якісно новий, складніший у порівнянні з попередніми організаційними формами, соціальний суб'єкт, який потім, на спільній ідеологічній платформі, зміг би об'єднати значну частину існуючих груп [2].

Отже, антиглобалізм, навіть у найширшому його розумінні, не став цілісною ідейно-політичною концепцією, яку поділяла б принаймні більшість представників суспільно-політичних сил, котрі прямо чи опосередковано виступають як проти нинішніх процесів економічної і політичної глобалізації, так і проти окремих її аспектів. Незважаючи на те, що в ЗМІ, та навіть і в наукових публікаціях, усе частіше йдеться про «ідеологію антиглобалістів», насправді цілісної ідеологічної системи, єдиного антиглобалістського дискурсу, який міг би підтримати строкатий конгломерат антиглобалістських угруповань, поки що не вироблено. На нашу думку, варто шукати нові форми нейтралізації негативних наслідків глобалізації. Гуманітарії, особливо науковці й освітяни, могли б зробити великий внесок у розкриття сутності процесів глобалізації, у пошук засобів і форм нейтралізації негативних глобалізаційних процесів.

#### Список використаних джерел

1. *Агитон К.* Альтернативный глобализм. Новые мировые движения протеста / К. Агитон. – М, 2004. – 389 с.
2. *Алексеєнко І.* Антиглобалістський рух – початок формування світової контркультури? / І. Алексеєнко // Політичний менеджмент. – 2005. – № 6. – С. 129–135.
3. *Будзан Б.* Глобалізація: новий вызов менеджменту України / Б. Будзан // Зеркало недели. – 2002. – № 29 – С. 10–11.
4. *Гавриш О.* Антиглобализм – признак объединения мировой экономики / О. Гавриш // Зеркало недели. – 2002. – № 30. – С. 9.
5. *Калиновський Ю.* Глобалізація та антиглобалізація. Виникнення та співвідношення тенденцій / Ю. Калиновський // Вісник ХНУ ім. В.Н. Каразіна «Питання політології». – 2003. – № 592. – С. 146–157.
6. *Максименко В.* Происходит ли «глобализация»? / В. Максименко // Pro et Contra. – 1999. – Т. 4. – № 4. – С. 84–102.
7. *Шепелев М.* Антицивілізаційний потенціал мондіалізації як чинник формування глобального неототалітаризму / М. Шепелев // Людина і політика. – 2002. – № 6. – С. 108–115.

**Мельник Ольга Євгенівна** – кандидат філософських наук, доцент кафедри філософії і суспільних наук, Чернігівський національний технологічний університет.

**Melnyk Olga** – PhD in Philosophical Sciences, Associate Professor of Philosophy and Social Sciences Department, Chernihiv National University of Technology.

**E-mail:** 1747729@ukr.net

**Мельник Анатолій Іванович** – доктор філософських наук, професор.

**Melnyk Anatolii** – Doctor of Philosophical Sciences, Professor.

Людмила Москальова, Тетяна Житнік

**НОВІ АСПЕКТИ СОЦІАЛЬНО-КУЛЬТУРНОГО СУПРОВОДУ ДИТИНИ  
З ІНВАЛІДНІСТЮ (У РАМКАХ РЕАЛІЗАЦІЇ ГРОМАДСЬКОГО ПРОЕКТУ  
“АКАДЕМІЯ СУЧАСНОГО ДИТЯЧОГО МИСТЕЦТВА”)**

*Lyudmyla Moskalyova, Tetiana Zhytnik*

**NEW ASPECTS OF SOCIAL AND CULTURAL SUPPORT FOR DISABLED  
CHILDREN (WITHIN THE FRAMEWORK OF THE PUBLIC PROJECT  
“ACADEMY OF MODERN CHILDREN’S ART”)**

*У статті розкрито сутність та важливість створення інклюзивної освітнього простору у зв'язку з впровадженням інклюзії як в загальноосвітні навчальні заклади так і в початкові спеціалізовані мистецькі навчальні заклади. Розкрито можливості реалізації соціальної активності суспільства та громадськості у вирішенні завдань щодо покращення умов для дітей з інвалідністю. А саме, використання громадського бюджету (партиципаторного бюджету) на місцевому рівні з метою демократизації процесу поліпшення умов для дітей з інвалідністю в умовах міст України. Представлено громадський проект (2018 рік), що пропонує вирішення відсутності безкоштовних закладів, в яких займаються професійним творчим розвитком та естетичним вихованням дітей з категорії малозабезпечених верств населення, вимушено переміщених осіб, діти з інвалідністю у сучасних техніках.*

**Ключові слова:** діти з інвалідністю; багатодітні сім'ї; малозабезпечені сім'ї; мистецтво; соціально-культурні умови; громадський проект; партиципаторний бюджет.

*The article reveals the essence and importance of the inclusive educational space and its creation in connection with the implementation of inclusion in both general educational and specialized primary institutions. Also it reveals the possibilities of social realization in society and community as for the improvement of conditions for disabled children, namely, the use of the public budget (participatory budget) at the local level in order to democratize the process of improving the conditions for children with disabilities in Ukrainian cities. The public project (presented in 2018) proposes a solution to the lack of free establishments engaged in professional and creative development including the aesthetic education for the children from low-income groups, forcibly displaced persons and disabled children in modern technologies.*

**Keywords:** disabled children; large families; low income families; art; social and cultural conditions; public project; participatory budget.

Першою ланкою, що повинна вчасно реагувати на соціально-культурні зміни в суспільстві є освіта. Ці зміни, передусім, стосуються здоров'я дітей. Сьогодні диктує умови, як ніколи важливі для таких принципів освіти, як доступність та рівність, безперервність та різноманітність умов кожної дитини у всіх формах і типах освітніх послуг. Інклюзивне середовище – це сприятлива атмосфера для дітей, де можна повноцінно навчатися й розвиватися. Це середовище, де всі діти незважаючи на освітні потреби здатні ефективно навчатися, удосконалювати комунікативні навички, підвищувати свою соціально-культурну компетентність та відчувати себе частиною спільноти [1, с. 4].

Проблемі роботи з дітьми, які мають особливі освітні потреби, присвячено багато досліджень вітчизняних і зарубіжних науковців, зокрема К. Бовкуш, В. Бондаря, О. Гаврилова, В. Зарецького, О. Леханової, Н. Назарової, В. Поникарової, А. Шевцова, А. Шеманової та інших.

Таким чином, соціальна активність суспільства вимагає створення дієвих інструментів співпраці з власною громадою та долучення громадськості до вирішення місцевих проблем. Найбільш вдалим світовим досвідом щодо технології залучення громадян до процесу вироблення та прийняття рішень є використання громадського бюджету (бюджету участі, партиципаторного бюджету) на місцевому рівні. Саме методологія партиципаторного бюджетування як форма прямої демократії, що визначається як відкритий процес дискусії та прийняття рішень, у якому звичайні люди вирішуватимуть, як розподілити частину бюджету міста та допоможе зміцнити довіру громадян до місцевої влади [2].

Необхідністю створення та реалізації проекту стали наступні передумови. На цей час у м. Мелітополь Запорізької області відсутні безкоштовні заклади, в яких займаються професійним творчим розвитком та естетичним вихованням дітей у сучасних техніках. Це призводить до того, що діти з категорії малозабезпечених верств населення, вимушено переміщених осіб, діти з інвалідністю практично позбавлені можливості користуватися професійними послугами з естетичного розвитку у сучасних техніках,

оскільки існуючі заклади дозвілля у місті надають лише платні послуги, ціна яких є не завжди прийнятною для людей з невисоким рівнем доходу, а державні заклади культури не оснащені сучасним спеціалізованим творчим обладнанням та матеріалом.

Серед малозабезпечених членів територіальної громади міста Мелітополя існує потреба організації безкоштовного сучасного місця, де діти у комфортних умовах під наглядом фахівців можуть займатися творчим розвитком, розвивати свої здібності та світогляд за допомоги інноваційних технологій.

Метою проекту є створення сучасних умов для творчого розвитку дітей з малозабезпечених та багатодітних сімей, вимушено переміщених осіб, дітей з інвалідністю через організацію безкоштовної Академії сучасного дитячого мистецтва «Art Lab» на базі дитячої художньої школи. Проект передбачає створення в Мелітополі Запорізької області першої безкоштовної Академії сучасного дитячого мистецтва «Art Lab» на базі дитячої художньої школи з залученням новітніх технологій (Дитяча художня школа відділу культури Мелітопольської міської ради Запорізької області, Україна).

План заходів з реалізації проекту (роботи, послуги) передбачає:

1. Закупівля обладнання та меблів;
2. Придбання спеціалізованого матеріалу (набори для творчого розвитку, папір, муляжі, фарби, пастель, олівці тощо);
3. Встановлення обладнання та меблів у Мелітопольській дитячій художній школі (м. Мелітополь Запорізької області);
4. Розробка регламенту роботи Академії сучасного дитячого мистецтва «Art Lab» (розробка тематичного навчального плану на рік);
5. Проведення професійних занять в традиційних та неординарних сучасних техніках;
6. Організація та проведення майстер-класів з митцями живопису, графіки, декоративно-прикладного мистецтва нашого міста;
7. Організація та проведення онлайн-зустрічей з митцями сучасності зі всієї України;
8. Організація виставки та презентація робіт дітей у сучасних техніках на базі Мелітопольського краєзнавчого музею (м. Мелітополь Запорізької області).

Ключовими соціальними показниками оцінки результату проекту стане:

1. Створення сучасних умов для творчого розвитку особистості та можливостей у дітей з малозабезпечених та багатодітних сімей, вимушено переміщених осіб, дітей з інвалідністю;
2. Кількість дітей, які отримають сучасні професійні послуги сучасного дитячого мистецтва (не менше 100 осіб).

Завдяки реалізації даного проекту в дитячій художній школі будуть проводитися безкоштовні професійні заняття для дітей з малозабезпечених сімей, дітей-сиріт, дітей внутрішньо переміщених осіб (ВПО), дітей з інвалідністю. Заняття будуть сприяти творчому розвитку дітей та розвитку культури в цілому, включатимуть атр-заняття: малюнок, живопис, декоративно-прикладне мистецтво, створення принтів, виробів з паперу, колажів і масу інших традиційних та неординарних сучасних технік. Для ефектної роботи, крім традиційних технік навчання, пропонується надавати приклади та майстер класи сучасних фахівців за допомогою візуалізації (відео перегляди сучасних технік), онлайн-виставки та онлайн-зустрічі з сучасними митцями України.

#### **Список використаних джерел**

1. Бовкуш К. П. Готовність педагога до інклюзивної освіти // Педагогічні науки: теорія, історія, інноваційні технології, 2015, № 4 (48). – С. 3 – 9.
2. Гаврилов О. В. Особливі діти в закладі і соціальному середовищі : навчальний посібник / О. В. Гаврилов. – Кам'янець-Подільський : Аксіома, 2009. – 308 с.

3. Програма реалізації громадського бюджету (бюджету участі, партиципаторного бюджету) у місті Мелітополі на 2016-2019 роки [Електронний ресурс] : – Режим доступу : <https://melitopol-online.gov.ua/help/base>.

**Москальова Людмила Юрївна** – доктор педагогічних наук, професор кафедри соціальної роботи, соціальної педагогіки та дошкільної освіти Мелітопольського державного педагогічного університету імені Богдана Хмельницького.

**Moskalyova Lyudmyla** – Professor, Doctor of Pedagogical Sciences, Department of Social Work, Social Pedagogy and Preschool Education, Bogdan Khmelnytsky Melitopol State Pedagogical University.

**E-mail:** moskalevalu1@gmail.com

**Житнік Тетяна Сергіївна** – кандидат педагогічних наук, старший викладач кафедри соціальної роботи, соціальної педагогіки та дошкільної освіти Мелітопольського державного педагогічного університету імені Богдана Хмельницького

**Zhytnik Tetiana** – Candidate of Pedagogical Sciences, Senior Lecturer, Department of Social Work, Social Pedagogy and Preschool Education, Bogdan Khmelnytsky Melitopol State Pedagogical University.

**E-mail:** zhytnik\_tetiana@mdpu.org.ua

*Dávid Palaščák*

## PREMENY VIDIECKEHO OBYVATEĽSTVA VO VYBRANÝCH OKRESOCH NA JUHU ZEMPLÍNSKEJ ŽUPY V DRUHEJ POLOVICI 19. STOROČIA

*Dávid Palaščák*

## CHANGES IN THE RURAL POPULATION IN SELECTED DISTRICTS IN THE SOUTH OF ZEMPLÍN COUNTY IN THE SECOND HALF OF THE NINETEENTH CENTURY

*Hlavným cieľom príspevku je bližšia analýza vývoja obyvateľstva na juhu Zemplínskej župy v 19. storočí, konkrétne v okrese Szerenc. V príspevku sledujeme zmenu počtu obyvateľov, konfesionálne vyznanie obyvateľstva a ktoré obce patrili medzi tzv. centra jednotlivých konfesií. Rovnako sledujeme vývoj v počte chovaného dobytku a iných domácich zvierat. Údaje sme čerpali z úradných dokumentov v podobe sčítaní ľudu z rokov 1869, 1880, 1890, 1900 a 1910.*

**Kľúčové slová:** obyvateľ; konfesia; obec; okres; súpis; majetok.

*The main subject of the contribution is a closer analysis of the population development in the south of Zemplín county in the 19<sup>th</sup> century. Specifically in the Szerenc district. In this paper, we are monitoring the population change in the districts. The confessional beliefs of the population, which belonged to the so-called centers of individual confessions. We monitor the development of livestock and other domestic animals. We follow this data on the basis of the official census documents of 1869, 1880, 1890, 1900 and 1910.*

**Keywords:** resident; confessions; community; district; inventory; property.

Sčítanie obyvateľstva patrí k najstarším štatistickým akciám a k najcennejším dokumentom, ktoré nám pomáhajú doplniť skladačku poznateľnosti dejín. Snaha presvedčiť sa o počte obyvateľov je rovnako stará ako všetky vyspelé civilizácie. V Uhorsku, ako v časti Habsburskej monarchie, sa uskutočnilo niekoľko sčítaní, ktoré nám podávajú v rámci možnosti slušný prehľad o stave obyvateľstva. V 19. storočí sa uskutočnilo v Uhorsku niekoľko súpisov, ktoré na rozdiel od urbárskych súpisov, súpisov daňovníkov, podávajú komplexnejší pohľad na stav obyvateľstva. Zákon o sčítaní ľudu z 29. marca 1869 určil, že sčítanie sa bude vykonávať vždy k 31. decembru v rokoch končiacich nulou, a to (s výnimkou roku 1869) v rokoch 1880, 1890, 1900 a 1910. V nich sú zaznamenané počty domov, obyvateľov, rodín, náboženstvo, v neskorších sčítaniach už aj národnosť, a neskôr ku koncu storočia pribúdajú aj súpisy zvierat. To všetko je rozdelené podľa žúp, v rámci žúp na okresy, v ktorých sú zaznamenané údaje podľa obcí. V nasledujúcich riadkoch sa bližšie oboznámime s premenami štruktúr obyvateľstva v druhej polovici 19. storočia a to po náboženskej, národnostnej a podľa možnosti aj hospodárskej stránke na juhu Zemplínskej župy v nami vybranom okrese Szerencs a pre krátke porovnanie na konci aj okres Tokaj. Szerencsský okres (maď. Szerencsi járás) a Tokajský okres (maď. Tokaji járás) sú v súčasnosti okresy v severovýchodnom Maďarsku v Boršodsko-abovsko-zemplínskej župe. Správnym centrom Szerencsského okresu je mesto Szerencs a správnym centrom Tokajského okresu je mesto Tokaj.

Szerencsský okres v roku 1869 mal 6 210 domov, v ktorých žilo 8 044 rodín. Celkovo tu žilo 35 334 obyvateľov. Tí patrili k siedmym vierovyznaniam. Najpočetnejší boli rímskokatolíci, ktorých bolo 15 165. Ku katolíckej cirkvi patrili aj s Rímom zjednotení kresťania byzantského obradu - gréckokatolíci. Tých však v tejto oblasti veľa zastúpených nebolo. Išlo len o 1 996 obyvateľov. V každom prípade to bola jedna z početnejších komún. Najpočetnejšia komunita gréckokatolíkov žila v Bekecsi, išlo o 301 veriacich. Početnejšie komunity gréckokatolíkov v Szerencskom okrese boli v obciach: Bénye 288 obyvateľov, Zombore 230, v samotnom Szerencsi 214, Korome 118 a Monoku 102 obyvateľov. V ostatných obciach tohto regiónu v rámci Zemplínskej župy sa počet gréckokatolíkov pohyboval poväčšine od 35-83 obyvateľov. Významný bol podiel protestantského obyvateľstva. Nešlo však o veriacich evanjelickej cirkvi augsburského vyznania. Tých bolo v tomto okrese len 974 obyvateľov s tým, že najpočetnejšia komunita žila v Tállyi 417 evanjelikov a Csánlaos, kde žilo 214 evanjelikov. Protestantské obyvateľstvo v tomto okrese patrilo k reformovanému vyznaniu. Išlo o druhé najpočetnejšie vierovyznanie zastúpené 14 329 veriacimi. Najpočetnejšie bolo zastúpené v obci Megyaszó, kde žilo 1 876 veriacich tohto vyznania. Reformované - helvétske vyznanie malo v tomto okrese štyri veľké centrá. Okrem spomínaného Megyaszó sa jednalo o obce Harkány, Tisza-Luc a Hernád-Némety. V týchto obciach išlo o komunitu početnejšiu ako 1 000 obyvateľov. Pomerne početnou skupinou boli židia, ktorých bolo 2 866. Najviac ich žilo v obci Mád, kde na 3 779 obyvateľov pripadalo 830 židov. Početná komunita žila aj v obci Tállya. Na 3 997 obyvateľov tu pripadalo 404 židov. Čo sa týka zloženia obyvateľstva pomerne raritné vyznieva zastúpenie iných kresťanských cirkví. Súpis obyvateľstva z roku 1869 uvádza jedného zástupcu v obci Tállya. Raritné je aj zastúpenie pravoslávneho obyvateľstva. V tomto okrese žili v roku 1869 traja pravoslávni veriaci, z toho jeden v obci Sajó-Hidvég a dvaja v Máde (László, 2005).

Ak sa pozrieme na vývoj obyvateľstva v tomto okrese a porovnáme roky 1869 a 1881 tak zistíme, že v roku 1880 počet obývaných domov mierne klesol na 6 168. Skôr by sa dalo povedať, že počet obydľí zostal približne rovnaký. Taktiež mierne klesol aj počet obyvateľov a to na 34 637. Tento pokles oproti roku 1869 je taktiež zanedbateľný. V podstate by sa dalo hovoriť aj o štatistickej chybe, nakoľko rozdiel je len niečo cez 700 obyvateľov. Ak sa pozrieme na náboženské zloženie, tak najpočetnejší zostali rímskokatolíci, ktorých bolo 14 908. Počet gréckokatolíkov mierne stúpol, ale taktiež tu možno hovoriť, pri porovnaní týchto sčítaní, o štatistickej odchýlke. Počet, resp. nárast, je len o necelých 100 ľudí hlásiacich sa ku gréckokatolíkom. Ale ak hovoríme o gréckokatolíkoch, tak zaujímavý je údaj, ktorých sčítanie z roku 1889 už uvádza ako národnosť. Gréckokatolíci sú stotožňovaní väčšinou s rusínskym obyvateľstvom. Kým gréckokatolíkov bolo 2 087, tak k Rusínom sa hlásilo len 11 ľudí. Ak hovoríme o Rusínoch, tak k pravoslávnenému vyznaniu sa hlásili štyria ľudia. Druhým najpočetnejším vyznaním zostali reformovaní (tzv. helvétske vyznanie). Oproti roku 1869, kde by sme mohli hovoriť o štyroch centrách - obciach, kde počet veriacich presahoval 1 000 obyvateľov, tak v roku 1890, počet 1 000 veriacich z pomedzi obyvateľov obce bol presiahnutý už len v dvoch obciach. Najviac to bolo aj naďalej v Megyaszó, kde počet veriacich reformovaného vyznania dosahoval 1 716 obyvateľov. Druhou obcou, kde tento počet presiahol 1 000 obyvateľov zostala Tisza-Luc (Magyar Kir. Kozponti Statisztikai Hivatal, 1881, s. 377-390). Stúpol počet židov, ktorých podľa sčítania z roku 1889 bolo 3 159. Ich centrom zostáva naďalej Mád, kde počet presahuje 800.

Zaujímavý je údaj o gramotnosti obyvateľstva z roku 1889. Tu sa udáva počet 15 308 obyvateľov, čo je pomerne vysoké číslo. Počet obyvateľov tohto okresu stúpol pri sčítaní v roku 1900 na 43 444. Sčítanie z roku 1900 obsahuje oproti predošlým dokumentom viac konkrétnejších informácií, z ktorých sa dozvedáme viac. Napr. aj to, že najviac bolo zastúpené obyvateľstvo od 20-39 rokov a to v počte 11 635. Najmenej bolo obyvateľstva vo



veku od 12-15 rokov v počte 2 981. V priemerne 0,9 dieťaťa vo veku od 5 do 15 rokov pripadalo na jedného dospelého človeka vo veku od 20-39 rokov.

Sčítanie z roku 1900 udáva aj počet vojakov žijúcich v okrese. V tomto prípade tu žilo v roku 1900 podľa záznamov 37 vojakov. Z náboženského hľadiska bolo najviac zastúpených rímskokatolíkov 20 838, gréckokatolíkov bolo 2 894, reformovaných 15 474, pomerne veľa bolo židov 3 294. Málo bolo evanjelikov, ktorých bolo len 931. Zmenil sa ale počet obcí v okrese. Oproti dokumentom z roku 1869 v roku 1900 bolo o jednu obec menej (Magyar Kir. Kozponti Statisztikai Hivatal, 1902, s. 262-270).

Ak sa pozrieme na pomery v chove poľnohospodárskych zvierat, tak si porovnáme roky 1895 a 1911. V oboch prípadoch boli najviac chované prasatá. V roku 1890 ich v Szerencsskom okrese bolo chovaných viac ako 23 000 kusov. V roku 1910 ich počet klesol na 19 692 kusov. Najviac ich chovali v meste Tisza-Luc. Počet koní v okrese, v oboch sledovaných rokoch, sa pohyboval okolo 4 242-4 254 kusov. Najviac koní pripadalo v roku 1895 na Monok – 352 kusov, neskôr v roku 1911 na Megyaszó – 295 kusov. Kôz sa v tejto oblasti veľa nechovalo a ich počet nepresiahol 341 kusov v rámci celého okresu. K roku 1910 ich počet klesol takmer o 100 kusov. Pomerne slušne bolo číslo chovu oviec, kde sa počet pohyboval v rozmedzí od 11 671-12 402 kusov. Hovädzí dobytok sa tu choval v počte od 16 000- 17 500 kusov (Magyar Kir. Kozponti Statisztikai Hivatal, 1913, s. 542-564).

V závere si aspoň ilustračne porovnáme okres Szerencs s okresom Tokaj a to v roku 1869. V prípade Tokaja rozlohou išlo o pomerne malý okres. Mal len dvanásť obcí, čo je o polovicu menej ako Szerencsský okres. Počtom obyvateľstva však o polovicu menší nebol. V roku 1869 mal 3 819 domácností, kde žilo 20 789 obyvateľov. V priemere išlo o 5 obyvateľov na jeden dom (presné číslo je 5,4). Išlo o takmer podobné číslo ako v Szerencsskom okrese, kde presné číslo je 5,6 obyvateľa na domácnosť. Aj tu bolo najpočetnejšie rímskokatolícke náboženstvo, ku ktorému patrilo 8 517 veriacich. Ku gréckokatolíkom patrilo 2 413 ľudí. Najpočetnejšie bolo zastúpené v Tokaji, kde bolo 590 veriacich. Pomerne veľa obyvateľstva na juhu Zemplínskej župy, v dnešnom severnom Maďarsku, patrilo tradične k reformovanému vyznaniu. V Tokajskej oblasti išlo o číslo 6 098 veriacich. Početné tu bolo aj židovské obyvateľstvo, zastúpené 3 355 príslušníkmi. Najviac židov žilo v 19. storočí v Tokaji a Tolcsve. Počet v nich sa v rokoch 1869 až 1911 pohyboval v rozmedzí od 800-1 000 obyvateľov. Počet židov tu neklesal, držal sa približne na rovnakej úrovni v náraste do sto obyvateľov.

V závere môžeme konštatovať, že výsledky sčítania ľudu sú vždy žiadanými údajmi. Vzhľadom k tomu, že údaje zo sčítania v prevažnej miere nie je možné nahradiť žiadnymi inými štatistickými údajmi, záujem o ne stále trvá aj v súčasnosti.

### Zoznam použitej literatúry

1. *László S.* Az 1869 evi népszámlálás vallási adatai. Budapest : TLA Teleki L. Int. KSH Népszámlálás - KSH Lvt, 2005, s. 263-272.
2. *Magyar Kir.* Kozponti Statisztikai Hivatal. 1881. Magyar Statistikai Kozlemenyek. Népszámlálás. Budapest : Pésti könyvnyomda részvénytársaság, s. 377-390.
3. *Magyar Kir.* Kozponti Statisztikai Hivatal. 1902. Magyar Statistikai Kozlemenyek. Népszámlálás. Budapest : Pésti könyvnyomda részvénytársaság, s. 262-270.
4. *Magyar Kir.* Kozponti Statisztikai Hivatal. 1913 Magyar Statistikai Kozlemenyek. Allatlétszáma. Budapest : Pésti könyvnyomda részvénytársaság, s. 542-564.
5. [www.infostat.sk](http://www.infostat.sk).

**Mgr. et. Mgr. Dávid Palaščík** – doktorand, Inštitút histórie, Filozofická fakulta Prešovskej univerzity v Prešove, Slovenská republika.

**Mgr. et Mgr. Dávid Palaščík** – PhD Student, Institute of History, Faculty of Arts, University of Presov in Presov, Slovak Republic.

**E-mail:** david.pal.kan@gmail.com

Olga Rudenko

## METHODOLOGICAL ROLE OF PHILOSOPHY IN SCIENTIFIC RESEARCH

*The methodological role of philosophy in modern scientific research in ontological, epistemological and methodological aspects is determined. It is emphasized that philosophical methodology implements the general principle of scientific research. The indirect nature of the philosophical methodology, which gives a researcher only the general orientation of the study, helps to determine the shortest path to the truth, to avoid false actions.*

**Keywords:** philosophy; methodology; scientific research; philosophical picture of the world; philosophical principles; conceptual apparatus.

Studying and finding solutions to the methodological problems that arise in the development of specific scientific knowledge require not only implementation of the techniques produced by these specific branches of science, but also the those developed by philosophy.

Methodology should not be simplified to the set of instruments for those willing to make a scientific discovery. It can guide a profound scientific research, but cannot substitute it. Therefore, it should not be perceived as some kind of algorithmically designed technology of scientific thinking. Expanding the range of methods and techniques available for a scientific research, methodology widens its capabilities, revealing the complexity, ambiguity and variety of genuinely creative scientific thinking at the same time.

Conducting the study of the philosophy's methodological role in scientific research, the following points should be mentioned:

1. Philosophy develops certain "models" of reality which a researcher uses as a prism to analyze his subject (ontological aspect). Philosophy provides the general world view with its universally objective characteristics and represents the material reality as a unity of all its attributes, movement forms and fundamental laws. This comprehensive system of representations of the real world's general laws and properties is formed as a result of generalization and synthesis of the specific and general scientific concepts and principles.

Philosophical worldview (unlike the religious, mythological, etc.) is a prerequisite for the development of the physical, biological and other worldviews as a universal ontological concept.

In other words, philosophy provides a general vision of the world, which is the the basis for the specific scientific views as elements of a more complex whole - the philosophical comprehension of reality. This comprehension allows us to see the place and the role of specific scientific notions, "assign" them as the inherent aspects, the integral parts of the general world view.

2. Philosophy equips the researcher with the knowledge of general laws of the cognitive process itself: the doctrine of truth, the ways and forms of its comprehension (epistemological aspect). Philosophy (especially in its rationalist version) provides the scientist with the outgoing epistemological guidelines concerning the essence of the cognitive relation, its forms, levels and general principles, the conditions of its authenticity, the social and historical context of knowledge, etc.

Although all branches of science are aimed at constructing the knowledge about the the world, none of them see formulating the laws, forms and principles of knowledge in general as their key objective. This issue is specifically studied by philosophy (more precisely epistemology as one of its major branches), based on the information produced by other science fields, which deal with particular aspects of the cognitive process.

Moreover, studying the world, including scientific research, has always, in any historical epoch, been carried out in accordance with a certain system of logical categories. The transition of science to the analysis of new objects leads to the transition to a new categorical system. If a culture has not formed a categorical system that corresponds to a new type of objects, then these objects will be analyzed using an inadequate system of categories, which consequently will not reveal their essential characteristics. By developing its categories, philosophy thus prepares a kind of a preliminary agenda of developing concepts for the natural and social sciences in the future. The application of categories developed by the philosophy in a profound scientific research leads to categories being enriched and further developed.

3. Philosophy provides science with the general principles formulated on the basis of certain categories. These principles exist in science in the forms of general regulators, universal norms,

requirements, which must be used by subject of knowledge in his research (methodological aspect). Studying the general laws of existence and knowledge, philosophy acts as the ultimate, most general method of scientific research. This method, however, cannot substitute the special methods of other branches of science, it is not a universal key that opens up all the secrets of the universe, it does not a priori determine any exact results of the narrow fields of study or their specific methods.

Philosophical and methodological programs should not be seen a strict scheme to be followed, a pattern, a stereotype, which influences the facts, but instead are only general guidelines for a research. The philosophical principles are a technical set of norms and regulation as well as a simple external integration of a system of general categorical definitions and principles with the specific scientific material at the same time. The philosophical principles compose a flexible, mobile, dynamic and open system, which cannot create the pre-set, result-guaranteeing research methods deliberately "doomed to success".

4. The philosophical principles always influence the scientific research not directly or indirectly, but in a complex indirect way - through the methods, forms and concepts of "lower" methodological levels. The philosophical method is not a "universal key", it cannot simply provide solutions to the particular problems of specific fields of study just by logically developing the common truths. It cannot serve as "an algorithm of discovery", but gives the scientist only the general orientation of the study, helps finding the shortest path to the truth and avoiding false actions instead.

The philosophy's influence on science is, as a rule, indirect, especially in the context of increasing discrepancy of the language systems they use. Therefore, the issues of appropriate definition and perception of philosophical and specifically scientific concepts and their "transition" from the first category to the latter have become increasingly important. Philosophy as a universal regulator can perform its heuristic function efficiently only if there is a continuous comparison and correlation with the other levels of methodological knowledge and realization of its prospects through them.

5. The implementation of philosophical principles in scientific research is embodied in their reconsideration, expansion and development at the same time. The results of scientific researches often lead to changes in philosophical views on problems that extend far beyond the bounded areas of science itself. Philosophical concepts should be based on scientific results. However, as they develop and become widespread, they often influence the way in which the scientific thought evolves, pointing out one of the many possible paths of its development.

Consequently, realization of the philosophy's methodological function does not only comprise of methods created to solve the fundamental problems of the scientific development, but also includes a path of development for the philosophy itself as well as of all its methodological principles.

**Rudenko Olga** - PhD, Associate Professor, Associate Professor Department of Philosophy and Methodology of Science, Taras Shevchenko National University of Kyiv.  
E-mail: orudenko@knu.ua

*Олена Щербакова, Георгій Даниленко*

**СОЦІАЛЬНО-ПСИХОЛОГІЧНА ПІДТРИМКА АКАДЕМІЧНО ЗДІБНИХ УЧНІВ  
В УМОВАХ ІННОВАЦІЙНОГО ПЕДАГОГІЧНОГО ПРОЕКТУ «ІНТЕЛЕКТ  
УКРАЇНИ» ЯК СКЛАДОВА СТАЛОГО СУСПІЛЬНОГО РОЗВИТКУ**

*Olena Shcherbakova, Georgiy Danylenko*

**SOCIO-PSYCHOLOGICAL SUPPORT ACADEMICALLY CAPABLE STUDENTS  
IN INNOVATIVE EDUCATIONAL PROJECT "INTELLECT OF UKRAINE"  
AS A COMPONENT OF SUSTAINABLE DEVELOPMENT PUBLIC**

*Визначено передумови для забезпечення сталого розвитку творчо активної, всебічно розвинутої особистості на прикладі освітнього проекту «Інтелект України». Визначено, що дієва соціально-психологічна підтримка освітньої траєкторії розвитку академічно здібних учнів ґрунтується на системному, діяльнісному та особистісно орієнтованому підходах.*

*Ключові слова: меритократична освіта; сталий розвиток; інтелектуальний потенціал; академічно здібні учні; соціально-психологічна підтримка.*

*The prerequisites for ensuring the sustainable development of a creative, active, fully developed personality are determined on the example of the educational project "Intellect of Ukraine". It is determined that effective socio-psychological support of the educational path of the development of academically capable students is based on systematic, activity-oriented and personally oriented approaches.*

**Keywords:** *meritocratic education; sustainable development; intellectual potential; academically capable students; socio-psychological support.*

Сучасні тенденції розвитку людства, провідною серед яких є розбудова інформаційного суспільства, обумовлюють зростання вимог до здатності людини нестандартно, оригінально мислити, знаходити нові проблеми і незвичайні шляхи їх вирішення. Найбільших соціально-економічних успіхів досягають держави, які мають високий інтелектуальний та творчий потенціал нації. В той же час, майбутнє людської цивілізації залежить від спроможності усіх членів суспільства самореалізуватися. Особливо гостро ця проблема стоїть для здібних та обдарованих дітей. Саме тому одним із основних завдань системи національної освіти будь-якої країни є формування творчо активної, всебічно розвиненої особистості.

*Здібності* — це індивідуально стійкі психічні властивості людини, які визначають її успіхи в різних видах діяльності, а *академічні здібності* – надзвичайна схильність дитини до навчально-пізнавальної діяльності, яка проявляється високими освітніми потребами учнів і сталою високою успішністю в окремих навчальних дисциплінах. При всій індивідуальній своєрідності проявів академічної здібності існує досить багато рис, характерних для більшості таких учнів. У цих дітей наявні інтелектуальні здібності, вони здатні до креативного та критичного мислення, а деякі особливості їх шкільної мотивації такі, що роблять навчання для них особливою соціальною потребою. Але подальший розвиток здібностей можливий лише при створенні сприятливих умов для їх розкриття [4].

Прийшло розуміння необхідності цілеспрямованого «вирощування», зміцнення інтелектуального потенціалу нації. Як свідчить досвід розвинених країн, найефективнішим на цьому шляху є підхід, що передбачає створення для академічно здібних учнів сприятливих гігієнічних і стимулюючих психолого-педагогічних умов навчання, що найбільш ефективно в межах певного освітнього середовища, що реалізується у Всеукраїнському науково-педагогічному проекті «Інтелект України» шляхом упровадження в національний освітній простір системи пошуку, розвитку та педагогічної підтримки академічно здібних і обдарованих дітей [2].

Проект впроваджується в контексті концепції меритократичної освіти і ґрунтується на *принципах* системного, діяльнісного, синергетичного, особистісно орієнтованого, компетентнісного підходів, які узгоджуються із загально педагогічними принципами і відображають сучасний рівень і тенденції розвитку національної системи освіти. Принципово важливою його складовою є система виховання учня як громадянина України, національно свідомої, вільної, демократичної, життєво і соціально компетентної особистості, здатної здійснювати самостійний вибір, приймати відповідальні рішення у різноманітних життєвих ситуаціях [1; 3].

*Системний підхід* як спеціалізований методологічний напрям пізнання системних об'єктів є методологічною базою організації діяльності закладу освіти. Реалізація системного підходу виявляється можливою завдяки дотриманню низки принципів: *цілеспрямованості, діалектичної єдності педагогічної системи та середовища, оптимальності, рівноважної відповідності, зворотного зв'язку тощо.*

*Діяльнісний підхід* як система взаємопов'язаних принципів — взаємозалежності свідомості та діяльності, розвитку, історизму, активності, інтеріоризації-екстеріоризації, системного аналізу психіки тощо — дозволяє теоретично обґрунтувати роль діяльності у формуванні психічних процесів і свідомості особистості, надає можливість розкрити механізми засвоєння людиною суспільно-історичного досвіду. Його

положення в процесі навчання та виховання академічно здібних і обдарованих учнів реалізуються завдяки дотриманню принципів динамічного балансу вимог і здібностей, співпраці та співтворчості, створення ситуації вільного вибору, наявності прикладів для наслідування, залучення до процесу викладання внутрішньо мотивованих наставників.

Сутність *особистісно орієнтованого підходу* виявляється у створенні умов для найповнішої самоактуалізації здібних і обдарованих учнів, що забезпечується реалізацією основних положень *парадигми* особистісно орієнтованої освіти.

Перше положення парадигми стосується уявлень про сутність і призначення освіти. Особистісно орієнтована освіта розглядається як альтернатива традиційній (когнітивно орієнтованій) і розуміється як особливий тип освіти, що передбачає таку організацію взаємодії учнів і педагогів, за якої створено оптимальні умови для розвитку в суб'єктів навчання здатності до самоосвіти, самовизначення, самостійності і самореалізації.

Друге положення парадигми пов'язане з визначенням функцій особистісно орієнтованої освіти, до яких відносять: допомогу учневі в процесі самопізнання, самовизначення та самореалізації, а не формування наперед заданих якостей; сприяння формуванню в учнів культури життєдіяльності, в тому числі і здорового способу життя, що надає можливість особистості продуктивно будувати своє повсякденне життя, зберігати і зміцнювати власне здоров'я; розвиток індивідуальних здібностей кожного учня; максимальне виявлення, ініціювання, використання й «окультурення» його суб'єктного досвіду.

Третє положення парадигми визначає місце учня в освітньому процесі, який розглядається як його суб'єкт. Тому завдання вчителя полягає не у формуванні й навіть не у вихованні учня, а в педагогічній підтримці, сприянні його становленню як суб'єкта життєдіяльності, який спроможний до активної перебудови освітнього середовища під власні потреби.

Четверте положення парадигми стосується її змісту. Феномен «бути особистістю» являє собою особливу форму соціального буття людини, її орієнтування в соціумі, своєрідну «приспосувальну» реакцію на специфічні умови життєдіяльності. Відповідно до цього зміст особистісно орієнтованої освіти має включати такі обов'язкові компоненти: аксіологічний, когнітивний, дієво-творчий, особистісний і здоров'язбережувальний.

П'яте положення парадигми визначає своєрідність процесуально-діяльнісного компонента особистісно орієнтованого освітнього процесу. У ньому наголошується на необхідності відмови від суб'єкт-об'єктної взаємодії учителя й учнів на користь суб'єкт-суб'єктної; переходу від пояснювально-ілюстративного навчання до проблемного; від монологу педагога до інтерактивної взаємодії всіх учасників освітнього процесу; від управління з боку вчителя навчально-пізнавальною діяльністю учнів до їхнього самоуправління.

Сутність *компетентного підходу* виявляється у створенні умов для формування в учнів ключових компетентностей: уміння вчитися; спілкування державною, рідною та іноземними мовами; інформаційна; соціальна і громадянська; загальнокультурна; підприємницька, здоров'язбережувальна.

Соціально-психологічна підтримка академічно здібних учнів у закладі загальної середньої освіти спрямована на розвиток ключових компетентностей на тлі збереження їх здоров'я, високої розумової працездатності і забезпечення сприятливих умов для плідної співпраці усіх суб'єктів освітнього процесу з метою створення освітнього середовища, яке сприятливе для ефективного навчання та сталого розвитку [2].

Розбудова системи соціально-психологічної підтримки академічно здібних учнів межах проекту «Інтелект України» відбувається через:

- забезпечення умов для самореалізації особистості шляхом цілісного використання для навчання освітніх моделей поглиблення, збагачення та проблематизації;

- створення сприятливого гігієнічного та стимулюючого освітнього середовища для задоволення пізнавальних потреб академічно здібних учнів, розвитку креативності та збереження шкільної мотивації;

- забезпечення умов для співпраці усіх суб'єктів освітнього процесу в закладах освіти щодо своєчасного виявлення чинників ризику соціально-психологічної дезадаптації та погіршення стану здоров'я;

- міжсекторальної та міжгалузевої взаємодії фахівців для надання кожному навчальному колективу та учню суб'єкторієнтованих рекомендацій щодо створення сприятливих умов для виявлення і розвитку академічних здібностей і обдарованості, емоційного інтелекту, високої працездатності.

Отже, соціально-психологічна підтримка сьогодні є не просто сукупністю різноманітних методів діагностичної, профілактичної та корекційно-розвивальної роботи з дітьми, а виступає комплексною технологією, особливою культурою підтримки і допомоги дитині у вирішенні завдань її розвитку, навчання, виховання, соціалізації та збереження здоров'я.

### Список використаних джерел

1. Бех І.Д. Психологічний супровід особистісно зорієнтованого виховання / І.Д. Бех // Початкова школа. – 2004. – №3. – С. 3-6.
2. Гавриш І. Всеукраїнський науково-педагогічний проект Інтелект України: теоретичні та практичні питання реалізації в початковій школі // І. Гавриш, С. Кириленко, О. Щербаков. – Рідна школа. – 2013. – №8-9. – С. 39-43.
3. Освітні технології: Навчально-методичний посібник / О. М. Пехота, А. З. Кіктенко, О. М. Любарська та ін.: За заг. ред. О.М. Пехоти. – К.: А.С.К., 2001. – 256 с.
4. Щербакова О.О. Психологічний супровід адаптації до школи академічно здібних та обдарованих дітей / О.О. Щербакова // Журнал «Науковий огляд». – Київ, 2014. – Т. 9, №10. – С. 159–167.

**Щербакова Олена Олександрівна** – кандидат психологічних наук, старший науковий співробітник, державна установа «Інститут охорони здоров'я дітей та підлітків НАМН України».

**Shcherbakova Olena** – PhD of Psychological Sciences, Senior Researcher, State Institution "Institute for Children and Adolescents Health Care of the National Academy of Medical Sciences of Ukraine".

**E-mail:** lenascherbakova@ukr.net

**Даниленко Георгій Миколайович** – доктор медичних наук, професор, директор ДУ «ІОЗДП НАМН», завідувач кафедри гігієни та соціальної медицини медичного факультету ХНУ ім. Каразіна.

**Danylenko Georgiy** – Doctor of Medicine, Professor, Head of Institute for Children and Adolescents Health Care of the NAMS of Ukraine, SI; Head of the Department of Hygiene and Social Medicine V. N. Karazin Kharkiv National University.

**E-mail:** danylenkog@ukr.net

*Петро Шевченко*

## СОЦІАЛЬНИЙ ДІАЛОГ ЯК МЕХАНІЗМ РЕГУЛЮВАННЯ ТА РОЗВИТКУ СОЦІАЛЬНО-ТРУДОВИХ ТА СОЦІАЛЬНО-ЕКОНОМІЧНИХ ВІДНОСИН

*Petro Shevchenko*

## SOCIAL DIALOGUE AS A MECHANISM FOR REGULATION AND DEVELOPMENT OF SOCIO-LABOR AND SOCIO-ECONOMIC RELATIONS

*Визначено соціальний діалог як механізм впливу на соціально-економічні відносини в Україні та необхідність його поліпшення в контексті реформування суспільства.*

**Ключові слова:** соціальний діалог; уряд; роботодавці; профспілка; реформи.

*Social dialogue as a mechanism of influence on socio-economic relations in Ukraine and the need for its improvement in the context of the reformation of society has been defined.*

**Keywords:** social dialogue; government; employers; trade union; reforms.

Світовий досвід вказує на те, що проблеми суспільних відносин у сфері соціального і економічного розвитку ефективно вирішуються на основі діалогу, вироблення узгоджених рішень сторін взаємовідношень – держави, роботодавців, профспілок. Така

практика суспільної взаємодії отримала широке визнання, підтримана міжнародною організацією праці (МОП), європейською спільнотою та визначена як соціальний діалог і партнерство, є невід'ємною складовою європейського суспільства.

Соціальний діалог – це процес визначення та зближення позицій, досягнення спільних домовленостей, прийняття узгоджених рішень з питань формування й реалізації державної соціальної та економічної політики, регулювання трудових, соціальних, економічних відносин.

Досягненнями соціального діалогу в суспільствах є запровадження восьмигодинного робочого дня, охорона материнства, політика ліквідації дитячої праці, створення безпечних умов праці на робочих місцях, ведення колективних перемовин сторін соціального діалогу на основі досягнення компромісу.

В Україні з перших років незалежності ідеологія соціального партнерства визнана на державному рівні. За цей час вибудовано цілісну систему діалогових відносин, яка включає законодавчу базу, різноманітні форми взаємодії у рамках тристороннього співробітництва.

Ефективне вирішення завдань щодо розвитку економіки і забезпечення прав громадян у соціально-трудої сфері неможливе без налагодження дієвої взаємодії органів державної виконавчої влади, місцевого самоврядування з сторонами роботодавців, профспілок, узгодження інтересів держави, праці й капіталу. Особливої актуальності така практика набуває в період суспільно-ідеологічних змін в державі, формування ринкової економіки, створення об'єднаних територіальних громад.

Система діалогових відносин в Україні має законодавчу базу на основі Конвенції МОП, Європейської соціальної хартії, законів України, нормативно-правових актів Кабінету Міністрів України, розпоряджень державних виконавчих органів влади та місцевого самоврядування.

Базовими нормативно-правовими документами з питань соціального діалогу в Україні є закони України «Про професійні спілки, їх права та гарантії їх діяльності», «Про організації роботодавців, їх об'єднання, права і гарантії їх діяльності», «Про колективні договори і угоди», «Про Кабінет Міністрів України», «Про соціальний діалог в Україні».

В Україні законодавчо закріплені правові засади ведення соціального діалогу, визначені сторони та форми здійснення соціального діалогу, унормовано взаємодію суб'єктів сторін соціального діалогу на паритетній основі на різних рівнях: національному, галузевому, територіальному і локальному (підприємство, установа, організація).

Соціальний діалог в Україні діє в рамках класичної тристоронньої моделі, визначеної МОП, між Урядом, об'єднаннями організацій роботодавців та професійних спілок.

Відповідно до Закону України «Про соціальний діалог в Україні» створена Національна тристороння соціально-економічна рада (НТСЕР), на засіданнях якої розглядаються соціально-економічні питання, державні бюджети, державні цільові програми, оплата праці, пенсійне законодавство.

На територіальному рівні утворені та діють територіальні тристоронні соціально-економічні ради. Функціонують галузеві ( міжгалузеві) соціально-економічні ради на двосторонній чи тристоронній основі.

Реформування місцевого самоврядування, децентралізація влади та передача державних повноважень разом із значним фінансовим ресурсом на місцевий рівень потребує активізації сторін соціального діалогу до найбільш важливих для громад механізмів реалізації цих повноважень, визначення ключових напрямків розвитку і залучення коштів для їх реалізації.

#### **Список використаних джерел**

1. Конституція України від 28 червня 1996 року.
2. ЗУ «Про професійні спілки, їх права та гарантії діяльності» від 15.09.1999 року № 1045-XIV із змінами.

3. ЗУ «Про організації роботодавців від 24.05.2011 року № 2436-III.
4. Кодекс законів про працю України від 10.12. 1971 року № 322-VIII із змінами і доповненнями.
5. ЗУ «Про соціальний діалог в Україні» від 23 грудня 2010 року №2862-VI.
6. ЗУ «Про колективні договори і угоди» від 1 липня 1993 року № 3356-XII.
7. ЗУ «Про порядок вирішення колективних трудових спорів (конфліктів)» від 5 березня 1998 року № 137/898- ВР.
8. ЗУ «Про місцеве самоврядування в Україні» від 21.05. 1997 року № 280/97-ВР із змінами.

**Шевченко Петро Васильович** – магістр державного управління, голова Федерації профспілок Черкаської області.  
**Shevchenko Petro** – Master of Public Administration, Head of the Federation of Trade Unions of Cherkasy Region.  
**E-mail:** Shevchenko\_pv@ukr.net

*Жанна Шинкарьова*

## **ТОЛЕРАНТНІСТЬ У СТАВЛЕННІ ДО ДІТЕЙ З ОСОБЛИВИМИ ПОТРЕБАМИ – ЯК ПОКАЗНИК СФОРМОВАННОСТІ ІНКЛЮЗИВНО-ВИХОВНОГО СЕРЕДОВИЩА ЗАКЛАДУ ОСВІТИ**

*Zhanna Shinkareva*

### **TOLERANCE IN ATTITUDE TO CHILDREN WITH SPECIAL NEEDS – AS AN INDICATOR OF INFORMATION INCLUSIVE-EDUCATIONAL ENVIRONMENTAL EDUCATION**

*Окреслено проблему в ставленні суспільства до дітей з особливими освітніми потребами. Визначено критерії, за якими дітей відносять до цієї категорії. Надано рекомендації щодо організації толерантного середовища під час навчання та розвитку дітей з особливими освітніми потребами, вимоги до педагогів та добору методів роботи з такими дітьми.*

**Ключові слова:** толерантність; діти; особливі освітні потреби; навчання; розвиток.

*The problem of the society's attitude to children with special educational needs is outlined. The criteria by which the children belong to this category are determined. Recommendations on the organization of a tolerant environment during the training and development of children with special educational needs, requirements for teachers and the selection of methods for working with such children are given.*

**Keywords:** tolerance; children; special educational needs; education; development.

Проблема толерантності у сучасних педагогічних дослідженнях (Буєва, Л., Петрова Т., Рожков М., Сущенко Т., Шадриков В.) здебільшого осмислюється в контексті загальнолюдських цінностей. Найбільш конструктивною визнана позиція, за якою толерантність особистості досліджується в площині простору духовного її розвитку. Так, одним із показників розвитку цивілізованого суспільства визнано ще один аспект окресленої проблеми, - гуманне, толерантне, турботливе й милосердне ставлення до дітей з особливими потребами, які не мають змоги вести повноцінне життя.

Останнім часом зростає кількість дітей із відхиленнями у розвитку, в тому числі й в українському соціумі. За статистичними даними, їх чисельність складає близько 10 % всіх малюків. Міжнародна спільнота запропонувала використовувати для дітей із психофізичними порушеннями термін «діти з особливими освітніми потребами», який стосується однаковою мірою як інвалідності у важкій формі, так і середніх за ступенями порушень. До них належать: порушення слуху, порушення зору, порушення мовлення, порушення опорно-рухового апарату, розумова відсталість, затримка психічного розвитку.

Аналіз наукових джерел (Антонова О., Горова А., Колупаєва А. та ін.) доводить, що діти з особливими потребами за своєю природою і поведінкою дуже відрізняються як від усіх інших, так і один від одного. Конституція України і Закон «Про середню освіту» гарантують усім їм право на освіту, яке можна реалізувати в усіх державних навчальних закладах незалежно від статі, раси, національності, соціального і майнового стану, стану здоров'я, місця проживання й інших обставин. Упродовж багатьох років в Україні більшість дітей з обмеженими можливостями здобували освіту у спеціальних закладах, які й нині залишаються для них провідною формою навчання. Таке навчання



негативно впливає на особистісні стосунки в сім'ях дітей. Їх відокремлюють від інших членів родини, сімейних традицій та обов'язків.

Діти з особливими потребами зазнають набагато більшого порушення своїх прав не лише тому, що формально особливості їхнього розвитку не розглядаються в контексті захисту прав людини, що призводить до того, що їх життя стає ізольованим від життя більшості однолітків, а їх проблеми - невидимими для суспільства, а й тому, що міжнародне законодавство не приділяє достатньо уваги саме дітям, у першу чергу дітям з особливими потребами.

Загальновизнано, що великим кроком уперед у захисті прав дітей стала Конвенція ООН про права дитини, прийнята Генеральною Асамблеєю в 1989 році та ратифікована Україною у 1991 році. Уперше цей міжнародний документ розглянув права дитини, включаючи дітей з особливими потребами, у контексті основних прав людей. Зазначені в Конвенції права включали громадянські, політичні, економічні, соціальні та культурні права.

23 травня 2017 року Верховна Рада ухвалила Закон "Про внесення змін до Закону України "Про освіту" щодо особливостей доступу осіб з особливими освітніми потребами до освітніх послуг". Цим документом, зокрема, закріплюється право на освіту осіб з особливими освітніми потребами і надається їм можливість здобувати освіту в навчальних закладах освіти (у тому числі безоплатно в державних і комунальних) причому незалежно від "встановлення інвалідності". Також передбачається можливість запровадження дистанційної та індивідуальної форми навчання; визначаються поняття "особа з особливими освітніми потребами", "інклюзивне навчання"; надається можливість особам з особливими освітніми потребами отримати психолого-педагогічну та корекційно-розвиткову допомогу, створити для таких осіб інклюзивні та спеціальні групи (класи) у загальноосвітніх навчальних закладах [1].

Маємо зауважити, що вже накопичено цікавий вітчизняний досвід міжнародного співробітництва у цьому плані [3]. До того ж, при цьому у постановочному плані зацентровано увагу й на важливість розв'язання усіх проблемних питань, пов'язаних із вихованням толерантності дітей, починаючи із дошкільця [2].

Саморефлексія набутого досвіду дозволяє окреслити сукупність педагогічних умов у цьому плані:

1. Рівність можливостей та ставлення до дитини. Діти з особливими потребами потребують не особливого піклування, не особливої освіти, а такого піклування й такої освіти, яку мають усі інші діти.

2. Створення толерантного середовища, тобто необхідно створити такі умови, щоб кожна дитина почувала себе там комфортно, незалежно від її індивідуальних психофізіологічних особливостей, здібностей і нахилів.

3. Освітня інтеграція. Досягнення повної освітньої інтеграції, що передбачає:

По-перше, організацію навчання та виховання кожної дитини відповідно до її особливих освітніх потреб і потенціального розвитку.

По-друге, забезпечення можливості дитини відвідувати звичайний навчальний заклад поряд з місцем проживання, а батькам – виховувати власну дитину.

По-третє, спілкування дитини з особливими освітніми потребами з іншими дітьми та підвищення якості її соціальної адаптації.

4. Забезпечення навчальних закладів працівниками високої культурної моралі, які з повагою та любов'ю ставляться до дітей, незважаючи на різницю між ними (зовнішню, інтелектуальну та будь яку іншу).

5. Демократична атмосфера. Педагоги повинні всіляко сприяти формуванню дружніх стосунків між дітьми та зосередити увагу на забезпеченні рівних можливо-

стей усім дітям. Також необхідно, щоб усі діти відчували себе повноправними та цінними членами колективу.

6. Створення ситуації успіху для розвитку позитивних соціальних взаємин між дітьми.). Діти легше вступають у нормальні соціальні та дружні стосунки в середовищі, де такі взаємини цінуються й заохочуються.

Не менш важливам, як переконає досвід, є доречність допомоги та обмін послугами., бо для забезпечення самопочуття гідності та впевненості особливої дитини неможливо постійно допомагати дитині. Часто діти з типовим розвитком намагаються все робити замість своїх товаришів з особливими потребами, їхнє бажання зрозуміле, але така надмірна допомога може призвести до нездорової залежності та нерівності в партнерських стосунках. Діти з особливими потребами мають не лише отримувати допомогу, а й надавати її іншим.

Отже, саме забезпечення комфортного розвивального середовища, поважання гідності людини, взаємодопомога та обмін послугами, неприпустимість жалісного ставлення до особливих дітей, високий рівень загальнолюдських якостей педагога – шлях до толерантного ставлення та гармонійного розвитку дітей з особливими освітніми потребами.

### Список використаних джерел

1. Закон України «Про внесення змін до Закону України "Про освіту" щодо особливостей доступу осіб з особливими освітніми потребами до освітніх послуг» [Електронний ресурс] (Відомості Верховної Ради (ВВР), 2017, № 30, ст. 322) Офіційний сайт Верховної Ради України. – Режим доступу: <http://zakon3.rada.gov.ua/laws/show/2053-19>.

2. Накладова М. Будьмо толерантними (науково-практична дитяча конференція) // Початкова школа. – 2018. – №1. – С. 52-54.

3. Українсько - канадський проект «Інклюзивна освіта для дітей з особливими потребами в Україні: тренінгові модулі. – К., 2012. – 132 с.

Шинкарьова Жанна Василівна – аспірант Ізмаїльського державного гуманітарного Університету.  
Shynkarova Zhanna – Postgraduate Student of the Izmail State Humanitarian University.  
E-mail: shinkaryova73@gmail.com

*Юлія Ткач, Галина Шевцова*

## ПОЗИЦІОНУВАННЯ УКРАЇНИ ПО ВІДНОШЕННЮ ДО КРАЇН ЄВРОПЕЙСЬКОГО СОЮЗУ З ТОЧКИ ЗОРУ УМОВ ПРАЦЕВЛАШТУВАННЯ

*Yuliia Tkach, Halyna Shevtsova*

### POSITION OF UKRAINE COMPARING TO COUNTRIES OF EUROPEAN UNION WITH RESPECT TO EMPLOYMENT CONDITIONS

*Здійснено аналіз поточного стану ринку праці України та країн ЄС країни, який дає змогу оцінити потенціал і перспективи для можливого розвитку, реальність і втрачені можливості за допомогою комплексу статистичних прийомів, зокрема, статистично-математичної оцінки, графічної візуалізації та аналітичної інтерпретації.*

**Ключові слова:** ринок праці; нерівномірність; безробіття; позиціонування; ранжування.

*Analysis of current situation on Ukrainian and EU labor markets has been made. It gives an opportunity to evaluate potential, prospects, possibilities of development, reality and lost possibilities through methods of statistical analysis, in particular, statistical-mathematical evaluation, graphical visualization and analytical interpretation.*

**Keywords:** labor market; unevenness; unemployment; positioning; ranking.

Україна претендує на покращення міжнародної позиції, більшої участі у процесі Євроінтеграції, що потребує знань про переваги і недоліки існуючої економічної системи по відношенню до інших країн з точки зору поточного стану життя населення, перспектив працевлаштування.

Ринок праці є складовою частиною економічної системи країни, відповідно він відображає більшість політичних і соціально-економічних процесів, що відбуваються у державі. Сучасний стан ринку праці формується під впливом політико-економічної си-

туації, яка характеризується триваючим спадом виробництва, фінансовою розбалансованістю економіки, недостатнім реформуванням господарського механізму, збільшенням обсягів внутрішньої міграції в умовах військового конфлікту на сході країни та тимчасової окупації Автономної Республіки Крим [1].

Проблема безробіття серед молоді в Європейському Союзі не нова. Рівень безробіття серед молоді був подвоєним або навіть потроєним по відношенню до темпів загального безробіття в Європі впродовж останніх 20 років [2].

Спостерігаються значні відмінності з точки зору економічного і соціального розвитку, умов працевлаштування серед країн, що входять до ЄС.

Нерівномірність розвитку країн-учасниць світового господарства спричинена неоднаковим розміщенням природних ресурсів на планеті, різними кліматичними умовами, біологічною природою людей, класів і націй (їх менталітетом), науковими відкриттями й відповідними революційними зрушеннями в структурі технологічного способу виробництва, боротьбою між окремими верствами, класами, економічною політикою держави та іншими факторами.

У сучасних умовах трансформації світового господарства, зміни пріоритетів розвитку і міжнародного партнерства країн, важливо оцінити міру близькості чи диференціації членів європейського економічного простору з точки зору привабливості працевлаштування.

Аналіз було здійснено на основі системи показників, до яких ввійшли:

- рівень безробіття, %;
- частка населення, що є вимушеною до часткового працевлаштування по відношенню до загальної величини частково працевлаштованого населення, %;
- частка населення, що працює вночі по відношенню до усіх працюючих, %;
- відсоток зайнятих більше ніж на одній роботі, %;
- відсоток людей, що живе за межею бідності, %.

Дослідження було проведено по відношенню до населення загалом, а також у розрізі статі. Основою будь-якої аналітичної оцінки є побудова описової статистики за досліджуваними показниками.

Спираючись на обчислення, можна констатувати високу варіацію за усіма досліджуваними показниками. Найбільш нетиповими є значення показників по відношенню один до одного є за показником вимушеного часткового працевлаштування (коефіцієнт варіації в середньому за обома статтями складає 1244%, або, інакше кажучи, середнє квадратичне відхилення показника в середньому перевищує значення середнього у 12,44 рази). На основі цього можна стверджувати про наявність значних розбіжностей за досліджуваними країнами по відношенню до факторів впливу на умови працевлаштування.

Слід зазначити, що існують значні відмінності поведження досліджуваних показників у розрізі статі. Таким чином, чоловіки працюють вночі значно частіше за жінок (10,9 проти 6,1 % відповідно). При цьому в середньому вони частіше за жінок мають більше одного місця працевлаштування (4,3 проти 4,1 %) і, як результат, мають меншу ймовірність опинитися за межею бідності (16,6 проти 17,7 %).

Порівняно з країнами ЄС, слід зазначити, що Україна має невігідні умови працевлаштування. Це обумовлюється тим, що більшість країн ЄС мають значно нижчий рівень безробіття, там люди рідше змушені працювати вночі (виключення складають країни, орієнтовані на туризм, але Україна до таких не відноситься). Крім того, там є непопулярним працевлаштування більше ніж на одній роботі, у той час як за офіційною статистикою вибіркового обстежень в Україні, офіційно працевлаштованими більше ніж на одній роботі є майже кожен десятий.

Однією з найбільш визначних умов, що характеризують стан економіки, соціальний розвиток країни є умови, в яких працюють наймані робітники, їх соціальна захищеність. Їх оцінку можна зробити методом.

Розвиток економічного і соціального потенціалу країни забезпечується фактичною реалізацією державних стратегій, які, в свою чергу, повинні базуватись на результатах рейтингової оцінки, оскільки кожна країна має індивідуальні ознаки, відмінності одна від одної, особливості.

Рейтингову оцінку рівня привабливості країн з точки зору працевлаштування необхідно розглядати як інтегральний показник, що узагальнює, інтегрує та компактно представляє інформацію, що міститься в сукупності первинних показників, надаючи більш якісної визначеності процесу системної інтегральної оцінки інтернаціональної ситуації.

Рейтингові оцінки країн за привабливістю працевлаштування можливість зробити висновок про те, що найбільш привабливих можна віднести Люксембург, Данію, Бельгію, а трійку аутсайдерів складають Греція, Іспанія, Україна.

Не менш важливим є не лише те, яке місце в рейтингу посідає країна, а і те, якою є величина багатовимірної середньої оцінки.

Таким чином, чим більшою є загальна оцінка – тим вищий рівень розвитку країни. Близькість показника до нуля вказує на середній рівень. Якщо ж країна має рейтинг менше нуля – в середньому вона має по відношенню до інших країн позицію гіршу за середню. Таким чином, можна сказати, що країни, що розташовані у списку нижче Ірландії мають незадовільний і гірший за середній рівень привабливості робочих місць для працівників.



Рис.1 Графік багатofакторних оцінок країн за показниками привабливості працевлаштування даними 2016 року

Джерело: побудовано автором на основі даних Євростату та Держстату України [3, 4].

Задля виявлення відповідності розподілів привабливості працевлаштування за країнами серед чоловіків і жінок, було обчислено коефіцієнт кореляції Спірмена, значення якого становить  $\rho = 0,8956$ , що вказує на наявність щільного зв'язку між рейтингами. Було також здійснено перевірку на істотність за критичного значення  $\rho_{0,95}(29) = 0,367$ . Оскільки  $\rho < \rho_{0,95}$ , можна зробити висновок, що зв'язок між рейтингами є не випадковим у 95 випадках зі 100.

За використання даного методу багатовимірної оцінки і кластеризації є можливість побачити лише схожість країн за усіма показниками разом, але не окремо за кожним.

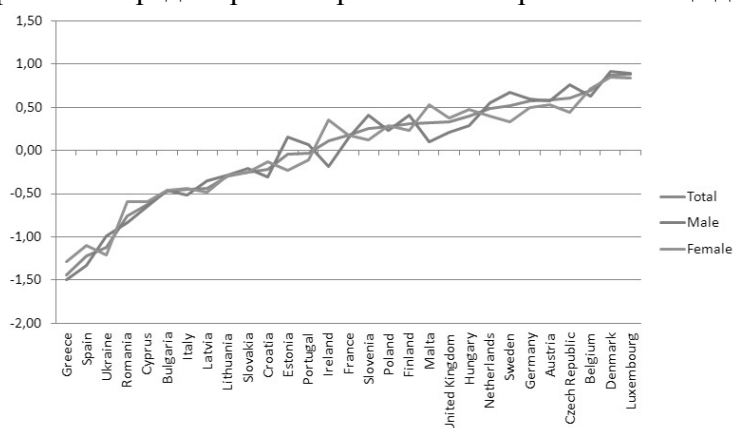
Отже, можна зазначити, що країни, які вважаються найбільш економічно розвиненими, займають передові позиції з точки зору привабливості для працевлаштування. На жаль, Україна потрапляє у команду країн, що є досить слабкими за своєю міжнародною позицією.

**Список використаних джерел**

1. Баришнікова О.Є. Ринок праці України: тенденції та особливості розвитку [Електронний ресурс] / О.Є. Баришнікова // Дніпропетровськ. – Ефективна економіка, 2015. – Режим доступу: <http://www.economy.nayka.com.ua/?op=1&z=4668>.
2. Мона Моуршед, Джигар Патель, Катрін Судер. Освіта для працевлаштування: залучення європейської молоді до роботи [Електронний ресурс] / Мона Моуршед, Джигар Патель, Катрін Судер // Брюсель.–Мак Кінзі енд Ко, 2014. – Режим доступу: <http://www.mckinsey.com/industries/social-sector/our-insights/converting-education-to-employment-in-europe>.
3. Державна служба статистики [Електронний ресурс] / Державна служба статистики [Електронний ресурс] // Європейська служба статистики. – Доступ з екрану: <http://www.ukrstat.gov.ua/>.
4. Євростат. Пояснення до статистики. Індикатори Європи 2020 [Електронний ресурс] // Європейська служба статистики. – Доступ з екрану: <http://ec.europa.eu/eurostat>.

**Ткач Юлія Миколаївна** – кандидат наук, доцент, завідувач кафедри кібербезпеки та математичного моделювання Чернігівського національного технологічного університету.

**Tkach Yulia** – PhD, Associate Professor, Head of the Department of Cybersecurity and Mathematical Modeling of Chernihiv National Technological University.

**E-mail:** tkachym79@gmail.com

**Шевцова Галина Михайлівна** – студент 2 курсу магістратури Київського національного університету імені Тараса Шевченка.

**Shevtsova Halyna** – Second-year Student at Taras Shevchenko National University of Kyiv.

**E-mail:** shevtsova.halyna@gmail.com

НАУКОВЕ ВИДАННЯ

***УКРАЇНА-ЄС. ІННОВАЦІЇ В ОСВІТІ, ТЕХНОЛОГІЯХ,  
ЕКОНОМІЦІ ТА ПРАВІ***

*24–28 КВІТНЯ, 2018 РОКУ  
СЛОВАЧЧИНА – ЧЕХІЯ*

Збірник міжнародних наукових праць

***UKRAINE – EU. INNOVATIONS IN EDUCATION,  
TECHNOLOGY, BUSINESS AND LAW***

*APRIL 24–28, 2018  
SLOVAK REPUBLIC-CZECH REPUBLIC*

Collection of international scientific papers

Головний редактор  
Відповідальний за випуск  
Комп'ютерна верстка і макетування

Сергій Шкарлет  
Олег Новомлинець  
Тетяна Колот  
Анна Вербицька

Підп. до друку 29.03.2018. Формат 60x84/8. Ум. друк. арк. – 44,4.  
Тираж 300 пр. Замовлення № 416/18.

---

Редакційно-видавничий відділ Чернігівського національного технологічного університету  
14035, Україна, м. Чернігів, вул. Шевченка, 95.

Свідоцтво про внесення суб'єкта видавничої справи до Державного реєстру видавців,  
виготівників і розповсюджувачів видавничої продукції  
серія ДК № 4802 від 01.12.2014 р.